

Hamilton Beach®

Cool Touch Slow Cooker

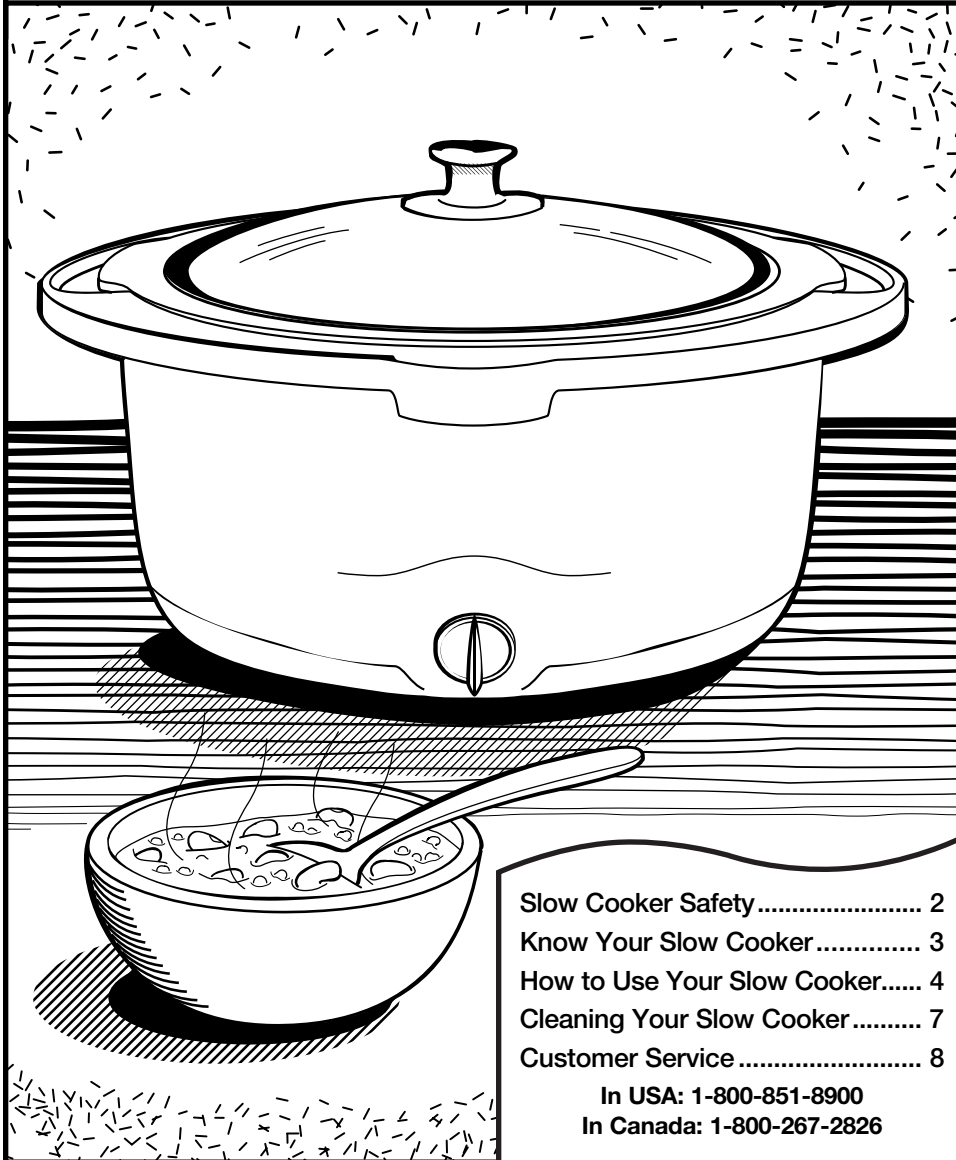

Slow Cooker Safety	2
Know Your Slow Cooker	3
How to Use Your Slow Cooker.....	4
Cleaning Your Slow Cooker	7
Customer Service	8

In USA: 1-800-851-8900
In Canada: 1-800-267-2826

840071200

Slow Cooker Safety

IMPORTANT SAFEGUARDS

When using electrical appliances, basic safety precautions should always be followed, including the following:

1. Read all instructions.
2. Do not touch hot surfaces. Use handles or knobs.
3. To protect against electrical shock do not immerse cord, plug, or base in water or other liquid.
4. Close supervision is necessary when any appliance is used by or near children.
5. Unplug from outlet when not in use and before cleaning. Allow to cool before putting on or taking off parts.
6. Do not operate any appliance with a damaged cord or plug, or after the appliance malfunctions or is dropped or damaged in any manner. Call our toll-free customer service number for information on examination, repair or adjustment.
7. The use of accessory attachments not recommended by Hamilton Beach/Proctor-Silex, Inc. may cause fire, electric shock or injury.
8. Do not use outdoors.
9. Do not let cord hang over edge of table or counter, or touch hot surfaces, including stove.
10. Do not place on or near hot gas or electric burner, or in a heated oven.
11. Extreme caution must be used when moving an appliance containing hot oil or other hot liquids.
12. To disconnect slow cooker, turn control knob to Off; remove plug from outlet.
13. Caution: To reduce the risk of electric shock, cook only in removable crock.
14. Avoid sudden temperature changes, such as adding refrigerated foods into a heated crock.
15. Do not use appliance for other than intended use.

SAVE THESE INSTRUCTIONS!

Consumer Safety Information

This product is intended for household use only.

This appliance is equipped with a polarized plug. This type of plug has one blade wider than the other. The plug will fit into an electrical outlet only one way. This is a safety feature. If you are unable to insert the plug into the outlet, try reversing the plug. If the plug should still fail to fit, contact an electrician to replace the obsolete outlet.

Do not attempt to defeat the safety purpose of the polarized plug.

To avoid an electrical circuit overload do not use a high wattage appliance on the same circuit with the slow cooker.

This appliance has a short cord to reduce the hazards of becoming entangled or tripping over a longer cord. An extension cord may be used if electrical rating of extension cord is equal to or greater than the rating of the slow cooker. Use only an extension cord rated 10 amperes or greater. Care must be taken to arrange extension cord so that it will not drape over a countertop or tabletop where it can be tripped over or pulled on by children.

Know Your Slow Cooker

Parts and Features

1. Cover
2. Crock
3. Base Handles
4. Base
5. Control Knob

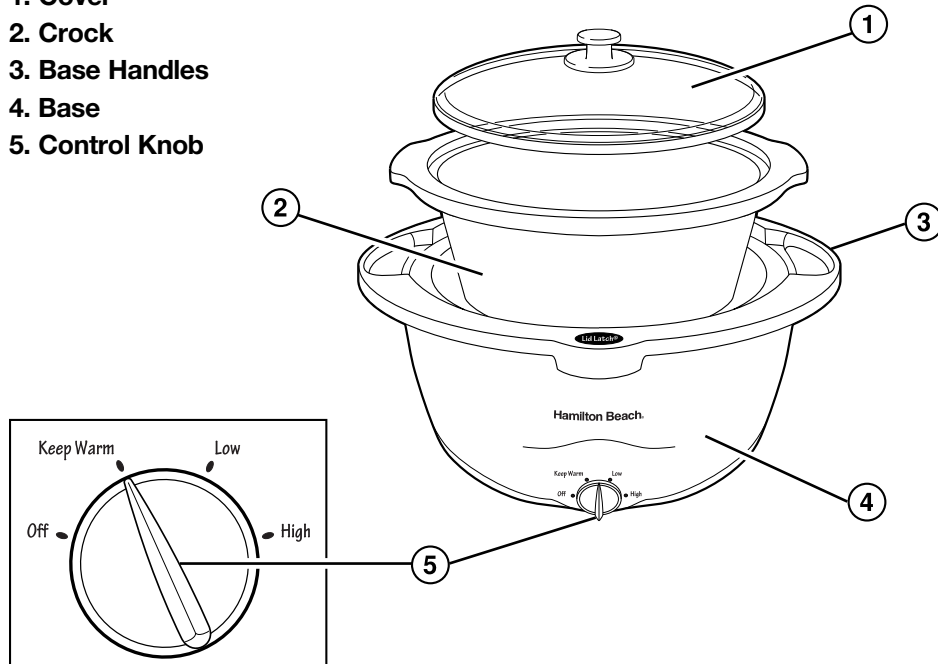

If You've NEVER Used a Slow Cooker

Cooking in a slow cooker is easy but different from conventional methods. Take a few minutes and read "How to Use" and "Tips for Slow Cooking." Then try some of the recipes in the recipe book included with your slow cooker.

You'll soon be convinced that a slow cooker is a necessity. There are also many slow cooker recipe books available in the library or book store. If you have any questions, call our toll-free customer service number. We'll be glad to help.

If You've Used a Slow Cooker Before

You are probably ready to develop new recipes for use in your slow cooker. If the recipe was originally cooked in a saucepan on the stovetop, or slow roasted in the oven, adapting the recipe should be easy.

Our slow cooker heats from the sides. The Base slowly raises the temperature

of the Crock. Whether cooked on Low or High, the final temperature of the food is the same, about 200°F. The only difference is the amount of time the cooking process takes. Read the section on "Adapting Recipes" for more information.

How to Use Your Slow Cooker

1. Before first use, wash Cover and Crock in hot, soapy water. Rinse and dry. Do not immerse the Base in water or other liquid.
2. Prepare recipe according to instructions. Place food in Crock and cover.
3. Plug cord into outlet. Select temperature setting. Most slow cooker recipes give a choice of cooking on Low or High. Generally, 1 hour on High is equal to 2 hours on Low.
4. When finished, turn to Off and unplug Base. Carefully remove hot food from Crock.
5. Let Crock and Cover cool before washing.

Cool Touch!

The base handles and control and lid knobs of the slow cooker base are cool to the touch. Other areas, such as the base of the slow cooker, are warm but will not burn you if casually touched. The crock, cover, and interior metal surface of the base are hot.

Control Knob and Temperature Settings

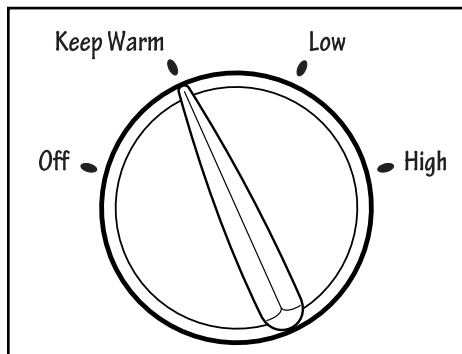

The Control Knob on the slow cooker offers Low and High temperature settings for cooking. The Keep Warm setting is for holding the prepared recipe at a perfect serving temperature.

The Keep Warm setting should only be used after a recipe has been thoroughly cooked. Food should not be cooked or reheated on the Keep Warm setting. If the food has been cooked and then refrigerated it must be reheated on Low or High, then switched to Keep Warm.

CAUTION: The Keep Warm setting should only be used after completely cooking the recipe according to the instructions. The food must be hot enough to prevent bacterial growth before using the Keep Warm setting. Do not use the Keep Warm setting to reheat any food that has been refrigerated or frozen.

Basic Cooking Chart/Hours Required

HEAT SETTING	LOW	HIGH
4 lb. Whole Chicken	6 to 8 hours	3 to 4 hours
3-4 lb. Beef Roast	8 to 10 hours	4 to 5 hours
3-4 lb. Boneless, Smoked Ham	6 to 8 hours	3 to 4 hours

Tips for Slow Cooking

The slow cooker should be at least half-filled for best results.

The Cover of the slow cooker does not form a tight fit on the Crock but should be centered on the Crock for best results. **Do not remove the Cover unnecessarily**—this results in major heat loss. Do not cook without Cover in place.

Stirring is not necessary when slow cooking. However, **if cooking on High**, you may want to stir occasionally.

Slow cooking retains most of the moisture in foods. If a recipe results in **too much liquid** at the end of the cooking time, remove the Cover, turn the Control Knob to High, and reduce the liquid by simmering. This will take 30 to 45 minutes.

If cooking **soups or stews**, leave a **2-inch space** between the top of the Crock and the food so that the recipe can come to a simmer.

Many recipes call for **cooking all day**. If your morning schedule doesn't allow time to prepare a recipe, do it the night before. Place all ingredients in the Crock, cover and refrigerate overnight. In the morning, simply place Crock in the slow cooker and select the temperature setting.

Meat and poultry require at least 6 to 8 hours on Low. Do not use frozen meat or poultry in the slow cooker. Thaw any meat or poultry before slow cooking.

Adapting Recipes

Some ingredients are not suited for extended cooking in the slow cooker. Pasta, seafood, milk, cream, or sour cream should be added 2 hours before serving. Evaporated milk or condensed soups are perfect for the slow cooker.

Many things can affect **how quickly a recipe will cook**. The water and fat content of a food, the temperature of the food, and the size of the food will all affect the cooking time. Food cut into pieces will cook faster than whole roasts or poultry.

Most meat and vegetable combinations require **at least 6 to 7 hours** on Low.

The higher the fat content of the meat, the less liquid is needed. **If cooking meat with a high fat content**, place thick onion slices underneath, so the meat will not sit and cook in the fat.

Some recipes call for browning the meat before slow cooking. This is only **to remove excess fat or for color**; it is not necessary for successful cooking.

Slow cookers have very little evaporation. If making your favorite soup, stew, or sauce, **reduce the liquid or water** called for in the original recipe. If too thick, liquids can be added later.

If cooking a vegetable-type casserole, there will need to be **liquid in the recipe to prevent scorching** on the sides of the Crock.

Handling the Slow Cooker

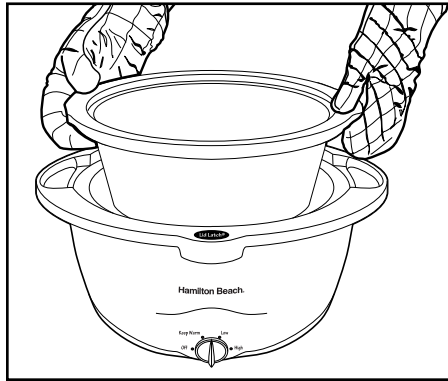

The Handles and Control Knob on the Base of the slow cooker are cool to the touch. Other areas, such as the Base of the slow cooker, are warm but will not burn you if casually touched. The Crock, Cover and interior metal surface of the Base are hot.

The sides of the **Base of the slow cooker get warm** because the heating elements are located here. Use the handles on the Base if necessary. Use hot mitts to remove the Crock or let the Crock cool before removing it from the Base.

When removing the **Cover, tilt so that the opening faces away from you** to avoid being burned by steam.

Crock and Glass Cover Precautions and Information

- Please handle the Crock and Cover carefully to ensure long life.
- Avoid sudden, extreme temperature changes. For example, do not place a hot Cover or Crock into cold water, or onto a wet surface.
- Avoid hitting the Crock and Cover against the faucet or other hard surfaces.
- Do not use Crock or Cover if chipped, cracked, or severely scratched.
- Do not use abrasive cleansers or metal scouring pads.
- The bottom of the Crock is very rough and can damage the countertop. Always place Crock on a mat or trivet to protect countertop. Use caution.
- The Crock and the Cover can become very hot. Use caution. Do not place directly on any unprotected surface or countertop.
- **The Crock is microwave safe, dishwasher safe, and oven proof, but never heat the Crock when empty.** Never place the Crock on a burner or stove top.
- Do not place the Cover in a microwave oven, conventional oven, or on the stove top.

Cleaning Your Slow Cooker

1. Turn the Control Knob to Off. Unplug cord from outlet.
2. Remove Crock and Cover from Base and let cool.
3. Wash the Crock and the Cover in hot, soapy water. Rinse and dry. The Crock and the Cover may also be washed in the dishwasher.
4. Wipe the Base with a damp cloth. Do not use abrasive cleansers.

CAUTION: To reduce the risk of electrical shock, do not immerse the Base in water or other liquid.

Cord Storage

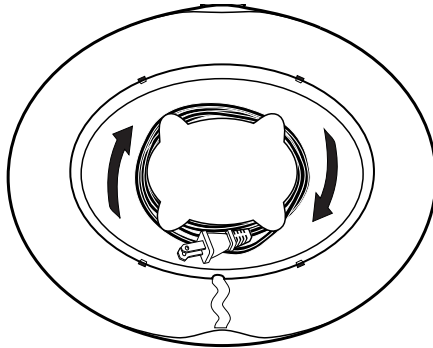

The base of the slow cooker is recessed to provide cord storage. After the unit is cool, remove the lid and crock. Turn the base upside down and wind cord as shown.

Optional Feature on Selected Models

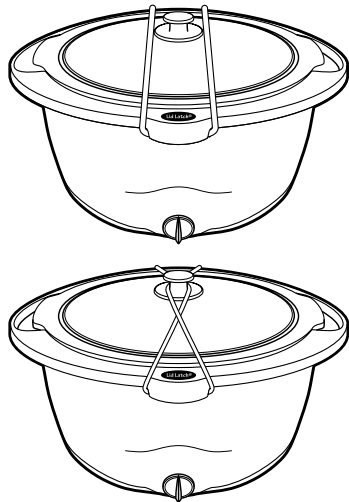

The **Lid Latch** secures the cover while moving, transporting, or storing the slow cooker. To use the Lid Latch, place the white band under the tab at the front edge of slow cooker base. Stretch the band to the other side of the slow cooker and secure it in the same way.

Once the band is attached, it can also be crossed over the knob to further secure the lid.

To order the Lid Latch call our toll-free customer service numbers:
In the USA 1-800-851-8900 and in
Canada 1-800-267-2826.

Customer Service

If you have a question about your slow cooker call our toll-free customer service number. Before calling, please note the model, type, and series numbers and fill in that information below. These numbers can be found on the bottom of your slow cooker. This information will help us answer your question much more quickly.

MODEL: _____ **TYPE:** _____ **SERIES:** _____

TWO YEAR LIMITED WARRANTY

Hamilton Beach/Proctor-Silex, Inc. warrants this appliance to be free from defects in material and workmanship for a period of two (2) years from the date of original purchase, except as noted. There is no warranty with respect to the following, which may be supplied with this appliance: glass parts, glass containers, cutter/strainer, blades and/or agitators. This warranty extends only to the original consumer purchaser and does not cover damage from abuse, neglect, use for commercial purposes, or any other use not found in the printed directions. HAMILTON BEACH/PROCTOR-SILEX, INC. EXPRESSLY DISCLAIMS ALL RESPONSIBILITY FOR CONSEQUENTIAL DAMAGES OR INCIDENTAL LOSSES CAUSED BY USE OF THIS APPLIANCE. Some states or provinces do not allow this exclusion or limitation of incidental or consequential losses, so the foregoing disclaimer may not apply to you. If you have a claim under this warranty, DO NOT RETURN THE APPLIANCE TO THE STORE! Please call our CUSTOMER SERVICE NUMBER. (For faster service please have model, series, and type numbers ready for operator to assist you.)

CUSTOMER SERVICE NUMBERS

In the U.S. 1-800-851-8900

In Canada 1-800-267-2826

Web site address: www.hamiltonbeach.com

KEEP THESE NUMBERS FOR FUTURE REFERENCE!

This warranty gives you specific legal rights, and you may also have other legal rights which vary from state to state, or province to province.

HAMILTON BEACH ♦ PROCTOR-SILEX, INC.

263 Yadkin Road
Southern Pines, NC 28387

PROCTOR-SILEX CANADA, INC.

Picton, Ontario K0K 2T0

Hamilton Beach®

Mijoteuse Cool Touch

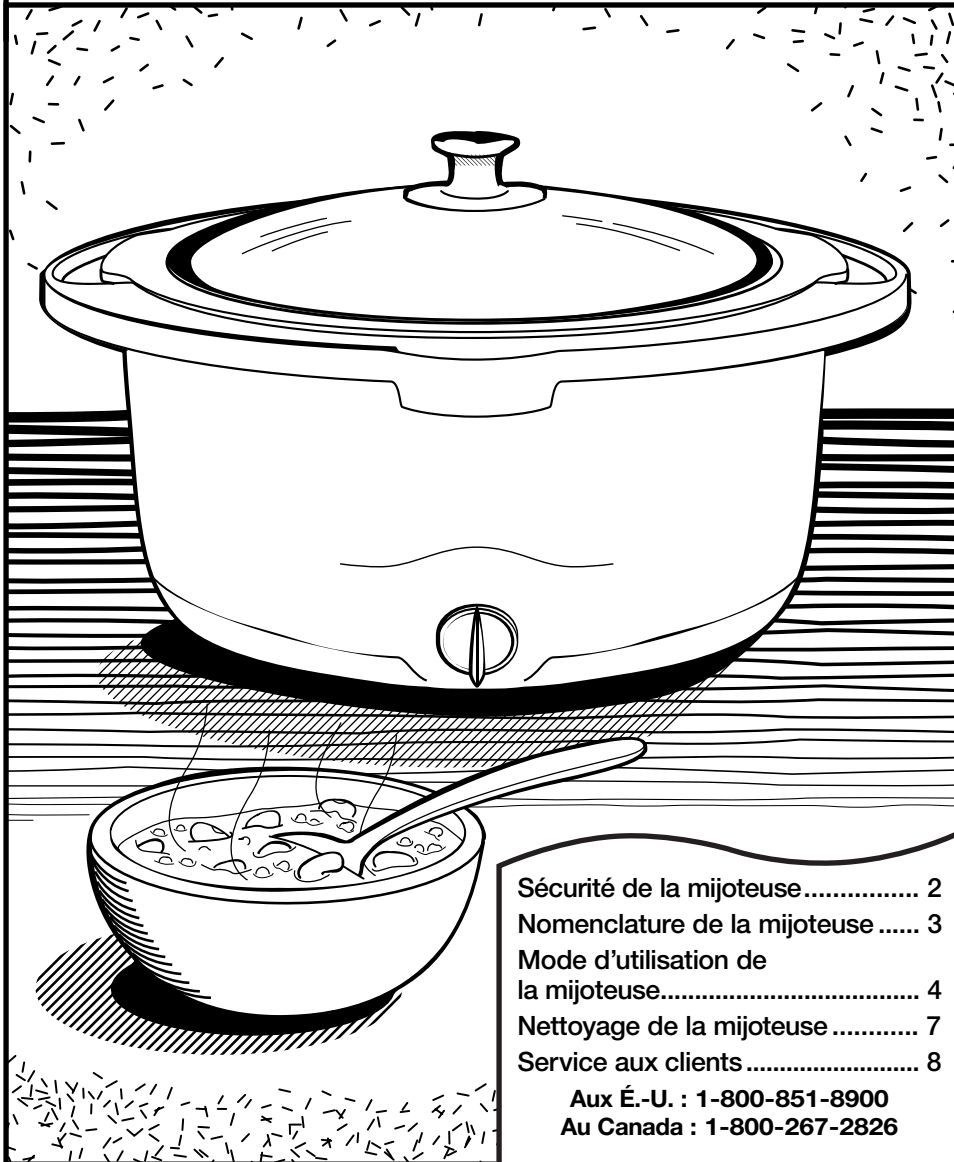

Sécurité de la mijoteuse.....	2
Nomenclature de la mijoteuse	3
Mode d'utilisation de la mijoteuse.....	4
Nettoyage de la mijoteuse	7
Service aux clients	8

Aux É.-U. : 1-800-851-8900
Au Canada : 1-800-267-2826

840071200

Sécurité de la mijoteuse

IMPORTANTES INSTRUCTIONS

Lors de l'utilisation d'appareils électroménagers, des précautions fondamentales de sécurité doivent toujours être observées, y compris ce qui suit :

1. Lire toutes les instructions.
2. Ne pas toucher les surfaces chaudes. Utiliser les poignées ou boutons.
3. Pour protéger contre le risque de choc électrique, ne pas immerger le cordon, la fiche ou la base dans l'eau ou autre liquide.
4. Une bonne surveillance est nécessaire pour tout appareil utilisé par des enfants ou près d'eux.
5. Débrancher l'appareil de la prise de courant électrique lorsqu'il n'est pas utilisé et avant un nettoyage. Le laisser refroidir avant un nettoyage et avant d'y placer ou d'y enlever des pièces.
6. Ne pas faire fonctionner un appareil électroménager avec un cordon ou une fiche endommagé, ou lorsque l'appareil ne fonctionne pas bien, ou a été échappé ou endommagé d'une manière quelconque. Composer notre numéro de service aux clients, sans frais d'interurbain, pour des renseignements concernant l'examen, la réparation ou l'ajustement.
7. L'utilisation d'accessoires non recommandés par Hamilton Beach/Proctor-Silex, Inc. peut causer un incendie, un choc électrique ou des blessures.
8. Ne pas utiliser à l'extérieur.
9. Ne pas laisser le cordon pendre du bord d'une table ou d'un comptoir, ou toucher des surfaces chaudes, y compris la cuisinière.
10. Ne pas placer l'appareil sur ou près d'un brûleur à gaz chaud, ou d'un élément électrique, ou dans un four chauffé.
11. Une grande précaution doit être prise lors du déplacement d'un appareil électroménager contenant de l'huile chaude ou autres liquides chauds.
12. Pour déconnecter la mijoteuse, tourner le bouton de commande à Off; débrancher la fiche de la prise.
13. Mise en garde : Pour réduire le risque de choc électrique, cuire seulement dans le plat amovible.
14. Éviter les changements de température soudains tels que l'addition d'aliments réfrigérés dans un plat chauffé.
15. Ne pas utiliser l'appareil électroménager pour une fin autre que l'utilisation prévue.

CONSERVEZ CES INSTRUCTIONS!

Renseignements de sécurité aux consommateurs

Ce produit est destiné à l'utilisation domestique seulement.

Cet appareil est muni d'une fiche polarisée. Ce type de fiche présente une broche plus large que l'autre. La fiche peut être introduite dans une prise que dans un sens seulement. Il s'agit d'une caractéristique de sécurité visant à réduire le risque de choc électrique. Si la fiche ne peut pas être insérée dans la prise, la tourner dans l'autre sens. Si elle ne peut toujours pas être insérée dans la prise, contacter un électricien pour qu'il remplace la prise désuète. Ne pas essayer de contourner l'objectif de sécurité de la fiche polarisée en la modifiant de quelque manière que ce soit.

Ne pas essayer d'enlever la lame de sécurité de la fiche polarisée.

Pour éviter une surcharge du circuit électrique, ne pas utiliser un appareil électroménager à forte consommation sur le même circuit que la cocotte.

La longueur du cordon de cet appareil a été choisie de façon à ce que l'on ne risque pas de trébucher dessus. Si un cordon plus long est nécessaire, utiliser une rallonge appropriée. Le calibrage de la rallonge doit être le même que celui de l'appareil ou supérieur. Lorsqu'on utilise une rallonge, s'assurer qu'elle ne traverse pas la zone de travail, que des enfants ne puissent pas tirer dessus par inadvertance et qu'on ne puisse pas trébucher dessus.

Nomenclature de la mijoteuse

Pièces et caractéristiques

1. Couvercle
2. Plat
3. Poignées de la base
4. Base
5. Bouton de commande

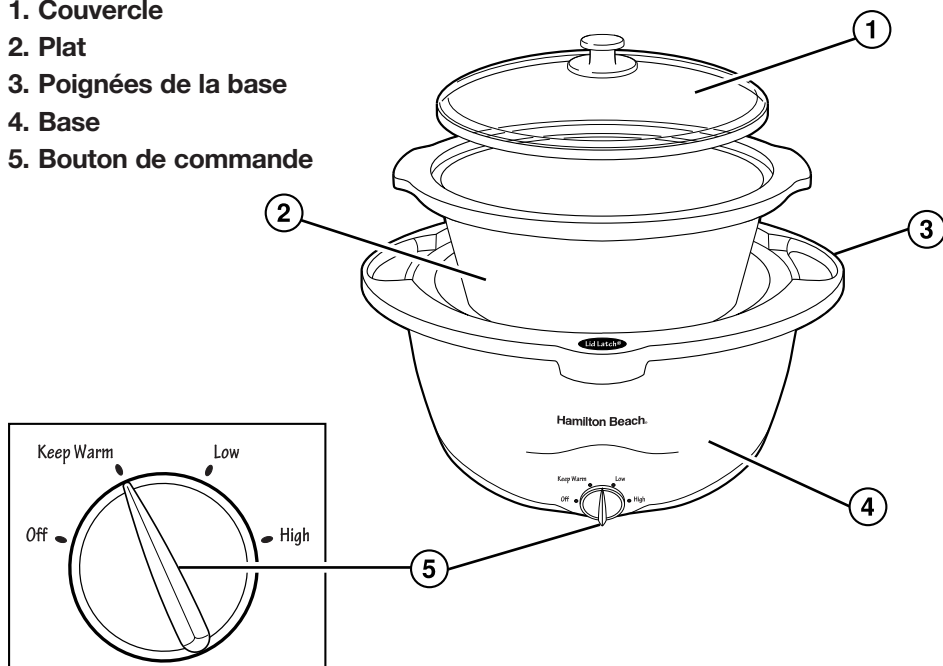

Si vous n'avez JAMAIS utilisé une mijoteuse

La cuisson dans une mijoteuse est facile, mais différente des méthodes conventionnelles. Prenez quelques minutes pour lire les sections «Mode d'utilisation» et «Conseils de mijotage». Puis, essayez quelques-unes des recettes dans le livret de recettes. Vous ne tarderez pas à devenir convaincu(e) qu'une mijoteuse est une nécessité.

Vous trouverez également de nombreux livres de recettes pour mijoteuse à la bibliothèque ou chez un libraire. Si vous avez des questions, veuillez composer notre numéro sans frais du Service aux clients. Nous nous ferons un plaisir de vous aider.

Si vous avez déjà utilisé une mijoteuse

Vous êtes probablement prêt(e) à mettre au point de nouvelles recettes pour votre mijoteuse. Si la recette était antérieurement préparée dans une casserole sur le dessus de la cuisinière, ou par lent rôtissage dans le four, il devrait être facile de l'adapter.

Notre mijoteuse chauffe par les côtés. La base fait monter lentement la

température dans le plat. Que la cuisson se fasse à réglage faible ou élevé, la température finale du mets sera la même, environ 200°F. La seule différence est le temps de cuisson requis. Lire la section sur «L'adaptation de recettes» pour plus de renseignements.

Mode d'utilisation de la mijoteuse

1. Avant l'utilisation initiale, laver le couvercle et le plat dans de l'eau chaude savonneuse. Rincer et sécher. Ne pas immerger la base dans l'eau ou autre liquide.
2. Préparer la recette conformément aux instructions. Placer les aliments dans le plat et couvrir.
3. Brancher le cordon dans une prise. Régler la température. La plupart des recettes pour mijoteuse donnent un choix de cuisson à réglage faible (Low) ou élevé (High). Habituellement, 1 heure à High équivaut à 2 heures à Low.
4. Après la cuisson, tourner le bouton à Off et débrancher la base. Retirer les aliments chaud du plat avec précaution.
5. Laisser le plat et le couvercle refroidir avant le lavage.

Frais au toucher!

Les poignées de la base et les boutons de commande et du couvercle de la mijoteuse sont frais au toucher. D'autres parties de la base de la mijoteuse sont tièdes, mais ne causeront pas de brûlure si on y touche à l'occasion. Le plat, le couvercle et la surface intérieure en métal de la base sont chauds.

Bouton de commande et réglages de la température

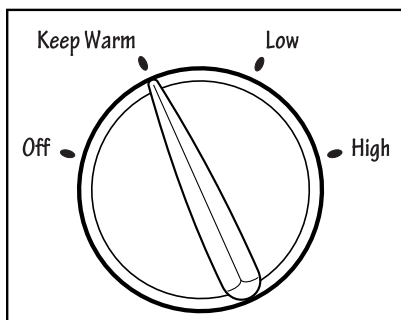

Le bouton de commande sur la mijoteuse offre un réglage à faible et haute températures pour la cuisson. Le réglage de maintien de la température (Keep Warm) sert à maintenir le mets préparé à une température de service idéale.

Ce réglage ne devrait être utilisé qu'après la cuisson complète du mets. Il ne faut pas réchauffer ou cuire des aliments au réglage Keep Warm. Si le mets a été cuit, puis réfrigéré, il faut le réchauffer au réglage faible (Low) ou élevé (High), puis sélectionner (Keep Warm).

MISE EN GARDE : Le réglage Keep Warm ne devrait être utilisé qu'après la cuisson complète d'un mets conformément aux instructions de la recette. Le mets doit être assez chaud pour empêcher la croissance de bactéries avant l'utilisation du réglage Keep Warm. Ne pas utiliser le réglage Keep Warm pour réchauffer des aliments qui ont été réfrigérés ou congelés.

Tableau de cuisson de base/heures requises

RÉGLAGE DE CHALEUR	FAIBLE (LOW)	ÉLEVÉE (HIGH)
Poulet entier de 4 lb	6 à 8 heures	3 à 4 heures
Rôti de boeuf 3 à 4 lb	8 à 10 heures	4 à 5 heures
Jambon fumé désossé 3 à 4 lb	6 à 8 heures	3 à 4 heures

Conseils de mijotage

La mijoteuse devrait être remplie au moins à moitié pour obtenir les meilleurs résultats.

Le couvercle de la mijoteuse ne ferme pas hermétiquement sur le plat, mais devrait être centré sur le plat pour obtenir les meilleurs résultats. **Ne pas enlever le couvercle inutilement**—il en résulte une perte importante de chaleur. Ne pas faire cuire sans couvercle.

Il n'est pas nécessaire de remuer l'aliment durant la cuisson lente. Toutefois, **à cuisson élevée**, il peut être nécessaire de remuer le mets occasionnellement.

La cuisson lente conserve aux aliments leur humidité. Si une recette comporte **trop de liquide** à la fin de la cuisson, enlever le couvercle, tourner le bouton de commande à High, et réduire le liquide par mijotage. Il faudra 30 à 45 minutes.

Lors de la cuisson de **potages ou de ragoûts**, laisser un espace de 5 cm (2 po) entre le bord supérieur du plat et l'aliment de manière à ce que le mets puisse mijoter.

De nombreuses recettes nécessitent une cuisson toute la journée. Si votre horaire du matin ne vous donne pas suffisamment de temps pour préparer une recette, faites-le la veille. Placez tous les ingrédients dans le plat, couvrez-le et réfrigérez-le pendant la nuit. Le matin, il suffit de placer le plat dans la mijoteuse et de régler la température.

La viande et la volaille nécessitent une cuisson d'au moins 6 à 8 heures à faible réglage. Ne pas utiliser de viande ou volaille congelée dans la mijoteuse. Décongeler toute viande ou volaille avant la cuisson dans la mijoteuse.

Adaptation de recettes

Certains ingrédients ne conviennent pas à la cuisson prolongée dans la mijoteuse. Les pâtes alimentaires, les fruits de mer, le lait, la crème ou la crème sure devraient être ajoutés 2 heures avant de servir. Le lait évaporé ou les soupes condensées conviennent parfaitement à la mijoteuse.

De nombreux facteurs peuvent affecter **la rapidité de cuisson d'un mets**. La quantité d'eau et de matières grasses d'un aliment, la température de l'aliment et sa taille affecteront tous le temps de cuisson. Les aliments découpés en morceaux cuiront plus rapidement qu'une volaille ou un rôti d'une pièce.

La plupart des combinaisons de viandes et de légumes exigent **au moins 6 à 7 heures** à faible réglage.

Plus la viande contient de matières grasses, moins il faudra de liquide. Si vous faites cuire **une viande à haute**

teneur en matières grasses, placez de grosses tranches d'oignon en dessous pour que la viande ne repose pas ni ne cuise dans la graisse.

Certaines recettes exigent de faire brunir la viande avant la cuisson lente. C'est seulement **pour la couleur ou pour enlever l'excédent de graisse**; ce n'est pas nécessaire pour une cuisson réussie.

Les mijoteuses ont un très faible taux d'évaporation. Si vous préparez votre potage, sauce, ou ragoût préféré, **réduire la quantité de liquide ou d'eau** recommandée dans la recette originale. Si la consistance est trop épaisse, des liquides peuvent être ajoutés plus tard.

Si vous préparez un mets végétarien, il faudra **prévoir un liquide dans la recette pour empêcher que l'aliment ne brûle** sur les côtés du plat.

Manipulation de la mijoteuse

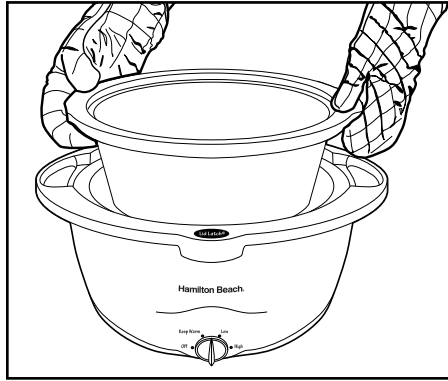

Les poignées de la base et les boutons de commande et du couvercle de la mijoteuse sont frais au toucher. D'autres parties de la base de la mijoteuse sont tièdes, mais ne causeront pas de brûlure si on y touche à l'occasion. Le plat, le couvercle et la surface intérieure en métal de la base sont chauds.

Les côtés de la **base de la mijoteuse se réchauffent** car les éléments de chauffage s'y trouvent. Utiliser les poignées de la base, au besoin. Utiliser des mitaines de four pour enlever le plat amovible ou laisser le plat amovible se refroidir avant de l'enlever de la base.

Lorsque vous enlevez le **couvercle**, **penchez-le de telle sorte que l'ouverture soit éloignée de vous** pour éviter une brûlure causée par la vapeur.

Plat et couvercle en verre – Précautions et renseignements

- Manipuler le plat et le couvercle avec soin pour prolonger leur vie utile.
- Éviter les changements soudains ou extrêmes de température. Par exemple, ne pas placer un plat ou couvercle chaud dans l'eau froide, ni sur une surface mouillée.
- Éviter de frapper le plat et le couvercle contre un robinet ou autres surfaces dures.
- Ne pas utiliser le plat ou le couvercle s'ils sont écaillés, fissurés ou très égratignés.
- Ne pas utiliser de nettoyants abrasifs ou de tampons de récurage.
- Le fond du plat est très rugueux et peut endommager la surface du comptoir. Toujours placer le plat sur un sous-plat pour protéger la surface du comptoir. Faire attention.
- Le plat et le couvercle peuvent devenir très chauds. Faire attention. Ne pas les placer directement sur une surface ou un comptoir non protégé.
- **Le plat va au four à micro-ondes, au lave-vaisselle et dans un four ordinaire**, mais ne jamais faire chauffer le plat quand il est vide. Ne jamais placer le plat sur un brûleur ou sur le dessus de la cuisinière.
- Ne pas placer le couvercle dans un four à micro-ondes, un four ordinaire ou sur le dessus de la cuisinière.

Nettoyage de la mijoteuse

1. Tourner le bouton de commande à Off. Débrancher le cordon de la prise.
2. Retirer le plat et le couvercle de la base et les laisser refroidir.
3. Laver le plat et le couvercle dans une eau chaude savonneuse. Rincer et sécher. On peut également laver le plat et le couvercle au lave-vaisselle. Si le couvercle est en plastique, le placer dans le panier supérieur du lave-vaisselle.
4. Essuyer la base avec un chiffon humide. Ne pas utiliser de nettoyeurs abrasifs.

MISE EN GARDE : Pour réduire le risque de choc électrique, ne pas immerger la base dans l'eau ou autre liquide.

Rangement du cordon

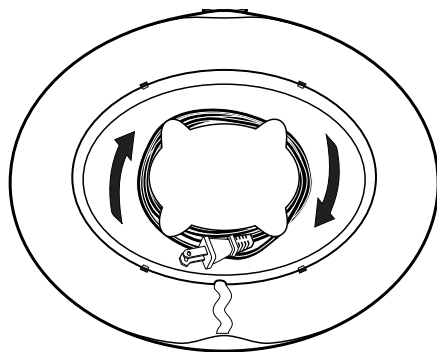

La base de la mijoteuse comporte une cavité pour le rangement du cordon. Lorsque la mijoteuse s'est refroidie, ôter le couvercle et le plat. Retourner la base sur elle-même et enrouler le cordon tel qu'indiqué.

Caractéristiques facultatives sur certains modèles

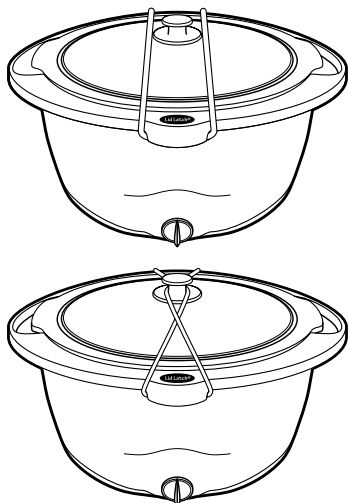

L'**élastique de couvercle** maintient le couvercle en place lors du transport ou du rangement de la mijoteuse. Pour utiliser le loquet du couvercle, placer la bande blanche sous la languette au bord avant de la base de la mijoteuse. Étirer la bande jusqu'à l'autre côté de la mijoteuse et la fixer en place de la même manière.

Une fois l'élastique en place, on peut le croiser au-dessus du bouton pour mieux fixer le couvercle.

Pour commander l'élastique du couvercle, composer nos numéros de Service aux clients sans frais :
Au Canada 1-800-267-2826 et aux É.-U. 1-800-851-8900.

Service aux clients

Si vous avez une question à propos de la mijoteuse, composer le numéro de service aux clients sans frais d'interurbain. Avant d'appeler, veuillez noter les numéros de modèle, de type et de série et inscrire ces renseignements ci-dessous. Ces numéros se trouvent sur le dessous de la mijoteuse. Ces renseignements nous aideront à répondre à votre question plus rapidement.

MODÈLE : _____ **TYPE :** _____ **SÉRIE :** _____

GARANTIE LIMITÉE DE DEUX ANS

Hamilton Beach/Proctor-Silex, Inc. garantit que cet appareil est exempt de vices de matériau et de main-d'œuvre pendant une période de deux (2) ans à compter de la date de l'achat original, excepté ce qui est noté. Il n'y a pas de garantie en rapport de ce qui suit, qui peut être fournie avec cet appareil : pièces en verre, contenants en verre, couteau/tamis, semelle non-adhésive, et/ou surface de cuisson non adhésive. Cette garantie s'étend seulement à l'acheteur consommateur original et ne couvre pas les dommages provenant des abus, négligence, usage pour fins commerciales, ou tout autre usage non indiqué dans les instructions imprimées. HAMILTON BEACH/PROCTOR-SILEX, INC. DÉCLINE TOUTE RESPONSABILITÉ POUR LES DOMMAGES INDIRECTS OU PERTES ACCIDENTELLES CAUSÉS PAR L'UTILISATION DE CET APPAREIL.

Certains États, ou provinces ne permettent pas cette exclusion ou limitation des pertes accidentelles ou fortuites, de sorte que le refus de responsabilité précédent peut ne pas vous être applicable. Si vous avez une réclamation en vertu de cette garantie, NE PAS RETOURNER L'APPAREIL AU MAGASIN! Veuillez composer notre NUMÉRO D'AIDE AUX CLIENTS. (Pour un service plus rapide, ayez sous la main les numéros du modèle et de la série et du type pour que l'opérateur puisse vous aider).

NUMÉROS D'ASSISTANCE AUX CLIENTS

Aux É.-U. 1-800-851-8900

Au Canada 1-800-267-2826

Adresse du site Web : www.hamiltonbeach.com

CONSERVER CES NUMÉROS POUR RÉFÉRENCE ULTÉRIEURE.

Cette garantie vous confère des droits juridiques spécifiques; vous pouvez également jouir d'autres droits, variables d'un État à un autre ou d'une province à une autre.

HAMILTON BEACH ♦ PROCTOR-SILEX, INC.

263 Yadkin Road
Southern Pines, NC 28387

PROCTOR-SILEX CANADA, INC.

Picton, Ontario K0K 2T0