

**READ BEFORE USE**  
**LIRE AVANT D'UTILISER**  
**LEA ANTES DE USAR**

Visit [hamiltonbeach.com](http://hamiltonbeach.com) for  
delicious recipes and to register  
your product online!

Consulter [hamiltonbeach.ca](http://hamiltonbeach.ca) pour les  
recettes délicieuses et pour enregistrer  
votre produit !

Visite [hamiltonbeach.com](http://hamiltonbeach.com) para recetas  
deliciosas y para registro de su producto  
en línea.

**Questions?**  
Please call us – our friendly  
associates are ready to help.

**USA: 1.800.851.8900**

**CAN: 1.800.267.2826**

**MEX: 01 800 71 16 100**

*Le invitamos a leer cuidadosamente  
este instructivo antes de usar su  
aparato.*

**Hamilton  
Beach®**

*Classic Chrome Glass Carafe Coffeemaker*  
*Cafetière Chromée Classique avec Carafe en Verre*  
*Cafetera clásica de Cromo con Jarra de Vidrio*



**Matching Appliances!**

Create that perfect  
match with Classic Chrome.  
Visit [hamiltonbeach.com](http://hamiltonbeach.com)

**Classic Chrome Collection**

English .....	2
Français .....	12
Español .....	22

## IMPORTANT SAFEGUARDS

When using electrical appliances, basic safety precautions should always be followed to reduce the risk of fire, electric shock, and/or injury to persons, including the following:

1. Read all instructions.
2. Do not touch hot surfaces. Use handles or knobs. Care must be taken, as burns can occur from touching hot parts or from spilled, hot liquid.
3. To protect against electric shock, do not place cord, plug or coffeemaker in water or other liquid.
4. Close supervision is necessary when any appliance is used by or near children.
5. Unplug from outlet by firmly grasping the plug when either the coffeemaker or clock is not in use and before cleaning. Allow to cool before putting on or taking off parts and before cleaning the appliance.
6. Coffeemaker must be operated on a flat surface away from the edge of counter to prevent accidental tipping.
7. Do not operate any appliance with a damaged cord or plug, or after the appliance malfunctions or is dropped or damaged in any manner. Call our toll-free customer service number for information on examination, repair, or adjustment.
8. The use of accessory attachments not recommended by Hamilton Beach/Proctor-Silex, Inc. may cause injuries.
9. Do not use outdoors.
10. Do not let cord hang over edge of table or counter or touch hot surfaces, including stove.
11. The carafe is designed for use with this coffeemaker. It must never be used on a range top or in a microwave or conventional oven.
12. Do not use a cracked carafe or a carafe having a loose or weakened handle.
13. Do not set a hot carafe on a wet or cold surface.
14. Do not clean carafe with cleansers, steel wool pads, or other abrasive material.
15. To avoid accidents, do not pour in direction of people.
16. Be certain carafe lid is securely in place during brew cycle and when pouring coffee. Do not use force when placing lid on carafe.
17. To disconnect coffeemaker, turn controls to OFF, then remove plug from wall outlet.
18. Do not place coffeemaker on or near a hot gas or electric burner or in a heated oven.
19. Warning: To reduce the risk of fire or electric shock, do not remove the bottom cover. No user serviceable parts are inside. Repair should be done by authorized service personnel only.
20. Do not use appliance for other than intended use.

## SAVE THESE INSTRUCTIONS!

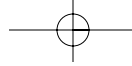

### **OTHER CONSUMER SAFETY INFORMATION**

**This appliance is intended for household use only.**

This appliance has a polarized plug (one blade is wider than the other). To reduce the risk of electric shock, this plug is intended to fit into a polarized outlet only one way. If the plug does not fit fully into the outlet, reverse the plug. If it still does not fit, contact a qualified electrician. Do not attempt to modify the plug in any way.

The length of the cord used on this appliance was selected to reduce the hazards of becoming tangled in, or tripping over a longer cord. If a longer cord is necessary an approved extension cord may be used. The electrical rating of the extension cord must be equal to or greater than the rating of the coffeemaker. Care must be taken to arrange the extension cord so that it will not drape over the countertop or tabletop where it can be pulled on by children or accidentally tripped over.

To avoid an electrical circuit overload, do not use another high wattage appliance on the same circuit with your coffeemaker.

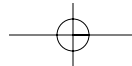
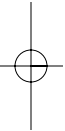
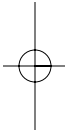

## Parts and Features

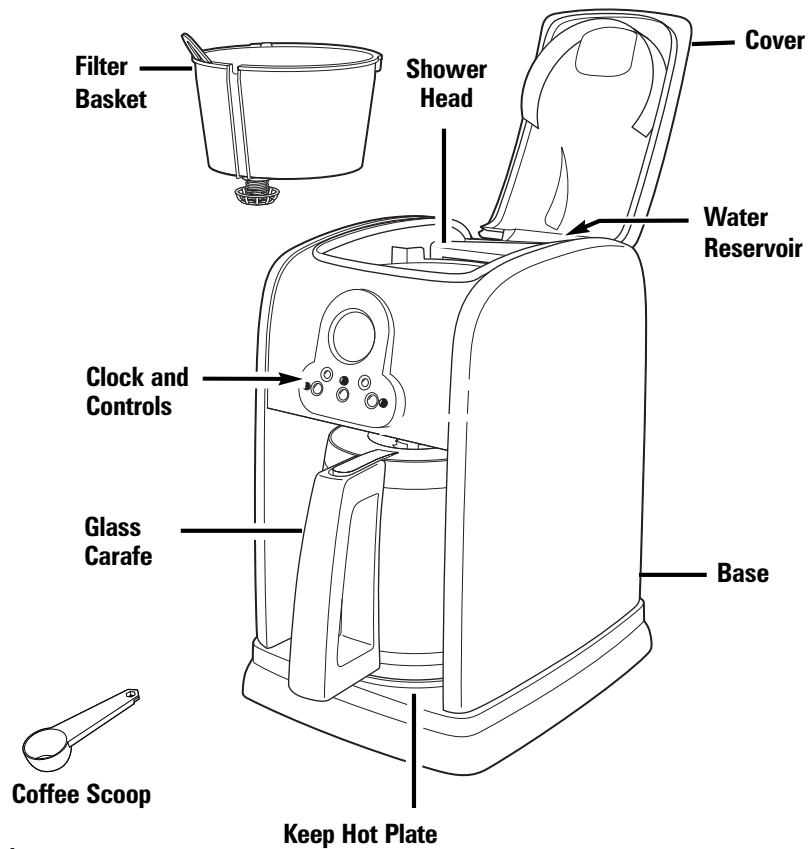

4

## Optional Accessories



**Cleaner and Descaler**



**Water Filter**

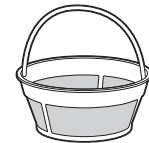

**Gold Tone Permanent Coffee Filter**

**To Order Call:**  
**1-800-851-8900 (U.S.) • 1-800-267-2826 (Canada)**  
**01-800-71-16-100 (Mexico)**  
**or visit [hamiltonbeach.com](http://hamiltonbeach.com)**

# How to Make Coffee

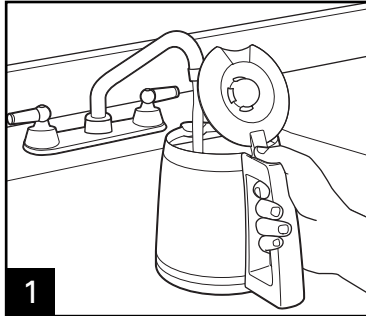

**1** Fill carafe with desired amount of cold water.

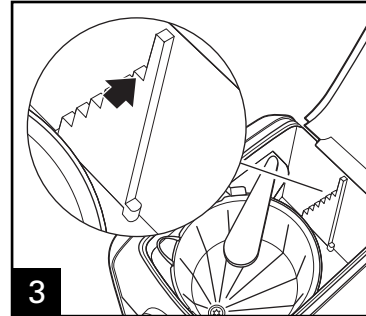
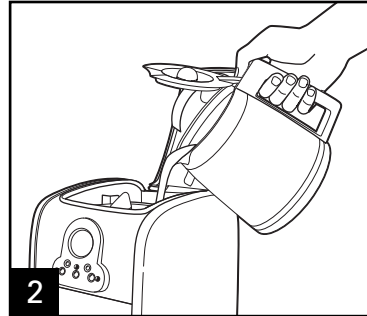

**3** **WARNING!** Do not fill reservoir above max fill mark or hot water may overflow during brewing cycle.

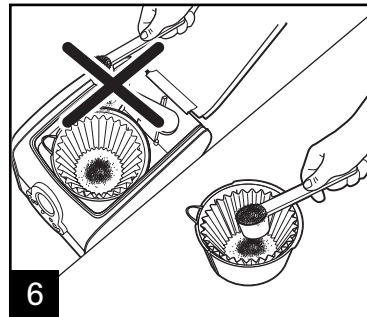
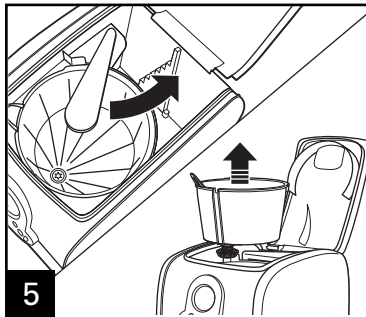
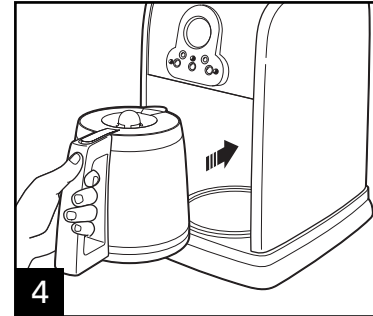

**6** Paper filter may be used in place of permanent filter.

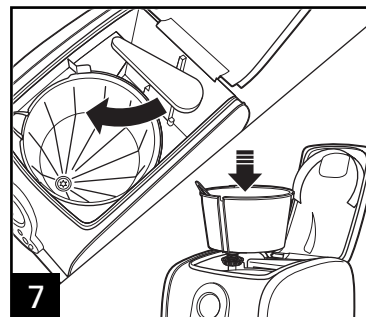

**7** Ensure filter basket is securely in place. **IMPORTANT:** Lid will not close all the way if filter basket handle is not securely in place.

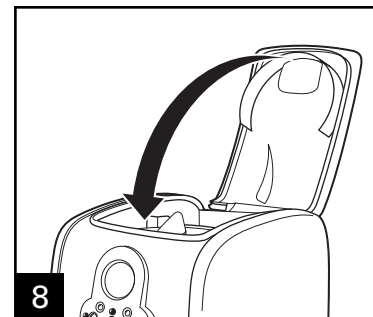

## How to Make Coffee

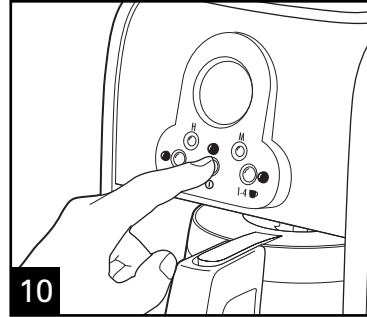
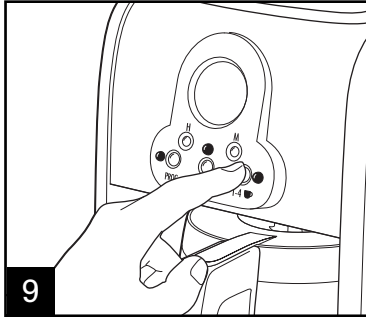

**WARNING!** Overflowing coffee and hot water are a burn hazard. To reduce the risk of an overflow, return Carafe to Base and ensure Auto Pause 'N Serve is engaged within 20 seconds if Carafe is removed during brewing. If Overflow occurs, unplug Coffee Maker and allow to cool before cleaning.

Press 1-4 before starting the brew cycle to make fewer cups of coffee.

## Programming

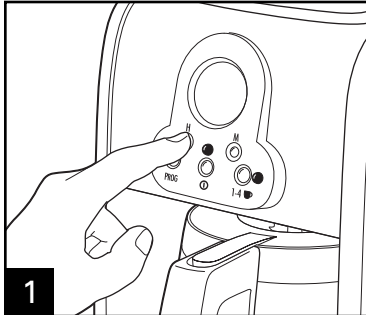

Press **H** and then **M** to set clock.

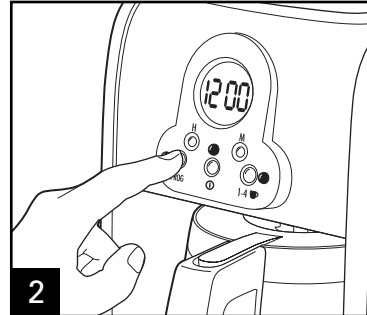

Hold **PROG** until clock flashes.

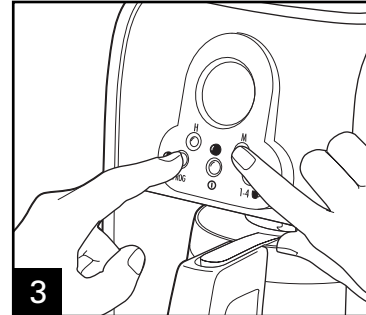

Continue holding **PROG** button, press **H** and **M** until the desired brewing start time is reached.

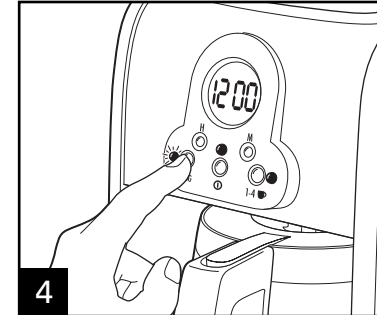

Press **PROG** momentarily to activate automatic brewing. Light will glow.

## Water Filter (Optional Accessory)

The water filter can help achieve a better tasting cup of coffee by removing chlorine and impurities from tap water. It is recommended that this filter be replaced every 60 brew cycles.

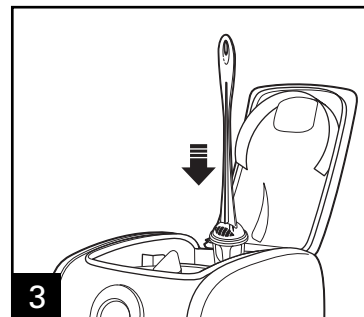
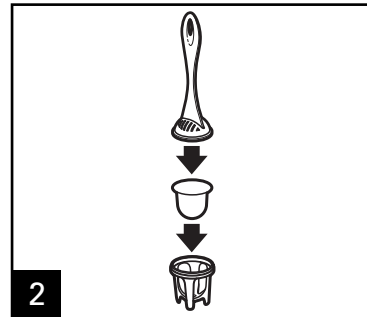
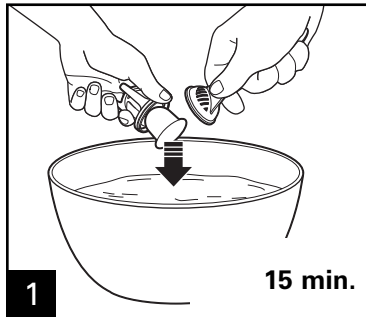

**To Order Water Filter Call:**  
**1.800.851.8900 (U.S.)**  
**1.800.267.2826 (Canada)**  
**01.800.71.16.100 (Mexico)**  
or visit [hamiltonbeach.com](http://hamiltonbeach.com)

## Cleaning with Coffeemaker Cleaner



Coffeemaker cleaner is the recommended method for cleaning and is preferred over vinegar as it is more effective and leaves no odor.

Follow package directions on coffeemaker cleaner.

**To Order Cleaner/Descaler Call:**  
**1.800.851.8900 (U.S.)**  
**1.800.267.2826 (Canada)**  
**01.800.71.16.100 (Mexico)**  
or visit [hamiltonbeach.com](http://hamiltonbeach.com)

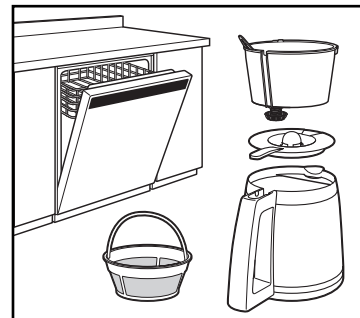

### To Clean Exterior of Coffeemaker:

Wipe the exterior with a soft cloth and warm, soapy water.

Do not use abrasive cleaners as they will scratch the finish of the product.

## Cleaning with Vinegar

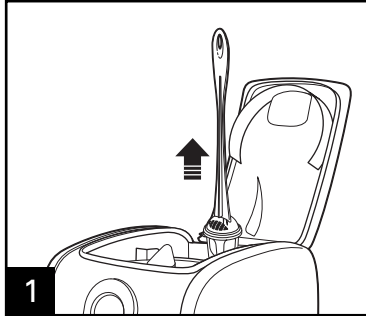

1 Remove optional water filter.

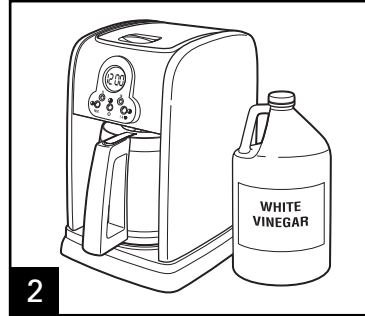

2 Pour 1 pint (2 cups/500 ml) vinegar into water reservoir.

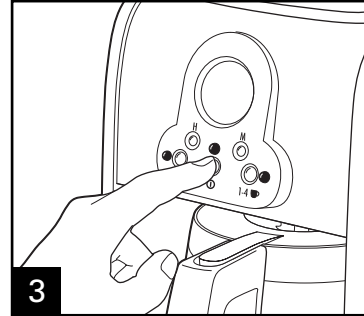

3 Press ON (ⓐ). Turn OFF (ⓐ) after 20 seconds and wait 30 minutes. Press ON (ⓐ). Turn OFF (ⓐ) when finished. When cool, empty carafe and rinse.

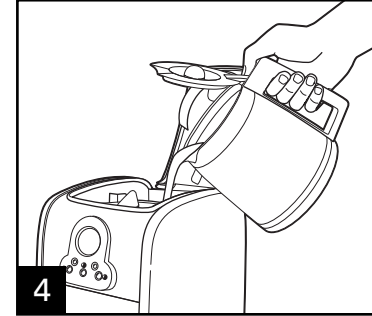

4 Run 2-3 more brew cycles with CLEAN WATER only. Allow to cool between cycles.



# Troubleshooting

## POTENTIAL PROBLEM

## PROBABLE CAUSE

Filter basket overflows or coffee brews slowly.

- Filter basket is not securely in place. See How to Make Coffee.
- Carafe not securely placed on Base.
- Excessive amounts of coffee.
- Coffee ground too finely (not automatic drip grind).
- Carafe removed during brewing for more than 15 seconds and not placed securely back on Base.
- Coffeemaker needs cleaning.

### **If using a paper filter:**

- Coffee grounds between paper filter and filter basket.
- Paper filter not open and in proper position.
- Rinse filter basket before inserting paper filter so the edges will remain pressed against the sides of the basket.
- Poor quality paper filter.

Coffee leaks onto base.

- Coffee filter basket needs cleaning.

Coffee tastes bad.

- Coffeemaker needs cleaning.
- Coffee ground other than automatic drip.
- Coffee-to-water ratio unbalanced. Adjust for personal preference.
- Poor coffee quality and freshness.
- Poor water quality (use filtered or bottled water).

Coffee sediment in cup.

- Use paper filter instead of permanent stainless steel coffee filter.

# Troubleshooting

## POTENTIAL PROBLEM

Coffee not brewing or unit will not turn on.

Longer than normal brew time.

## PROBABLE CAUSE

- Water reservoir is empty.
- Unit is unplugged.
- Power outage.
- Power surge. Unplug then plug the unit back in.
- Clock requires reset after power outage.
- The Auto Shutoff feature turns coffeemaker off after two hours. Turn coffeemaker off and back on to brew additional pots of coffee.

- Mineral deposits can build up in the pump of your coffeemaker. Periodic cleaning of the inside of the unit is recommended. More frequent cleaning may be necessary, depending on the hardness of your water. Clean the coffeemaker.  
**NOTE:** Do not disassemble the unit.

## *Limited Warranty*

### **This warranty applies to products purchased in the U.S. or Canada.**

This product is warranted to be free from defects in material and workmanship for a period of one (1) year from the date of original purchase, except as noted below. During this period, we will repair or replace this product, at our option, at no cost. THE FOREGOING WARRANTY IS IN LIEU OF ANY OTHER WARRANTY OR CONDITION, WHETHER EXPRESS OR IMPLIED, WRITTEN OR ORAL INCLUDING, WITHOUT LIMITATION, ANY STATUTORY WARRANTY OR CONDITION OF MERCHANTABILITY OR FITNESS FOR A PARTICULAR PURPOSE. ANY LIABILITY IS EXPRESSLY LIMITED TO AN AMOUNT EQUAL TO THE PURCHASE PRICE PAID, AND ALL CLAIMS FOR SPECIAL, INCIDENTAL AND CONSEQUENTIAL DAMAGES ARE HEREBY EXCLUDED. There is no warranty with respect to the following, which may be supplied with this product, including without limitation: glass parts, glass containers, cutter/strainers, blades, seals, gaskets, clutches, motor brushes, and/or agitators, etc. This warranty extends only to the original consumer purchaser and does not cover a defect resulting from abuse, misuse, neglect including failure to clean product regularly in accordance with manufacturer's instructions, use for commercial purposes, or any use not in conformity with the printed directions. This warranty gives you specific legal rights, and you may also have other legal rights which vary from state to state, or province to province. Some states or provinces do not allow limitations on implied warranties or special, incidental or consequential damages, so the foregoing limitations may not apply to you.

If you have a claim under this warranty, **DO NOT RETURN THE APPLIANCE TO THE STORE!** Please call our CUSTOMER SERVICE NUMBER. (For faster service please have model, series, and type numbers ready for operator to assist you.)

#### **CUSTOMER SERVICE NUMBERS**

In the U.S. 1.800.851.8900

In Canada 1.800.267.2826

In Mexico 01.800.71.16.100

**hamiltonbeach.com**

**KEEP THESE NUMBERS FOR FUTURE REFERENCE!**

## DIRECTIVES IMPORTANTES DE SÉCURITÉ

Pour utiliser un appareil électroménager, vous devez toujours prendre des mesures élémentaires de sécurité pour réduire le risque d'incendie, d'électrocution et/ou de blessure corporelle, en particulier les mesures suivantes :

1. Lisez toutes les instructions.
2. Ne touchez pas aux surfaces chaudes. Utilisez les poignées ou les boutons. Vous devez être très prudent car vous pourriez vous brûler en touchant des pièces chaudes ou en renversant un liquide chaud.
3. Afin de vous prémunir contre les chocs électriques, ne plongez pas le cordon d'alimentation, la fiche ou la cafetière dans l'eau ou tout autre liquide.
4. Surveillez attentivement les enfants lorsque ceux-ci utilisent l'appareil ou lorsqu'il est utilisé à proximité d'eux.
5. Débranchez l'appareil de la prise de courant lorsque vous ne vous servez pas de la cafetière ou de l'horloge ou avant de le nettoyer. Laissez-le refroidir avant d'enlever ou de remettre en place des pièces ou de nettoyer l'appareil.
6. Lorsque la cafetière est en fonctionnement, elle doit toujours se trouver sur une surface plate et loin du bord du comptoir pour éviter tout renversement accidentel.
7. Ne faites pas fonctionner un appareil avec un cordon ou une fiche endommagé, ou lorsque l'appareil ne fonctionne pas correctement, qu'il est tombé ou qu'il a été endommagé d'une manière quelconque. Veuillez composer notre numéro d'assistance à la clientèle pour des renseignements concernant un examen, une réparation ou un réglage.
8. L'utilisation d'accessoires qui ne sont pas recommandés par Hamilton Beach/Proctor-Silex, Inc. peut causer un incendie, un choc électrique ou des blessures.
9. N'utilisez pas la cafetière à l'extérieur.
10. Ne laissez pas le cordon pendre au bord d'une table ou d'un comptoir ou entrer en contact avec une surface chaude, y compris la cuisinière.
11. La verseuse est conçue pour être utilisée avec cette cafetière. Elle ne doit jamais être utilisée sur la cuisinière ou dans un four à micro-ondes.
12. N'utilisez jamais une carafe fêlée ou une carafe qui a une poignée lâche ou peu solide.
13. Ne posez jamais la carafe sur une surface mouillée ou froide.
14. Ne nettoyez jamais la carafe avec des produits nettoyants, des tampons en laine d'acier ou tout autre matériau abrasif.
15. Afin d'éviter des accidents, ne versez pas dans la direction des personnes.
16. Assurez-vous que le couvercle est bien fermé durant la préparation du café et lorsque vous le versez. Ne forcez pas en plaçant le couvercle sur la verseuse.
17. Pour débrancher la cafetière, placez l'interrupteur à la position ARRÊT (OFF), puis enlevez la fiche de la prise de courant.
18. Ne placez pas la cafetière près d'un brûleur électrique ou à gaz chaud ou dans un four chaud.
19. Avertissement : afin de diminuer le risque d'incendie ou de choc électrique, n'enlevez pas le couvercle du dessous. Il ne s'y trouve aucune pièce réparable. Les réparations ne doivent être effectuées que par un technicien autorisé.
20. N'utilisez cet appareil qu'aux fins pour lesquelles il a été conçu.

**CONSERVEZ CES INSTRUCTIONS !**

## AUTRES RENSEIGNEMENTS RELATIFS À LA SÉCURITÉ DU CONSOMMATEUR

### **Cet appareil est conçu uniquement pour l'usage domestique.**

Cet appareil a une fiche polarisée (une broche est plus large que l'autre). Pour réduire le danger d'électrocution, cette fiche est conçue pour entrer d'une seule manière dans une prise polarisée. Si la fiche n'entre pas complètement dans la prise, retournez-la. Si elle n'entre toujours pas, appelez un électricien qualifié. N'essayez jamais de modifier la fiche, de quelque manière que ce soit.

La longueur du cordon de cet appareil a été choisie de façon à réduire le risque de s'y accrocher ou de de trébucher dessus. Si un cordon plus long est nécessaire, utiliser une rallonge homologuée. Le calibre de la rallonge doit être le même que celui de la cafetière ou supérieur. Lorsqu'on utilise une rallonge, elle doit être disposée de manière à ne pas pendre du comptoir ou du bord de la table de travail, car des enfants pourraient tirer dessus par inadvertance, et elle pourrait faire trébucher quelqu'un.

Afin d'éviter une surcharge électrique, évitez d'utiliser un autre appareil à haute puissance sur le même circuit que la cafetière.

## Pièces et caractéristiques

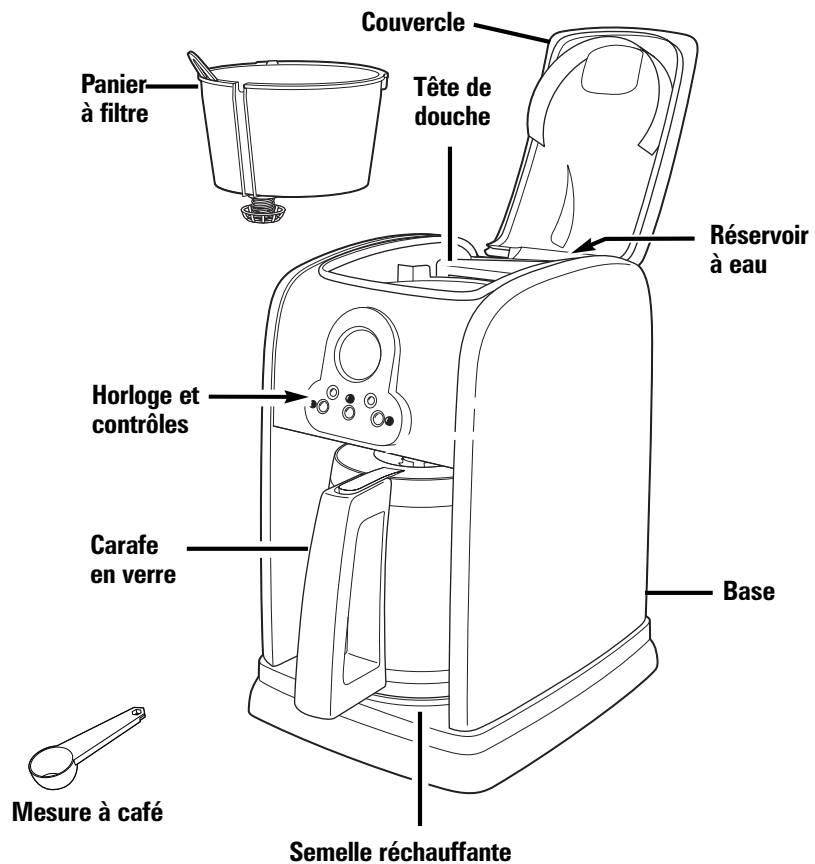

14

## Accessoires en option



Nettoyant et détartrant



Filtre à eau

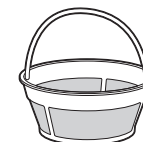

Filtre à café permanent de teinte or

Pour commander, appelez les numéros suivants :  
1-800-851-8900 (U.S.) • 1-800-267-2826 (Canada)  
01-800-71-16-100 (Mexique)  
ou visitez le site Web [hamiltonbeach.com](http://hamiltonbeach.com)

## Comment faire votre café

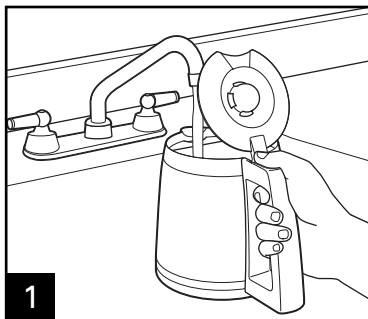

**1** Emplissez la carafe du montant désiré d'eau froide.

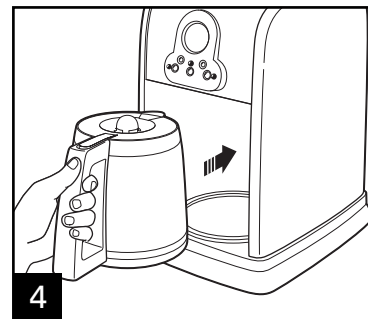
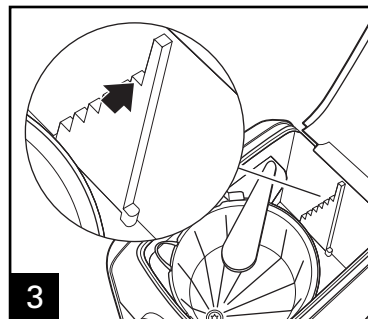
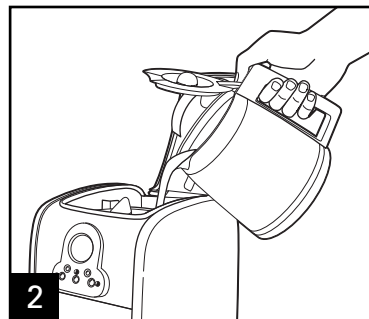

**3** **AVERTISSEMENT!** Ne remplissez jamais le réservoir au-dessus de la marque de remplissage maximum, autrement vous risquez de faire déborder l'eau chaude pendant le cycle d'infusion.

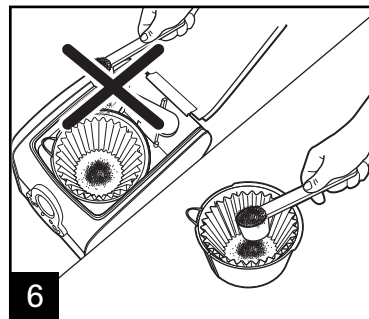
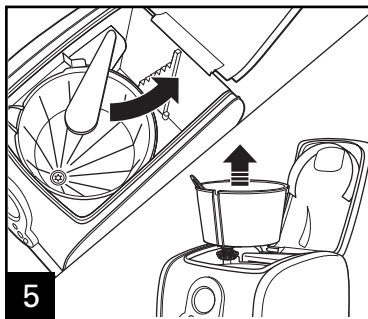

**5** Vous pouvez utiliser un filtre en papier à la place du filtre permanent.

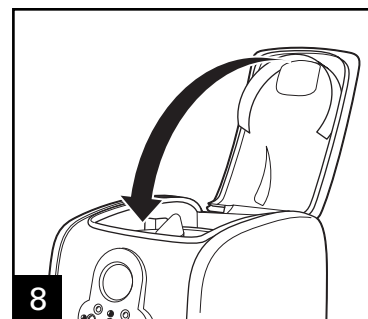
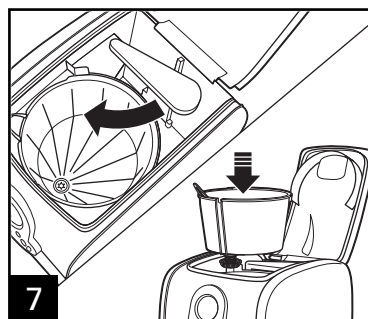

**6** Placez le panier à filtre fermement en place. **IMPORTANT:** Le couvercle ne fermera pas complètement si la poignée du panier à filtre ne repose pas fermement en place.

## Comment faire votre café

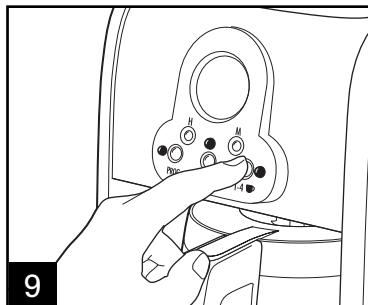

9 Appuyez sur 1-4 avant de commencer le cycle d'infusion pour faire moins de tasses de café.

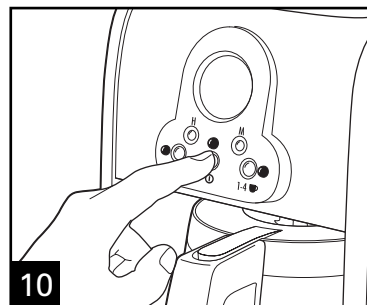

**AVERTISSEMENT!** Remettez la carafe sur sa base et assurez-vous d'appuyer sur Auto Pause 'N Serve dans les 20 secondes suivantes. L'eau chaude continue à couler dans le panier à filtre quand vous utilisez la fonction Auto Pause 'N Serve. Le café et l'eau chaude qui débordent entraînent un danger de brûlures.

## Programmation

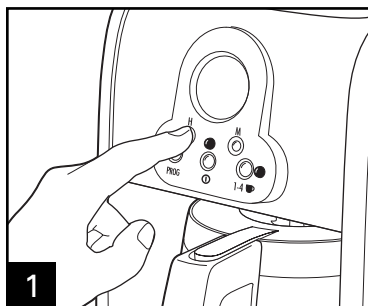

1 Appuyez sur H et ensuite sur M pour régler la minuterie.

16

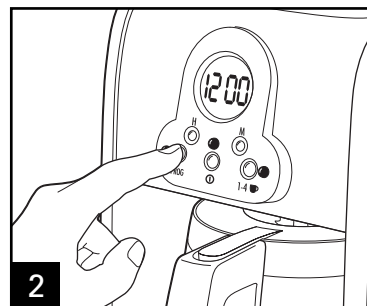

2 Appuyez sur PROG jusqu'à ce que l'heure clignote.

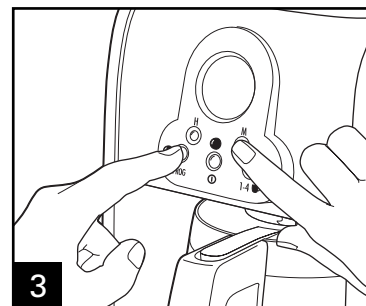

3 En continuant à appuyer sur le bouton PROG, appuyez sur H et sur M jusqu'à ce que l'heure désirée de début d'infusion apparaisse.

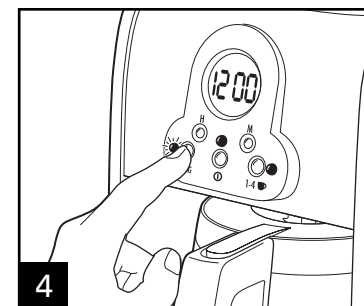

4 Appuyez sur PROG brièvement pour mettre en marche l'infusion automatique. Le voyant lumineux s'allume.



## Filtre à eau

(accessoire en option)

Le filtre à eau peut aider à obtenir une tasse de café qui a meilleur goût en enlevant le chlore et les impuretés de l'eau du robinet. Nous vous recommandons de remplacer ce filtre tous les 60 cycles d'infusion.

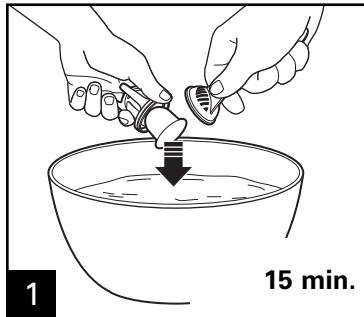

Laissez tremper.

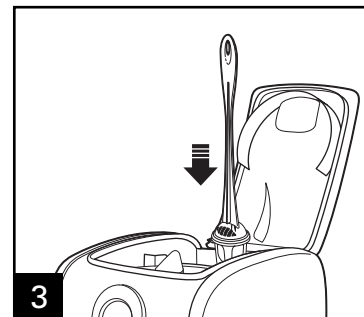
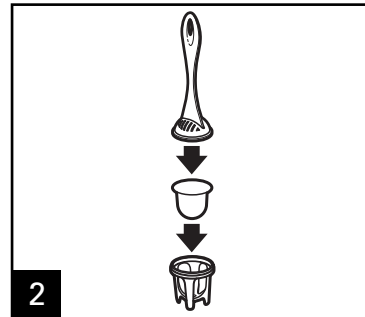

**Pour commander appelez les numéros suivants :**  
**1.800.851.8900 (U.S.)**  
**1.800.267.2826 (Canada)**  
**01.800.71.16.100 (Mexique)**  
ou visitez le site Web [hamiltonbeach.com](http://hamiltonbeach.com)

## Nettoyage avec le nettoyant de cafetière



Nous recommandons d'utiliser un nettoyant de cafetière vendu dans le commerce pour nettoyer, plutôt que du vinaigre, car il protège mieux et ne laisse pas d'odeur.

Suivez les instructions du paquet de nettoyant de cafetière commercial.

**Pour commander un nettoyant/ détartrant, appelez les numéros suivants :**  
**1.800.851.8900 (U.S.)**  
**1.800.267.2826 (Canada)**  
ou visitez le site Web [hamiltonbeach.com](http://hamiltonbeach.com)

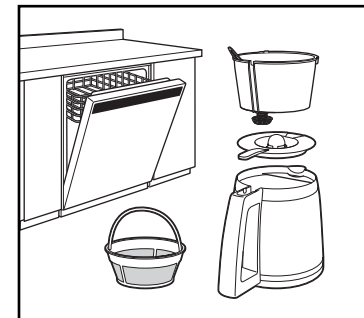

**Pour nettoyer l'extérieur de la cafetière :**

Essuyez l'extérieur avec un linge doux et de l'eau savonneuse tiède.

N'utilisez jamais de nettoyants abrasifs, qui rayeront la surface de votre appareil.

## Nettoyage avec du vinaigre

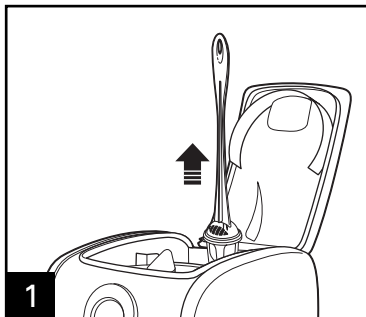

**1** Enlevez le filtre à eau en option.

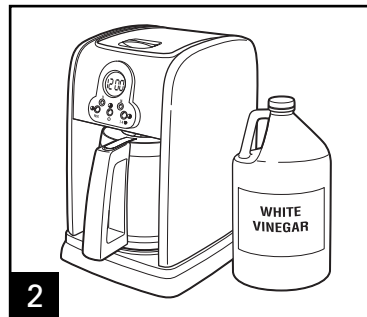

**2** Versez 500 ml (2 tasses) de vinaigre dans le réservoir d'eau.

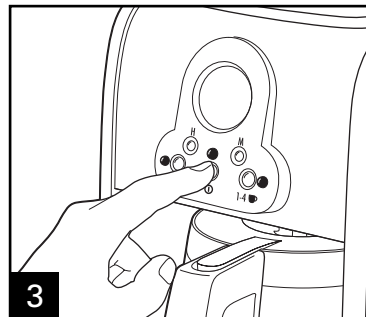

**3** Appuyez sur ON (1) (marche). Appuyez sur OFF (arrêt) (1) après 20 secondes et attendez 30 minutes. Appuyez sur ON (1) (marche). Appuyez sur OFF (1) (arrêt) quand vous avez fini. Quand il a refroidi, videz le carafe et rincez.

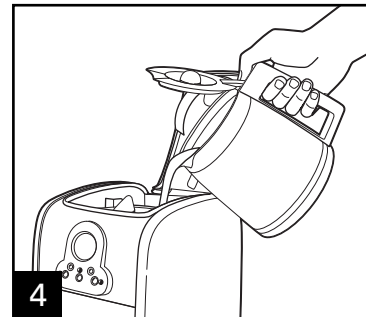

**4** Faites fonctionner 2-3 autres cycles d'infusion avec SEULEMENT DE L'EAU. Laissez refroidir entre les cycles.

## En cas de panne

### PROBLÈME POSSIBLE

### CAUSE PROBABLE

Le panier à filtre déborde ou le café infuse lentement.

- Le panier à filtre n'est pas bien placé. Consultez « Comment faire votre café »
- La verseuse n'est pas bien placée sur la base.
- Quantités excessives de café.
- Mouture de café trop fine (inadaptée pour cafetière automatique).
- La verseuse a été enlevée durant l'infusion pendant plus de 15 secondes et n'a pas été bien remise en place sur la base.
- La cafetière a besoin d'être nettoyée.

#### **Si vous utilisez un filtre conique en papier**

- De la mouture de café a pénétré entre le filtre en papier et le panier à filtre.
- Le filtre en papier n'est pas ouvert ou est mal positionné.
- Rincez le panier à filtre avant d'y placer le filtre en papier pour que les bords de celui-ci adhèrent aux parois humides du panier.
- Filtre en papier de mauvaise qualité.

Le café coule dans la base.

- Vous devez nettoyer le panier à filtre à café.

Le café a un mauvais goût.

- La cafetière a besoin d'être nettoyée.
- La mouture n'est pas adaptée à une cafetière automatique.
- La proportion de café et d'eau n'est pas équilibrée. Ajustez-la selon votre préférence.
- La qualité et la fraîcheur du café laissent à désirer.
- L'eau est de piètre qualité. (Utilisez de l'eau filtrée ou en bouteille).

Il y a un sédiment de café dans la tasse.

- Utilisez un filtre conique en papier au lieu du filtre à café permanent en acier inoxydable.

## *En cas de panne*

### **PROBLÈME POSSIBLE**

La cafetière n'infuse pas de café/l'appareil ne se met pas en marche.

Période d'infusion supérieure à la normale.

### **CAUSE PROBABLE**

- Le réservoir d'eau est vide.
- L'appareil est débranché.
- Il y a eu une panne d'électricité.
- Il y a eu une surtension électrique. Débranchez l'appareil et branchez-le à nouveau.
- L'horloge doit être réglée de nouveau après la panne d'électricité.
- La fonction d'arrêt automatique coupe la cafetière au bout de deux heures. Coupez la cafetière et remettez-la en marche pour refaire du café.

• De nombreux dépôts minéraux peuvent s'accumuler dans la pompe de la cafetière. Le nettoyage périodique de l'intérieur de l'appareil est recommandé. Un nettoyage plus fréquent peut être nécessaire, selon la dureté de l'eau. Nettoyez votre cafetière.

**REMARQUE** : Ne démontez pas l'appareil.

## *Garantie limitée*

### **Cette garantie s'applique aux produits achetés aux USA ou au Canada.**

Ce produit est garanti contre tout vice de matériau et de main-d'œuvre pendant une période un (1) an à partir de sa date d'achat original, sauf indication suivante. Pendant cette période, nous réparerons ou remplacerons ce produit, à notre choix, gratuitement. LA PRÉSENTE GARANTIE REMPLACE TOUTE AUTRE GARANTIE OU CONDITION, EXPRESSE OU IMPLIQUÉE, ÉCRITE OU ORALE, Y COMPRIS, SANS S'Y LIMITER, TOUTE GARANTIE STATUTAIRE OU CONDITION DE QUALITÉ MARCHANDE OU DE CONVENANCE À UN USAGE PARTICULIER, TOUTE RESPONSABILITÉ EST EXPRESSÉMENT LIMITÉE À UN MONTANT ÉGAL AU PRIX D'ACHAT PAYÉ ET TOUTES RÉCLAMATIONS POUR DOMMAGE SPÉCIAL, INCIDENT ET CONSÉQUENT SONT PAR LA PRÉSENTE EXCLUSES. Il n'y a pas de garantie sur les articles suivants, qui peuvent être fournis avec ce produit, en particulier, sur les pièces en verre, les récipients en verre, les mécanismes de coupe/les tamis, les lames, les joints, les sceaux, les embrayages, les balais de moteur et/ou les agitateurs, etc. Cette garantie ne s'étend qu'à l'acheteur consommateur original et ne couvre aucune panne entraînée par un mauvais usage, un usage abusif, de la négligence, y compris une absence de nettoyer le produit régulièrement conformément aux instructions du fabricant, une utilisation à des fins commerciales, ou tout autre usage ne se conformant pas aux instructions imprimées. Cette garantie vous donne des droits juridiques particuliers, et vous pouvez également posséder d'autres droits juridiques qui varient d'un État à l'autre, ou d'une province à l'autre. Certains États ou provinces ne permettent pas de limites de garanties sur les dommages impliqués ou spéciaux, incidents ou secondaires, si bien que les limites de la présente peuvent ne pas s'appliquer à vous.

Si vous avez une réclamation en vertu de la présente garantie, **NE RENVOYEZ PAS L'APPAREIL AU MAGASIN!** Veuillez appeler notre NUMÉRO DE SERVICE À LA CLIENTÈLE (pour accélérer le service, préparez les numéros de modèle, de série et de type pour vous aider).

### **NUMÉROS DU SERVICE À LA CLIENTÈLE**

**Aux USA 1.800.851.8900**

**Au Canada 1.800.267.2826**

**Au Mexique 01.800.71.16.100**

**hamiltonbeach.com**

**CONSERVEZ CES NUMÉROS COMME RÉFÉRENCES FUTURES !**

## SALVAGUARDIAS IMPORTANTES

Cuando utilice artefactos eléctricos, siempre deben seguirse precauciones de seguridad básicas a fin de reducir el riesgo de incendio, descarga eléctrica, y/o lesiones a personas, incluyendo las siguientes:

Cuando use aparatos eléctricos, es importante seguir todas las precauciones de seguridad básicas para reducir el riesgo de incendio, choque eléctrico y/o lesiones personales, que incluyen lo siguiente:

1. Lea todas las instrucciones.
2. Verifique que el voltaje de su instalación corresponda con el del producto.
3. No toque superficies calientes. Use los mangos o las perillas. Es importante tener cuidado ya que pueden ocurrir quemaduras al tocar partes calientes o como resultado del derrame de líquido calientes.
4. Para protegerse contra choque eléctrico, no coloque el cable, el enchufe ni la cafetera en agua ni en ningún otro líquido.
5. Se requiere una supervisión rigurosa cuando niños utilicen aparatos o cuando éstos se estén utilizando cerca de niños.
6. Desenchufe del tomacorriente cuando la cafetera o el reloj no se estén usando y antes de la limpieza. Deje que se enfríe antes de colocar o sacar alguna pieza, y antes de limpiar el aparato.
7. La cafetera debe ser operada sobre una superficie plana lejos del borde de la mesa o mostrador para evitar que se vuelque accidentalmente.
8. No opere ningún aparato eléctrico si el cable o el enchufe están averiados, después de un mal funcionamiento del aparato, o si éste se ha caído o averiado de alguna forma. Llame a nuestro número gratuito de servicio al cliente, para obtener información sobre el examen, la reparación o ajuste eléctrico o mecánico.
9. El uso de accesorios no recomendados por Hamilton Beach/Proctor-Silex, Inc. puede causar incendios, choques eléctricos o lesiones personales.
10. No lo use al aire libre.
11. No deje que el cable cuelgue sobre el borde de una mesa o de un mostrador, o que toque alguna superficie caliente, incluyendo la estufa.
12. La jarra ha sido diseñada para ser usada con esta cafetera. Nunca la use sobre una estufa o en un horno de microondas.
13. No utilice una jarra quebrada o una jarra con una manija floja o débil.
14. No coloque una jarra caliente sobre una superficie húmeda o fría.
15. No limpie la jarra con limpiadores, esponjillas de lana de acero u otro material abrasivo.
16. Para evitar accidentes, no sirva en dirección de personas.
17. Asegúrese de que la tapa de la jarra esté firme en posición durante el ciclo de preparación del café y cuando lo esté vertiendo; no emplee fuerza cuando coloque la tapa en la jarra.
18. Para desconectar la cafetera, coloque los controles en la posición apagada (OFF/O) y luego retire el enchufe del tomacorriente.
19. No coloque la cafetera sobre o cerca de un quemador a gas o eléctrico caliente ni en un horno caliente.
20. Advertencia: Para reducir el riesgo de incendio o choque eléctrico, no retire la cubierta inferior. El interior del aparato no contiene piezas que se puedan reparar. Las reparaciones deberán ser realizadas solamente por personal de servicio autorizado.
21. No use el aparato para ningún otro fin que no sea el indicado.

## ¡GUARDE ESTAS INSTRUCCIONES!

## INFORMACIÓN ADICIONAL DE SEGURIDAD

**Este aparato ha sido diseñado solamente para uso doméstico.**

Este artefacto cuenta con un enchufe polarizado (una pata más ancha que la otra). Para reducir el riesgo de descarga eléctrica, este enchufe debe colocarse en un tomacorriente polarizado sólo de una manera. Si el enchufe no calza completamente en el tomacorriente, invierta el enchufe. Si aún así no calza, contacte a un electricista calificado. No intente modificar el enchufe de ninguna manera.

El largo del cable que se usa en este aparato fue seleccionado para reducir el peligro de que alguien se enganche o tropiece con un cable más largo. Si es necesario usar un cable más largo, se podrá usar un cable de extensión aprobado. La clasificación eléctrica nominal del cable de extensión debe ser igual o mayor que la clasificación nominal de la cafetera. Es importante tener cuidado de colocar el cable de extensión para que no se pliegue sobre el mostrador o la mesera en donde niños puedan tirar del mismo o tropezarse accidentalmente.

Para evitar una sobrecarga del circuito eléctrico, no use ningún otro aparato electrodoméstico de alto voltaje en el mismo circuito que su cafetera.

## Piezas y Características

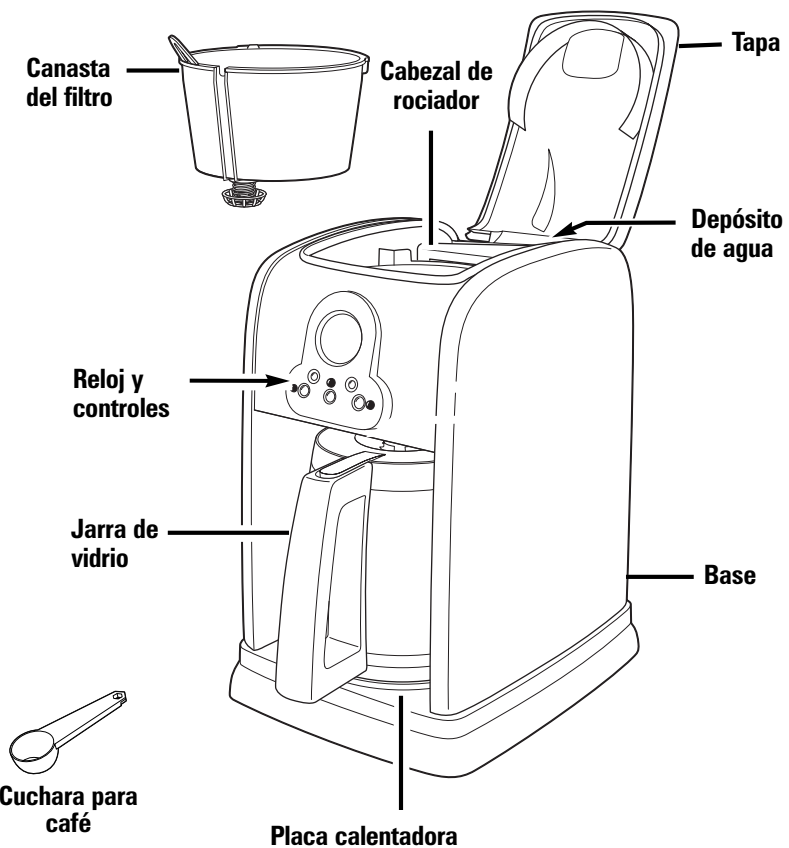

24

## Accesorios Opcionales



Limpiador y eliminador de sarro



Filtro de agua

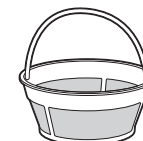

Filtro de café permanente dorado

Para solicitar llame al:

1-800-851-8900 (EE.UU.) • 1-800-267-2826 (Canadá)

01-800-71-16-100 (México)

O visite [hamiltonbeach.com](http://hamiltonbeach.com)



## Cómo preparar café

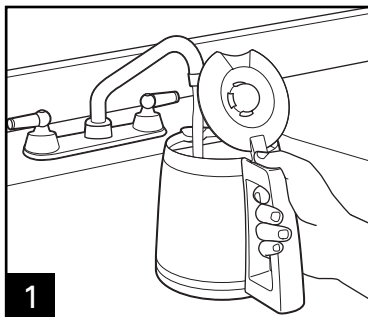

Llene la jarra con la cantidad deseada de agua fría.

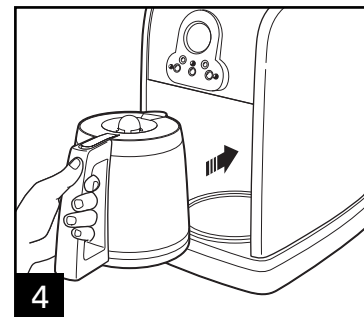
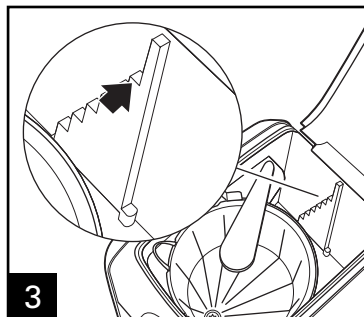
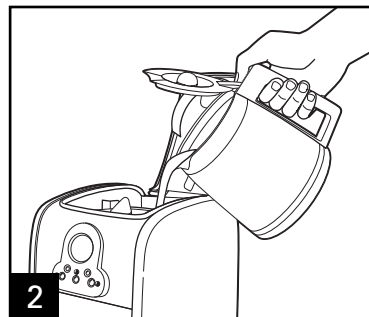

**¡ADVERTENCIA!** No llene el depósito por encima de la marca de llenado máximo ya que el agua caliente puede derramarse durante el ciclo de preparación.

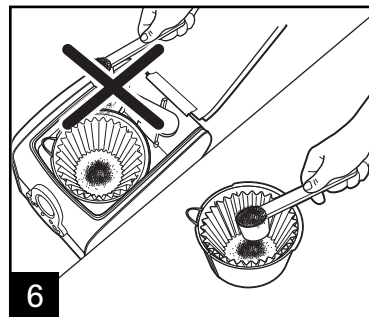
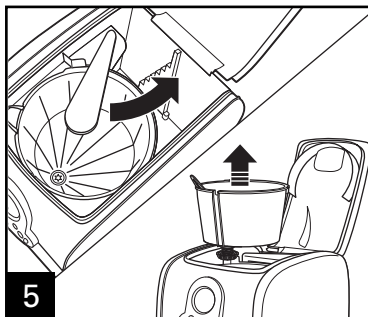

Puede utilizarse un filtro de papel en lugar de un filtro permanente.

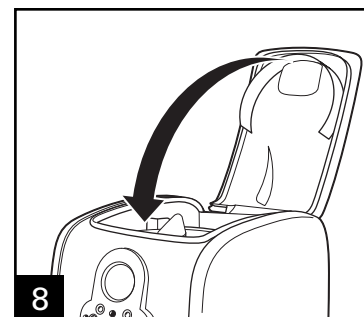
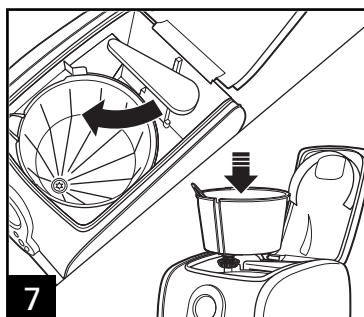

Coloque la canasta del filtro firmemente en su lugar. **¡IMPORTANTE!** La tapa no se cerrará del todo si la manija de la canasta del filtro no está bien colocada en su lugar.

## Cómo preparar café

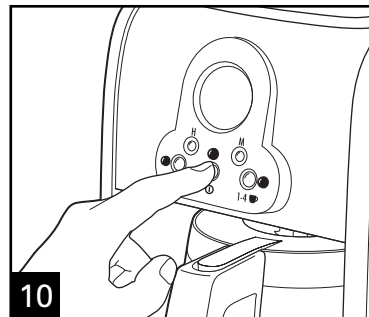
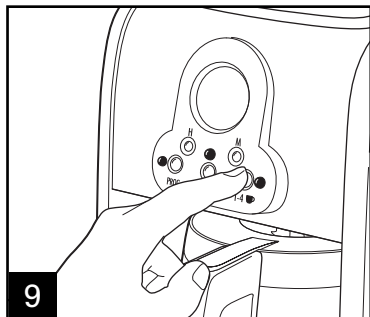

**ADVERTENCIA!** Vuelva a colocar la jarra en la base y verifique que la función de pausa para servir automática esté activada dentro de los 20 segundos. El agua caliente sigue fluyendo dentro de la canasta del filtro cuando se utiliza la característica de pausa para servir automática. El café y agua caliente que se desbordan constituyen un peligro de quemaduras.

Presione 1-4 antes de comenzar el ciclo de preparación para realizar menos tazas de café.

## Programación

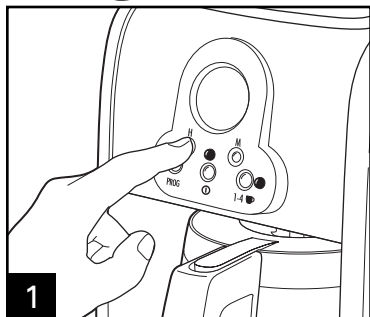

Presione H y luego M para configurar el reloj.

26

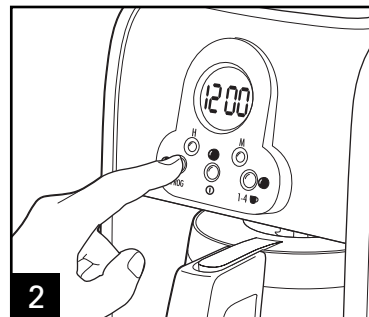

Sostenga PROG hasta que el reloj comience a destellar.

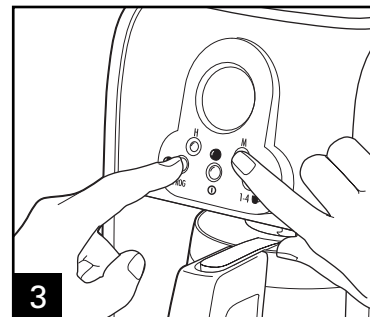

Continúe sosteniendo el botón PROG, presione H y M hasta alcanzar el tiempo deseado de inicio de preparación.

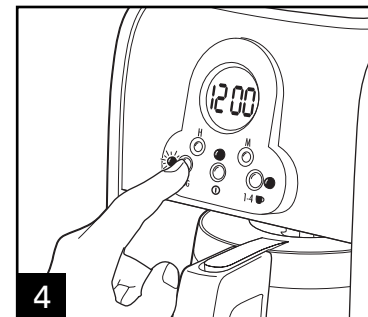

Presione PROG momentáneamente para activar la preparación automática. La luz se apagará.

## Filtro de agua (Accesorio opcional)

El filtro de agua puede ayudar a obtener un café de mejor sabor, puesto que elimina el cloro y las impurezas del agua de grifo. Se recomienda un cambio de filtro cada 60 ciclos de preparación.

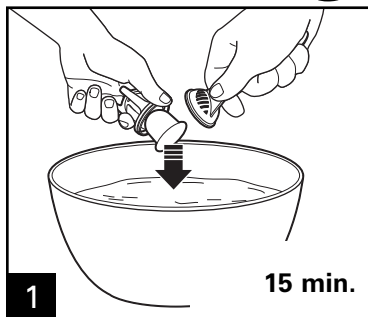

Deje en remojo.

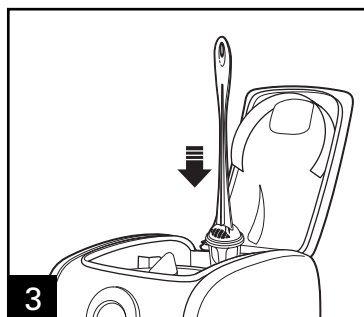
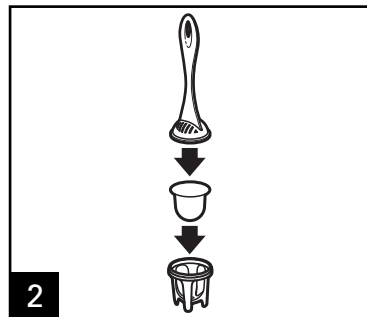

**Para solicitar un filtro de agua, llame al:**  
**1.800.851.8900 (EE.UU.)**  
**1.800.267.2826 (Canadá)**  
**01.800.71.16.100 (México)**  
**O visite [hamiltonbeach.com](http://hamiltonbeach.com)**

## Limpieza con el limpiador de cafeteras

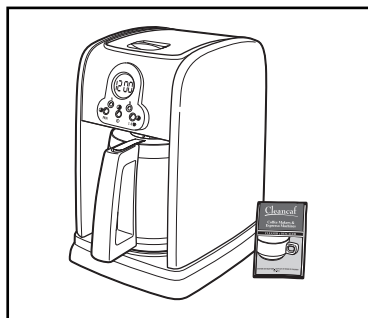

Los limpiadores comerciales de las cafeteras son el método recomendado de limpieza y se prefieren al vinagre ya que son más eficaces y NO dejan olor.

Siga las instrucciones del paquete de los limpiadores comerciales de cafeteras.

**Para solicitar limpiador/quitasarro llame al:**  
**1.800.851.8900 (EE.UU.)**  
**01.800.71.16.100 (México)**  
**O visite [hamiltonbeach.com](http://hamiltonbeach.com)**

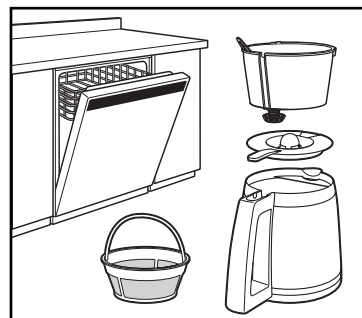

### Para limpiar la parte externa de la cafetera:

Limpie la parte externa con un paño suave y agua tibia jabonosa.

No utilice limpiadores abrasivos porque pueden rayar el acabado del producto. .

## Limpieza con vinagre

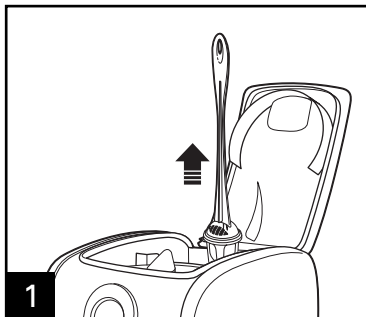

Quite el filtro de agua opcional.

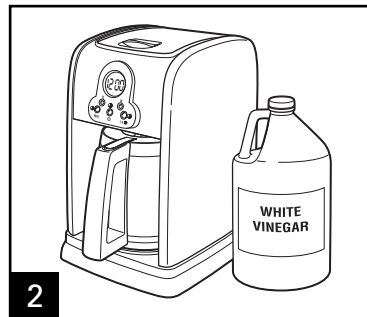

Coloque 1 pinta (2 tazas/500 ml) de vinagre en el depósito de agua.

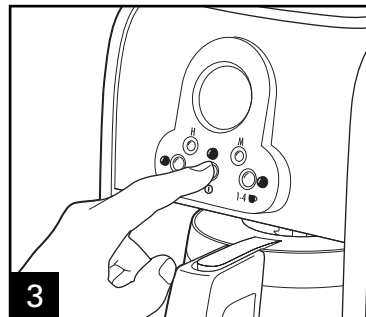

Presione ON **Ⓛ** (encendido). Apague (OFF) **Ⓛ** después de 20 segundos y espere durante 30 minutos. Presione ON **Ⓛ** (encendido). Apague **Ⓛ** (OFF) cuando haya terminado. Cuando se enfríe, vacíe el jarra y enjuague.

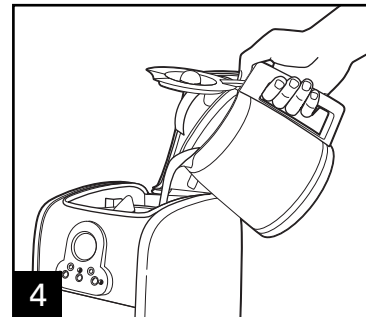

Faites fonctionner 2-3 autres cycles d'infusion avec SEULEMENT DE L'EAU. Laissez refroidir entre les cycles.

## *Detección de problemas*

### PROBLEMA POTENCIAL

### CAUSA PROBABLE

El portafiltros se desborda o la preparación del café es muy lenta.

- La canasta del filtro no está bien colocada en su lugar. Ver Cómo preparar café.
- La jarra no está colocada adecuadamente en la base.
- Cantidad de café en exceso.
- El grano del café es muy fino (no es grano para goteo automático).
- La jarra se quitó durante la preparación por más de 15 segundos y no se colocó adecuadamente de regreso en la base.
- La cafetera necesita limpiarse.

#### **Si utiliza un filtro de papel:**

- Hay granos de café entre el filtro de papel y el portafiltros.
- El filtro de papel no está abierto ni en la posición apropiada.
- Enjuague la canasta portafiltros antes de insertar el filtro de papel para que los bordes permanezcan presionados contra los lados de la canasta.
- El filtro de papel es de baja calidad.

Hay pérdidas de café en la base.

- Debe limpiarse la canasta del filtro de café.

El café sabe mal.

- La cafetera necesita limpiarse.
- El grano de café no es para goteo automático.
- La cantidad de café-agua no es la correcta. Ajuste según la preferencia personal.
- El café es de baja calidad y frescura.
- El agua es de baja calidad (use agua filtrada o embotellada).

Sedimentos de café en la taza.

- Use un filtro de papel cónico en lugar de un filtro permanente de acero inoxidable.

## *Detección de problemas*

### **PROBLEMA POTENCIAL**

No está en marcha la preparación del café/ la unidad no enciende.

Tiempo de preparación más largo de lo normal

### **CAUSA PROBABLE**

- El recipiente del agua está vacío.
- La unidad está desenchufada.
- Corte de corriente.
- Subida de voltaje. Desenchufe, luego enchufe la unidad de nuevo.
- El reloj necesita ser reajustado después de un corte de corriente.
- La característica de apagado automático apaga la cafetera después de dos horas. Apague la cafetera y vuélvala a encender para preparar más café.

- Depósitos minerales pueden acumularse en la bomba de la cafetera. Se recomienda una limpieza periódica de la unidad. Es posible que sea necesaria una limpieza más frecuente, dependiendo de la dureza del agua de su casa. Limpie la cafetera.

**NOTA:** No desarme la unidad.

# Hamilton Beach®

Grupo HB PS, S.A. de C.V.  
 Monte Elbruz No. 124 Int. 601  
 Col. Palmitas Polanco  
 México, D.F. C.P. 11560  
 Tel. 01-800-71-16-100

## PÓLIZA DE GARANTÍA

PRODUCTO:		MARCA:	Hamilton Beach: <input type="checkbox"/> Proctor-Silex: <input type="checkbox"/>	MODELO:	
Hamilton Beach/Proctor-Silex cuenta con una Red de Centros de Servicio Autorizada, por favor consulte en la lista anexa el nombre y dirección de los establecimientos en la República Mexicana en donde usted podrá hacer efectiva la garantía, obtener partes, componentes, consumibles y accesorios; así como también obtener servicio para productos fuera de garantía. Para mayor información llame sin costo: <b>Centro de Atención al consumidor: 01 800 71 16 100</b>					
Grupo HB PS, S.A. de C.V. le otorga a partir de la fecha de compra: <b>GARANTÍA DE 1 AÑO.</b>					
<b>COBERTURA</b>					
<ul style="list-style-type: none"> <li>• Esta garantía ampara, todas las piezas y componentes del producto que resulten con defecto de fabricación incluyendo la mano de obra.</li> <li>• Grupo HB PS, S.A. de C.V. se obliga a reemplazar, reparar o reponer, cualquier pieza o componente defectuoso; proporcionar la mano de obra necesaria para su diagnóstico y reparación, todo lo anterior sin costo adicional para el consumidor.</li> <li>• Esta garantía incluye los gastos de transportación del producto que deriven de su cumplimiento dentro de su red de servicio.</li> </ul>					
<b>LIMITACIONES</b>					
<ul style="list-style-type: none"> <li>• Esta garantía no ampara el reemplazo de piezas deterioradas por uso o por desgaste normal, como son: cuchillas, vasos, jarras, filtros, etc.</li> <li>• Grupo HB PS, S.A. de C.V. no se hace responsable por los accidentes producidos a consecuencia de una instalación eléctrica defectuosa, ausencia de toma de tierra, clavija de enchufe en mal estado, etc.</li> </ul>					
<b>EXCEPCIONES</b>					
<p>Esta garantía no será efectiva en los siguientes casos:</p> <ol style="list-style-type: none"> <li>a) Cuando el producto se hubiese utilizado en condiciones distintas a las normales. (Uso industrial, semi-industrial o comercial.)</li> <li>b) Cuando el producto no hubiese sido operado de acuerdo con el instructivo de uso.</li> <li>c) Cuando el producto hubiese sido alterado o reparado por personas no autorizadas por Grupo HB PS, S.A. de C.V. el fabricante nacional, importador o comercializador responsable respectivo.</li> </ol> <p>El consumidor puede solicitar que se haga efectiva la garantía ante la propia casa comercial donde adquirió su producto, siempre y cuando Grupo HB PS, S.A. de C.V. no cuente con talleres de servicio.</p>					

**PROCEDIMIENTO PARA HACER EFECTIVA LA GARANTÍA**

- Para hacer efectiva la garantía no deben exigirse mayores requisitos que la presentación del producto y la póliza correspondiente, debidamente sellada por el establecimiento que lo vendió.
- Para hacer efectiva la garantía, lleve su aparato al Centro de Servicio Autorizado más cercano a su domicilio (consulte la lista anexa).
- Si no existe Centro de Servicio Autorizado en su localidad siga las siguientes instrucciones:
  1. Empaque su producto adecuadamente para que no se dañe durante el traslado.
  2. Anote claramente sus datos y los del Centro de Servicio al que está enviando el producto.
  3. No incluya partes sueltas ni accesorios para evitar su pérdida.
- El tiempo de reparación, en ningún caso será mayor de 30 días naturales contados a partir de la fecha de recepción del producto en nuestros Centros de Servicio Autorizados.
- En caso de que el producto haya sido reparado o sometido a mantenimiento y el mismo presente deficiencias imputables al autor de la reparación o del mantenimiento dentro de los treinta días naturales posteriores a la entrega del producto al consumidor, éste tendrá derecho a que sea reparado o mantenido de nuevo sin costo alguno. Si el plazo de la garantía es superior a los treinta días naturales, se estará a dicho plazo.
- El tiempo que duren las reparaciones efectuadas al amparo de la garantía no es computable dentro del plazo de la misma. Cuando el bien haya sido reparado se iniciará la garantía respecto de las piezas repuestas y continuará con relación al resto. En el caso de reposición del bien deberá renovarse el plazo de la garantía.

DÍA\_\_ MES\_\_ AÑO\_\_

Si desea hacer comentarios o sugerencias con respecto a nuestro servicio o tiene alguna queja derivada de la atención recibida en alguno de nuestros Centros de Servicio Autorizados, por favor dirigirse a:

**GERENCIA INTERNACIONAL DE SERVICIO (DIMLSA)**  
 Prol. Av. La Joya s/n. Esq. Av. San Antonio  
 Col. El Infiernillo C.P. 54878  
 Cuautitlán, Edo de México  
 Tel. (55) 58 99 62 42 • Fax. (55) 58 70 64 42  
 Centro de Atención al consumidor: 01 800 71 16 100

**RED DE CENTROS DE SERVICIO AUTORIZADA GRUPO HB PS, S.A. DE C.V.****Distrito Federal**

ELECTRODOMÉSTICOS  
 Av. Plutarco Elias Cailles No. 1499  
 Zacahuitzco MEXICO 09490 D.F.  
 Tel: 01 55 5235 2323 • Fax: 01 55 5243 1397

CASA GARCIA  
 Av. Patriotismo No. 875-B  
 Mixcoac MEXICO 03910 D.F.  
 Tel: 01 55 5563 8723 • Fax: 01 55 5615 1856

**Nuevo Leon**

FERNANDO SEPULVEDA REFACCIONES  
 Ruperto Martínez No. 238 Ote.  
 Centro MONTERREY, 64000 N.L.  
 Tel: 01 81 8343 6700 • Fax: 01 81 8344 0486

**Jalisco**

REF. ECONÓMICAS DE OCCIDENTE,  
 S.A. DE C.V.  
 Garibaldi No. 1450  
 Ladrón de Guevara  
 GUADALAJARA 44660 Jal.  
 Tel: 01 33 3825 3480 • Fax: 01 33 3826 1914

**Chihuahua**

DISTRIBUIDORA TURMIX  
 Av. Paseo Triunfo de la Rep. No. 5289 Local 2 A.  
 Int. Hipermart  
 Alamos de San Lorenzo  
 CD. JUAREZ 32340 Chih.  
 Tel: 01 656 617 8030 • Fax: 01 656 617 8030

**Modelos:**  
**44559**

**Tipo:**  
**A48**

**Características Eléctricas:**  
**120V~ 60Hz 1025W**

**Los números de modelo también pueden estar seguidos del sufijo "MX".**