

READ BEFORE USE
LIRE AVANT D'UTILISER
LEA ANTES DE USAR

Visit hamiltonbeach.com for
delicious recipes and to register
your product online!

Consulter hamiltonbeach.ca pour les
recettes délicieuses et pour enregistrer
votre produit!

Visite hamiltonbeach.com.mx para
recetas deliciosas y para registrar su
producto en línea.

Questions?

**Please call us – our friendly
associates are ready to help.**
USA: 1.800.851.8900

Questions?

**N'hésitez pas à nous appeler –
nos associés s'empresseront
de vous aider.**
CAN: 1.800.267.2826

¿Preguntas?

**Por favor llámenos – nuestros
amables representantes están
listos para ayudar.**

MEX: 01 800 71 16 100

*Le invitamos a leer cuidadosamente
este instructivo antes de usar su
aparato.*

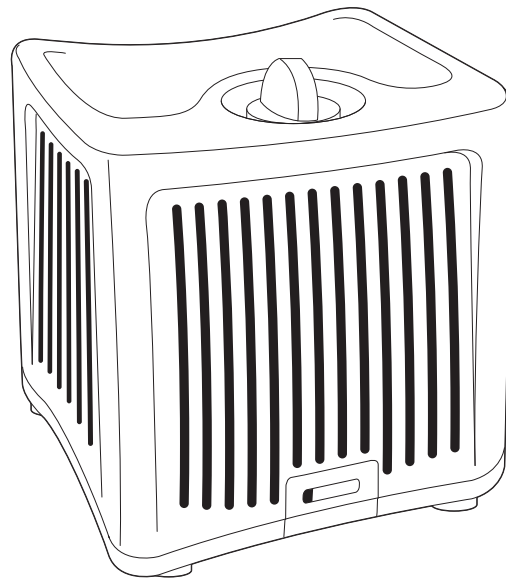

**Hamilton
Beach®**

True Air™
Room Odor Eliminator
L'éliminateur d'odeur
Eliminador de olores

English	2
Français	7
Español	12

IMPORTANT SAFEGUARDS

In order to prevent the risk of fire, electric shock, personal injury or damage to property, follow these instructions carefully. When using electric appliances, basic safety precautions should be followed, including the following:

1. Read all instructions before using this odor eliminator. Save these instructions for reference.
2. Do not immerse this product in water or splash water on it. An electrical short may result in shock or fire.
3. Do not handle the plug with wet hands; electrical shock may occur, resulting in injury or death.
4. Never attempt to disassemble or alter the product in any way not instructed by this manual. Shock, fire, or bodily injury may occur. Contact Hamilton Beach at 1-800-851-8900 (U.S.) or 1-800-267-2826 (Canada) for assistance.
5. Do not operate this product in any greasy environment such as in the kitchen. This product is not intended to filter oil or grease from the air.
6. Do not operate this product near an open fire. It may ignite and cause fire, resulting in bodily injury or property damage.
7. Do not operate this product in a garage or other area with oil or chemicals such as solvents or insecticides.
8. Always unplug the power cord from the receptacle when the odor eliminator is not in use, before cleaning, replacing parts, or before moving to another location.
9. Do not insert foreign objects into the product for any reason. Bodily injury or property damage may occur.
10. Do not use this product outdoors. It is intended for indoor use only.
11. Do not use odor eliminator in unheated areas such as a garage or porch.
12. Do not operate this appliance without the outlet grille in place or if the outlet grille is broken or damaged.
13. **WARNING:** To reduce the risk of fire or electric shock, do not use this purifier with any solid-state speed control device.

SAVE THESE INSTRUCTIONS!

OTHER CONSUMER SAFETY INFORMATION

This appliance is intended for household use only.

WARNING! Shock Hazard: This appliance has a polarized plug (one blade is wider than the other). To reduce the risk of electric shock, this plug is intended for fit in a polarized outlet only one way. If the plug does not fit fully in the outlet, reverse the plug. If it still does not fit, contact a qualified electrician. Do not attempt to defeat this safety feature.

If a longer cord is necessary, an approved extension cord may be used. The electrical rating of the extension cord must be equal to or greater than the rating of the appliance. Care must be taken to arrange the extension cord so that it will not drape over the countertop or table-top where it can be pulled on by children or accidentally tripped over. Route the electrical or extension cord clear of furniture to prevent damage from pinching.

Parts and Features

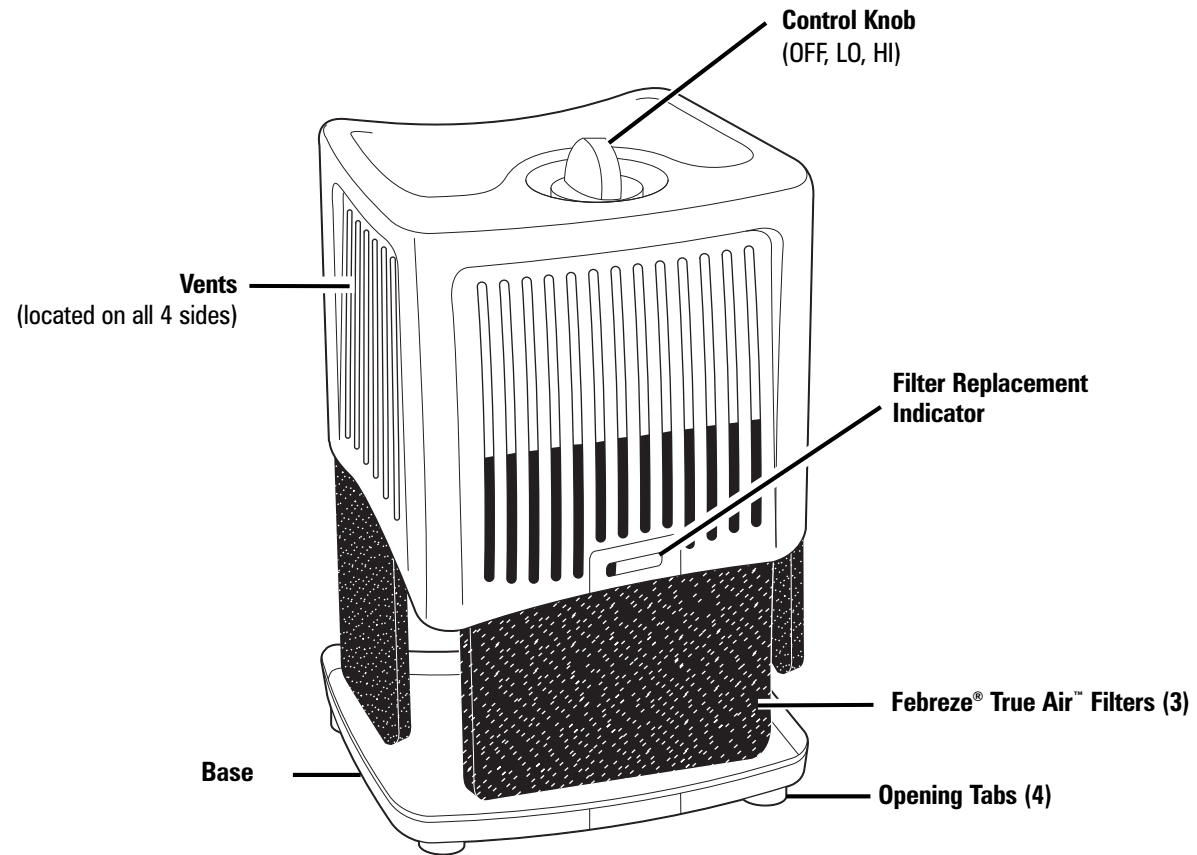

How to Use

The odor eliminator is designed for easy use and maintenance. Make sure to remove all packing materials and properly install the filters before use. **Remember to remove the plastic bags from filters and activate filter replacement indicator before using.**

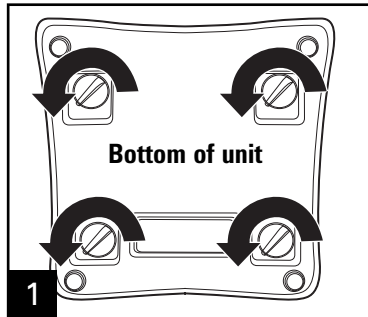

Unlock tabs.

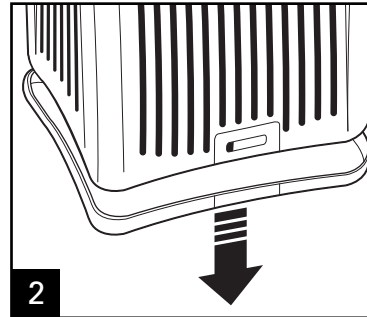

Remove base.

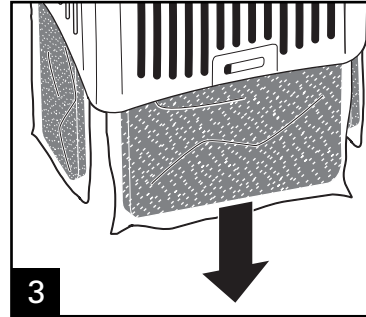

Pull out filters and remove from plastic bags.

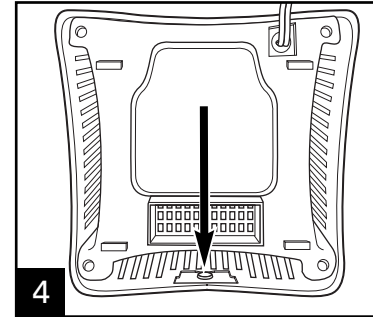

Press firmly on foil bubble to activate Filter Replacement Indicator.

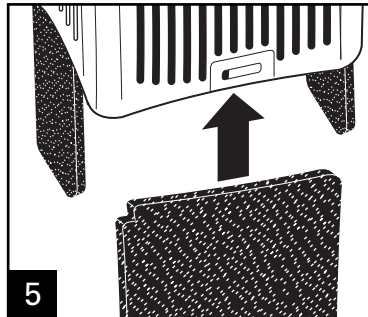

Replace filters in unit. Align notch in filter with top left corner of vent.

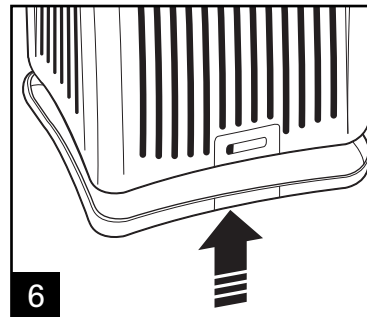

Replace base.

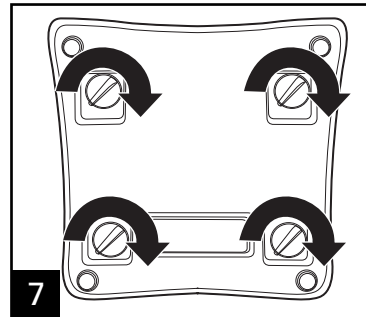

Lock tabs.

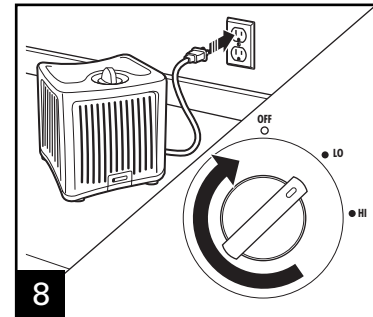

Plug in unit. Turn Control Knob to desired setting.

Cleaning

⚠ WARNING Electrical Shock Hazard.
 Disconnect power before cleaning. Do not immerse unit in any liquid.

It is important to clean the vents and replace the filters regularly.

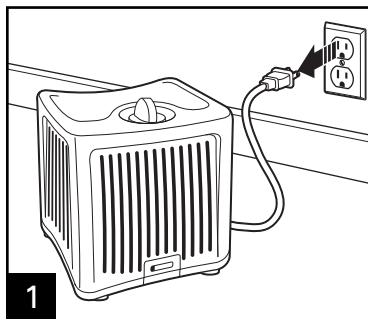

1

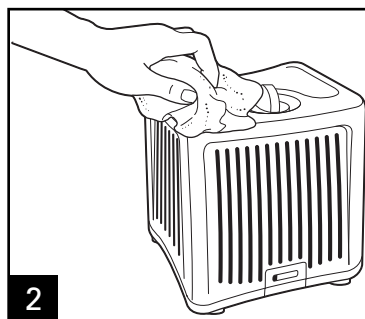

2

Wipe exterior with a clean, dry cloth only. Do not use detergents, solvents, or spray cleaners to clean any part of this unit.

Filters should last up to 4 months, depending on use. See How to Use section for removal and replacement instructions. Always discard used filters. Filter replacement indicators are included with new filters and should be replaced along with filters. Use only Hamilton Beach Brands, Inc. filters.

3-Pack Filters

- 04230F All Purpose
- 04231F Tobacco
- 04234F Pet

Single-Pack Filters

- 04290F All Purpose
- 04291F Tobacco
- 04294F Pet
- 04280F Extra Strength All Purpose
- 04281F Extra Strength Tobacco

Troubleshooting

POTENTIAL PROBLEM

Unit will not turn on.

Reduced air flow or poor filtering.

PROBABLE CAUSE

- Is the unit plugged in?
- Is the Control Knob turned on?
- The vents may be blocked. Make sure nothing is blocking vents and clean regularly.
- The filters may need replacing.

Limited Warranty

This warranty applies to products purchased in the U.S. or Canada.

This product is warranted to be free from defects in material and workmanship for a period of one (1) year from the date of original purchase, except as noted below. During this period, we will repair or replace this product at our option. THE FOREGOING WARRANTY IS IN LIEU OF ANY OTHER WARRANTY OR CONDITION, WHETHER EXPRESS OR IMPLIED, WRITTEN OR ORAL INCLUDING, WITHOUT LIMITATION, ANY STATUTORY WARRANTY OR CONDITION OF MERCHANTABILITY OR FITNESS FOR A PARTICULAR PURPOSE. ANY LIABILITY IS EXPRESSLY LIMITED TO AN AMOUNT EQUAL TO THE PURCHASE PRICE PAID, AND ALL CLAIMS FOR SPECIAL, INCIDENTAL AND CONSEQUENTIAL DAMAGES ARE HEREBY EXCLUDED. There is no warranty with respect to the following, which may be supplied with this product, including without limitation: the filter. This warranty extends only to the original consumer purchaser and does not cover a defect resulting from abuse, misuse, neglect including failure to clean product regularly in accordance with manufacturer's instructions, use for commercial purposes, or any use not in conformity with the printed directions. This warranty gives you specific legal rights, and you may also have other legal rights which vary from state to state, or province to province. Some states or provinces do not allow limitations on implied warranties or special, incidental or consequential damages, so the foregoing limitations may not apply to you.

If you have a claim under this warranty, DO NOT RETURN THE APPLIANCE TO THE STORE! Please call our CUSTOMER SERVICE NUMBER. (For faster service please have model, series, and type numbers ready for operator to assist you.)

CUSTOMER SERVICE NUMBERS

In the U.S. 1.800.851.8900

In Canada 1.800.267.2826

In Mexico 01.800.71.16.100

hamiltonbeach.com • trueair.com

KEEP THESE NUMBERS FOR FUTURE REFERENCE!

IMPORTANTES CONSEILS DE SÉCURITÉ

Lire attentivement les instructions afin d'éviter le risque d'incendie, d'électrocution, de blessure ou de dommage à la propriété. Pendant l'utilisation d'appareils électriques, des mesures de sécurité élémentaires doivent être respectées, incluant les suivantes :

1. Lire toutes les instructions avant d'utiliser cet éliminateur d'odeur. Conserver ces instructions pour références futures.
2. Ne pas immerger cet appareil dans l'eau ou l'asperger d'eau. Un court-circuit peut survenir et provoquer une électrocution ou un incendie.
3. Ne pas manipuler la fiche avec des mains mouillées; un risque d'électrocution peut survenir et provoquer des blessures ou la mort.
4. Ne jamais tenter de démonter ou de modifier cet appareil de quelque manière que ce soit. Toujours suivre les instructions de ce manuel. Une électrocution, un incendie ou des blessures peuvent survenir. Communiquer avec Hamilton Beach au 1-800-851-8900 (É.-U.) ou 1-800-267-2826 (Canada) pour obtenir de l'aide.
5. Ne pas faire fonctionner cet appareil dans un environnement gras-seux comme la cuisine. Cet appareil n'est pas conçu pour filtrer l'huile ou la graisse en suspension dans l'air.
6. Ne pas faire fonctionner cet appareil après d'une flamme vive. L'appareil pourrait prendre feu et provoquer un incendie et occasionner des blessures corporelles ou des dommages à la propriété.
7. Ne pas faire fonctionner cet appareil dans un garage ou tout autre endroit pouvant renfermer des huiles ou produits chimiques comme les solvants ou les insecticides.
8. Toujours débrancher le cordon d'alimentation de la prise murale lorsque l'éliminateur d'odeur n'est pas utilisé, avant le nettoyage, le remplacement des pièces ou avant de le transporter vers un autre endroit.
9. Ne pas insérer d'objets dans l'appareil, et ce, en tout temps. Ceci pourrait occasionner des blessures corporelles ou des dommages à la propriété.
10. Ne pas utiliser cet appareil à l'extérieur. Cet appareil est conçu pour une utilisation à l'intérieur seulement.
11. Ne pas utiliser l'éliminateur d'odeur dans des endroits sans chauffage comme un garage ou une véranda.
12. Ne pas faire fonctionner cet appareil sans installer sa grille de sortie ou si la grille est brisée ou endommagée.
13. **AVERTISSEMENT** : Ne pas utiliser cet appareil avec un dispositif à corps solide de régulateur de vitesse pour éviter le risque d'incendie ou d'électrocution.

CONSERVEZ CES INSTRUCTIONS!

AUTRE CONSIGNE DE SÉCURITÉ POUR LE CONSOMMATEUR

Cet appareil est conçu pour une utilisation domestique seulement.

AVERTISSEMENT! Risque d'électrocution : Cet appareil est doté d'une fiche polarisée (lame plus large). Pour réduire les risques d'électrocution, cette fiche est conçue pour un branchement à sens unique à une prise polarisée. Si vous ne pouvez pas insérer la fiche dans la prise, inversez la fiche. Si la prise refuse toujours de s'insérer dans la prise murale, communiquez avec un électricien qualifié. Ne pas modifier le dispositif de sécurité de la fiche polarisée.

L'utilisation d'une rallonge approuvée est permise si le cordon est trop court. Les caractéristiques électriques de la rallonge doivent être équivalentes ou supérieures aux caractéristiques de l'appareil. Prendre toutes les précautions nécessaires pour installer la rallonge de manière à ne pas faire courir sur le comptoir ou sur une table pour éviter qu'un enfant ne tire sur le cordon ou trébuche accidentellement.

Faire courir le cordon d'alimentation ou la rallonge de manière à l'éloigner des meubles pour éviter les dommages occasionnés par le pincement.

Pièces et caractéristiques

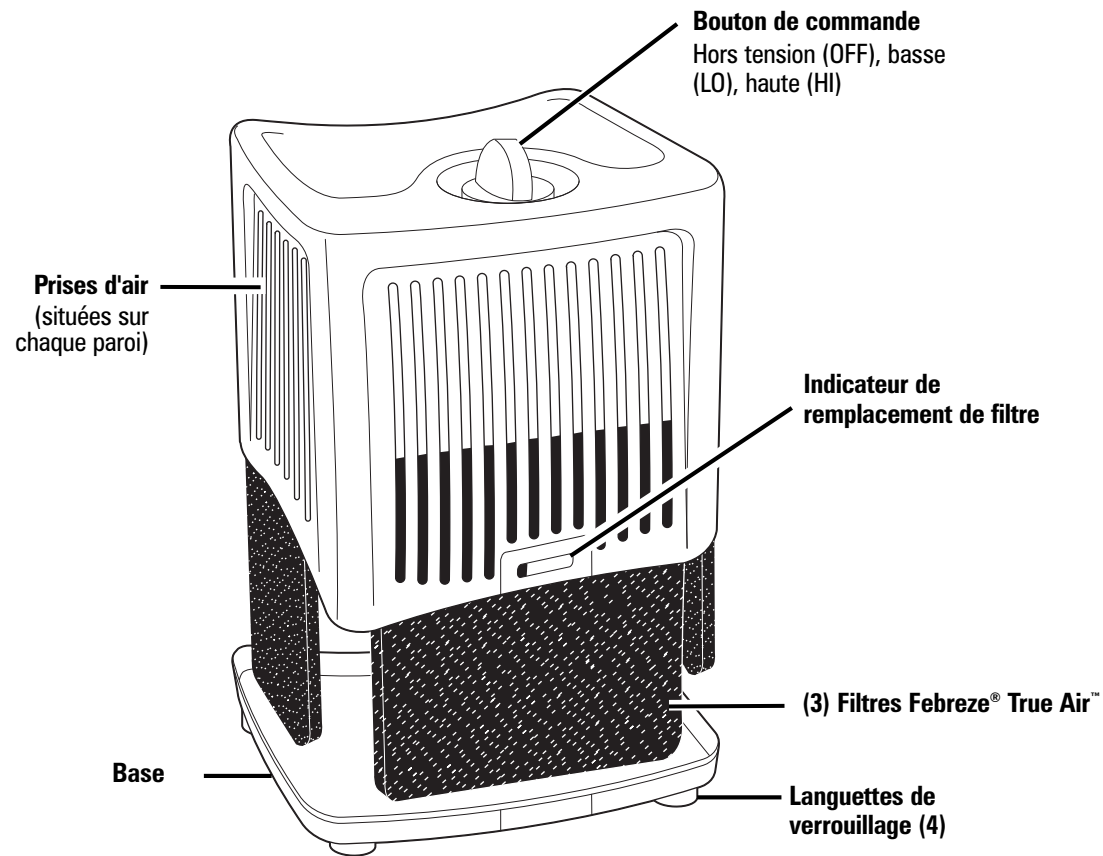

Utilisation

L'éliminateur d'odeur est conçu pour un fonctionnement simple et un entretien minimal. S'assurer de retirer tous les matériaux d'emballage et d'installer correctement les filtres avant d'utiliser l'appareil. **Se souvenir de retirer les sacs de plastique du filtre et d'initialiser l'indicateur de remplacement de filtre avant d'utiliser l'appareil.**

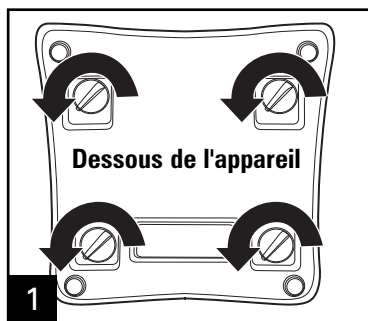

1 Déverrouiller les languettes.

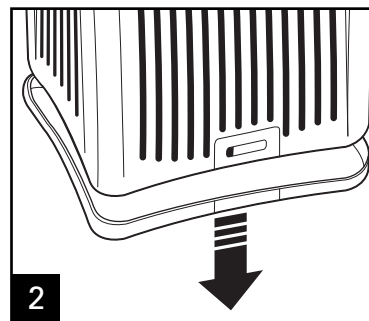

2 Retirer la base.

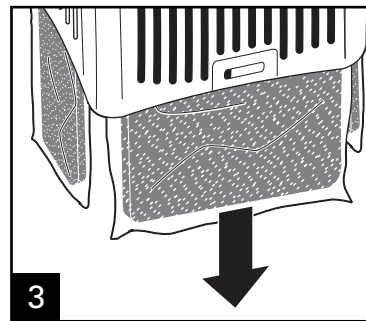

3 Sortir les filtres et retirer les sacs de plastique.

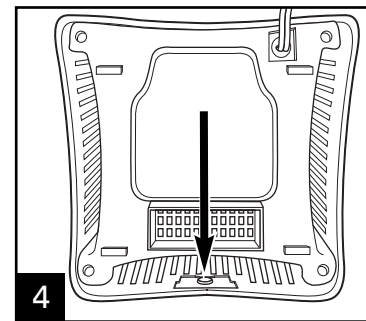

4 Appuyer fermement sur la bulle aluminisée pour initialiser l'indicateur de remplacement de filtre.

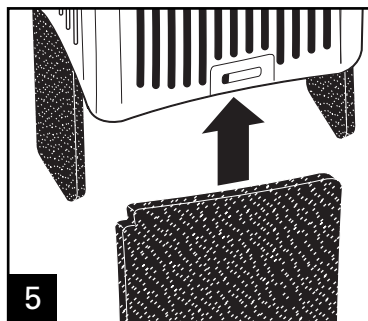

5 Replacer les filtres dans l'appareil. Aligner les encoches de filtre avec le coin supérieur gauche de la prise d'air.

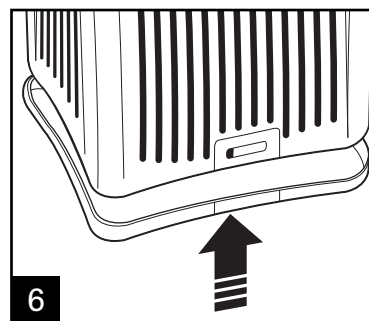

6 Réinstaller la base.

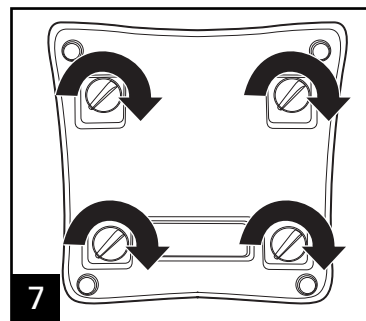

7 Verrouiller les languettes.

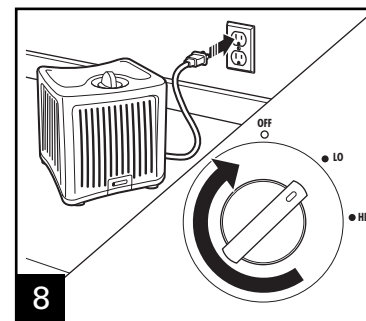

8 Brancher l'appareil. Tourner le bouton de commande au réglage désiré.

Nettoyage

⚠ AVERTISSEMENT Risque d'électrocution.

Débranchez l'appareil avant le nettoyage. Ne pas immerger l'appareil dans aucun liquide.

Il est important de nettoyer les prises d'air et de remplacer les filtres périodiquement.

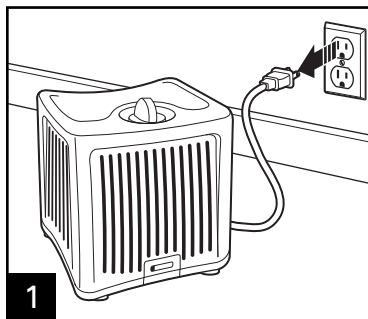

1

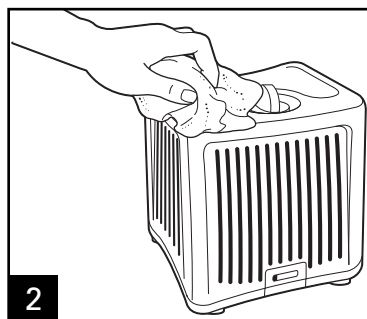

2

Essuyer les parois extérieures avec un linge propre et sec seulement. Ne pas utiliser de détergents, solvants ou nettoyeurs en atomiseur pour nettoyer toute pièce de cet appareil.

Les filtres peuvent être utilisés pendant environ 4 mois, selon l'usage. Voir le chapitre Utilisation et consulter les instructions de retrait et de remplacement.

Toujours jeter les filtres usagés. Les indicateurs de remplacement de filtre sont fournis avec les nouveaux filtres et doivent être remplacés en même temps que les filtres.

Utiliser seulement les filtres Hamilton Brands, Inc.

Paquet de 3 filtres

04230F Tout usage
04231F Tabac
04234F Animaux

Emballage individuel de filtres

04290F Tout usage
04291F Tabac
04294F Animaux
04280F Tout usage - extra puissant
04281F Tabac - extra puissant

Dépannage

PROBLÈME POSSIBLE

L'appareil refuse de se mettre sous tension.

Circulation d'air faible ou filtration inefficace.

10

CAUSE POSSIBLE

- L'appareil est-il branché?
- Le bouton de commande est-il sous tension?
- Les prises d'air sont peut-être obstruées. S'assurer que les prises d'air sont dégagées et nettoyées périodiquement.
- Les filtres nécessitent un remplacement.

Garantie limitée

Cette garantie s'applique aux produits achetés aux USA ou au Canada.

Ce produit est garanti contre tout vice de matériau et de main-d'oeuvre pendant une période d'un (1) an à partir de sa date d'achat original, sauf indication suivante. Pendant cette période, nous réparerons ou remplacerons ce produit, à notre choix, gratuitement. LA PRÉSENTE GARANTIE REMPLACE TOUTE AUTRE GARANTIE OU CONDITION, EXPRESSE OU IMPLIQUÉE, ÉCRITE OU ORALE, Y COMPRIS, SANS S'Y LIMITER, TOUTE GARANTIE STATUTAIRE OU CONDITION DE QUALITÉ MARCHANDE OU DE CONVENANCE À UN USAGE PARTICULIER, TOUTE RESPONSABILITÉ EST EXPRESSÉMENT LIMITÉE À UN MONTANT ÉGAL AU PRIX D'ACHAT PAYÉ ET TOUTES RÉCLAMATIONS POUR DOMMAGE SPÉCIAL, INCIDENT ET CONSÉQUENT SONT PAR LA PRÉSENTE EXCLUSES. Il n'y a pas de garantie à l'égard des articles suivants qui sont sujet à usure, qui peuvent être fournis avec ce produit, y compris, sans s'y limiter : les filtres. Cette garantie ne s'étend qu'à l'acheteur consommateur original et ne couvre aucune panne entraînée par un mauvais usage, un usage abusif, de la négligence, y compris une absence de nettoyer le produit régulièrement conformément aux instructions du fabricant, une utilisation à des fins commerciales, ou tout autre usage ne se conformant pas aux instructions imprimées. Cette garantie vous donne des droits juridiques particuliers, et vous pouvez également posséder d'autres droits juridiques qui varient d'un État à l'autre, ou d'une province à l'autre. Certains États ou provinces ne permettent pas de limites de garanties sur les dommages impliqués ou spéciaux, incidents ou secondaires, si bien que les limites de la présente peuvent ne pas s'appliquer à vous.

Si vous avez une réclamation en vertu de la présente garantie, NE RENVOYEZ PAS L'APPAREIL AU MAGASIN! Veuillez appeler notre NUMÉRO DE SERVICE À LA CLIENTÈLE (pour accélérer le service, préparez les numéros de modèle, de série et de type pour vous aider).

NUMÉROS DU SERVICE À LA CLIENTÈLE

Aux USA 1.800.851.8900

Au Canada 1.800.267.2826

Au Mexique 01.800.71.16.100

hamiltonbeach.ca

CONSERVEZ CES NUMÉROS COMME RÉFÉRENCES FUTURES !

SALVAGUARDIAS IMPORTANTES

Para prevenir riesgo de fuego, descarga eléctrica, lesión personal o daño a la propiedad, siga las siguientes instrucciones cuidadosamente. Cuando use aparatos eléctricos, se deben seguir precauciones básicas de seguridad, incluyendo lo siguiente:

1. Lea todas las instrucciones antes de usar este eliminador de olores. Guarde estas instrucciones para referencia.
2. Verifique que el voltaje de su instalación corresponda con el del producto.
3. No sumerja este producto en agua o lo salpique. Un corto eléctrico puede resultar en una descarga o en fuego.
4. No maneje el cable con manos mojadas; puede ocurrir una descarga eléctrica, resultando en lesión o muerte.
5. Nunca intente desensamblar o alterar el producto de ninguna manera que no sea como se instruye este manual. Una descarga, fuego o lesión corporal puede ocurrir. Contacte a Hamilton Beach al 1-800-851-8900 (EE.UU.) o 1-800-267-2826 (Canadá) por asistencia.
6. No opere este producto en ambientes grasosos tales como la cocina. Este producto no está diseñado para filtrar aceite o grasa del aire.
7. No opere este producto cerca de fuego abierto. Puede prenderse o causar fuego, resultando en lesiones corporales o daño a la propiedad.
8. No opere este producto en una cochera u otra área con aceite o químicos tales como solventes o insecticidas.
9. Siempre desconecte el cable de la toma cuando el eliminador de olores no esté en uso, antes de limpiar, reemplazar partes o antes de mover a otra ubicación.
10. No inserte objetos extraños en el producto por ninguna razón. Puede ocurrir una lesión corporal o daño en propiedad.
11. No use este producto en exteriores. Está planeado para uso en interiores solamente.
12. No use el eliminador de olores en áreas sin calentar tales como cocheras o porches.
13. No opere este aparato sin la reja de toma en su lugar o si la reja de la toma está dañada o quebrada.
14. **ADVERTENCIA:** Para reducir el riesgo de fuego o descarga eléctrica, no use este purificador con ningún control de velocidad de estado sólido.

¡GUARDE ESTAS INSTRUCCIONES!

MÁS INFORMACIÓN DE SEGURIDAD PARA EL CONSUMIDOR

Este aparato está planeado para uso doméstico.

¡ADVERTENCIA! Peligro de Descarga: Este aparato cuenta con un enchufe polarizado (una clavija más ancha que otra). Para reducir el riesgo de descarga eléctrica, este enchufe está diseñado para ajustarse a una toma polarizada sólo en un sentido. Si el enchufe no entra en la toma, invierta el enchufe. Si aún no entra, contacte a un eléctrico calificado. No intente eliminar la característica de seguridad. Si se necesita un cable más largo se puede usar una extensión

aprobada. La clasificación eléctrica de la cable extensión debe ser igual o mayor que la clasificación del aparato. Se debe de tener cuidado de acomodar el cable extensión no cubra una cubierta o mesa y que pueda ser jalado por un niño o pueda provocar un tropiezo accidental.

Enrute el cable eléctrico o extensión sin tocar los muebles para prevenir daños por pinchaduras.

Partes y Características

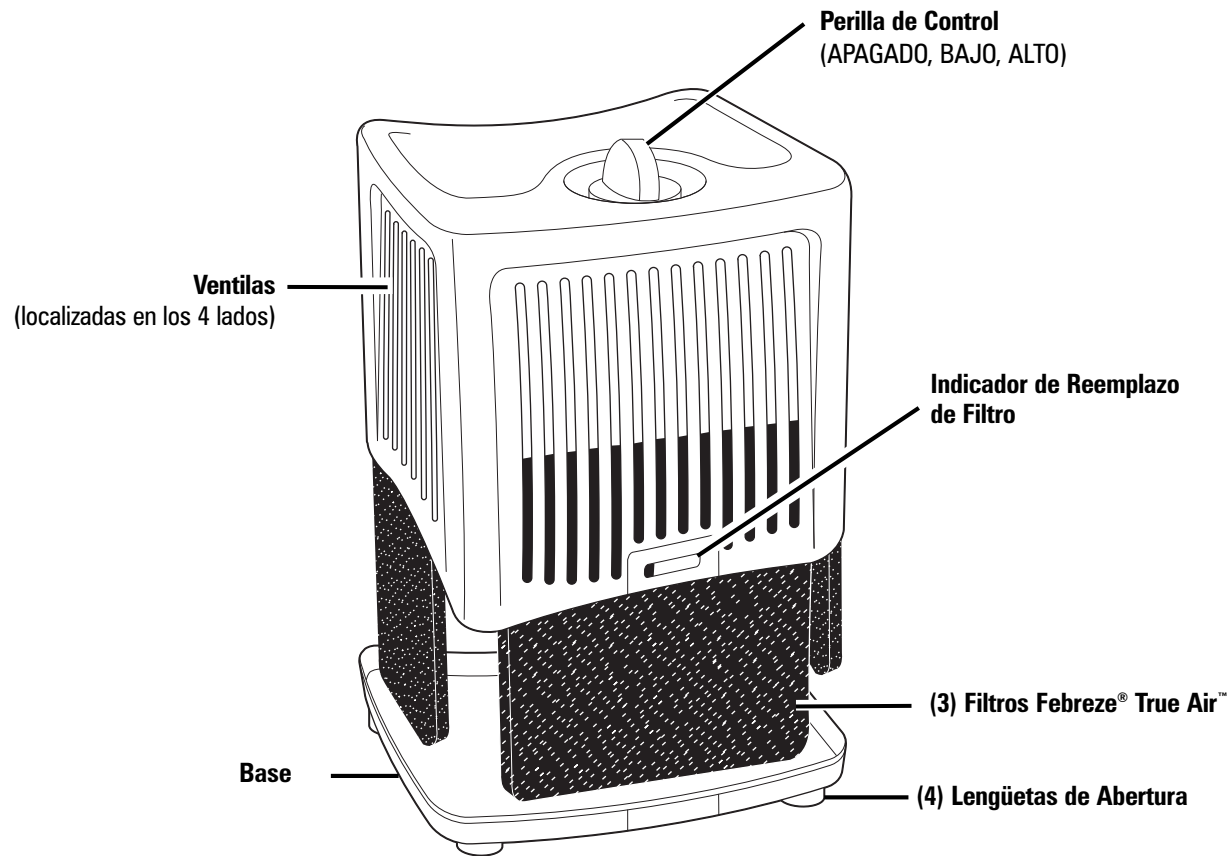

Cómo Usar

El eliminador de olores está diseñado para un uso y mantenimiento fácil. Asegúrese en remover todo material de empaque e instalar adecuadamente los filtros antes de usar. **Recuerde remover las bolsas de plástico de los filtro y activar el indicador de reemplazo de filtro antes de usar.**

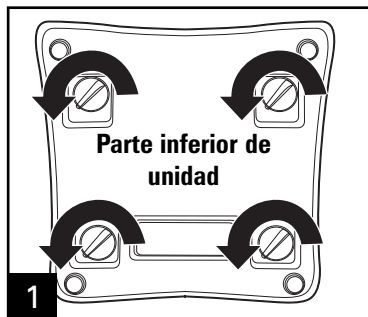

1 Desenganche las lengüetas.

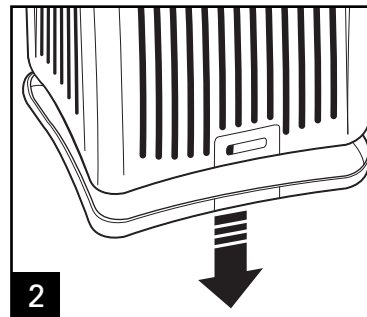

2 Remueva la base.

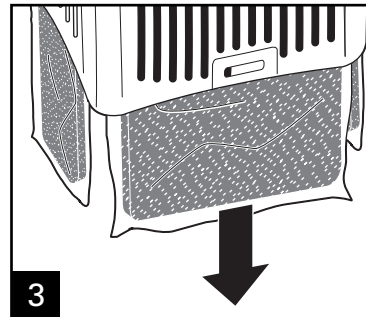

3 Saque los filtros y remueva de las bolsas de plástico.

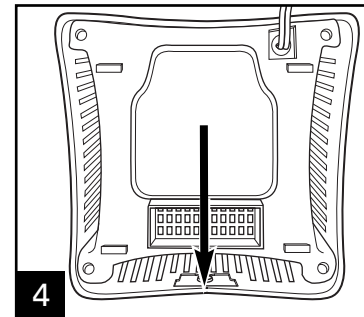

4 Presione firmemente en burbuja de hoja para activar el Indicador de Reemplazo de Filtro.

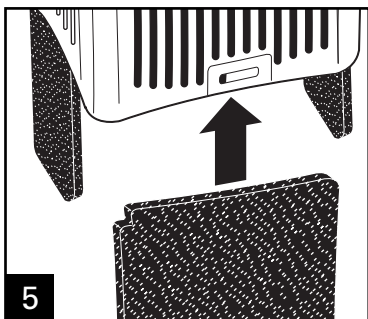

5 Reemplace los filtros en la unidad. Alinee la ranura en el filtro con la esquina superior izquierda de la ventila.

14

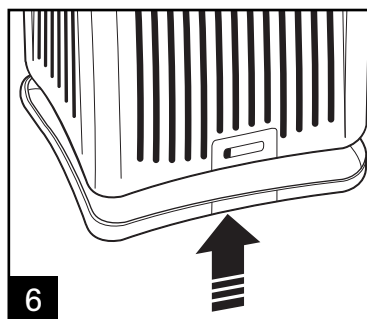

6 Vuelva a colocar la base.

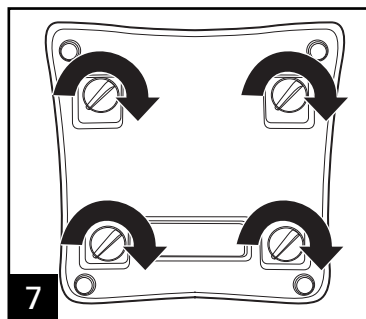

7 Enganche las lengüetas.

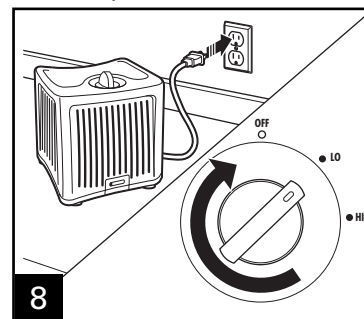

8 Conecte la unidad. Gire la Perilla de Control al ajuste deseado.

Limpieza

⚠ ADVERTENCIA Peligro de Descarga Eléctrica.

Desconecte la energía antes de limpiar. No sumerja la unidad en ningún líquido.

Es importante limpiar las ventilas y reemplazar los filtros regularmente.

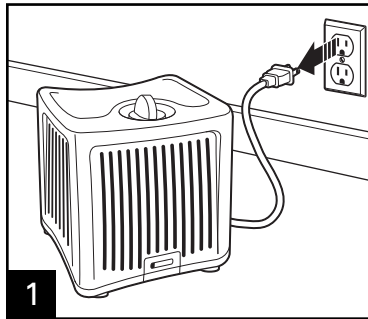

1

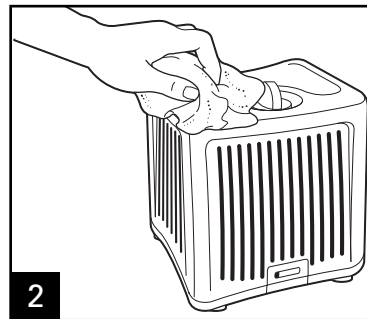

2

Limpie el exterior con un trapo limpio seco únicamente. No use detergentes, solventes o limpiadores en aerosol para limpiar ninguna parte de esta unidad.

Los filtros deben durar hasta 4 meses, dependiendo del uso. Vea la sección Cómo Usar por instrucciones de remoción y reemplazo. Siempre deseche los filtros usados. Los indicadores de reemplazo de filtro están incluidos con los filtros nuevos y deben de reemplazarse con los filtros.

Use sólo filtros Hamilton Beach Brands, Inc.

Paquete de 3 Filtros

- 04230F Para Todo Propósito
- 04231F Tabaco
- 04234F Mascota

Paquete de Filtro Sencillo

- 04290F Para Todo Propósito
- 04291F Tabaco
- 04294F Mascota
- 04280F Para Todo Propósito con Resistencia Extra
- 04281F Tabaco con Resistencia Extra

Resolviendo Problemas

PROBLEMA POTENCIAL

La unidad no enciende.

Flujo de aire reducido o filtrado defectuoso.

PROBABLE CAUSA

- ¿Está conectada la unidad?
- ¿Está encendida la Perilla de Control?
- Las ventilas pueden estar bloqueadas. Asegúrese que nada bloquee las ventilas y limpie regularmente.
- Los filtros pueden requerir reemplazo.

Hamilton Beach®

Grupo HB PS, S.A. de C.V.
 Monte Elbruz No. 124 Int. 601
 Col. Palmitas Polanco
 México, D.F. C.P. 11560
 01-800-71-16-100

PÓLIZA DE GARANTÍA

PRODUCTO:	MARCA:	MODELO:
<p>Grupo HB PS, S.A. de C.V. cuenta con una Red de Centros de Servicio Autorizada, por favor consulte en la lista anexa el nombre y dirección de los establecimientos en la República Mexicana en donde usted podrá hacer efectiva la garantía, obtener partes, componentes, consumibles y accesorios; así como también obtener servicio para productos fuera de garantía. Para mayor información llame sin costo: Centro de Atención al consumidor: 01 800 71 16 100</p>		
<p>Grupo HB PS, S.A. de C.V. le otorga a partir de la fecha de compra: GARANTÍA DE 1 AÑO.</p>		
COBERTURA		
<ul style="list-style-type: none"> • Esta garantía ampara, todas las piezas y componentes del producto que resulten con defecto de fabricación incluyendo la mano de obra. • Grupo HB PS, S.A. de C.V. se obliga a reemplazar, reparar o reponer, cualquier pieza o componente defectuoso; proporcionar la mano de obra necesaria para su diagnóstico y reparación, todo lo anterior sin costo adicional para el consumidor. • Esta garantía incluye los gastos de transportación del producto que deriven de su cumplimiento dentro de su red de servicio. 		
LIMITACIONES		
<ul style="list-style-type: none"> • Esta garantía no ampara el reemplazo de piezas deterioradas por uso o por desgaste normal, como son: cuchillas, vasos, jarras, filtros, etc. • Grupo HB PS, S.A. de C.V. no se hace responsable por los accidentes producidos a consecuencia de una instalación eléctrica defectuosa, ausencia de toma de tierra, clavija de enchufe en mal estado, etc. 		
EXCEPCIONES		
<p>Esta garantía no será efectiva en los siguientes casos:</p> <ol style="list-style-type: none"> a) Cuando el producto se hubiese utilizado en condiciones distintas a las normales. (Uso industrial, semi-industrial o comercial.) b) Cuando el producto no hubiese sido operado de acuerdo con el instructivo de uso. c) Cuando el producto hubiese sido alterado o reparado por personas no autorizadas por Grupo HB PS, S.A. de C.V. el fabricante nacional, importador o comercializador responsable respectivo. <p>El consumidor puede solicitar que se haga efectiva la garantía ante la propia casa comercial donde adquirió su producto, siempre y cuando Grupo HB PS, S.A. de C.V. no cuente con talleres de servicio.</p>		

PROCEDIMIENTO PARA HACER EFECTIVA LA GARANTÍA

- Para hacer efectiva la garantía no deben exigirse mayores requisitos que la presentación del producto y la póliza correspondiente, debidamente sellada por el establecimiento que lo vendió.
- Para hacer efectiva la garantía, lleve su aparato al Centro de Servicio Autorizado más cercano a su domicilio (consulte la lista anexa).
- Si no existe Centro de Servicio Autorizado en su localidad llame a nuestro Centro de Atención al Consumidor para recibir instrucciones de como hacer efectiva su garantía.
- El tiempo de reparación, en ningún caso será mayor de 30 días naturales contados a partir de la fecha de recepción del producto en nuestros Centros de Servicio Autorizados.
- En caso de que el producto haya sido reparado o sometido a mantenimiento y el mismo presente deficiencias imputables al autor de la reparación o del mantenimiento dentro de los treinta días naturales posteriores a la entrega del producto al consumidor, éste tendrá derecho a que sea reparado o mantenido de nuevo sin costo alguno. Si el plazo de la garantía es superior a los treinta días naturales, se estará a dicho plazo.
- El tiempo que duren las reparaciones efectuadas al amparo de la garantía no es computable dentro del plazo de la misma. Cuando el bien haya sido reparado se iniciará la garantía respecto de las piezas repuestas y continuará con relación al resto. En el caso de reposición del bien deberá renovarse el plazo de la garantía.

DÍA__ MES__ AÑO__

Si desea hacer comentarios o sugerencias con respecto a nuestro servicio o tiene alguna queja derivada de la atención recibida en alguno de nuestros Centros de Servicio Autorizados, por favor dirigirse a:

GERENCIA INTERNACIONAL DE SERVICIO
01 800 71 16 100

Email: mexico.service@hamiltonbeach.com.mx

RED DE CENTROS DE SERVICIO AUTORIZADA GRUPO HB PS, S.A. DE C.V.**Distrito Federal****ELECTRODOMÉSTICOS**

Av. Plutarco Elías Calles No. 1499

Zacahuitzco MEXICO 09490 D.F.

Tel: 01 55 5235 2323 • Fax: 01 55 5243 1397

CASA GARCIA

Av. Patriotismo No. 875-B

Mixcoac MEXICO 03910 D.F.

Tel: 01 55 5563 8723 • Fax: 01 55 5615 1856

Nuevo Leon**FERNANDO SEPULVEDA REFACCIONES**

Ruperto Martínez No. 238 Ote.

Centro MONTERREY, 64000 N.L.

Tel: 01 81 8343 6700 • Fax: 01 81 8344 0486

Jalisco**SERVICIOS DE MANTENIMIENTO CASTILLO**

Garibaldi No. 1450

Ladrón de Guevara

GUADALAJARA 44660 Jal.

Tel: 01 33 3825 3480 • Fax: 01 33 3826 1914

Chihuahua**DISTRIBUIDORA TURMIX**

Av. Paseo Triunfo de la Rep. No. 5289 Local 2 A.

Int. Hipermart

Alamos de San Lorenzo

CD. JUAREZ 32340 Chih.

Tel: 01 656 617 8030 • Fax: 01 656 617 8030

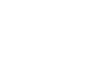
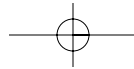
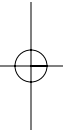
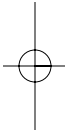
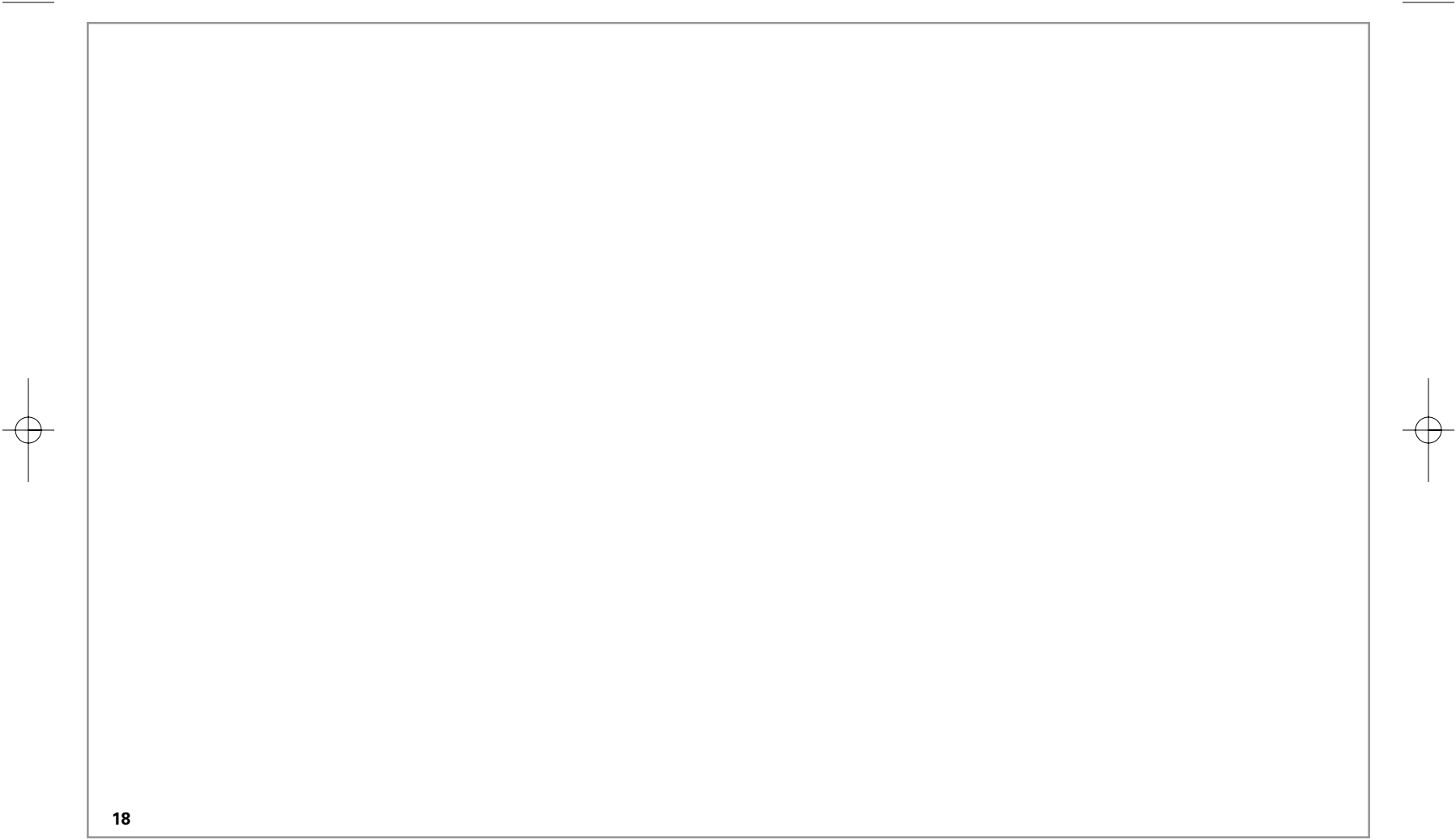
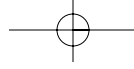

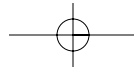
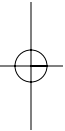
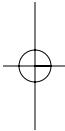
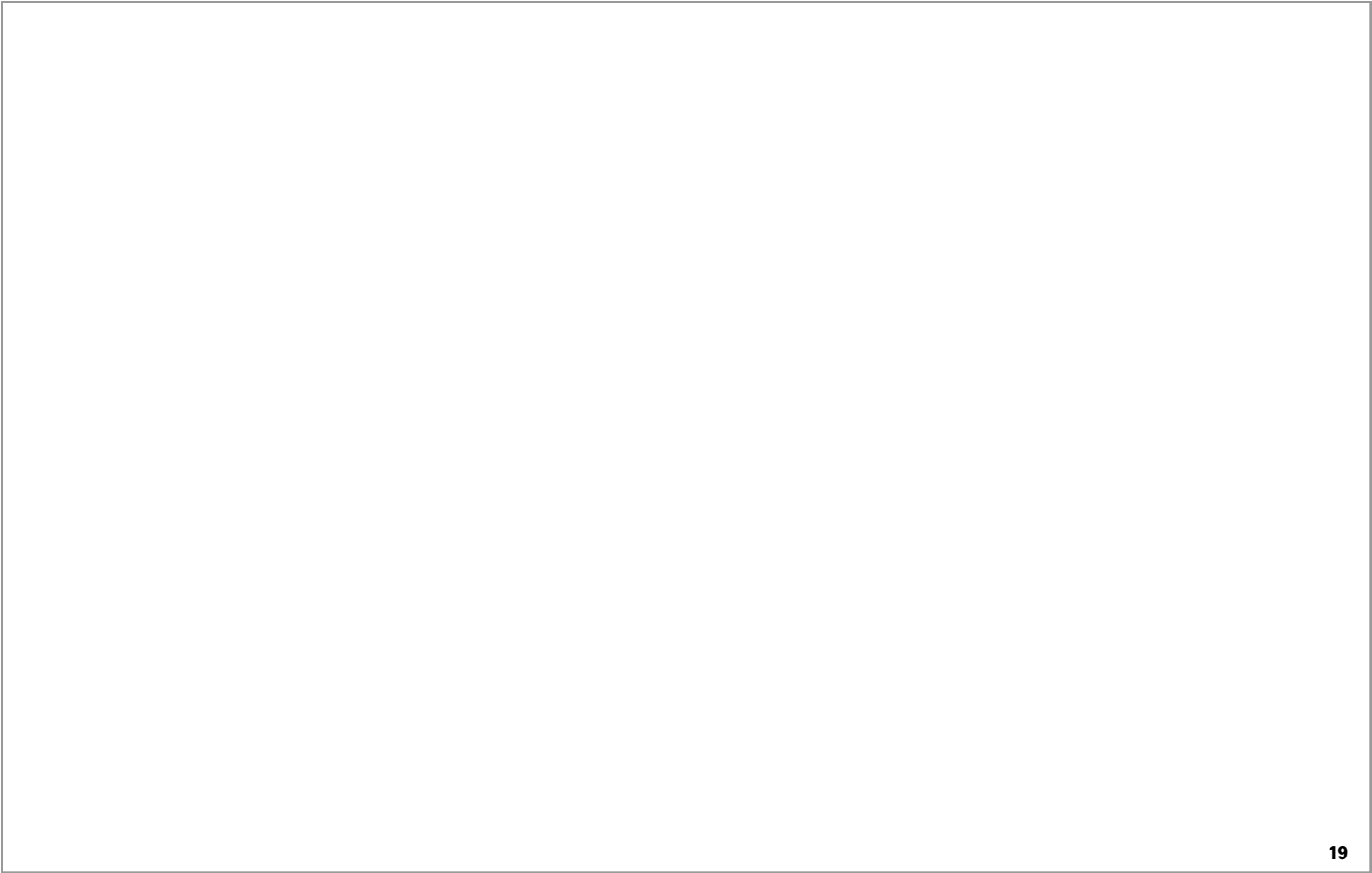
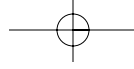

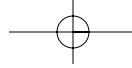

Modelo:
04532

Tipo:
AP24

Características Eléctricas:
120 V~ 60 Hz 0,25 A

Los números de modelo también pueden estar seguidos del sufijo "MX".

