

Hamilton Beach®

COMMERCIAL



GB	Mix 'n Chill® Operation Manual (2)
FR	Mix 'n Chill® Manuel d'utilisation (8)
ES	Mix 'n Chill® Manual de operación (14)
PT	Mix 'n Chill® Manual do Utilizador (20)
IT	Mix 'n Chill® Manuale per il funzionamento (26)
DE	Mix 'n Chill® Bedienungsanleitung (32)
NL	Mix 'n Chill® Gebruiksaanwijzing (38)
DK	Mix 'n Chill® Betjeningsvejledning (44)
SE	Mix 'n Chill® Bruksanvisning (50)
NO	Mix 'n Chill® Brukerhåndbok (56)
GR	Mix 'n Chill® Εγχειρίδιο χειρισμού (62)
RU	Mix 'n Chill® Руководство по эксплуатации (68)
TU	Mix 'n Chill® Çalıştırma Kılavuzu (74)
CN	Mix 'n Chill® 操作手册 (80)
JP	Mix 'n Chill® 操作マニュアル (86)
KR	Mix 'n Chill® 사용 설명서 (92)
SA	میکس این تشیل® دلیل التشغيل (103)

Mixer Safety

SAFETY PRECAUTIONS

WARNING – TO PREVENT ACCIDENTS RESULTING IN ELECTRIC SHOCK, PERSONAL INJURY OR FIRE, AND IN ORDER TO LIMIT EQUIPMENT DAMAGE DUE TO MISUSE OF THE APPLIANCE, PLEASE READ THIS MANUAL CAREFULLY AND FOLLOW IT STRICTLY. READING THIS MANUAL WILL HELP YOU UNDERSTAND AND USE YOUR APPLIANCE CORRECTLY. READ THIS MANUAL IN ITS ENTIRETY AND MAKE SURE THAT ANYONE WHO MAY USE THE MIXER ALSO READS THIS MANUAL BEFORE OPERATING THE APPLIANCE.

Safety Alert Symbols

The following safety alert symbols are used throughout this manual to alert you to the safety hazards described below:



A caution or warning you must observe. Read the instructions carefully to ensure correct and safe product use.



A prohibited action. Read the instructions carefully and never attempt the prohibited action.



A mandatory action. Read the instructions carefully and always follow the instructions.

The following safety alert symbols are referenced on the product and (or) within this Operation Manual:



Read the instructions carefully and always follow the instructions.



Electrical Shock Hazard. Read the instructions carefully and always follow the instructions.

⚠️ WARNING



- Connect unit to a grounded outlet only.
- Switch off the appliance and disconnect power supply plug from socket before cleaning or servicing.
- Only authorized specialists may repair the mixer or open the mixer housing.
- Make sure the mixer is resting on a sturdy level surface during operation. Failure to comply may result in personal injury or equipment damage.
- If the supply cord is damaged, it must be replaced by the manufacturer, its service agent, or a similarly qualified person in order to avoid a hazard.
- The appliance is not intended for use by persons (including children) with reduced physical, sensory, or mental capabilities, or lack of experience and knowledge, unless they have been given supervision or instruction concerning use of the appliance by a person responsible for their safety.
- Children should be supervised to ensure that they do not play with the appliance.

⚠️ WARNING



- Do not use attachments not recommended or sold by the appliance manufacturer. Doing so may result in fire, electric shock, personal injury, or equipment damage.
- Do not remove the ground connection.
- Do not use a plug adapter.
- Do not use an extension cord.
- Do not use glass mixing containers.
- Do not put spoons or other utensils in the container when mixing.
- Do not use a water jet to clean or rinse any part of the mixer.

⚠️ CAUTION



- Inspect the agitator daily for wear.
- Replace the agitator every 90 days.
- Always use a mixing collar with paper cups or foam containers.

– SAVE THESE INSTRUCTIONS –

Mixer Safety

To the Operator

Your safety and the safety of others is very important. We have provided many important safety messages in this manual and on your appliance. Always read and obey all safety messages. Read thoroughly and understand the instructions within this manual before operating or performing any maintenance on the appliance. Before allowing operation of this appliance, the operator must be trained and approved by management staff.

The spindle mixer you have purchased is intended for use in commercial and professional environments requiring trained operators. Such environments may include, but not be limited to, restaurants, bars, fast-food outlets, hospitals, catering businesses, etc.

The spindle mixer is designed to mix drinks made from yogurt, frozen custard, granita, hard or soft ice cream.

The mixer is also ideal for mixing candy, fruit, and nuts into the shake. Use of this appliance outside of this scope may result in fire, electric shock, severe personal injury, or equipment damage.

This Operation Manual must be read and fully understood before operating or performing any maintenance on your appliance.

The ON (I)/OFF (O) power switch is provided with an integral circuit breaker to automatically turn off (O) the unit in over-current conditions that may occur due to excessive loads to the motor. When this occurs, allow the mixer to cool down for 30 minutes and then turn the unit ON (I). If the unit does not operate, contact Technical Service for further direction.

If the supply cord of this appliance is damaged, it must be replaced by the manufacturer or its service agent or a similar qualified person.

UK ONLY: If fitted with a non-rewirable U.K. plug, the 13 amp fuse approved by ASTA to be B.S. 1362 must be used. If you need a replacement fuse carrier, it must be replaced with the same colour coded carrier with the same markings. Fuse covers and carriers can be obtained from approved service agents.

Unpacking

Carefully remove the mixer from the packaging and take out all boxes or packets containing attachments or specific items. Check that all of the parts have been delivered, that the mixer operates as intended, and that nothing has been damaged in transit. Contact the mixer supplier to remedy any findings.

Installation

Position the mixer on a sturdy level surface and in an open, well-lighted environment that provides easy access to all controls, front and side. We recommend that you position the mixer so that the working height of the agitator and controls are appropriate for the intended operator(s).

Noise Level

The equivalent continuous sound level when the mixer is operating on no-load is less than 70dB(A).

Connection

Observe all electrical governing codes and ordinances. A 220–240V AC-only, 50–60 Hz, fused electrical supply is required. (A time-delay fuse is recommended.) It is recommended that a separate circuit serving only this appliance be provided.

Maintenance

Check the agitator daily for wear or damage. Replace the agitator every 90 days.

Standard Conformity

The mixer is in compliance with the following European Directives and related national legislation:

- Machinery Directive 2006/42/EC
- Low Voltage Directive 73/23/EEC
- EMC Directive 2004/108/EEC



The wheeled bin symbol marked on this mixer signifies compliance with the EU Directive as well as other similar legislation in effect after August 13, 2005. Therefore, it must be collected separately after its use is completed and cannot be disposed of as unsorted municipal waste. The user is responsible for returning the product to the appropriate collection facility, as specified by your local code. For additional information regarding applicable local laws, please contact the municipal facility and/or local distributor.

Technical Service

For assistance or replacement parts, call our
Technical Service number:
+ + 910-693-4277

8 a.m. – 5:00 p.m. GMT-5 Monday – Friday
www.commercial.hamiltonbeach.com

Requesting Assistance or Service

Whenever you call to request assistance or service, you need to know the complete model number of your equipment. You can find this information on the label on the back of your spindle mixer.

Please also record the purchase date of your equipment and your dealer's name, address, and telephone number.

You can also order replacement parts from your local dealer.

Call our customer service number:
+ + 910-693-4277

Model Number

Serial Number

Purchase Date

Dealer Name

Dealer Address

Dealer Phone

– SAVE THESE INSTRUCTIONS –

Parts and Features

The parts and features of the Mix 'n Chill® are shown on this page. Become familiar with all parts and features before using the mixer.

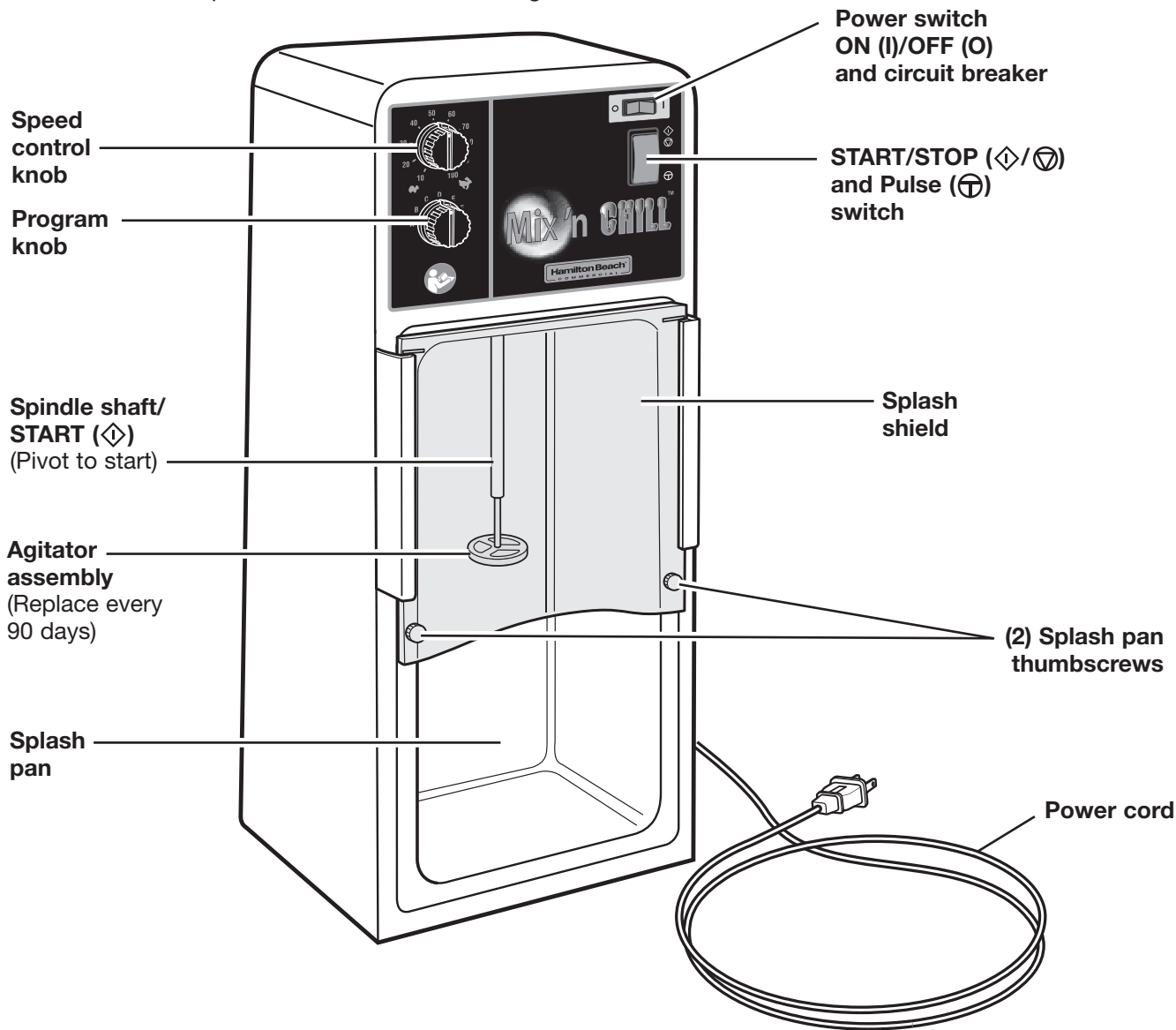

How to Install Memory Card:

1. Unplug unit.
2. Locate memory card cover on back of unit and remove screws.
3. Insert new memory card in slot.
4. Plug in unit and turn on power switch.
When green light stays on, update is complete.
5. Turn off unit.
6. Unplug unit.
7. Remove memory card.
8. Reinstall memory card cover.

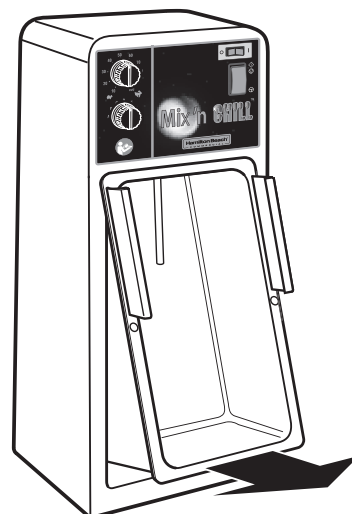

Removing Splash Pan

Operating the Mixer

⚠ WARNING



Electrical Shock Hazard

- Plug into a grounded outlet.
- Do not remove ground.
- Do not use an adapter.
- Do not use an extension cord.
- Failure to follow these instructions can result in death, fire, or electrical shock.

⚠ WARNING



Cut Hazard

- Agitator can cause glass mixing containers to break.
- Do not put spoon or other utensils in cup when mixing.
- Failure to follow these instructions can result in broken bones or cuts.

Preprogrammed Cycles (A—H): Cycle automatically stops after audible signal.

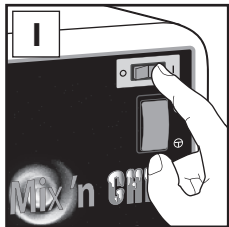

+

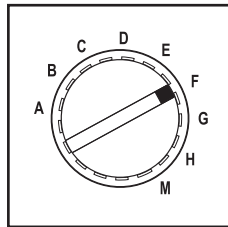

Select cycle.

+

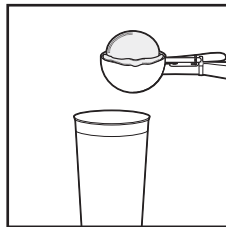

+

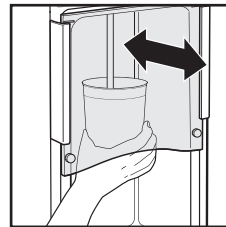

Push against to start.

OR

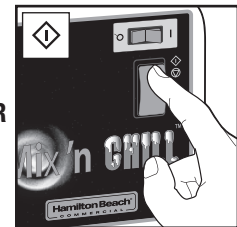

+

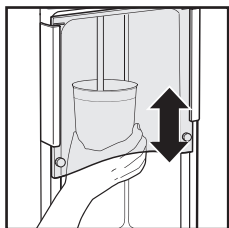

OR

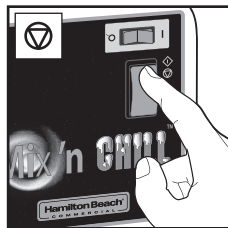

To stop mixing prior to end of cycle.

Operating the Mixer

Manual Operation (M) — Variable Speed/Pulse (⊕)

OR

Push against to start.

OR

Operator may vary speed during use.

OR

Cleaning the Mixer

Cleaning and Sanitizing the Container, Spindle, and Agitator

⚠ WARNING



Electrical Shock Hazard

Disconnect power before removing or cleaning the splash pan, spindle shaft, and agitator.

Replace all parts before operating.

Failure to do so can result in death or electrical shock.

Cleaning

1. Place a drop of detergent and 1 cup (250 ml) of water into the mixing container.
2. Position the container under the mixing spindle and mix on low speed for 5 seconds. Empty the mixing container.
3. Place 1 cup (250 ml) of clean water into the container and repeat mix for 5 seconds to rinse.

NOTE: Inspect agitators daily. Replace agitators every 90 days.

Sanitizing

For best results, use the Hamilton Beach Universal Container (#110E).

1. Fill the container with sanitizing solution (1 tablespoon [15 ml] of household bleach per 1 gallon [3.8 L] of water at 50°–70°F [10°–21°C]) to 3/4 full. Position the container under the mixing spindle and run on low speed for 1 minute.
2. Remove container. Empty sanitizing solution and rinse container.
3. To dry, run the mixer on low speed for 30 seconds with empty container in place. **DO NOT RINSE** after sanitizing is completed.

NOTE: If preferred, the container and agitator may be cleaned in a commercial dishwasher.

Sécurité du mélangeur

CONSIGNES DE SÉCURITÉ

AVERTISSEMENT – POUR ÉVITER LES ACCIDENTS ENTRAÎNANT DES CHOCS ÉLECTRIQUES, DES BLESSURES OU DES INCENDIES, ET AFIN DE LIMITER LES DOMMAGES DE L'ÉQUIPEMENT RÉSULTANT D'UNE MAUVAISE UTILISATION, LIRE CE GUIDE ATTENTIVEMENT ET LE SUIVRE À LA LETTRE. LA LECTURE DE CE GUIDE AIDERA À COMPRENDRE LE FONCTIONNEMENT DE L'APPAREIL ET À L'UTILISER CORRECTEMENT. LIRE CE GUIDE COMPLÈTEMENT ET S'ASSURER QUE QUICONQUE UTILISANT LE MÉLANGEUR A AUSSI LU CE GUIDE AVANT D'UTILISER L'APPAREIL.

Symboles d'alerte de sécurité

Les symboles d'alerte de sécurité suivants sont utilisés tout au long de ce guide pour alerter l'utilisateur des dangers décrits ci-dessous :



Un avertissement ou une mise en garde qu'il faut observer. Lire les instructions attentivement pour assurer une utilisation correcte et sans danger du produit.



Une action interdite. Lire les instructions attentivement et ne jamais entreprendre les actions interdites.



Une action obligatoire. Lire les instructions attentivement et toujours suivre les instructions.

Il est fait référence aux symboles d'alerte de sécurité suivants sur le produit et/ou dans le mode d'emploi :



Lire les instructions attentivement et toujours suivre les instructions.



Risque de choc électrique. Lire les instructions attentivement et toujours suivre les instructions.

⚠ AVERTISSEMENT



- Connecter l'appareil uniquement sur une prise avec terre.
- Couper l'appareil et le débrancher de la prise murale avant un nettoyage ou une réparation.
- Seul des spécialistes autorisés peuvent réparer ce mélangeur ou ouvrir son boîtier.
- S'assurer que le mélangeur repose sur une surface ferme et horizontale pendant l'emploi. Ne pas respecter ces instructions peut entraîner des blessures ou des dommages de l'appareil.
- Si le cordon d'alimentation est endommagé, il doit être remplacé par le fabricant, son agent d'entretien, ou toute autre personne similairement qualifiée afin d'éviter tout danger.
- L'utilisation de cet appareil n'est pas prévu pour les porteurs d'handicaps (y compris les enfants) de type physique, sensoriel ou mental, ou pour les personnes sans expérience ni connaissance, à moins qu'elles aient été convenablement formées ou contrôlées par une personne responsable de leur sécurité.
- Surveillez que les enfants ne jouent pas avec l'appareil.

⚠ AVERTISSEMENT



- Ne pas utiliser d'accessoire non recommandé ni vendu par le fabricant de l'appareil. Ne pas respecter ces instructions peut entraîner des chocs électriques, des blessures ou des dommages de l'appareil.
- Ne pas retirer la connexion de terre.
- Ne pas utiliser d'adaptateur de prise.
- Ne pas utiliser de rallonge électrique.
- Ne pas utiliser de récipient de mélange en verre.
- Ne pas mettre de cuillère ou autre ustensile dans le contenant pendant le mélange.
- Ne pas utiliser de jet d'eau pour nettoyer ou rincer des pièces du mélangeur.

⚠ MISE EN GARDE



- Inspecter l'agitateur chaque jour pour des signes d'usure.
- Remplacer l'agitateur tous les 90 jours.
- Toujours utiliser un collier de mélange avec des gobelets en papier ou en mousse de polystyrène.

– CONSERVER CES INSTRUCTIONS –

Sécurité du mélangeur

Pour l'utilisateur

Votre sécurité et celle des autres sont très importantes. Nous avons fourni de nombreux messages de sécurité dans ce guide et sur l'appareil. Toujours lire et respecter tous les messages de sécurité. Lire complètement et attentivement les instructions de ce guide avant d'utiliser l'appareil ou d'effectuer tout entretien. Avant d'autoriser l'emploi de cet appareil, l'utilisateur doit être formé et approuvé par l'équipe de direction.

Le mélangeur est destiné à l'emploi dans des environnements commerciaux et professionnels nécessitant des opérateurs formés. De tels environnements comptent, sans s'y limiter, les restaurants, les bars, les restaurants-minute, les hôpitaux, les cantines d'entreprise, etc.

Le mélangeur à rotor est conçu pour mélanger des boissons faites à partir de yaourt, de crème pâtissière congelée, de granités, de crème glacée dure ou tendre.

Le mélangeur est également idéal pour mélanger les bonbons, les fruits et les noix dans le lait fouetté. Toute autre utilisation de cet appareil peut entraîner des incendies, des chocs électriques, des blessures graves ou des dommages de l'appareil.

Lire complètement et attentivement les instructions de ce guide d'utilisation avant d'utiliser l'appareil ou d'effectuer tout entretien.

Le commutateur marche-arrêt (I/O) compte un disjoncteur intégré pour couper (O) automatiquement l'appareil en cas de surintensité suite à une charge excessive sur le moteur. Lorsque cela se produit, laisser le mélangeur refroidir pendant 30 minutes puis remettre l'appareil sous tension (I). Si l'appareil ne fonctionne pas, contacter le service technique pour des instructions supplémentaires.

Si le cordon d'alimentation est endommagé, il doit être remplacé par le fabricant, son agent de service ou toute personne qualifiée.

Déballage

Retirer soigneusement le mélangeur de son emballage et sortir les boîtes ou paquets contenant des accessoires ou articles particuliers. Vérifier que toutes les pièces sont là, que le mélangeur fonctionne comme prévu, et que rien n'a été endommagé dans le transport. Contacter le fournisseur de mélangeur pour résoudre tout problème identifié.

Installation

Placer le mélangeur sur une surface ferme et horizontale, et dans un environnement ouvert et bien éclairé permettant un accès facile à toutes les commandes, à l'avant et sur les côtés. Nous recommandons de placer le mélangeur de manière à ce que la hauteur de travail de l'agitateur et des commandes soit appropriée pour les opérateurs auxquels il est destiné.

Niveau de bruit

Le niveau sonore continu équivalent lorsque le mélangeur fonctionne sans charge est inférieur à 70 dB(A).

Connexion

Observer toutes les réglementations électriques en vigueur. Une alimentation 220–240 V.c.a. uniquement, 50–60 Hz avec fusible est nécessaire. (Un fusible temporisé est recommandé). Il est recommandé de prévoir un circuit distinct n'alimentant que cet appareil.

Entretien

Inspecter l'agitateur tous les jours en recherchant des signes d'usure ou de dommage. Remplacer l'agitateur tous les 90 jours.

Conformité aux normes

Le mélangeur est conforme aux directives européennes suivantes et aux législations nationales associées :

- Directive de machinerie 2006/42/EC
- Directive basse tension 73/23/EEC
- Directive de compatibilité électromagnétique 2004/108/EEC



Le symbole de poubelle à roulette figurant sur ce mélangeur signifie qu'il est conforme aux directives européennes ainsi qu'à d'autres législations similaires en vigueur depuis le 13 août 2005. Par conséquent, il doit être évacué séparément lorsque son emploi est terminé et ne peut pas être jeté comme déchet municipal non trié. L'utilisateur est responsable de retourner le produit en centre de ramassage approprié, comme spécifié par la réglementation locale. Pour des renseignements supplémentaires sur les législations locales applicables, prière de contacter la municipalité ou un distributeur local.

Service technique

Pour une assistance ou des pièces détachées,
contactez notre Service technique au :
+ + 910-693-4277

08h00 – 17h00 GMT-5 Lundi – Vendredi
www.commercial.hamiltonbeach.com

Numéro de modèle

Numéro de série

Date d'achat

Nom du revendeur

Adresse du revendeur

Téléphone du revendeur

Demande d'aide ou d'entretien

En cas d'appel pour demander de l'aide ou de l'entretien, il faut connaître le numéro de modèle complet de l'équipement. Il se trouve sur une étiquette placée à l'arrière du mélangeur.

Prière de noter la date d'achat de l'équipement, ainsi que le nom, l'adresse et le numéro de téléphone du revendeur.

Des pièces de rechange peuvent être commandées auprès du revendeur local.

Appeler notre numéro de service clientèle :
+ + 910-693-4277

– CONSERVER CES INSTRUCTIONS –

Pièces et caractéristiques

Les pièces et caractéristiques du Mix 'n Chill® sont illustrées sur cette page. Se familiariser avec toutes les pièces et caractéristiques avant d'utiliser le mélangeur.

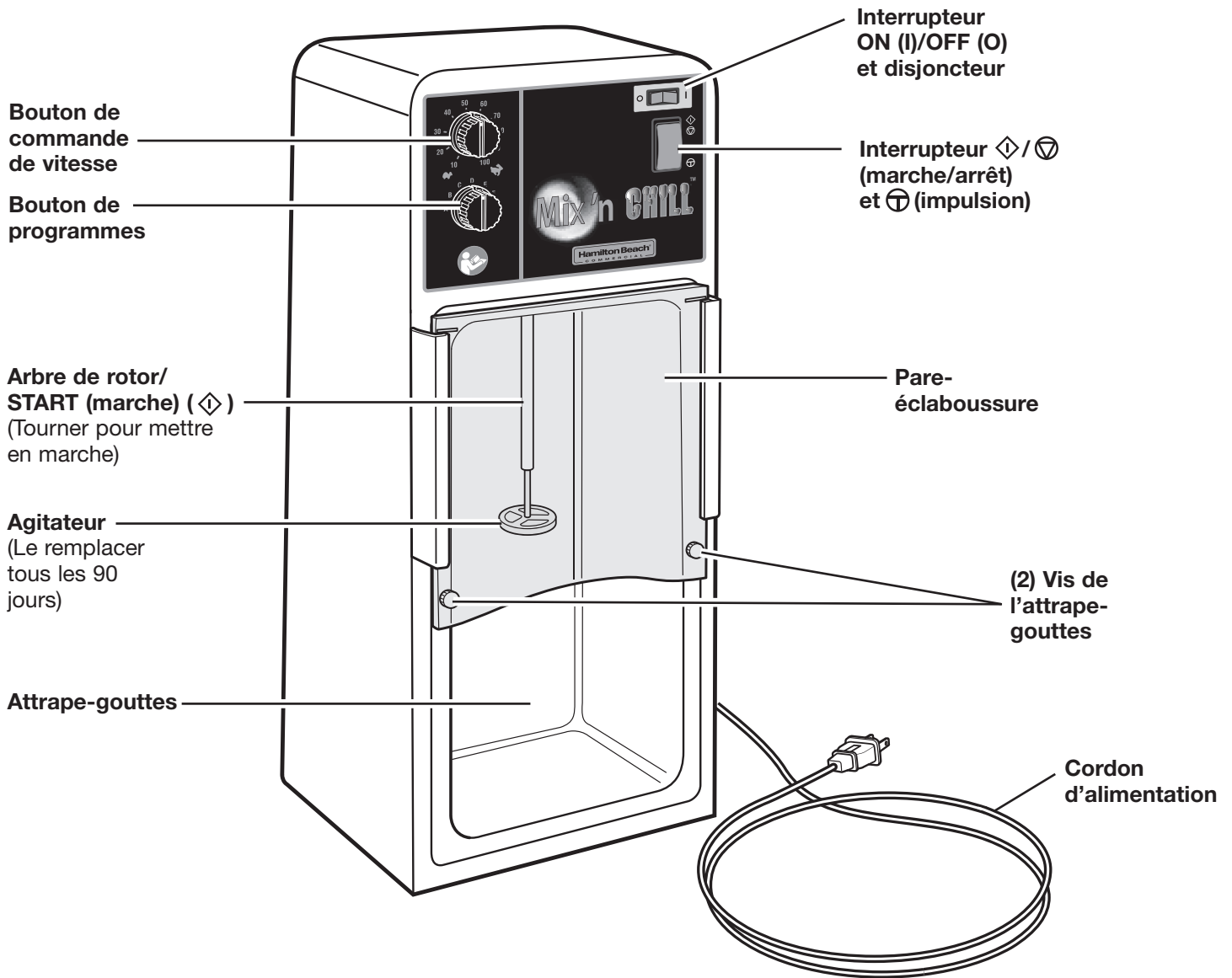

Installation d'une carte mémoire :

1. Débranchez l'appareil.
2. Localisez le couvercle de la carte mémoire à l'arrière de l'appareil et retirez les vis.
3. Insérez une nouvelle carte mémoire dans la fente.
4. Branchez l'appareil et appuyez sur l'interrupteur. Lorsque le voyant vert reste allumé, la mise à jour a été effectuée.
5. Eteignez l'appareil.
6. Débranchez l'appareil.
7. Retirez la carte mémoire.
8. Réinstallez le couvercle de la carte mémoire.

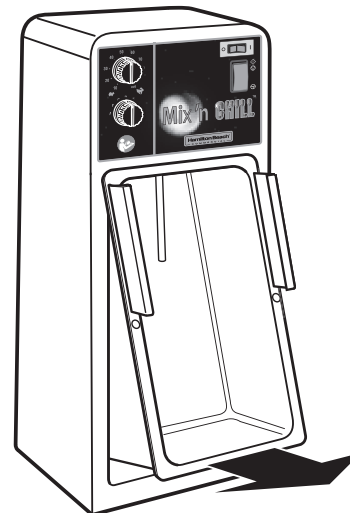

Dépose de l'attrape-gouttes

Utilisation du mélangeur

⚠ AVERTISSEMENT



Risque d'électrocution

Branchez l'appareil à une prise avec mise à la terre.

Ne supprimez pas la mise à la terre.

N'utilisez pas d'adaptateur

N'utilisez pas de rallonge électrique.

Le non-respect de ces consignes peut provoquer la mort, un incendie ou une électrocution.

⚠ AVERTISSEMENT



Risque de coupure

L'agitateur peut causer le bris d'un récipient de mélange en verre.

Ne pas mettre de cuillère ou autre ustensile dans le bol pendant le mélange.

Le non-respect de ces consignes peut provoquer des fractures ou des coupures.

Cycles préprogrammés (A à H) : Cycle s'arrête automatiquement après le signal sonore.

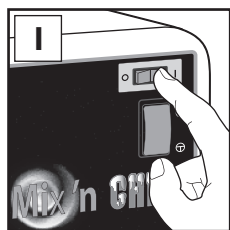

+

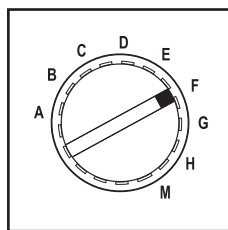

+

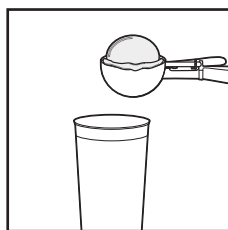

+

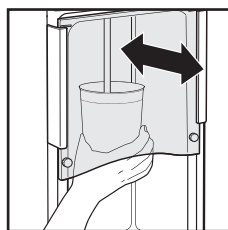

OU



+

Sélectionnez un cycle.

Appuyer contre l'arbre pour démarrer.

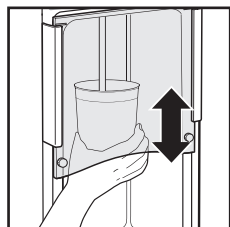

OU

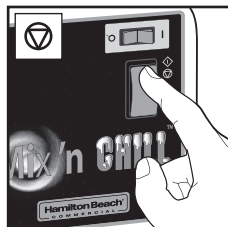

Pour interrompre le mélange avant la fin du cycle.

Utilisation du mélangeur

Fonctionnement manuel (M) — Vitesse variable/impulsion (⊕)

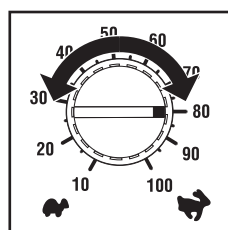
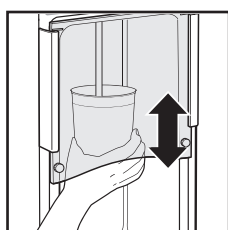
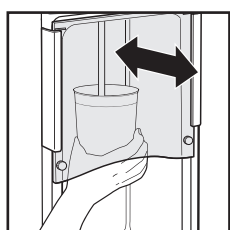
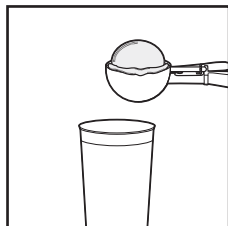
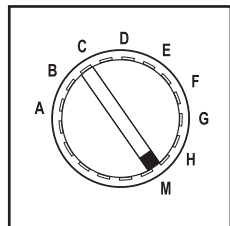
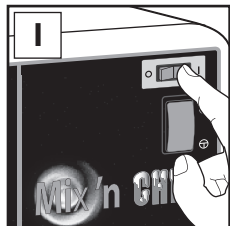

Appuyer contre l'arbre pour démarrer.

L'utilisateur peut faire varier la vitesse lors de l'utilisation.

OU



Nettoyage du mélangeur

Nettoyage et désinfection du contenant, du rotor et de l'agitateur

⚠ AVERTISSEMENT



Risque d'électrocution

Débranchez l'appareil avant de retirer ou de nettoyer l'attrape-gouttes, l'arbre ou l'agitateur.

Replacer toutes les pièces avant de faire la remise en marche.

Le non-respect de ces consignes peut provoquer la mort ou une électrocution.

Nettoyage

1. Mettre une goutte de détergent et une tasse (250 ml) d'eau dans le récipient de battage.
2. Placer le récipient dans le guide de récipient et battre à basse vitesse pendant 5 secondes. Vider le récipient.
3. Mettre une tasse (250 ml) d'eau pure dans le récipient et battre à nouveau pendant 5 secondes pour rincer.

NOTE : Inspecter les agitateurs chaque jour. Remplacer les agitateurs tous les 90 jours.

Désinfection

Pour obtenir les meilleurs résultats, utiliser le récipient universel Hamilton Beach (#110E).

1. Remplissez au 3/4 le conteneur avec un solution de désinfection (1 cuillère à thé [15 ml] d'eau de Javel par gallon [3,8 L] d'eau propre et froide 50 °–70 °F [10 °–21 °C]). Placez le conteneur sous l'arbre de mélange et mettez en marche à vitesse lente pendant 1 minute.
2. Enlevez le conteneur. Videz la solution de désinfection et rincez le conteneur.
3. Pour sécher l'appareil, mettez le mixeur en marche à vitesse lente pendant 30 secondes, avec un conteneur vide en place. **NE RINCEZ PAS** après avoir terminé la désinfection.

NOTE : Si désiré, le contenant et l'agitateur peuvent être lavés au lave-vaisselle commercial.

Seguridad de la Batidora

PRECAUCIONES DE SEGURIDAD

ADVERTENCIA – PARA EVITAR ACCIDENTES QUE PROVOQUEN DESCARGAS ELÉCTRICAS, LESIONES PERSONALES O INCENDIOS, Y A FIN DE LIMITAR LOS DAÑOS AL EQUIPAMIENTO DEBIDO AL USO INDEBIDO DEL APARATO, TENGA A BIEN LEER ESTE MANUAL CON DETENIMIENTO Y SEGUIRLO RIGUROSAMENTE. LEER ESTE MANUAL LO AYUDARÁ A COMPRENDER Y UTILIZAR SU ELECTRODOMÉSTICO CORRECTAMENTE. LEA ESTE MANUAL POR COMPLETO Y ASEGÚRESE DE QUE CUALQUIER PERSONA QUE PUEDA UTILIZAR LA BATIDORA TAMBIÉN LEA ESTE MANUAL ANTES DE OPERAR EL APARATO.

Símbolos de Alerta de Seguridad

Los siguientes símbolos de alerta de seguridad se utilizan a lo largo de este manual a fin de alertarlo sobre los riesgos de seguridad descritos a continuación:



Una precaución o advertencia que usted debe cumplir. Lea las instrucciones con detenimiento para asegurar un uso del producto correcto y seguro.



Una acción prohibida. Lea las instrucciones con detenimiento y nunca intente realizar una acción prohibida.



Una acción obligatoria. Lea las instrucciones con detenimiento y siempre siga las instrucciones.

Los siguientes símbolos de alerta de seguridad se encuentran señalados en el producto y/o dentro de este Manual de Operaciones:



Lea las instrucciones con detenimiento y siempre siga las instrucciones.



Peligro de descarga eléctrica. Lea las instrucciones con detenimiento y siempre siga las instrucciones.

⚠️ ADVERTENCIA



- Conecte la unidad sólo a un tomacorriente con conexión a tierra.
- Apague el aparato y desconecte el enchufe de suministro de energía desde el tomacorriente antes de limpieza o mantenimiento.
- Sólo especialistas autorizados pueden reparar la batidora o abrir la carcasa de la batidora.
- Asegúrese de que la batidora se encuentre apoyada sobre una superficie nivelada y resistente durante el funcionamiento. No cumplir con esto puede provocar lesiones personales o daños al equipo.
- Si el cable eléctrico está dañado, el fabricante, su agente de servicio técnico o una persona calificada similar debe reemplazarlo a fin de evitar un riesgo.
- Este aparato no debería usarse por personas (incluyendo niños) con una capacidad física, sensorial o mental, reducidas, o que no tenga la experiencia o conocimiento necesarios, a menos que sea una persona responsable de su seguridad les supervise o les facilite instrucciones sobre el uso del aparato.
- Mantenga a los niños bajo vigilancia para asegurarse de que no jueguen con el aparato.

⚠️ ADVERTENCIA



- No utilice accesorios no recomendados ni vendidos por el fabricante del aparato. Hacerlo puede provocar un incendio, una descarga eléctrica, lesiones personales o daños al aparato.
- No quite la conexión a tierra.
- No utilice un enchufe adaptador.
- No utilice un cable de extensión.
- No utilice recipientes para batir de vidrio.
- No coloque cucharas u otros utensilios en el recipiente mientras bate el contenido.
- No utilice un chorro de agua para limpiar o enjuagar cualquier parte de la batidora.

⚠️ ADVERTENCIA



- Inspeccione el agitador todos los días para determinar si se ha desgastado.
- Reemplace el agitador cada 90 días.
- Siempre utilice un anillo para batir con vasos de papel o recipientes de poliestireno.

– GUARDAR ESTAS INSTRUCCIONES –

Seguridad de la Batidora

Al Operador

Su seguridad y la seguridad de otros son muy importantes. Hemos incluido muchos mensajes de seguridad importantes en este manual y en su aparato. Siempre lea y obedezca todos los mensajes de seguridad. Lea con detenimiento y comprenda las instrucciones de este manual antes de operar el aparato o realizar cualquier clase de mantenimiento. Antes de permitir la operación de este aparato, el operador debe recibir una capacitación y obtener la aprobación del personal superior.

La batidora de eje que usted ha adquirido tiene un objetivo de uso en medios comerciales y profesionales y requiere operadores capacitados. Dichos medios pueden incluir, pero sin limitarse a los mismos, restaurantes, bares, negocios de comida rápida, hospitales, negocios de catering, etc.

La batidora de eje está diseñada para batir bebidas hechas de yogurt, crema congelada, granitas, helados duros y blandos.

La batidora también es ideal para mezclar golosinas, frutas y frutos secos en un batido. El uso de este aparato fuera de estos objetivos puede provocar un incendio, descargas eléctricas, lesiones personales graves o daños al equipamiento.

Este Manual de Operación debe leerse y comprenderse por completo antes de operar el aparato o de efectuar cualquier clase de mantenimiento en el mismo.

El interruptor de energía ENCENDIDO/APAGADO (I/O) se entrega con un interruptor de circuitos integral para apagar (O) la unidad automáticamente en condiciones de sobrecarga que puedan ocurrir debido a cargas excesivas al motor. Cuando esto ocurra, deje que la batidora se enfríe durante 30 minutos y luego encienda la unidad (I). Si la unidad no funciona, comuníquese con el Servicio Técnico para mayor información.

Si el cable de alimentación de este aparato sufre algún daño, deberá ser sustituido por el fabricante o por su agente técnico, o por una persona con una cualificación similar.

Desempaque

Con cuidado, quite la batidora del empaque y saque todas las cajas y paquetes que contengan accesorios o elementos específicos. Controle que se hayan enviado todas las piezas, que la batidora funcione como corresponde y que no se haya dañado nada durante el envío. Comuníquese con el proveedor de la batidora para solucionar cualquier problema.

Instalación

Coloque la batidora sobre una superficie nivelada y resistente, en un medio abierto y bien iluminado que brinde acceso sencillo a todos los controles, frontales y laterales. Recomendamos que coloque la batidora de modo que la altura de trabajo del agitador y los controles sean los apropiados para el potencial operador.

Nevel de ruido

El nivel de sonido continuo equivalente cuando la batidora se encuentra funcionando sin carga es menor a 70dB(A).

Conexión

Cumpla con todos los códigos y ordenanzas eléctricos vigentes. Se requiere un suministro eléctrico de sólo 220–240V AC, 50–60 Hz con fusibles. (Se recomienda el uso de un fusible con retraso). Se recomienda que este artefacto cuente con un circuito individual.

Mantenimiento

Controle el agitador todos los días en busca de desgaste o daños. Cambie el agitador cada 90 días.

Conformidad de Normas

La batidora cumple con las siguientes Directivas Europeas y con legislaciones nacionales relacionadas:

- Directiva sobre maquinarias 2006/42/EC
- Directiva sobre bajo voltaje 73/23/EEC
- Directiva EMC 2004/108/EEC



El símbolo del basurero con ruedas marcado en esta batidora indica el cumplimiento con la Directiva EU además de otra legislación similar vigente desde el 13 de agosto de 2005. Por lo tanto, debe recolectarse en forma separada después de finalizado su uso, y no puede eliminarse como un desecho municipal sin clasificar. El usuario es responsable de llevar el producto a la planta de recolección correspondiente, según lo especifica el código local. Para información adicional sobre las leyes locales vigentes, tenga a bien comunicarse con la planta municipal y/o el distribuidor local.

Servicio Técnico

Para asistencia o sustitución de piezas, sírvanse llamar a nuestro Número de Servicio Técnico:

+ + 910-693-4277

8 a.m. – 5 p.m. GMT-5, lunes a viernes

www.commercial.hamiltonbeach.com

Cómo Solicitar Asistencia o Servicio Técnico

Cuando llame para solicitar asistencia o servicio técnico, usted debe saber el número de modelo completo de su equipamiento. Usted puede encontrar esta información en la etiqueta ubicada en la parte trasera de su batidora de eje.

También registre la fecha de compra de su equipamiento y el nombre, dirección y número de teléfono del vendedor.

También puede solicitar partes de reemplazo mediante su vendedor local.

Llame a nuestro número de atención al cliente:
+ + 910-693-4277

Número de modelo

Número de serie

Fecha de compra

Nombre del vendedor

Dirección del vendedor

Teléfono del vendedor

– GUARDAR ESTAS INSTRUCCIONES –

Partes y Características

Las partes y características del Mix 'n Chill® se ilustran en esta página. Familiarícese con todas las partes y características antes de utilizar la batidora.

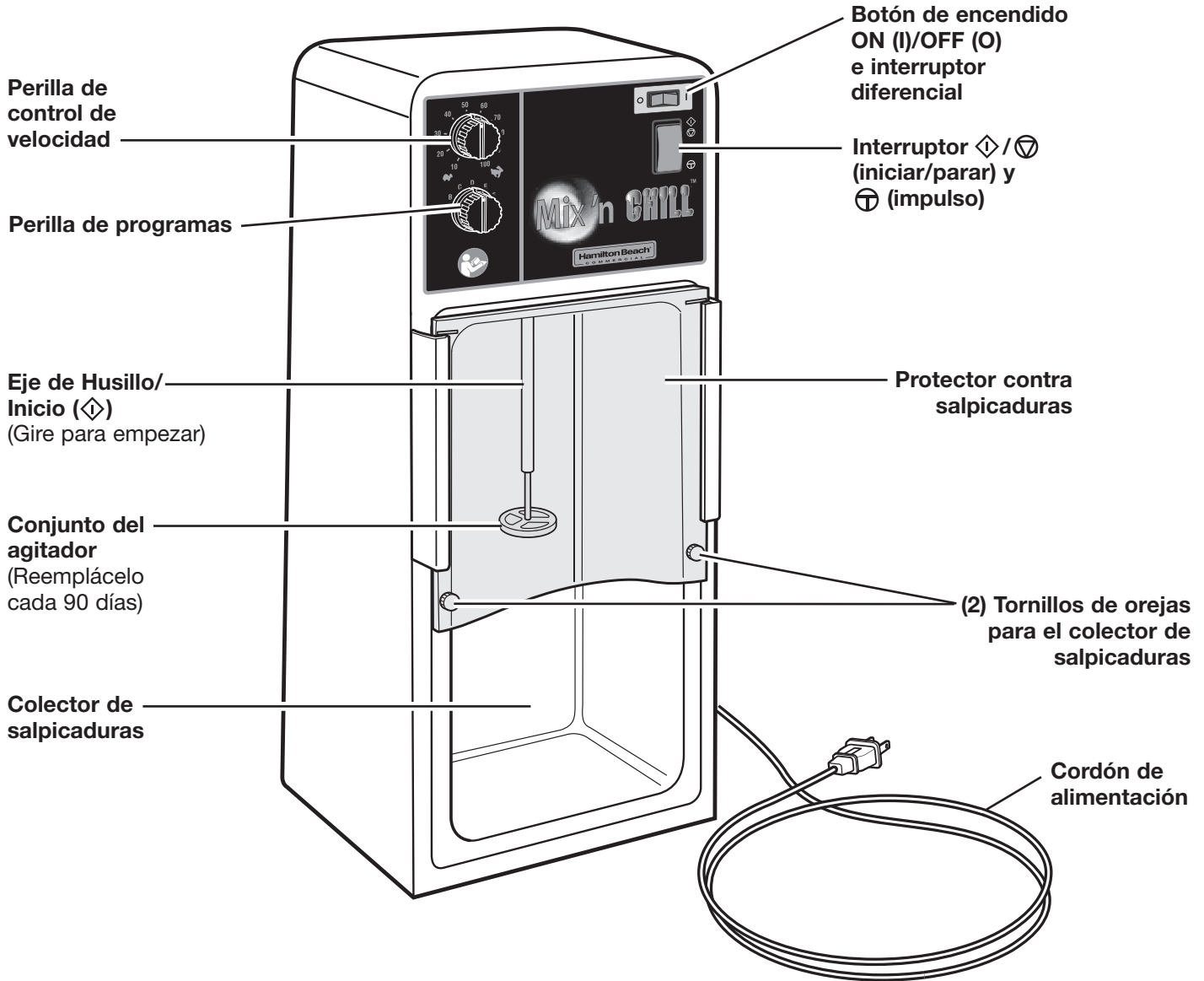

Cómo Instalar la Tarjeta de Memoria:

1. Desenchufe el electrodoméstico.
2. Busque la cubierta de la tarjeta de memoria en la parte trasera del electrodoméstico y destorníllela.
3. Introduzca la nueva tarjeta de memoria en la ranura.
4. Enchufe el electrodoméstico y enciéndalo. Cuando la luz verde deje de parpadear, la actualización habrá finalizado.
5. Apague el electrodoméstico.
6. Desenchúfelo.
7. Retire la tarjeta de memoria.
8. Ponga de nuevo la tarjeta de memoria en la cubierta.

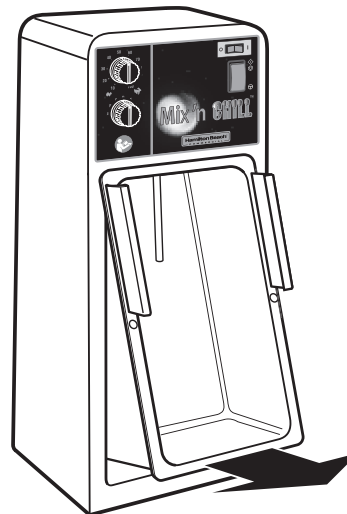

Cómo Quitar el Colector de Salpicaduras

Funcionamiento de la Batidora

⚠️ ADVERTENCIA



Peligro de Descarga Eléctrica

Conectar el aparato a una base con toma de tierra.

No quitar la toma de tierra.

No usar un adaptador.

No usar un cable prolongador.

El incumplimiento de estas instrucciones puede dar como resultado la muerte.

Un incendio o un shock eléctrico grave.

⚠️ ADVERTENCIA



Peligro de Corte

El agitador puede provocar la rotura de los recipientes de vidrio utilizados para batir.

No coloque cucharas u otros utensilios en el vaso mientras bate el contenido.

El incumplimiento de estas instrucciones puede dar como resultado huesos rotos, cortes u otras lesiones.

Ciclos Preprogramados (A—H): Ciclo detiene en forma automática después de producirse una señal audible.

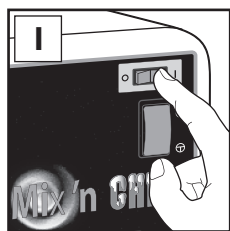

+

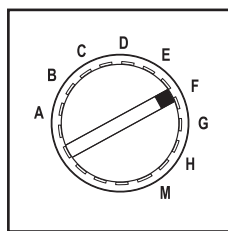

Elija ciclo.

+

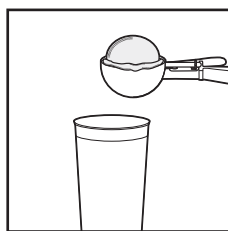

+

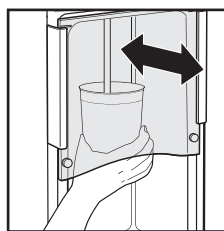

Presione de nuevo para iniciar.

0



+

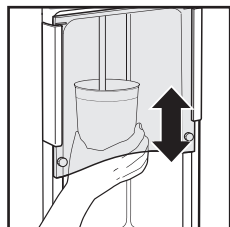

0

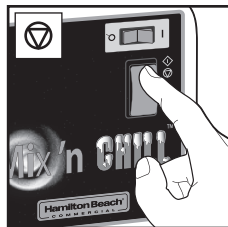

Para detener el mezclado antes de finalizar el ciclo.

Funcionamiento de la Batidora

Operación Manual (M) — Velocidad Variable/Impulso (⊕)

Presione de nuevo para iniciar.

0

El operario puede cambiar de velocidad durante el usar.

0

Limpieza de la Batidora

Cómo Limpiar y Desinfectar el Recipiente, el Eje y el Agitador

⚠️ ADVERTENCIA



Peligro de Descarga Eléctrica

Desconéctelo de la red eléctrica antes de quitar o limpiar el colector de salpicaduras, eje y el agitador.

Vuelva o colocar todas las partes antes de operar.

El incumplimiento de estas instrucciones pueda dar como resultado la muerte o un shock eléctrico grave.

Limpieza

1. Colocar una gota de detergente y 1 taza (250 ml) de agua dentro del vaso para batir.
2. Colocar el vaso dentro de la guía y bata a baja velocidad durante 5 segundos. Vacíe el recipiente.
3. Colocar 1 taza (250 ml) de agua limpia dentro del recipiente y repita la acción durante 5 segundos para enjuagar.

NOTA: Verifique los mezcladores todos los días y cámbielos cada 90 días.

Desinfección

Para obtener mejores resultados, utilice el recipiente universal de Hamilton Beach (#110E).

1. Llenar hasta sus tres cuartas partes el vaso mezclador con la solución esterilizante (1 cucharada sopera [15 ml] de lejía para usos domésticos para 1 galón [3,8 litros] de agua limpia a 50°–70°F [10°–21°C]). Colocar el vaso mezclador dentro de la guía y ponerla en funcionamiento a velocidad baja durante 1 minuto.
2. Retirar el vaso mezclador. Vaciar la solución esterilizante y aclarar el vaso mezclador.
3. Para secarlo, poner la mezcladora en funcionamiento a velocidad baja durante 30 segundos. **NO ACLARAR** después de completar la esterilización.

NOTA: Si así lo prefiere, el recipiente y el agitador pueden lavarse en un lavavajillas comercial.

Segurança da Batedeira

PRECAUÇÕES DE SEGURANÇA

AVISO – PARA EVITAR ACIDENTES RESULTANTES DE CHOQUE ELÉCTRICO, FERIMENTOS PESSOAIS OU INCÊNDIO E PARA REDUZIR OS DANOS NO EQUIPAMENTO DEVIDO A UMA UTILIZAÇÃO INCORRECTA DO APARELHO, LEIA CUIDADOSAMENTE ESTE MANUAL E SIGA AS RESPECTIVAS INSTRUÇÕES. A LEITURA DESTES MANUAIS IRÁ AJUDÁ-LO A UTILIZAR CORRECTAMENTE O SEU APARELHO. LEIA TODO O MANUAL E CERTIFIQUE-SE DE QUE TAMBÉM SEJA LIDO POR TODAS AS PESSOAS QUE PRETENDEM UTILIZAR A BATEDEIRA.

Símbolos de Alerta de Segurança

Os seguintes símbolos de alerta de segurança são utilizados ao longo deste manual para alertar o utilizador para os perigos descritos abaixo:



Um aviso que deve cumprir. Leia cuidadosamente as instruções para garantir uma utilização correcta e segura do produto.



Uma acção proibida. Leia cuidadosamente as instruções e nunca tente efectuar a acção proibida.



Uma acção obrigatória. Leia cuidadosamente e siga sempre as instruções.

Os seguintes símbolos de alerta de segurança são referenciados no produto e (ou) neste Manual de Utilização:



Leia cuidadosamente e siga sempre as instruções.



Perigo de Choque Eléctrico. Leia cuidadosamente e siga sempre as instruções.

⚠️ AVISO



- Ligue a unidade apenas a uma tomada com ligação à terra.
- Desligue o aparelho e retire a ficha da tomada antes de efectuar a limpeza ou manutenção.
- Só os técnicos autorizados poderão reparar a batedeira ou abrir a estrutura da mesma.
- Certifique-se de que a batedeira está colocada numa superfície firme durante a respectiva utilização. O não cumprimento destes procedimentos pode causar ferimentos pessoais ou danificar o equipamento.
- Se o cabo de alimentação estiver danificado, deve ser substituído pelo fabricante, fornecedor de serviços, ou por uma pessoa igualmente qualificada para evitar um acidente.
- É contra-indicado o uso deste aparelho por pessoas (incluindo crianças) com capacidades físicas, sensoriais ou mentais reduzidas, ou falta de experiência ou conhecimento, excepto no caso de terem tido supervisão ou formação relativamente ao uso do aparelho por uma pessoa responsável pela sua segurança.
- As crianças deverão ser supervisionadas, de modo a assegurar que não brincam com o aparelho.

⚠️ AVISO



- Não utilize acessórios que não são recomendados ou vendidos pelo fabricante do aparelho. Caso contrário, poderá provocar incêndio, choque eléctrico, ferimentos pessoais, ou danos no equipamento.
- Não remova a ligação à terra.
- Não utilize uma ficha adaptadora.
- Não utilize um fio de extensão.
- Não utilize recipientes de mistura de vidro.
- Não coloque colheres ou outros utensílios no recipiente quando efectuar a mistura.
- Não utilize um jacto de água para limpar ou enxaguar qualquer parte da batedeira.

⚠️ AVISO



- Inspeccione diariamente se existe desgaste no agitador.
- Substitua o agitador a cada 90 dias.
- Utilize sempre uma tampa de copo misturador com copos de papel ou recipientes de plástico.

– **GUARDE ESTAS INDICAÇÕES** –

Segurança da Batedeira

Para o Utilizador

A sua segurança e a segurança de outros utilizadores é muito importante. Este manual fornece muitas mensagens de segurança importantes tal como no seu aparelho. Leia e cumpra sempre todas as mensagens de segurança. Leia cuidadosamente e compreenda as instruções deste manual antes de utilizar ou executar qualquer manutenção no aparelho. Antes de utilizar este aparelho o utilizador deve ter formação e necessita de ser aprovado pelo pessoal de gestão.

A bateadeira que adquiriu destina-se a utilização em ambientes comerciais e profissionais necessitando de utilizadores formados. Estes tipos de ambiente podem incluir, mas não estão limitados a, restaurantes, bares, pontos de venda de comida rápida, hospitais, empresas de catering, etc.

A bateadeira foi concebida para misturar bebidas feitas a partir de iogurte, gelado, granizado, gelado mais ou menos cremoso.

A bateadeira também é ideal para misturar guloseimas, fruta e nozes no batido. A utilização deste aparelho fora deste âmbito poderá provocar incêndio, choque eléctrico, graves ferimentos pessoais ou danos no equipamento.

Retirar da Embalagem

Retire cuidadosamente a bateadeira da embalagem bem como todas as caixas ou embalagens que contêm acessórios ou elementos específicos. Verifique se foram entregues todas as peças, se a bateadeira funciona correctamente e se não foi nada danificado durante o transporte. Contacte o fornecedor da bateadeira para corrigir qualquer problema que ocorra.

Instalação

Coloque a bateadeira numa superfície firme e num ambiente amplo e bem iluminado que proporcione o acesso fácil a todos os controlos frontais e laterais. Recomendamos que coloque a bateadeira de modo a que a altura do agitador e dos controlos seja adequada para o(s) utilizador(es).

Nível de Ruído

O nível de som contínuo equivalente quando a bateadeira está em funcionamento sem carga é inferior a 70dB(A).

Este Manual de Utilização deve ser lido e totalmente compreendido antes de utilizar ou executar qualquer manutenção no aparelho.

O interruptor de alimentação LIGAR/DESLIGAR (I/O) é fornecido com um disjuntor incorporado para desligar (O) automaticamente a unidade durante uma sobrecarga que poderá ocorrer devido a cargas excessivas para o motor. Quando esta situação ocorrer, deixe a bateadeira arrefecer durante 30 minutos e, em seguida, ligue-a através do interruptor LIGAR (I). Se a unidade não funcionar, contacte o Serviço Técnico para obter assistência.

Se o cabo de alimentação deste aparelho estiver danificado deve ser substituído pelo fabricante ou pelo seu agente ou por uma pessoa similarmente qualificada.

Ligação

Cumpra todos os regulamentos e códigos eléctricos em vigor. É necessária uma distribuição de energia eléctrica de 50–60 Hz numa CA de 220–240V. (Recomendam-se fusíveis com tempo de atraso.) Recomenda-se que seja fornecido um circuito em separado que sirva apenas este aparelho.

Manutenção

Verifique diariamente se existe desgaste ou danos no agitador. Substitua o agitador a cada 90 dias.

Conformidade da Norma

A bateadeira está em conformidade com as seguintes Directivas Europeias e legislação nacional relacionada:

- Directiva de Máquinas 2006/42/EC
- Directiva de Baixa Tensão 73/23/EEC
- Directiva EMC 2004/108/EEC



O símbolo do caixote do lixo com rodas nesta bateadeira significa que está em conformidade com a Directiva da UE e com outra legislação semelhante em vigor após 13 de Agosto de 2005. Deste modo, quando o aparelho terminar o período de utilização deve ser colocado no lixo em separado e não pode ser depositado juntamente com o lixo municipal normal. O utilizador é responsável por depositar o produto no recipiente de lixo adequado, conforme especificado pelo seu código local. Para obter informações adicionais relativamente à legislação local aplicável, contacte o serviço municipal e/ou distribuidor local.

Serviço Técnico

Para assistência ou substituição de peças, ligar para o nosso Número de Serviço Técnico:
+ + 910-693-4277

8:00 – 17:00 GMT-5 Segunda-feira – Sexta-feira
www.commercial.hamiltonbeach.com

Número do Modelo

Número de Série

Data de Compra

Nome do Fornecedor

Morada do Fornecedor

Telefone do Fornecedor

Pedir Assistência ou Manutenção

Sempre que ligar para pedir assistência ou manutenção, tem de saber o número do modelo completo do seu equipamento. Pode encontrar estas informações na etiqueta traseira da sua bateadeira.

Registe também a data de compra do equipamento e o nome, a morada e o número de telefone do seu fornecedor.

Pode também encomendar peças de substituição ao seu fornecedor local.

Ligue para o nosso número de suporte ao cliente:
+ + 910-693-4277

– GUARDE ESTAS INDICAÇÕES –

Peças e Funcionalidades

As peças e funcionalidades da Mix 'n Chill® são mostradas nesta página. Familiarize-se com todas as peças e funcionalidades antes de utilizar a batedeira.

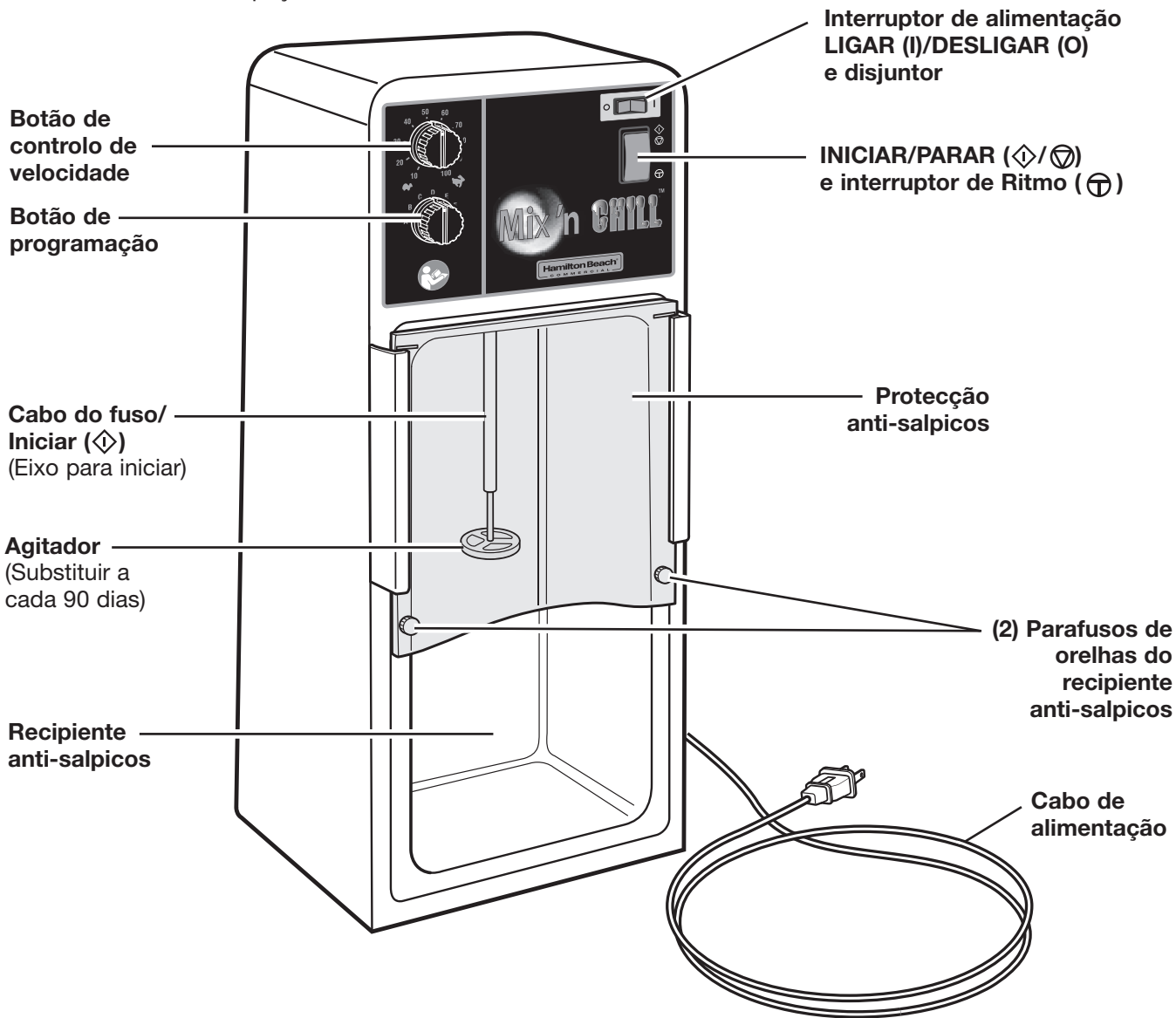

Como Instalar o Cartão de Memória:

1. Desligue a unidade da tomada.
2. Localize a tampa do cartão de memória na parte traseira da unidade e retire os parafusos.
3. Insira o novo cartão de memória na ranhura.
4. Ligue a unidade e o interruptor de alimentação. Quando a luz verde acender, a actualização está concluída.
5. Desligue o interruptor da unidade.
6. Desligue a unidade da tomada.
7. Retire o cartão de memória.
8. Coloque novamente a tampa do cartão de memória.

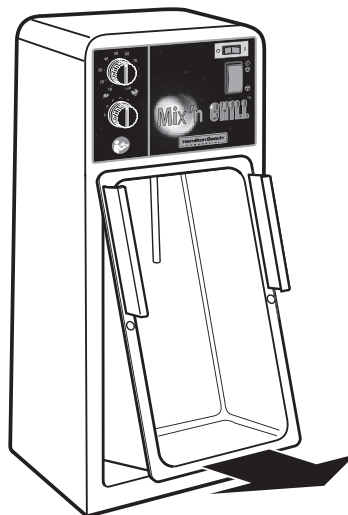

Retirar o Recipiente Anti-salpicos

Utilizar a Batedeira

⚠️ AVISO



Perigo de Choque Eléctrico

Ligar a uma tomada com ligação terra.

Não remover o fio terra.

Não usar adaptadores.

Não usar extensões.

O não cumprimento destas indicações pode resultar em morte, incêndio ou choque eléctrico.

⚠️ AVISO



Perigo de Corte

O agitador pode partir os recipientes de mistura de vidro.

Não coloque colheres ou outros utensílios no copo durante a utilização da batedeira.

O não cumprimento destas instruções pode resultar em ossos partidos ou cortes.

Ciclos Pré-programados (A—H): Ciclo pára automaticamente após um sinal sonoro.

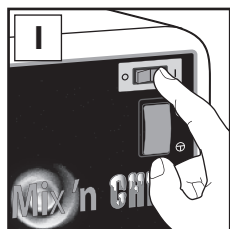

+

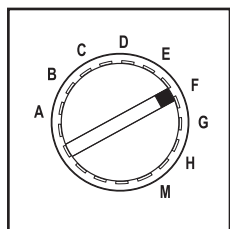

Selecione o ciclo.

+

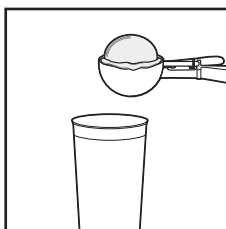

+

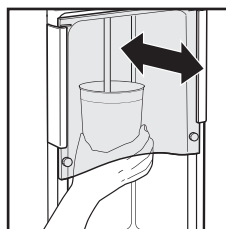

Empurre para iniciar.

OU



+

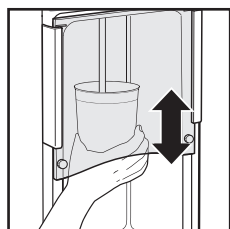

OU

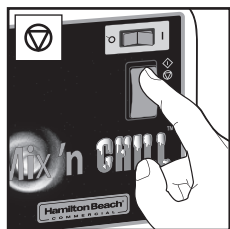

Para parar de misturar antes do fim do ciclo.

Utilizar a Batedeira

Manual de Utilização (M) — Velocidade/Ritmo Variável (⊕)

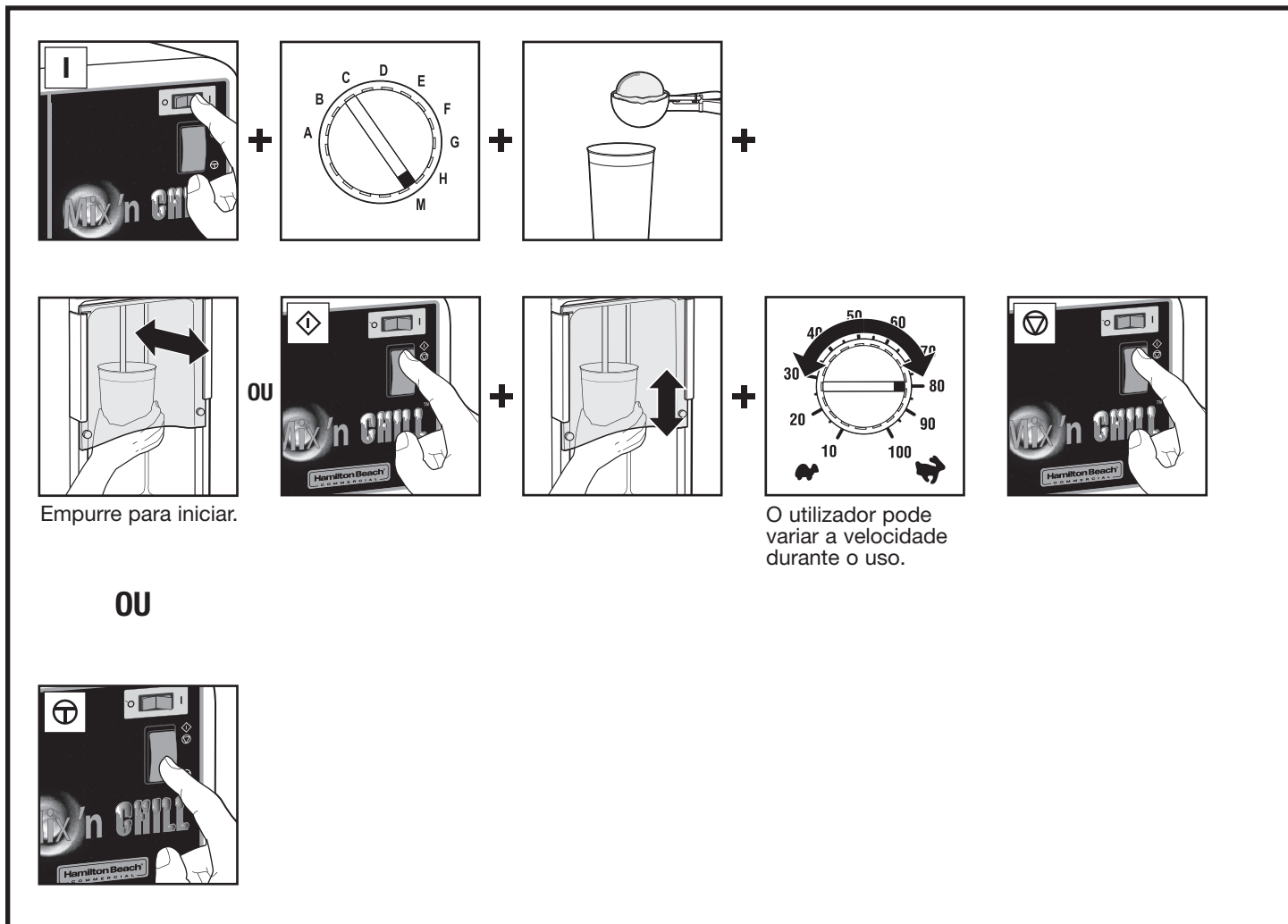

Limpar a Batedeira

Limpeza e Desinfecção do Recipiente, Fuso e Agitador

⚠️ AVISO



Perigo de Choque Eléctrico

Desligue a energia antes de retirar ou limpar o recipiente anti-salpicos, cabo do fuso e agitador.

Reponha todas as peças antes de utilizar.

O não cumprimento destas indicações pode resultar em morte ou choque eléctrico.

Limpeza

1. Coloque uma gota de detergente e 1 copo (250 ml) de água no recipiente de mistura.
2. Coloque o recipiente debaixo do fuso e misture a uma velocidade baixa durante 5 segundos. Esvazie o recipiente de mistura.
3. Coloque 1 copo (250 ml) de água limpa no recipiente e repita a mistura durante 5 segundos para enxaguar.

NOTA: Inspeccione diariamente os agitadores. Substitua os agitadores a cada 90 dias.

Desinfecção

Para melhores resultados, usar o Recipiente Universal Hamilton Beach (#110E).

1. Encher o recipiente com a solução de desinfecção, substituir 15 ml de lixívia de uso doméstico por cada 3,8 litros (1 gallon) de água limpa e fria (10°–21°C [50°–70°F]) até 3/4 da capacidade. Coloque o recipiente debaixo do fuso e ligar em velocidade reduzida por 1 minuto.
2. Remover o recipiente. Esvaziar a solução de desinfecção e enxaguar o recipiente.
3. Para secar, ligar o mixer em velocidade reduzida por 30 segundos com o recipiente vazio colocado. **NÃO ENXAGUE** até após a desinfecção estar completa.

NOTA: Se preferir, pode lavar o recipiente e o agitador numa máquina de lavar louça comercial.

Sicurezza del frullatore

PRECAUZIONI DI SICUREZZA

AVVERTENZA – PER PREVENIRE IL PERICOLO DI SCOSSE ELETTRICHE, DANNI, LESIONI PERSONALI O INCENDI E LIMITARE DANNI ALL'APPARECCHIO CAUSATI DA UN USO NON CORRETTO DELLO STESSO, LEGGERE ATTENTAMENTE QUESTO MANUALE E ATTENERVISI RIGOROSAMENTE. LA LETTURA DI QUESTO MANUALE AIUTERÀ A CAPIRE E UTILIZZARE IL DISPOSITIVO CORRETTAMENTE. LEGGERE QUESTO MANUALE NELLA SUA INTERESSA E ASSICURARSI CHE LO LEGGA CHIUNQUE ALTRO UTILIZZI IL FRULLATORE PRIMA DI METTERE IN FUNZIONE L'APPARECCHIO.

Simboli di sicurezza

I seguenti simboli di sicurezza sono utilizzati in tutto il manuale per avvertire l'utilizzatore riguardo ai pericoli per la sicurezza descritti di seguito:



Una precauzione o avvertenza che è necessario osservare. Leggere le istruzioni attentamente per garantire un uso sicuro e corretto del prodotto.



Un'azione vietata. Leggere le istruzioni attentamente e non tentare mai di eseguire l'azione vietata.



Un'azione obbligatoria. Leggere le istruzioni attentamente e seguire sempre le istruzioni.

I seguenti simboli di sicurezza sono presenti sul prodotto e (o) all'interno di questo manuale di istruzioni:



Leggere le istruzioni attentamente e seguire sempre le istruzioni.



Pericolo di scossa elettrica. Leggere le istruzioni attentamente e seguire sempre le istruzioni.

⚠️ AVVERTENZA



- Collegare l'unità esclusivamente a una presa con messa a terra.
- Spegnerne l'apparecchio e staccarlo dalla presa di alimentazione prima di pulirlo o manutenzione.
- Solo tecnici specialisti autorizzati possono riparare il frullatore o aprire l'unità.
- Assicurarsi che il frullatore sia posizionato su una superficie stabile durante il funzionamento. La mancata osservanza di queste norme può causare lesioni personali o il danneggiamento dell'apparecchio.
- Se il cavo di alimentazione è danneggiato, deve essere sostituito dal produttore, dal rappresentante dell'assistenza o una persona qualificata per evitare pericoli.
- Questo apparecchio non è inteso per essere utilizzato da persone (bambini compresi) con capacità fisiche, sensoriali o mentali ridotte, senza l'esperienza e le conoscenze adeguate, in mancanza della supervisione o delle dovute istruzioni relative all'utilizzo del dispositivo da parte di una persona responsabile della loro sicurezza.
- I bambini devono essere controllati per assicurarsi che non giochino con l'apparecchio.

⚠️ AVVERTENZA



- Non utilizzare accessori non raccomandati o non venduti dal produttore dell'apparecchio. Diversamente potrebbero verificarsi incendi, scosse elettriche, lesioni personali o danni all'apparecchio.
- Non rimuovere la messa a terra.
- Non utilizzare un adattatore.
- Non utilizzare una prolunga.
- Non utilizzare contenitori in vetro per frullare.
- Non utilizzare cucchiari o altri utensili all'interno del contenitore durante l'uso.
- Non utilizzare un getto d'acqua per pulire o sciacquare qualsiasi parte del mixer.

⚠️ PRECAUZIONE



- Ispezionare l'agitatore quotidianamente per verificarne l'usura.
- Sostituire l'agitatore ogni 90 giorni.
- Utilizzare sempre un collare da miscelazione con vaschette di carta o contenitori di schiuma di plastica.

- CONSERVARE QUESTE ISTRUZIONI -

Sicurezza del frullatore

Messaggio all'operatore

La vostra sicurezza e quella degli altri è molto importante. In questo manuale vengono forniti diversi messaggi importanti di sicurezza e relativi all'apparecchio. Leggere e seguire sempre tutti i messaggi di sicurezza. Leggere interamente e comprendere le istruzioni contenute in questo manuale prima di metterlo in funzione o di eseguire qualsiasi tipo di intervento sullo stesso. Prima di mettere in funzione questo dispositivo, l'utilizzatore deve essere addestrato e approvato dal personale responsabile.

Il frullino che avete acquistato è destinato all'uso esclusivamente in ambienti commerciali e professionali che richiedono operatori addestrati. Tali ambienti possono includere, a titolo esemplificativo ma non limitativo, ristoranti, bar, fast food, ospedali, società di catering, ecc.

Il frullino è progettato per miscelare liquidi a base di yogurt, granite, creme fredde, gelati o semifreddi.

Il frullatore è ideale anche per miscelare caramelle, frutta e noci nella preparazione. L'utilizzo del dispositivo per altri scopi può provocare incendi, scosse elettriche, lesioni personali gravi o danni all'apparecchio.

Questo Manuale di istruzioni deve essere letto e compreso appieno prima di metterlo in funzione o di eseguire qualsiasi tipo di intervento sullo stesso.

L'interruttore ON/OFF (I/O) dispone di un interruttore di protezione per spegnere automaticamente (O) l'unità in condizioni di sovraccorrente che possono verificarsi a causa di sovraccarichi sul motore. In questo caso, lasciar raffreddare il frullatore per 30 minuti, quindi riportare l'unità in posizione ON (I). Se l'unità non funziona, contattare l'assistenza tecnica per ulteriori istruzioni.

Se il cavo di alimentazione di questo apparecchio è danneggiato, deve essere sostituito dal fabbricante o dal servizio di assistenza, oppure da un tecnico qualificato.

Apertura della confezione

Rimuovere il frullatore con cura dalla confezione ed estrarre tutte le scatole o i pacchetti contenenti gli accessori o articoli specifici. Verificare che siano presenti tutti i componenti, che il frullatore funzioni come dovrebbe e che nulla sia stato danneggiato durante il trasporto. Contattare il fornitore del frullatore per risolvere qualsiasi problema.

Installazione

Posizionare il frullatore su una superficie stabile e in un ambiente aperto e luminoso che consenta un accesso e un controllo semplice, sia frontalmente che lateralmente. Raccomandiamo di posizionare il frullatore in modo che l'altezza dell'agitatore e dei comandi siano adeguati all'utilizzatore(i).

Livello di rumorosità

Il livello continuo di rumorosità quando il frullatore è in funzione senza carico è inferiore a 70dB(A).

Collegamento

Osservare tutte le norme e ordinanze elettriche vigenti. solo A 220-240V CA, 50-60 Hz, è necessaria l'alimentazione elettrica con fusibile. (si raccomanda l'uso di un fusibile ritardato). Si raccomanda l'uso di un circuito separato esclusivamente per questo dispositivo.

Manutenzione

Verificare quotidianamente la presenza di usura o danni sull'agitatore. Sostituire l'agitatore ogni 90 giorni.

Conformità standard

Il frullatore rispetta le seguenti Direttive europee e la legislazione nazionale relativa:

- Direttiva macchine 2006/42/CE
- Direttiva Bassa tensione 73/23/CEE
- Direttiva EMC 2004/108/CEE



Il simbolo del cestino con le rotelle presente su questo frullatore significa che l'apparecchio rispetta tutte le direttive dell'UE oltre ad altre legislazioni simili in vigore dopo il 13 luglio 2005. Deve quindi essere gestito separatamente, una volta terminato il suo uso, e non può essere smaltito come rifiuto urbano non differenziato. L'utilizzatore è responsabile della consegna del prodotto a una struttura di raccolta adeguata, in base alle specifiche norme locali. Per ulteriori informazioni riguardo alle leggi locali applicabili, contattare la struttura municipale e/o il distributore locale.

Servizio de assistenza tecnica

**Per assistenza o ricambi, chiamare il Servizio di assistenza tecnica al numero:
+ + 910-693-4277**

8:00 – 17:00 p.m. GMT-5 dal lunedì al venerdì
www.commercial.hamiltonbeach.com

Richiesta di assistenza o manutenzione

Qualora abbiate necessità di assistenza o manutenzione, dovrete conoscere il numero completo del modello di apparecchio. Queste informazioni si trovano sull'etichetta sulla parte posteriore del frullino.

Si prega inoltre di registrare la data di acquisto dell'apparecchio oltre al nome, l'indirizzo e il numero di telefono del rivenditore.

È inoltre possibile ordinare le parti di ricambio presso il rivenditore locale.

Chiamate il numero della nostra assistenza clienti:
+ + 910-693-4277

Numero del modello

Numero di serie

Data d'acquisto

Nome del rivenditore

Indirizzo del rivenditore

Telefono del rivenditore

- CONSERVARE QUESTE ISTRUZIONI -

Parti e caratteristiche

Le parti e caratteristiche del Mix 'n Chill® sono mostrate in questa pagina. Prima di utilizzare il frullatore, è necessario acquisire familiarità con tutte le parti e caratteristiche.

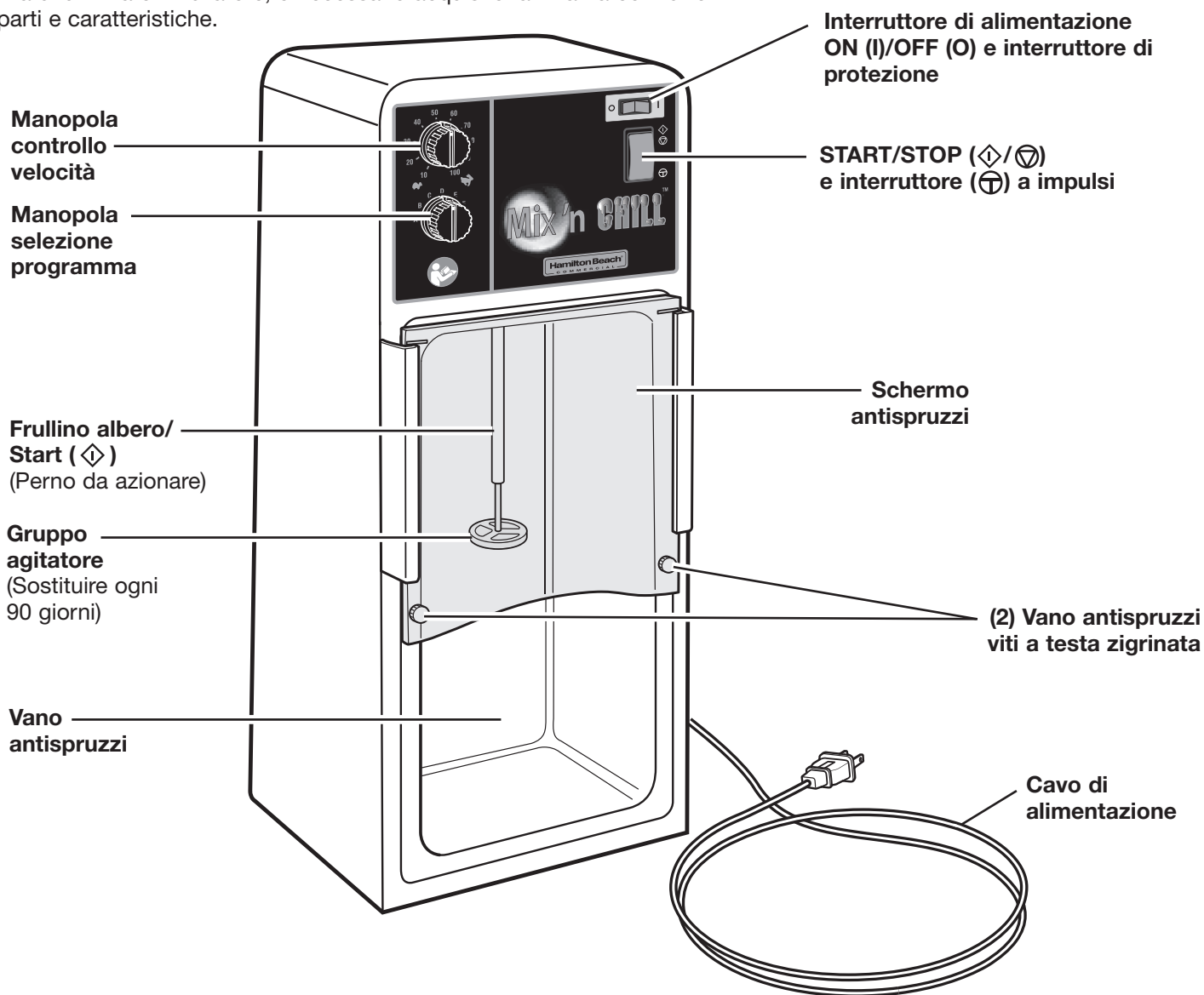

Come installare una Memory Card:

1. Staccare la spina.
2. Localizzare l'alloggiamento della memory card sul retro del dispositivo e rimuovere le viti.
3. Inserire la nuova memory card nello spazio.
4. Attaccare la spina e premere il pulsante di accensione. Quando appare la luce verde, l'aggiornamento è completo.
5. Spegnerne il dispositivo.
6. Staccare la spina.
7. Rimuovere la memory card.
8. Riporre il coperchio della memory card.

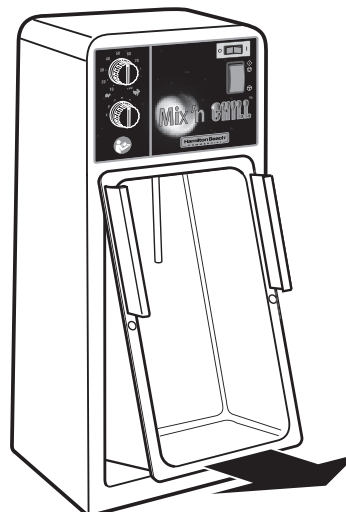

Rimozione del vano antispruzzi

Messa in funzione del frullatore

⚠ AVVERTENZA



Rischio di shock elettrico

Collegare a una presa dotata di messa a terra.

Non rimuovere la terra.

Non usare adattatori.

Non usare prolunghe.

La mancata osservanza di queste istruzioni può provocare la morte o shock elettrici.

⚠ AVVERTENZA



Rischio di lesioni da taglio

L'agitatore può causare la rottura di contenitori in vetro per la miscelazione.

Non mettere cucchiaini o altri utensili all'interno del contenitore durante l'utilizzo.

La mancata osservanza di queste istruzioni può causare fratture o tagli.

Cicli preprogrammati (A—H): Ciclo ferma automaticamente dopo un segnale acustico.

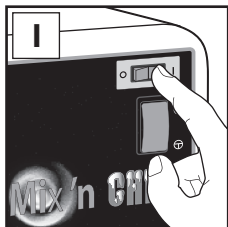

+

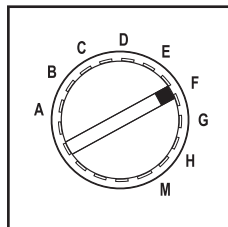

Scegliere un ciclo.

+

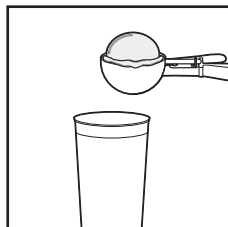

+

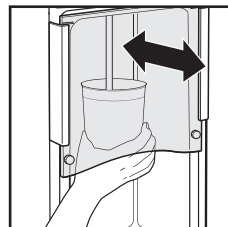

Premere per avviare.

0



+

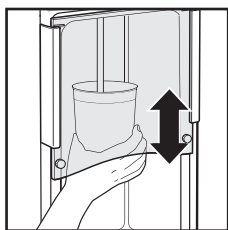

0

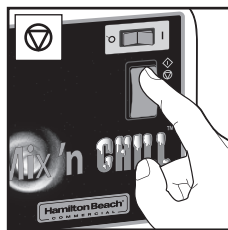

Per interrompere il funzionamento prima della fine di un ciclo.

Pulizia del frullatore

Pulizia e sanitizzazione del contenitore, del frullino e dell'agitatore

!AVVERTENZA



Rischio di shock elettrico

Spegnere prima di rimuovere o pulire il vano antispruzzi, l'asse del mandrino, e l'agitatore.

Rimontare tutte le parti prima di farlo funzionare.

La mancata osservanza di queste istruzioni può provocare la morte o shock elettrici.

Pulizia

1. Mettere una goccia di detergente e 1 tazza (250 ml) di acqua nel contenitore di miscelazione.
2. Posizionare il contenitore sotto al frullino e farlo miscelare a bassa velocità per 5 secondi. Svuotare il contenitore di miscelazione.
3. Mettere una tazza (250 ml) di acqua pulita nel contenitore e ripetere l'operazione per 5 secondi per sciacquarlo.

NOTA: ispezionare gli agitatori quotidianamente. Sostituire gli agitatori ogni 90 giorni.

Sanitizzazione

Per ottenere risultati ottimali, usare il contenitore universale Hamilton Beach (n. 110E).

1. Riempire $\frac{3}{4}$ del contenitore con soluzione disinfettante composta da 1 cucchiaino (15 ml) di candeggina per uso domestico diluito in 3,8 litri di acqua pulita e fredda (10°–21°C). Posizionare il contenitore sotto al frullino e azionare l'apparecchio a bassa velocità per 1 minuto.
2. Rimuovere il contenitore. Gettare la soluzione disinfettante e risciacquare il contenitore.
3. Per asciugare, azionare il mixer a bassa velocità per 30 secondi, inserendo il contenitore vuoto. **NON RISCIAQUARE** dopo aver eseguito le operazioni di sanitizzazione.

NOTA: se si preferisce, il contenitore e l'agitatore possono essere lavati in lavastoviglie commerciale.

Sicherheitsinformationen zum Mixer

SICHERHEITSVORKEHRUNGEN

ACHTUNG – ZUR VERMEIDUNG VON UNFÄLLEN, DIE ZU STROMSCHLÄGEN, VERLETZUNGEN ODER FEUER FÜHREN UND UM MÖGLICHE DURCH GERÄTEMISBRAUCH ENSTANDENE SCHÄDEN ZU BREGRENZEN, LESEN SIE SICH BITTE DIESE BEDIENUNGSANLEITUNG SORGFÄLTIG DURCH UND BEFOLGEN SIE SIE UNEINGESCHRÄNKT. IN DIESER BETRIEBSANLEITUNG ERFAHREN SIE MEHR ÜBER DEN RICHTIGEN EINSATZ IHRES NEUEN GERÄTES. BITTE LESEN SIE SICH DIE BETRIEBSANLEITUNG VOLLSTÄNDIG DURCH UND STELLEN SICHER, DASS AUCH ANDERE BENUTZER VOR INBETRIEBNAHME IHRES GERÄTES DASSELBE TUN.

Warnhinweise

Die folgenden Warnhinweise werden in der gesamten Betriebsanleitung benutzt, um Sie im Verlaufe dieser Anleitung vor Sicherheitsrisiken zu warnen:



Bitte beachten Sie alle Warnungen genauestens. Lesen Sie die Betriebsanleitung sorgfältig durch, um eine korrekte und sichere Produktnutzung zu gewährleisten.



Eine unerlaubte Handlung: Bitte lesen Sie sich die Bedienungsanleitung sorgfältig durch und versuchen nie unerlaubte Handlungen mit dem Gerät durchzuführen.



Zu befolgende Anweisungen: Lesen Sie sich die Bedienungsanleitung sorgfältig durch und befolgen Sie immer die Anweisungen.

Die folgenden Warnhinweise finden Sie am Gerät und (oder) in dieser Bedienungsanleitung:



Lesen Sie sich die Bedienungsanleitung sorgfältig durch und befolgen Sie immer die Anweisungen.



Stromschlaggefahr: Lesen Sie sich die Bedienungsanleitung sorgfältig durch und befolgen Sie immer die Anweisungen.

! WARNUNG



- Schließen Sie das Gerät nur an eine geerdete Steckdose an.
- Schalten Sie das Gerät aus und trennen es von der Stromversorgung, indem Sie den Netzstecker vor der Reinigung aus der Steckdose ziehen oder warten.
- Nur autorisiertes Fachpersonal darf Reparaturen am Mixer durchführen oder das Mixergehäuse öffnen.
- Vergewissern Sie sich, dass der Mixer während der Inbetriebnahme auf einem stabilen Untergrund steht. Bei Nichtbeachtung kann dies zu Verletzungen oder Materialschäden führen.
- Wenn das Netzkabel beschädigt ist, muss es vom Hersteller, einem von ihm bevollmächtigten Fachbetrieb oder einer ähnlich qualifizierten Person ersetzt werden, um eine Gefährdung zu vermeiden.
- Dieses Gerät darf nicht von Personen (einschließlich Kindern) mit verminderten physischen, sensorischen oder geistigen Fähigkeiten sowie bei Fehlen von Erfahrung oder Unkenntnis benutzt werden, es sei denn, dass ein für die Sicherheit dieser Personen Verantwortlicher entsprechend der Gerätebedienung Anweisung erteilt hat und Aufsicht hält.
- Lassen Sie Kinder nicht unbeaufsichtigt, um sicher zu stellen, dass diese nicht mit dem Gerät spielen.

! WARNUNG



- Verwenden Sie keine Aufsätze, die nicht vom Hersteller verkauft oder empfohlen werden. Eine Zuwiderhandlung kann zu einem Brand, Stromschlägen oder Personen- oder Geräteschäden führen.
- Entfernen Sie nie die Masseverbindung.
- Verwenden Sie keinen Zwischenstecker.
- Verwenden Sie keine Verlängerungsschnur.
- Verwenden Sie keine Glasmixbehälter.
- Legen Sie während des Mixbetriebes keine Löffel oder andere Utensilien in den Behälter.
- Reinigen Sie das Gerät weder unter einem Wasserstrahl noch spülen irgendeinen Teil des Mixers ab.

! VORSICHT



- Überprüfen Sie den Rührstab täglich auf Abnutzung.
- Der Rührstab muss alle 90 Tage ausgewechselt werden.
- Verwenden Sie beim Mixen in Papp- oder Schaumstoffbehältern immer einen Spritzschutz.

– DIESE SICHERHEITSHINWEISE GUT AUFBEWAHREN –

Sicherheitsinformationen zum Mixer

Information für den Gerätebediener

Ihre Sicherheit und die anderer Personen ist sehr wichtig. Diese Bedienungsanleitung enthält viele wichtige Warnhinweise, die auch auf dem Gerät angebracht sind. Bitte lesen Sie sich diese Sicherheitshinweise immer durch und befolgen sie. Lesen Sie sich bitte alle Anweisungen in diesem Handbuch vor der Inbetriebnahme oder Wartungsarbeiten am Gerät durch. Vor dem Betrieb dieses Gerätes muss der Gerätebediener am Gerät geschult und von der Geschäftsführung dazu zugelassen werden.

Der von Ihnen gekaufte Spindelmixer ist für den Einsatz in einem gewerblichen und professionellen Rahmen bestimmt. Er erfordert die Bedienung durch eine dafür geschulte Person. „Gewerblicher Rahmen“ bezeichnet den Einsatz in Restaurants, Bars, Imbiss-Lokalen, Krankenhäuser, Unternehmen und auf Catering-Veranstaltungen (ist aber nicht darauf beschränkt).

Der Spindelmixer wurde entworfen, um Getränke aus Joghurt, gefrorenen Cremes, Granita sowie normalem oder Softeis zu mixen.

Der Mixer eignet sich weiterhin zum Mixen von Süßigkeiten, Obst und Nüssen als Beigabe zum Shake. Die Nutzung des Gerätes außerhalb des vorgesehenen Verwendungsbereiches kann zu Feuer, elektrischem Schlag und schwerem Personen- oder Maschinenschaden führen.

Diese Bedienungsanleitung muss vor der Inbetriebnahme und Wartungsarbeiten am Gerät vollständig gelesen und verstanden werden.

Der „EIN (I)/AUS (O)“-Netzschalter verfügt über einen integrierten Schutzschalter, der das Gerät automatisch im Fall von Überstrom bei übermäßiger Beanspruchung des Motors ausschaltet (O). Wenn dies geschieht, lassen Sie den Mixer 30 Minuten lang abkühlen und schalten das Gerät erst im Anschluss wieder ein (ON (I)). Sollte das Gerät nicht funktionieren, nehmen Sie bitte Kontakt mit dem technischen Kundendienst auf, um weitere Maßnahmen zu treffen.

Sollte das Stromversorgungskabel des Gerätes beschädigt sein, müssen Sie es vom Hersteller, einem Garantiedienstleister oder ähnlicher Person ausgetauscht lassen.

Auspacken

Entfernen Sie den Mixer vorsichtig aus der Verpackung und entnehmen alle Aufsätze sowie weiteres Zubehör aus den beiliegenden Schachteln bzw. Kartons. Überprüfen Sie, ob alle zum Betrieb notwendigen Teile mitgeliefert wurden und der Mixer wie vorgesehen funktioniert bzw. ob kein Teil während der Anlieferung beschädigt wurde. Kontaktieren Sie den Lieferanten des Mixers, um Probleme zu beheben.

Aufstellen

Stellen Sie den Mixer auf einer stabilen und ebenen Oberfläche in einer geräumigen, gut beleuchteten Umgebung auf, in der Sie leicht Zugang zu allen Bedienelementen auf der Vorder- und Rückseite haben. Wir empfehlen Ihnen, den Mixer so aufzustellen, dass die Arbeitshöhe des Rührstabs und der Bedienelemente dem Bedienpersonals angemessen entspricht.

Geräuschpegel

Das Dauerbetriebsgeräusch bei Inbetriebnahme des Mixers im Leerlauf beträgt weniger als 70 dB(A).

Anschluss

Beachten Sie bitte alle gesetzlichen Vorschriften und Verordnungen zu elektrischen Geräten. Zum Betrieb ist ein abgesicherter Stromanschluss mit 220-240 Volt (nur Wechselstrom) und 50-60 Hz erforderlich. (Zusätzlich wird eine Zeitsicherung empfohlen). Des Weiteren sollten Sie dieses Gerät an einen separaten Stromkreis anschließen.

Wartung

Überprüfen Sie den Rührstab täglich auf Abnutzung oder Beschädigungen. Wechseln Sie den Rührstab alle 90 Tage aus.

Standardkonformität

Der Mixer wurde unter Einhaltung der einschlägigen europäischen und nationalen Richtlinien hergestellt:

- Maschinenrichtlinie 2006/42/EG
- Niederspannungsrichtlinie 73/23/EWG
- EMV-Richtlinie 2004/108/EWG



Das auf diesem Mixer abgebildete Symbol der Abfalltonne auf Rädern verweist auf die Übereinstimmung mit der EU-Richtlinie und anderen nach dem 13. August 2005 in Kraft getretenen gesetzlichen Bestimmungen. Das Altgerät muss daher getrennt und nicht über den unsortierten Siedlungsabfall entsorgt werden. Der Besitzer ist verantwortlich für die Entsorgung des Produktes in einer entsprechenden Sammelstelle (der örtlichen Gesetzgebung gemäß). Für weitere Informationen über die geltenden gesetzlichen Vorschriften wenden Sie sich bitte an die entsprechenden städtischen Einrichtungen und/oder den Händler vor Ort.

Technischer Kundendienst

Zur Beantwortung von Fragen oder für Ersatzteile rufen Sie bitte unseren Technischen Kundendienst unter folgender Nummer:
+ + 910-693-4277

Von 8.00 bis 17.00 Uhr (Greenwich Zeit -5 Stunden)
von Montag bis Freitag.
www.commercial.hamiltonbeach.com

Anfordern von Hilfe oder Serviceleistungen

Bitte halten Sie immer die vollständige Modellnummer Ihres Gerätes bereit, wenn Sie anrufen, um Hilfe oder Serviceleistungen anzufordern. Diese Informationen finden Sie auf dem Etikett auf der Rückseite Ihres Spindelmixers.

Bitte notieren Sie auch das Kaufdatum des Gerätes und den Namen, Adresse sowie Telefonnummer Ihres Händlers.

Sie können zudem Ersatzteile bei Ihrem Händler vor Ort bestellen.

Rufen Sie bei Fragen bitte unsere Kundenservicenummer an:
+ + 910-693-4277

Modellnummer

Seriennummer

Kaufdatum

Händlername

Händleradresse

Händlertelefonnummer

– DIESE SICHERHEITSHINWEISE GUT AUFBEWAHREN –

Komponenten und Funktionen

Die Komponenten und Funktionen des Mix 'n Chill®-Gerätes werden auf dieser Seite erläutert. Bitte befassen Sie sich vor Anwendung mit den Komponenten und Funktionen des Mixers.

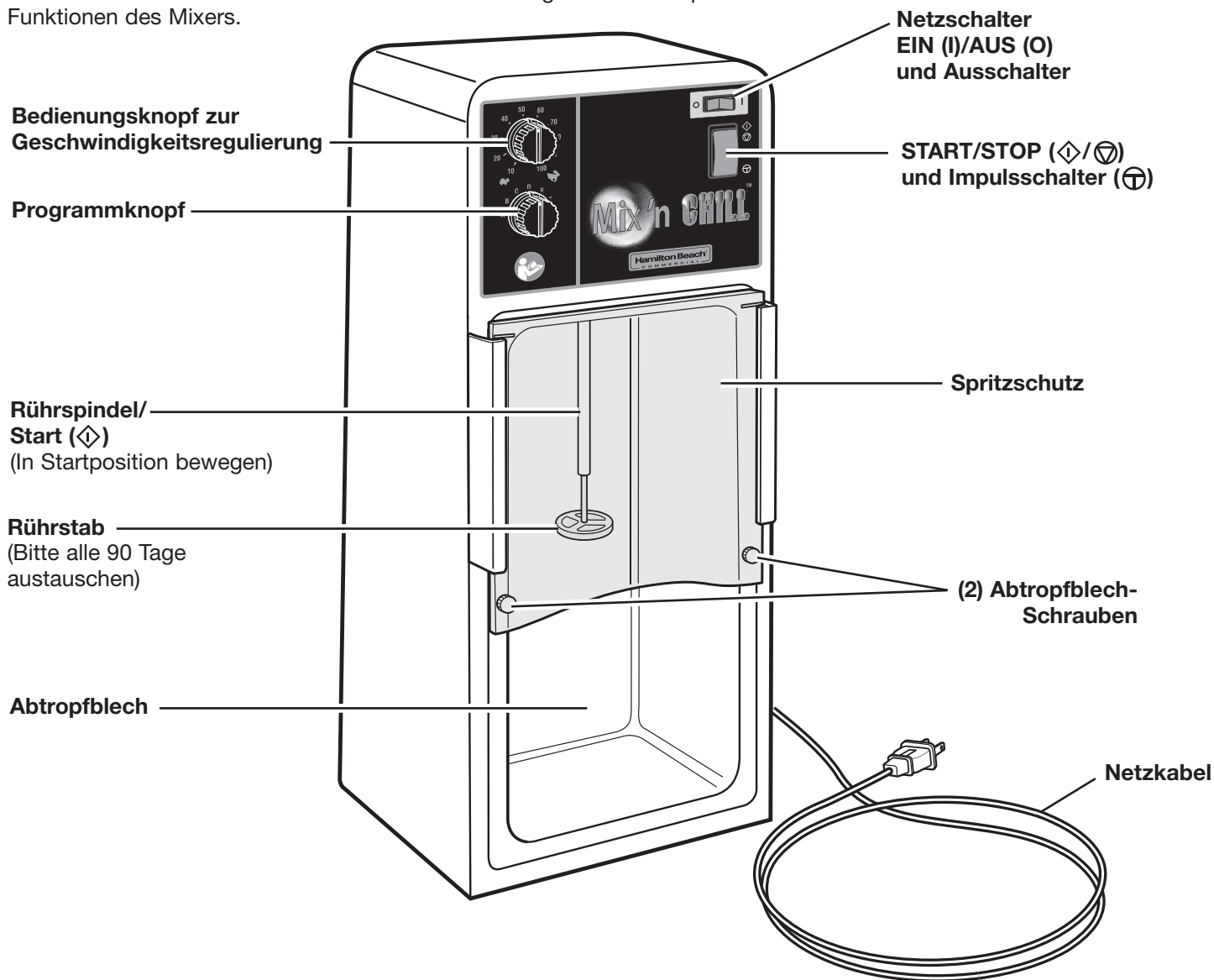

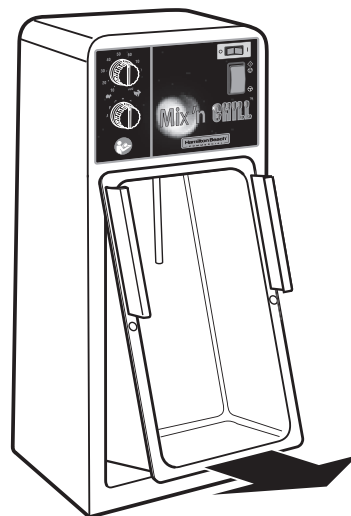

DIE INSTALLATION EINER SPEICHERKARTE:

1. Ziehen Sie den Netzstecker heraus.
2. Sehen Sie sich an, wo sich die Speicherkartenabdeckung auf der Rückseite des Gerätes befindet und entfernen die Schrauben.
3. Legen Sie die neue Speicherkarte in den Steckplatz ein.
4. Schließen Sie das Gerät ans Stromnetz an und stellen den Netzschalter auf EIN. Wenn das grüne Licht leuchtet, ist das Update abgeschlossen.
5. Schalten Sie das Gerät AUS.
6. Ziehen Sie den Netzstecker heraus.
7. Nehmen Sie die Speicherkarte heraus.
8. Setzen Sie die Speicherkartenabdeckung wieder ein.





Entfernen des Abtropfbleches

Inbetriebnahme des Mixers

<div style="background-color: black; color: white; text-align: center; padding: 5px;">⚠ WARNUNG</div> <div style="text-align: center; margin: 10px 0;">  </div> <p>Elektroschocksgefahr Das Gerät nur an eine geerdete Steckdose anschließen. Nicht den Erdungsanschluß entfernen. Keinen Zwischenstecker verwenden. Keine Verlängerungsschnur verwenden. Eine Nichtbeachtung kann zum Tod, Elektroschock oder Feuer führen.</p>	<div style="background-color: black; color: white; text-align: center; padding: 5px;">⚠ WARNUNG</div> <div style="text-align: center; margin: 10px 0;">  </div> <p>Schnittverletzungsgefahr Der Rührstab kann zu Glasbruch bei der Nutzung von Glasmixbehältern führen. Legen Sie während des Mixbetriebes keine Löffel oder andere Utensilien in den Behälter. Eine Nichtbeachtung dieser Anleitung kann zu Knochenbrüchen oder Schnittwunden führen.</p>
--	--

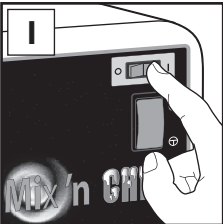
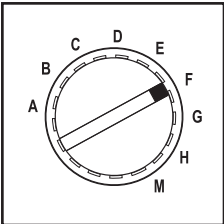
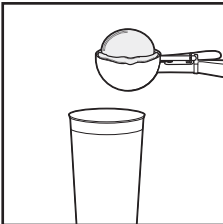
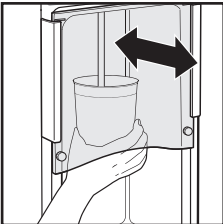
Vorprogrammierte Arbeitsgänge (A—H): Arbeitsganges automatisch nach einem akustischen Signal an.

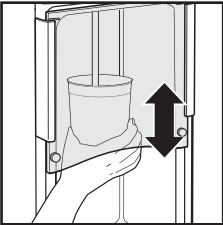
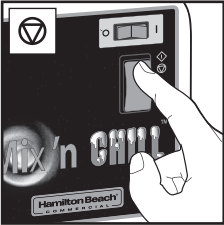
	+		+		+		ODER		+
		<p>Wählen Sie einen Arbeitsgang.</p>				<p>Zum Betrieb drücken.</p>			
	ODER								
		<p>Um den Mixbetrieb vor dem Ende eines Arbeitsganges anzuhalten.</p>							

Inbetriebnahme des Mixers

Manueller Betrieb (M)— Veränderliche Geschwindigkeit/Impuls (⊕)

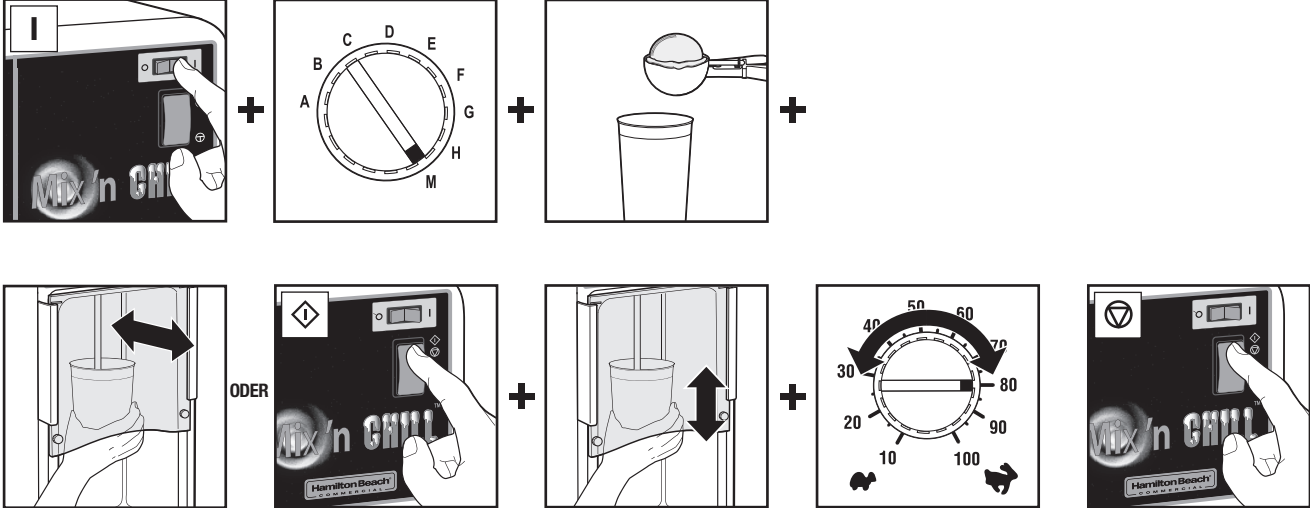

Zum Betrieb drücken.

ODER

Das Bedienpersonal kann die Geschwindigkeit während Die Nutzung verändern.

Reinigung des Mixers

Reinigung und Desinfektion von Behälter, Spindel, und Rührstab

⚠️ WARNUNG



Elektroschocksgefahr

Ziehen Sie vor der Entnahme oder Reinigung des Abtropfblechs, der Mixerspindel oder des Rührstabs den Netzstecker heraus.

Setzen Sie vor der erneuten Inbetriebnahme wieder alle Teile ein.

Eine Nichtbeachtung kann zum Tod oder Elektroschock führen.

Reinigung

1. Geben Sie einen Tropfen Spülmittel und 1 Tasse (250 ml) Wasser in den Mixbehälter.
2. Stellen Sie den Behälter unter die Mixerspindel und nehmen Sie das Gerät auf niedriger Geschwindigkeit für 5 Sekunden in Betrieb. Entleeren Sie den Mixerbehälter.
3. Stellen Sie 1 Tasse (250 ml) mit sauberem Wasser in den Behälter und nehmen das Gerät erneut für 5 Sekunden zur Reinigung in Betrieb.

BITTE BEACHTEN: Überprüfen Sie den Rührstab täglich. Wechseln Sie den Rührstab alle 90 Tage aus.

Desinfektion

Um beste Resultate zu erzielen, sollte der Hamilton Beach Universal Behälter (#110E) benutzt werden.

1. Den Behälter bitte mit einer Desinfektionslösung (ein Teelöffel [15 ml] eines Haushaltsbleichmittels und 3,8 Litern sauberen, kalten Wassers [10°–21°C]) zu dreiviertel auffüllen. Stellen Sie den Behälter unter die Mixerspindel und das Gerät auf niedrigster Betriebsstufe für 1 Minute laufen lassen.
2. Den Behälter entfernen. Die Desinfektionslösung weggippen und den Behälter ausspülen.
3. Zum Trocken bitte den Mixer auf niedrigster Betriebsstufe für 30 Sekunden mit leerem Behälter laufen lassen. Nach der Desinfektion **NICHT ABSPÜLEN.**

BITTE BEACHTEN: Falls bevorzugt, kann der Behälter und der Rührstab auch in einer gewerblichen Geschirrspülmaschine gereinigt werden.

VEILIGHEIDSMATREGELEN

WAARSCHUWING – LEES DEZE HANDLEIDING ZORGVULDIG DOOR EN VOLG DEZE STRIKT OP OM ONGELUKKEN MET ELEKTRISCHE SCHOKKEN, PERSOONLIJK LETSEL OF BRAND ALS GEVOLG TE VOORKOMEN EN OM SCHADE AAN DE APPARATUUR ALS GEVOLG VAN VERKEERD GEBRUIK TE BEPERKEN. HET LEZEN VAN DEZE HANDLEIDING ZAL U HELPEN UW APPARAAT TE BEGRIJPEN EN DEZE OP DE JUISTE WIJZE TE GEBRUIKEN. LEES DEZE HANDLEIDING VOLLEDIG DOOR EN ZORG DAT IEDEREEN DIE DE MIXER GEBRUIKT, DE HANDLEIDING VOOR GEBRUIK OOK LEEST.

Veiligheidssymbolen

In deze handleiding worden de volgende veiligheidssymbolen gebruikt om u te wijzen op de hieronder beschreven gevaren:



Een waarschuwing waar u rekening mee moet houden. Lees de instructies zorgvuldig door om een juist en veilig productgebruik te verzekeren.



Een verboden handeling. Lees de instructies zorgvuldig door en probeer nooit een verboden handeling uit te voeren.



Een verplichte handeling. Lees de instructies zorgvuldig door en volg deze altijd op.

De volgende veiligheidssymbolen staan vermeld op het product en/of in deze handleiding:



Lees de instructies zorgvuldig door en volg deze altijd op.



Gevaar voor elektrische schok. Lees de instructies zorgvuldig door en volg deze altijd op.

⚠ WAARSCHUWING



- Sluit het apparaat alleen aan op een geaard stopcontact.
- Zet het apparaat uit en haal de stekker uit het stopcontact voordat u het apparaat reinigt of onderhoud.
- Alleen bevoegde specialisten mogen de mixer repareren en de behuizing van de mixer openen.
- Zorg ervoor dat de mixer op een stevig en vlak oppervlak staat wanneer deze in werking is. Als dit niet het geval is, kan dat persoonlijk letsel of schade aan het apparaat tot gevolg hebben.
- Om gevaar te voorkomen, moeten beschadigde voedingskabels vervangen worden door de fabrikant, een reparateur van de fabrikant of een vergelijkbare gekwalificeerde persoon.
- Dit apparaat is niet bestemd voor gebruik door personen (inclusief kinderen) met een verminderde fysiek, zintuiglijk en mentaal vermogen of met gebrek aan ervaring en kennis, tenzij zij onder supervisie staan van of instructie met betrekking tot gebruik van het apparaat hebben gehad van een persoon die verantwoordelijk is voor hun veiligheid.
- Kinderen moeten onder toezicht blijven om te verzekeren dat zij niet met het apparaat spelen.

⚠ WAARSCHUWING



- Gebruik geen accessoires die niet aanbevolen of verkocht worden door de fabrikant van het apparaat. Dit kan brand, elektrische schokken of schade aan het apparaat tot gevolg hebben.
- Verwijder de aardverbinding niet.
- Gebruik geen adapterstekker.
- Gebruik geen verlengkabel.
- Gebruik geen glazen houders om in te mixen.
- Plaats geen lepels of andere gebruiksvoorwerpen in de houder tijdens het mixen.
- Gebruik geen waterstraal om de mixer of een gedeelte daarvan te spoelen of te reinigen.

⚠ LET OP



- Controleer het roerelement dagelijks op slijtage.
- Vervang het roerelement iedere 90 dagen.
- Gebruik altijd een mixafdekking op kartonnen bekercs of houders van piepschuim.

Mixerveiligheid

Voor de gebruiker

Uw veiligheid en de veiligheid van anderen is erg belangrijk. We hebben in deze handleiding en op uw apparaat allerlei belangrijke veiligheidsmededelingen geplaatst. Lees alle veiligheidsmededelingen en volg deze altijd op. Lees de instructies in deze handleiding zorgvuldig door en zorg ervoor dat u deze begrijpt voordat u het apparaat gebruikt of hieraan onderhoud uitvoert. Voordat een gebruiker dit apparaat mag gebruiken, moet hij of zij getraind en bevoegd verklaard worden door iemand van het managementteam.

De spilmixer die u heeft gekocht is bedoeld voor gebruik in een zakelijke en professionele omgeving, en moet bediend worden door getrainde gebruikers. Een dergelijk omgeving kan zijn, maar is niet beperkt tot, restaurants, cafés, vestigingen van fastfoodketens, ziekenhuizen, cateringbedrijven, enz.

De spilmixer is ontworpen om drankjes van yoghurt, bevroren vla, granita, hard ijs of softijs te mixen.

Daarnaast is de mixer zeer geschikt voor het mengen van snoep, fruit en noten in de shake. Gebruik van het apparaat voor andere dan de genoemde doeleinden kan brand, elektrische schokken, ernstig persoonlijk letsel of schade aan het apparaat tot gevolg hebben.

U moet deze handleiding volledig gelezen en begrepen hebben voordat u het apparaat bedient of hier onderhoud aan uitvoert.

De AAN (I)/UIT (O) knop is voorzien van een integrale stroomonderbreker die het apparaat automatisch uitschakelt (O) in geval van overstroom, wat het gevolg kan zijn van een te grote motorbelasting. Als dit gebeurt, laat de mixer dan gedurende 30 minuten afkoelen en zet het apparaat daarna weer AAN (I). Als het apparaat niet werkt, neem dan contact op met de technische dienst voor verdere ondersteuning.

Als de voedingskabel van het apparaat is beschadigd, moet deze door de fabrikant, een onderhoudsmedewerker of een vergelijkbare technicus worden vervangen.

Uitpakken

Haal de mixer voorzichtig uit de verpakking en verwijder alle dozen of pakketten die accessoires of specifieke onderdelen bevatten. Controleer of alle onderdelen geleverd zijn, dat de mixer naar behoren werkt en dat er tijdens het vervoer niets is beschadigd. Neem contact op met de leverancier van de mixer als u een probleem vindt.

Installeren

Plaats de mixer op een stevig, vlak oppervlak en in een open, goed verlichte omgeving, zodat alle bedieningsknoppen en de voor- en zijkanten goed te bereiken zijn. Wij raden u aan om de mixer zó te plaatsen, dat de werkhoogte van het roerelement en de bedieningsknoppen geschikt is voor de beoogde gebruiker(s).

Geluidsniveau

Het equivalent continue geluidsniveau van de mixer wanneer deze in onbeladen in werking is, is minder dan 70 dB (A).

Aansluiten

Neem alle van kracht zijnde codes en voorschriften over elektrische aansluiting in acht. Een elektrische voeding van 220–240 volt wisselstroom, 50–60 Hz, met zekering is vereist. (Een vertragszekering wordt aanbevolen.) Het wordt aangeraden om dit apparaat op een aparte stroomkring aan te sluiten die alleen door dit apparaat gebruikt wordt.

Onderhoud

Controleer het roerelement dagelijks op slijtage of schade. Vervang het roerelement iedere 90 dagen.

Standaardconformiteit

De mixer voldoet aan de volgende Europese Richtlijnen en gerelateerde nationale wetgeving:

- Machinerichtlijn 2006/42/EG
- Laagspanningsrichtlijn 73/23/EEG
- EMC-Richtlijn 2004/108/EEG



Het symbool van de afvalbak met wiel dat op deze mixer afgebeeld staat, geeft aan dat de mixer voldoet aan de EU Richtlijn en aan andere vergelijkbare wetgeving die na 13 augustus 2005 van kracht is gegaan. Daarom dient de mixer nadat het gebruik daarvan voltooid is, gescheiden ingezameld te worden en mag deze niet als ongesorteerd gemeentelijk afval verwijderd worden. De gebruiker is verantwoordelijk voor het brengen van het product naar de juiste inzamelplek, zoals gespecificeerd door uw gemeentelijke code. Voor aanvullende informatie over de van toepassing zijnde lokale wetgeving kunt u contact opnemen met uw gemeente en/of de plaatselijke distributeur.

Technische Service

Voor hulp- of vervangingsonderdelen, bel onze Technische Service nummer:
+ + 910-693-4277

8:00–17:00 GMT-5 maandag t/m vrijdag
www.commercial.hamiltonbeach.com

Modelnummer

Serienummer

Aankoopdatum

Naam handelaar

Adres handelaar

Telefoonnr. handelaar

Om ondersteuning vragen

Als u belt voor ondersteuning heeft u altijd het volledige modelnummer van uw apparaat nodig. U kunt dit nummer vinden op het etiket dat op de achterkant van uw spilmixer zit.

Noteer ook de aankoopdatum van uw apparaat en de naam, het adres en het telefoonnummer van de handelaar.

U kunt vervangende onderdelen ook bestellen bij uw lokale handelaar.

Bel onze klantenservice op:
+ + 910-693-4277

Onderdelen en mogelijkheden

Op deze pagina staan de onderdelen en mogelijkheden van de Mix 'n Chill® beschreven. Zorg dat u vertrouwd bent met alle onderdelen en mogelijkheden voordat u de mixer gebruikt.

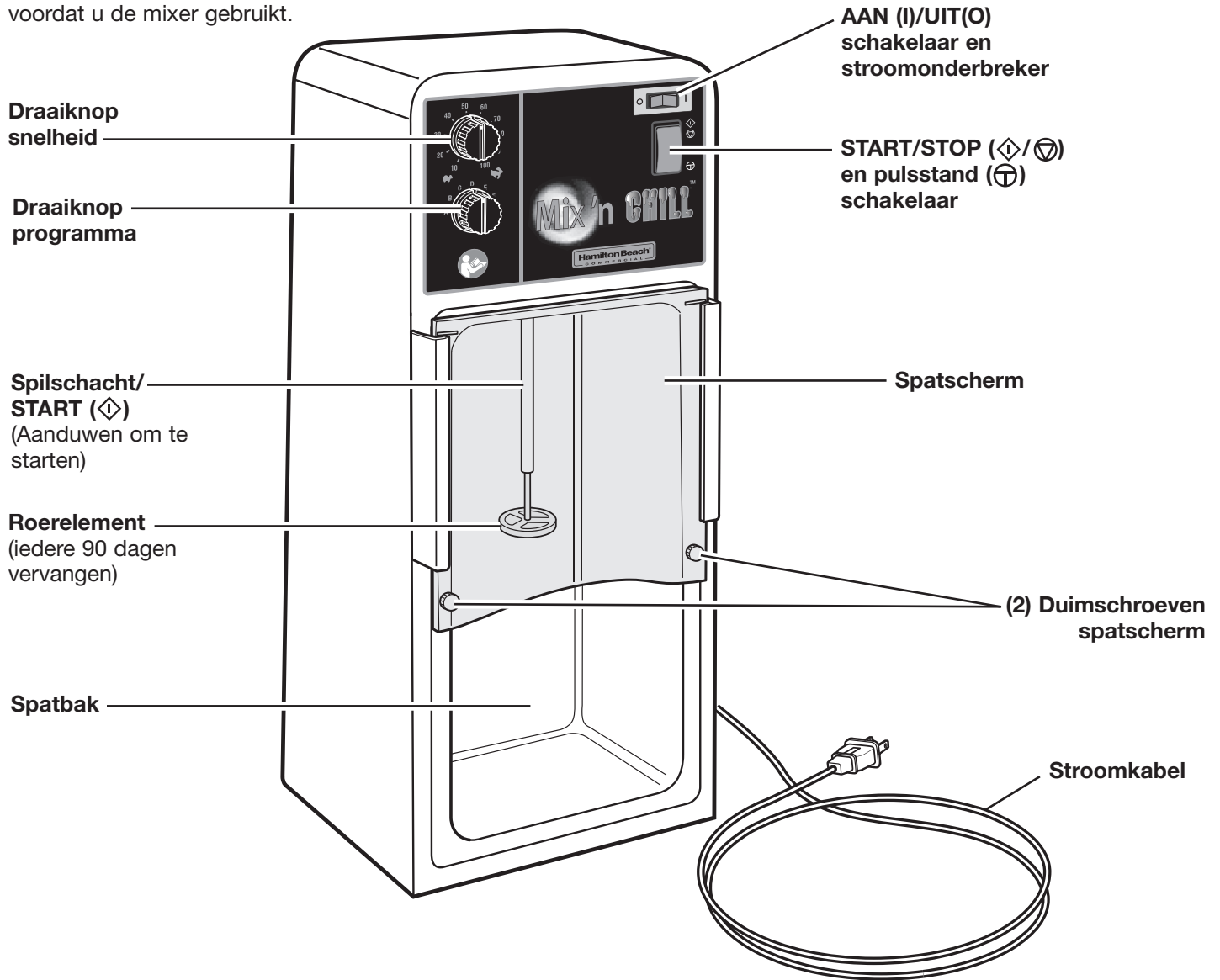

Geheugenkaart installeren:

1. Koppel het apparaat los van het lichtnet.
2. Lokaliseer het geheugenkaartklepje op de achterkant van het apparaat en verwijder de schroeven.
3. Plaats de nieuwe geheugenkaart in de sleuf.
4. Sluit het apparaat weer aan en schakel het in. Wanneer het groene licht aanblijft, is de update voltooid.
5. Zet het apparaat uit.
6. Koppel het apparaat los van het lichtnet.
7. Verwijder de geheugenkaart.
8. Plaats het geheugenkaartklepje terug.

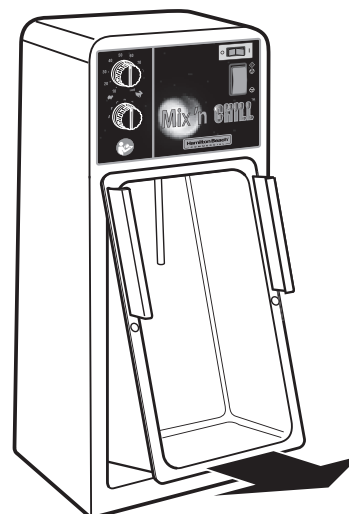

Spatscherm verwijderen

De mixer bedienen

⚠ WAARSCHUWING



Schokgevaar

Sluit het apparaat aan op een geaard stopcontact.
Aarde niet verwijderen.
Gebruik geen adapter.
Gebruik geen verlengsnoer.
Het niet opvolgen van deze instructies kan een elektrische schok, brand of de dood tot gevolg hebben.

⚠ WAARSCHUWING



Snijgevaar

Door het roerelement kunnen houders om in te mixen die van glas gemaakt zijn, breken.
Plaats geen lepels of andere gebruiksvoorwerpen in de beker tijdens het mixen.
Als deze instructies niet opgevolgd worden, kan dit botbreuken of snijwonden tot gevolg hebben.

Voorgeprogrammeerde cycli (A—H): Cyclus automatisch stoppen na een hoorbaar signaal.

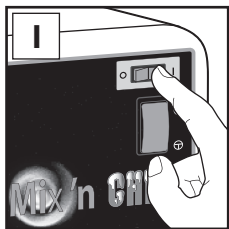

+

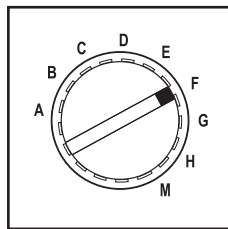

+

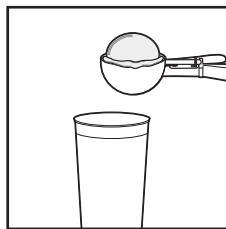

+

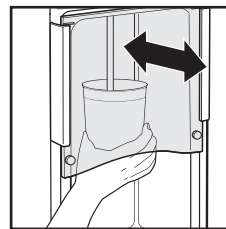

0

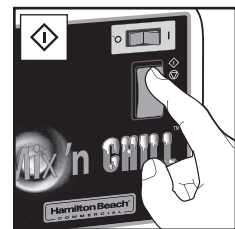

+

Selecteer cyclus.

Duwen om te starten.

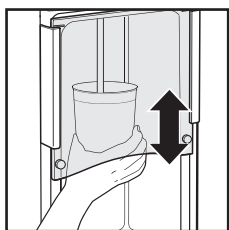

0

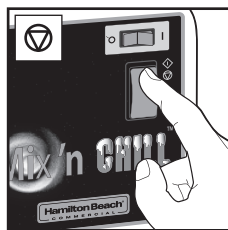

Om te stoppen met mixen voor het einde van een cyclus.

De mixer bedienen

Handmatige bediening (M) — Variabele Snelheid/Puls (⊕)

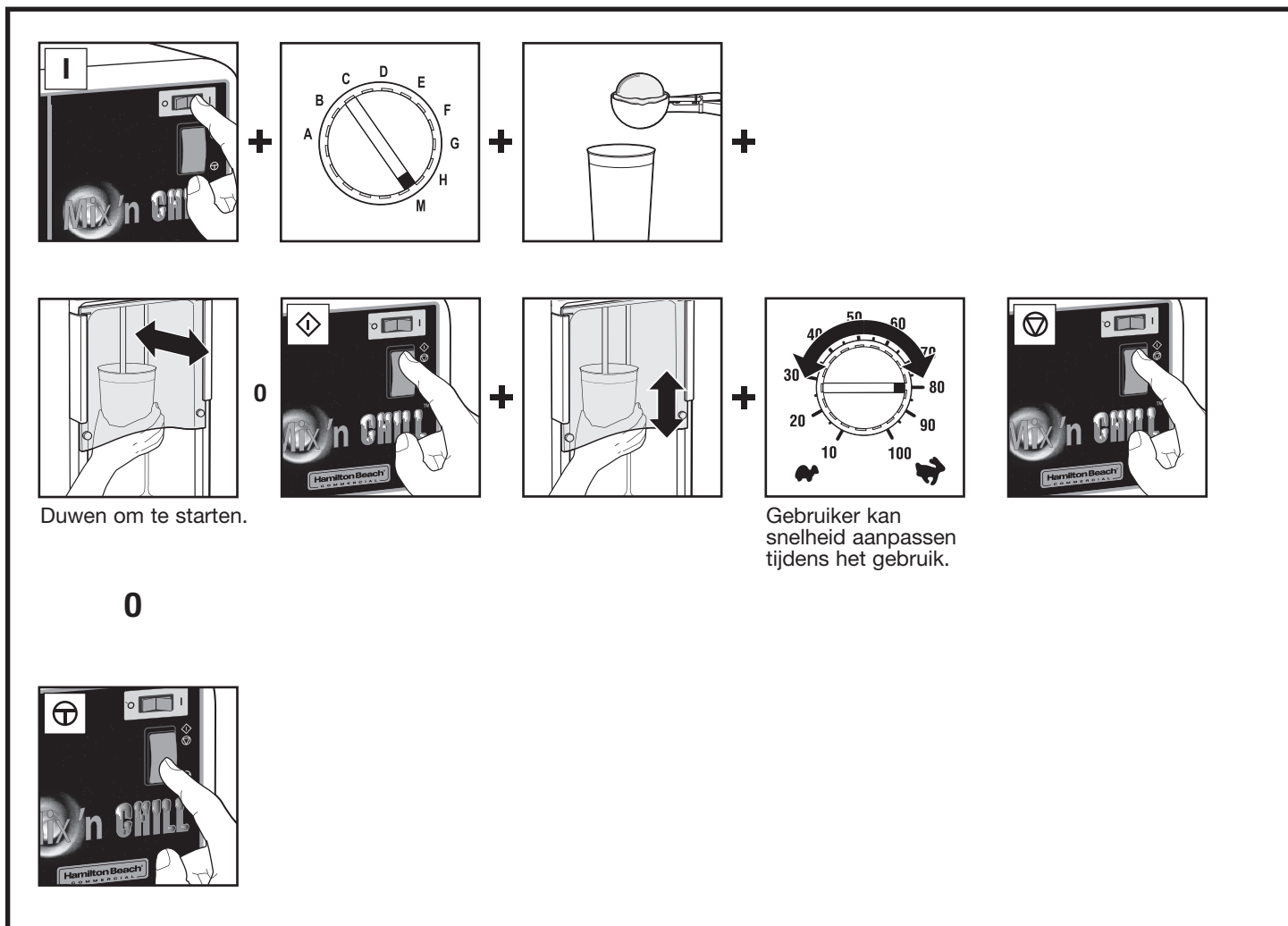

Duwen om te starten.

Gebruiker kan snelheid aanpassen tijdens het gebruik.

0

De mixer reinigen

Reinigen en ontsmetten van houder, spil en roerelement

WAARSCHUWING



Schokgevaar

Haal de stekker uit het stopcontact alvorens het spatbak, de spilschacht of het roerelement te verwijderen.

Plaats alle onderdelen terug voordat u het apparaat weer in gebruik neemt.

Het niet opvolgen van deze instructies kan een elektrische schok of de dood tot gevolg hebben.

Reinigen

1. Doe een druppel afwasmiddel en 1 kop (250 ml) water in de houder om in te mixen.
2. Plaats de houder onder de mixspil en mix op lage snelheid gedurende 5 seconden. Giet de houder leeg.
3. Doe 1 kop (250 ml) schoon water in de houder en mix opnieuw gedurende 5 seconden om te spoelen.

OPMERKING: controleer roerelementen dagelijks. Vervang roerelementen iedere 90 dagen.

Ontsmetten

Gebruik de Hamilton Beach Universal Container (#110E) voor het beste resultaat.

1. Vul de mengbeker voor 3/4 met het desinfecterende oplossing (1 eetlepel [15 ml] bleekmiddel op 3,8 liter [1 gallon] schoon en koud water 50°–70°F [10°–21°C]). Plaats de houder onder de mixspil en laat deze 1 minuut op de laagste snelheid draaien.
2. Verwijder de mengbeker, leeg deze en spoel hem om.
3. Om te drogen, laat de mixer met een lege kan op zijn plaats 30 seconden op de laagste snelheid draaien. Na het senering, **NIET MEER OMSPOELEN.**

OPMERKING: de houder en het roerelement kunnen ook in een afwasmachine gereinigd worden commerciële.

SIKKERHEDSFORSKRIFTER

ADVARSEL – FOR AT UNDGÅ ULYKKER RESULTERENDE I ELEKTRISK STØD, PERSONSKADE ELLER BRAND, OG FOR AT BEGRÆNSE SKADER PÅ UDSTYR SOM FØLGE AF MISBRUG AF APPARATET, LÆS DENNE VEJLEDNING GRUNDIGT OG FØLG ANVISNINGERNE. DENNE VEJLEDNING VIL HJÆLPE DIG MED FORSTÅ OG BRUGE DIT APPARAT KORREKT. LÆS DENNE VEJLEDNING I SIN HELHED OG SØRG FOR AT ALLE, DER ANVENDER APPARATETS MIXERPULT OGSÅ LÆSER DENNE VEJLEDNING, FØR DE BETJENER APPARATET.

Sikkerhedssymboler

De følgende sikkerhedssymboler anvendes i hele denne vejledning for at gøre dig opmærksom på de sikkerhedsrisici, der er beskrevet nedenfor:



En forsigtighed eller advarsel, du skal overholde. Læs instruktionerne omhyggeligt for at sikre korrekt og sikker brug af produktet.



En forbudt handling. Læs vejledningen omhyggeligt og forsøg aldrig at udføre den forbudte handling.



En obligatorisk handling. Læs vejledningen omhyggeligt og følg altid instruktionerne.

Der henvises til de følgende sikkerhedssymboler på produktet og/eller i denne brugervejledning:



Læs vejledningen omhyggeligt og følg altid instruktionerne.



Fare for elektrisk stød. Læs vejledningen omhyggeligt og følg altid instruktionerne.

⚠️ ADVARSEL



- Forbind kun enheden til et jordet stik.
- Sluk for apparatet og fjern stikket fra stikkontakten før rengøring eller service.
- Blenderen må kun repareres eller åbnes af autoriserede specialister.
- Sørg for, at blenderen hviler på en solid og plan overflade ved brug. En ujævn overflade kan resultere i personskade eller skade på udstyret.
- Hvis ledningen er beskadiget, skal den udskiftes af producenten, dennes servicerepræsentant eller en tilsvarende kvalificeret person for at undgå farer.
- Dette apparat er ikke beregnet til brug af personer (herunder børn) med nedsatte fysiske, sensoriske eller mentale evner, eller med manglende erfaring og viden, de har modtaget instrukser om apparatets brug fra, eller er overvåget af, en person ansvarlig for deres sikkerhed.
- Børn bør holdes under opsyn for at sikre, at de ikke leger med apparatet.

⚠️ ADVARSEL



- Brug ikke ekstraudstyr, der ikke er anbefalet eller sælges af apparatets producent. Dette kan resultere i brand, elektrisk stød, personskade eller beskadigelse af udstyret.
- Fjern ikke jordforbindelsen.
- Brug ikke en stikadapter.
- Brug ikke en forlængerledning.
- Brug ikke glascontainere til at blende.
- Læg ikke skeer eller andre redskaber i containeren, når du blander.
- Brug ikke en vandstråle til at rense eller skylle dele af blenderen.

⚠️ FORSIGTIG



- Undersøg omrøreren dagligt for slid.
- Udskift omrøreren hver 90 dage.
- Brug altid en blenderkrave med papirkopper eller skumcontainere.

– GEM DISSE INSTRUKTIONER –

Blendersikkerhed

Til brugeren

Din sikkerhed og andres sikkerhed er meget vigtig. Vi har givet mange vigtige sikkerhedsanvisninger i denne vejledning og på dit apparat. Du bør altid læse og adlyde alle sikkerhedsanvisninger. Læs og forstå instruktionerne i denne vejledning, før du betjener eller udfører nogen form for vedligeholdelse på apparatet. Før dette apparat kan bruges, skal operatøren være uddannet og godkendt af ledende medarbejdere.

Din spindelblender er beregnet til brug i kommercielle og professionelle miljøer, der kræver uddannede operatører. Sådanne miljøer kan omfatte, men er ikke begrænset til, restauranter, barer, fast food-butikker, hospitaler, cateringvirksomheder osv.

Spindelblenderen er designet til at blande drinks lavet af yoghurt, frossen flødecreme, granita, hård eller blød is.

Blenderen er også ideel til at blande slik, frugt og nødder i blandingen. Brug af dette apparat uden for dette anvendelsesområde kan resultere i brand, elektrisk stød, alvorlige personskader eller beskadigelse af udstyret.

Udpakning

Fjern forsigtigt blenderen fra emballagen og tag alle kasser eller poser ud, der indeholder tilbehør eller særlige genstande. Tjek at alle dele er leveret, at blenderen fungerer som tilsigtet, og at intet er blevet beskadiget under transporten. Kontakt leverandøren af blenderen i tilfælde af fejl eller mangler.

Installation

Placér blenderen på en solid og plan overflade og i et åbent og veloplyst miljø, der giver nem adgang til alle knapper, både foran og på siden. Vi anbefaler at du placerer blenderen, således at arbejds højden på omrøringsudstyret og kontrollerne passer til den påtænkte bruger/brugere.

Støjniveau

Den tilsvarende konstante lydniveau, når blenderen kører uden belastning, er mindre end 70dB (A).

Denne brugervejledning skal læses og forstås fuldt ud før betjening eller nogen form for vedligeholdelse af apparatet.

ON (I)/OFF (O)-afbryderen er forsynet med en integreret afbryder til automatisk at slukke (O) for enheden i overbelastningsforhold, der kan opstå på grund af overdreven motorbelastning. Når dette sker, skal blenderen køle ned i 30 minutter, og derefter tændes igen (I). Hvis enheden ikke virker, skal du kontakte teknisk support for yderligere hjælp.

Hvis strømkablet til dette apparat er beskadiget, skal det udskiftes af producenten eller dennes servicetekniker eller en lignende kvalificeret person.

Tilslutning

Overhold alle regler og retningslinjer for elektricitet. Apparatet kræver en 220-240V kun-AC, 50-60 Hz elforsyning med sikring. (En tidsforsinket sikring anbefales.) Det anbefales, at der anvendes en separat strømkreds udelukkende til dette apparat.

Vedligeholdelse

Tjek omrøreren dagligt for slid eller skader. Udskift omrøreren hver 90 dage.

Standard overensstemmelse

Blenderen er i overensstemmelse med følgende europæiske direktiver og national lovgivning:

- Maskindirektivet 2006/42/EF
- Lavspændingsdirektivet 73/23/EØF
- EMC-direktivet 2004/108/EØF



Symbolet med en affaldsspand på hjul, der er markeret på denne blender, betyder overholdelse af EU-direktivet samt andre lignende lovgivninger gældende efter 13. august 2005. Derfor skal apparatet indsamles særskilt efter brug og det må ikke bortskaffes som usorteret kommunalt affald. Brugeren er ansvarlig for at returnere produktet til det relevante indsamlingssted, som angivet af de lokale regler. For yderligere oplysninger om gældende lokale love, bedes du kontakte det kommunale anlæg og/eller den lokale forhandler.

Teknisk service

**Ring på vores teknisk service-nummer for at modtage hjælp eller skaffe udskiftningsdele:
+ + 910-693-4277**

Kl. 08:00 – 17:00 GMT-5, mandag - fredag
www.commercial.hamiltonbeach.com

Modelnummer

Serienummer

Købsdato

Forhandlerens navn

Forhandlerens adresse

Forhandlerens telefonnummer

Anmodning om assistance eller service

Når du ringer for at anmode om assistance eller service, skal du vide det komplette modelnummer for dit udstyr. Du kan finde disse oplysninger på etiketten på bagsiden af din spindelblender.

Du bør også registrere købsdatoen for dit udstyr og din forhandlers navn, adresse og telefonnummer.

Du kan også bestille reservedele hos din lokale forhandler.

Ring til vores kundeservicenummer:
+ + 910-693-4277

– GEM DISSE INSTRUKTIONER –

Dele og funktioner

Delene og funktionerne for Mix 'n Chill® vises på denne side. Bliv fortrolig med alle dele og funktioner, før du bruger blenderen.

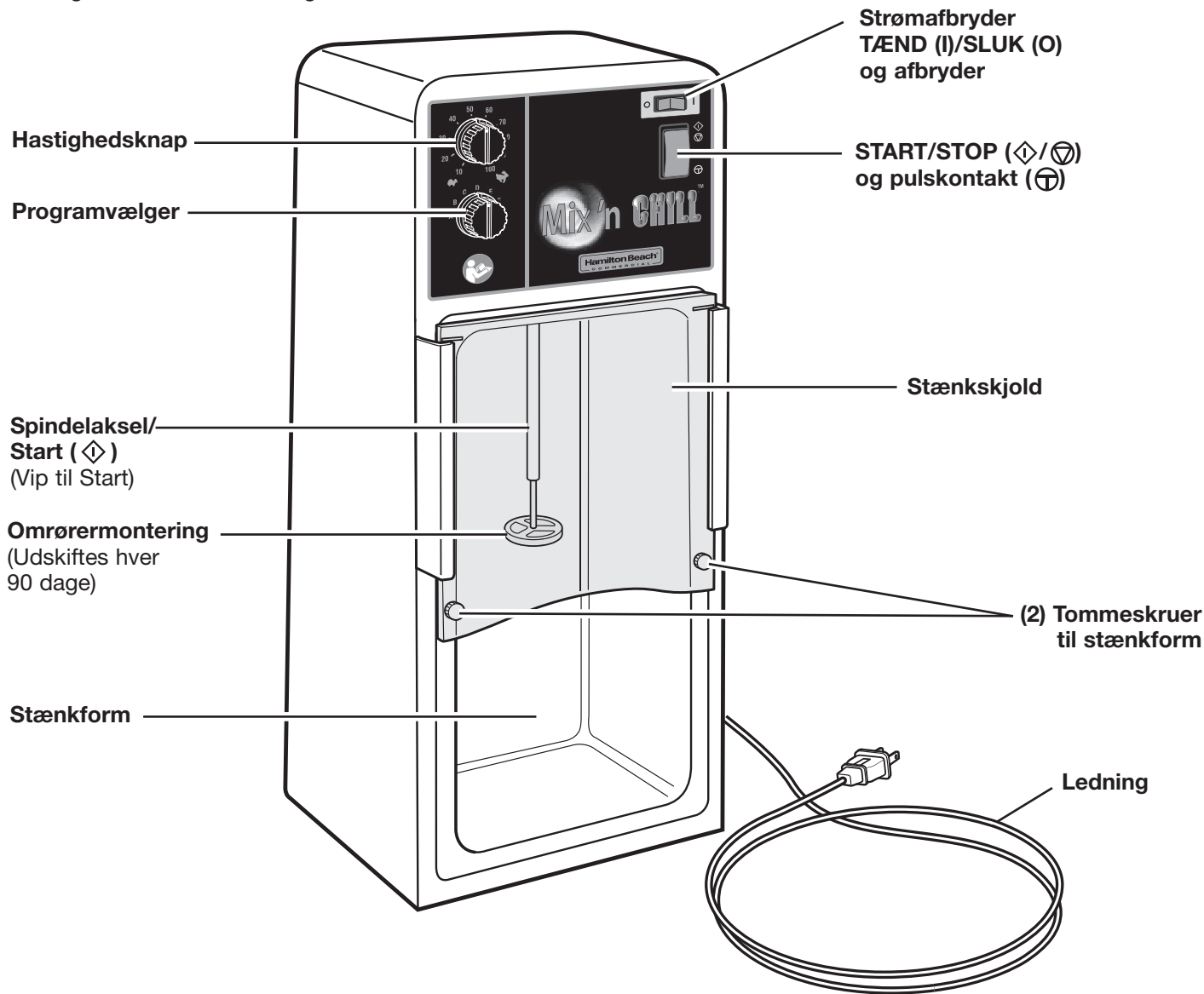

Sådan installeres hukommelseskort:

1. Frakobl apparat.
2. Lokalisér hukommelseskortets dæksel på apparatets bagside og fjern skruer.
3. Indsæt nyt hukommelseskort i slids.
4. Forbind apparat og tænd på kontakt. Når det grønne lys forbliver tændt, så er opdateringen fuldført.
5. Sluk apparat.
6. Frakobl apparat.
7. Fjern hukommelseskort.
8. Sæt hukommelseskortets dæksel på igen.

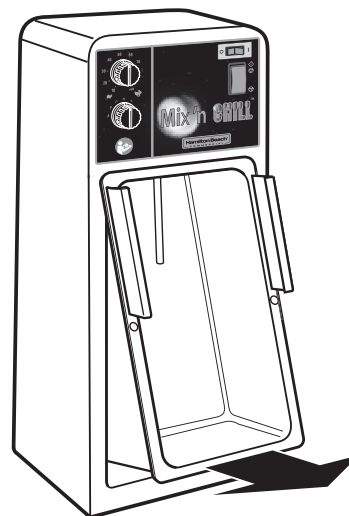

Fjernelse af stænkformen

Betjening af blenderen

⚠ ADVARSEL



Risiko for elektrisk stød

Skal tilsluttes en jordet stikkontakt.
Brug aldrig en adapter.
Brug aldrig en forlængerledning.
Fjern ikke jordforbindelsen.
Manglende overholdelse af disse instruktioner kan medføre dødsfald, brand eller elektrisk stød.

⚠ ADVARSEL



Skarpe genstande

Omrøreren kan ødelægge blandings beholdere af glas.
Læg ikke skeer eller andre redskaber i containeren, når du blander.
Manglende overholdelse af disse instrukser kan resultere i knoglebrud eller snit.

Forudprogrammerede cyklusser (A—H): Cyklussen stopper ellers automatisk efter et lydsignal.

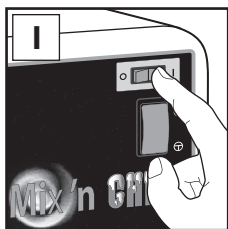

+

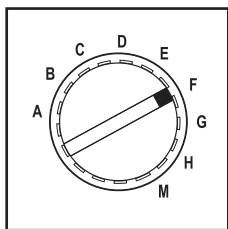

Vælg cyklus.

+

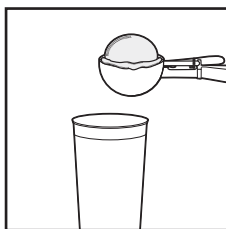

+

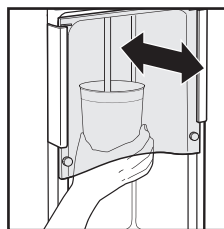

Skub igen for at starte.

ELLER

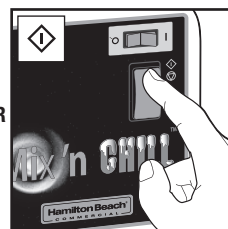

+

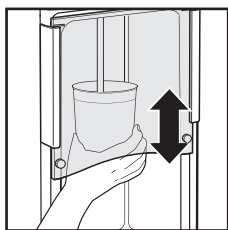

ELLER

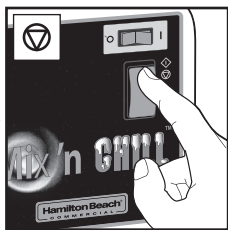

For at stoppe blanding inden afslutningen af cyklussen.

Betjening af blenderen

Manuel betjening (M) — Variabel hastighed/puls (⊕)

Skub igen for at starte.

ELLER

Operator kan variere Hastighed under brug.

ELLER

Rengøring af blenderen

Rengøring og desinfektion af container, spindel og omrører

⚠ ADVARSEL



Risiko for elektrisk stød

Afbryd strømmen før du fjerner eller rengører stænkform, røreskaft og omrører.

Udskift alle dele før brug.

Manglende overholdelse af disse instruktioner kan medføre dødsfald eller elektrisk stød.

Rengøring

1. Hæld en dråbe opvaskemiddel og 1 kop (250 ml) vand i blenderens container.
2. Placér containeren under blanding spindlen og blend med lav hastighed i 5 sekunder. Tøm containeren.
3. Placér 1 kop (250 ml) rent vand i containeren, og gentag blandingen i 5 sekunder for at skylle.

BEMÆRK: Tjek omrørerne dagligt. Udskift omrørerne hver 90 dage.

Desinfektion

Det bedste resultat opnås ved at bruge Hamilton Beach-universalbeholderen (#110E).

1. Fyld beholderen 3/4 fuld med desinfektionsmiddel (1 spiseske [15 ml] klorin til husholdningsbrug per [3,8 liter] rent, koldt vand 50°–70°F [10°–21°C]). Placér containeren under blanding spindlen, og kør ved lav hastighed i 1 minut.
2. Fjern beholderen. Tøm beholderen og skyl den.
3. Tør ved at køre mixeren ved lav hastighed i 30 sekunder med en tom beholder. **SKYL IKKE** når desinficeringen er færdig.

BEMÆRK: Containeren og omrøreren kan også rengøres i en kommercielt opvaskemaskine.

Mixer Säkerhet

SÄKERHETSFÖRESKRIFTER

VARNING – FÖR ATT UNDVIKA OLYCKOR SOM RESULTERAR I EL-STÖTAR, PERSONSKADOR ELLER BRAND, OCH FÖR ATT BEGRÄNSA SKADOR PÅ UTRUSTNINGEN PÅ GRUND AV FELANVÄNDNING, LÄS DENNA MANUAL NOGGRANT OCH FÖLJ DEN TILL PUNKT OCH PRICKA. LÄSNING AV MANUALEN HJÄLPER DIG ATT FÖRSTÅ OCH ANVÄNDA DIN APPARAT PÅ RÄTT SÄTT. LÄS HELA MANUALEN OCH SÄKERSTÄLL ATT ALLA SOM ANVÄNDER MIXERN OCKSÅ LÄSER DEN FÖRE ANVÄNDNING.

Varningssymboler

Följande varningssymboler används genom denna manual för att påvisa säkerhetsriskerna som beskrivs nedan:



En varning du bör uppmärksamma. Läs instruktionen noga för att säkerställa korrekt och säker produktanvändning.



Felaktig användning. Läs instruktionerna noga och försök aldrig använda produkten på detta sätt.



En obligatorisk handling. Läs instruktionerna noga och följ dem i alla lägen.

Följande varningssymboler refereras på produkten och (eller) i denna användarmanual.



Läs instruktionerna noga och följ dem i alla lägen.



Risk för el-stöt. Läs instruktionerna noga och följ dem i alla lägen.

⚠ VARNING



- Anslut alltid enheten till jordade uttag.
- Stäng av enheten och koppla ur spänningsladdan från uttaget före rengöring eller service.
- Endast auktoriserade specialister får reparera mixern eller öppna den.
- Säkerställ att mixern står på en stabil och plan yta under användning. Användning på annat sätt kan resultera i personskada eller skador på utrustningen.
- Om spänningsladdan är skadad måste den bytas ut av tillverkaren, återförsäljaren eller en läkades kvalificerad person för att undvika fara.
- Den här apparaten ska inte användas av personer (inklusive barn) med reducerad fysik, känsel eller mentalkapacitet eller brist på erfarenhet och kunskap, såvida de inte har fått övervakning eller instruktioner vad gäller användandet av apparaten från en person som ansvarar för deras säkerhet.
- Håll barn under uppsikt så att de inte leker med apparaten.

⚠ VARNING



- Använd inte tillbehör som inte rekommenderas eller säljs av tillverkaren. Det kan resultera i brand, el-stöt, personskada, eller skador på utrustningen.
- Avlägsna inte jordkopplingen.
- Använd inte en kontaktadapter.
- Använd inte en förlängningssladd.
- Använd inte glasbehållare.
- Lägg inte skedar eller andra bestick i behållaren under mixning.
- Använd inte strålände vatten vid rengöring eller sköljning av någon del av mixern.

⚠ OBSERVERA



- Inspektera agitatorn dagligen för slitage.
- Byt ut agitatorn efter 90 dagar.
- Använd alltid en mixerkrage med pappersmuggar eller skumplastbehållare.

– SPARA DESSA INSTRUKTIONER –

Mixer Säkerhet

För användaren

Din och andras säkerhet är väldigt viktig. Vi har tillhandahållit många viktiga säkerhetsmeddelanden i den här manualen och på din apparat. Läs och följ alla säkerhetsföreskrifter. Läs igenom grundligt och förstå alla instruktioner i denna manual innan du använder eller utför underhåll på apparaten. Innan användning av denna apparat måste användaren utbildas och godkännas av ledningen.

Den mixer du köpt är avsedd för användning i kommersiella och professionella omgivningar som kräver utbildade skötare. Sådana omgivningar kan inkludera, men är inte begränsade till, restauranger, barer, snabbmatställen, sjukhus, cateringföretag och liknande.

Mixern är utformad för att mixa drinkar från yoghurt, fryst vaniljsås, granita, glass eller mjukglass.

Mixern är också idealisk för mixning av godis, frukt och nötter till en shake. Användning av apparaten utanför detta syfte kan resultera i brand, el-stötar, allvarliga personskador eller skador på utrustningen.

Denna användarmanual måste läsas och förstås före användning eller underhåll av din apparat.

ON (I)/OFF (O)-knappen är försedd med en integrerad strömbrytare som automatiskt stänger av (O) enheten vid överbelastning som kan inträffa vid extrem belastning av motorn. När detta inträffar, låt mixern svalna i 30 minuter och sätt sedan enheten i läge ON (I). Om enheten inte fungerar, kontakta Teknisk kundtjänst för vidare råd.

Om nätsladden till denna enhet är skadad, måste den bytas ut av tillverkaren eller dess återförsäljare eller liknande kvalificerad person.

Uppackning

Ta försiktigt ur mixern från förpackningen och ta ut alla lådor eller paket med tillbehör och specifika föremål. Kontrollera att alla delarna levererats, att mixern fungerar som den ska och att inget skadats under transport. Kontakta återförsäljaren om något skadats eller saknas.

Installation

Placera mixern på en stabil och plan yta och i en öppen, välupplust omgivning med enkel åtkomst till alla kontroller på front och sida. Vi rekommenderar att du ställer mixern så att arbetshöjden för agitatorn och kontrollerna passar avsedd användare.

Ljudnivå

Den uppmätta ljudnivån när mixern körs tom är mindre än 70dB(A).

Anslutning

Följ alla föreskrifter gällande elektrisk apparatur. En spänning på 220–240V AC, 50–60 Hz, med säkring krävs. (En säkring med tidsfördröjning rekommenderas.) Vi rekommenderar att ett separat uttag för endast denna apparat används.

Underhåll

Gå igenom agitatorn dagligen för slitage eller skador. Byt ut agitatorn var 90:e dag.

Standardanpassning

Mixern uppfyller följande europeiska direktiv och relaterade nationella bestämmelser:

- Machinery Directive 2006/42/EC
- Low Voltage Directive 73/23/EEC
- EMC Directive 2004/108/EEC



Soptunnesymbolen på denna mixer betyder att den är tillverkad i enlighet med EU-direktivet liksom med andra liknande bestämmelser gällande efter 13: augusti, 2005. Därför måste den samlas in separat efter avslutad användning och kan inte slängas som allmänt avfall. Användaren ansvarar för att produkten återlämnas till lämplig inlämningsstation i enlighet med lokala förordningar. För ytterligare information gällande lokala förordningar, kontakta ditt gatukontor eller din återförsäljare.

Teknisk service

För hjälp eller reservdelar, ring numret till vår tekniska service:
+ + 910-693-4277

08:00 – 17:00 GMT-5 måndag – fredag
www.commercial.hamiltonbeach.com

Begäran om assistans eller service

När du ringer för att begära assistans eller service måste du veta fullständigt modellnummer för din utrustning. Du hittar denna information på en etikett på mixerns baksida.

Skriv också ner utrustningens inköpsdatum samt din återförsäljares namn, adress och telefonnummer.

Du kan också beställa reservdelar från din lokala återförsäljare.

Ring vårt kundtjänstnummer:
+ + 910-693-4277

Modellnummer

Serienummer

Inköpsdatum

Återförsäljare

Återförsäljarens adress

Återförsäljarens telefonnummer

– SPARA DESSA INSTRUKTIONER –

Delar och funktioner

Funktioner och ingående delar i Mix 'n Chill® visas på denna sida. Bekanta dig med alla delar och funktioner innan du använder mixern.

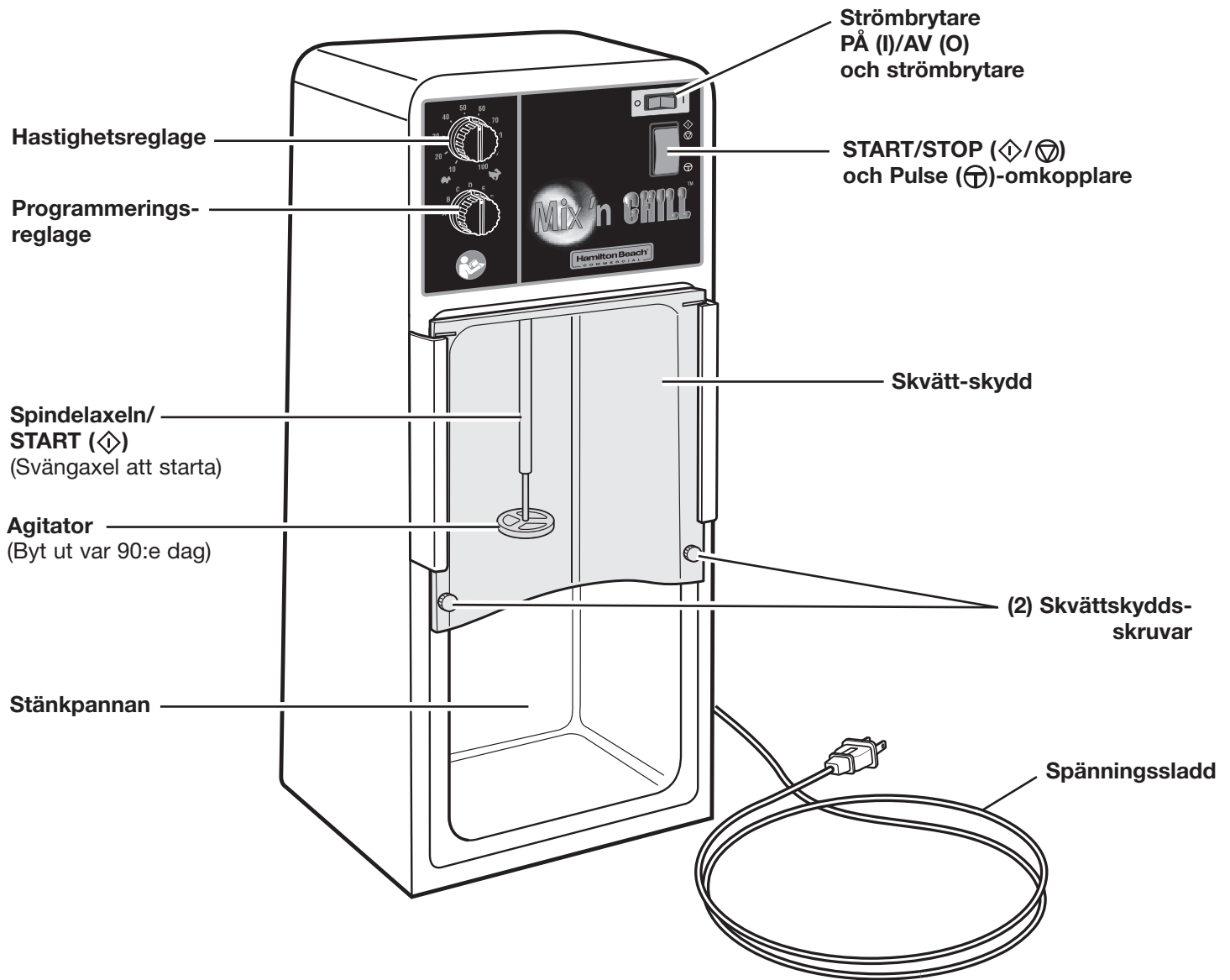

Installera minneskortet:

1. Koppla enheten bort.
2. Lokalisera luckan till minneskortet på enhetens baksida och ta skruvarna bort.
3. Sätt in det nya minneskortet i kortplatsen.
4. Koppla enheten in och slå på strömbrytaren. När grönt ljus visas på, är uppdateringen fullständig.
5. Stäng av enheten.
6. Koppla enheten bort.
7. Ta ut minneskortet.
8. Ominstallera luckan till minneskortet.

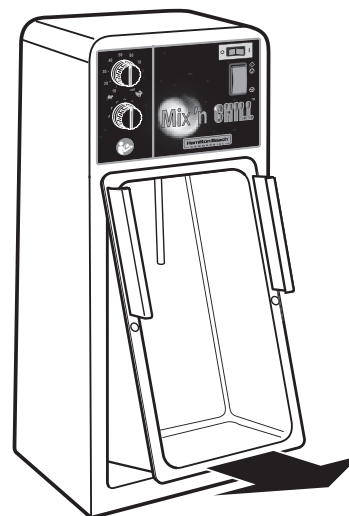

Borttagning av behållarutrymme

Användning av mixern

⚠ VARNING



Risk för elektriska stötar

Anslut till ett jordat uttag. Ta inte bort jordningsskyddet.

Använd inte en adapter.

Använd inte en förlängningsladd.

Följer man inte dessa instruktioner kan det resultera i dödsfall, brand eller elektriska stötar.

⚠ VARNING



Risk för skärsår

Agitatorn kan spräcka glasbehållare.

Lägg inte skedar eller andra bestick i behållaren vid mixning.

Att inte följa dessa instruktioner kan resultera i benbrott eller skärsår.

Förprogrammerade cykler (A—H): Cykelns stannar automatiskt efter en ljudsignal annars.

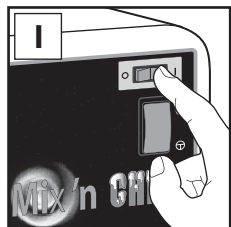

+

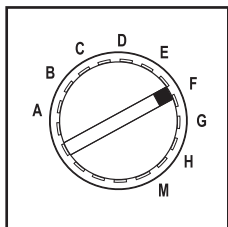

+

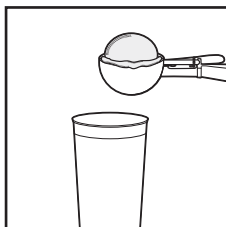

+

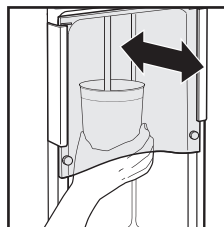

ELLER

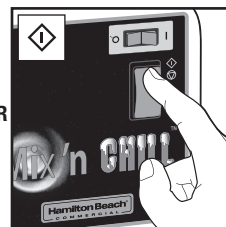

+

Välj cykel.

Håll emot för att starta.

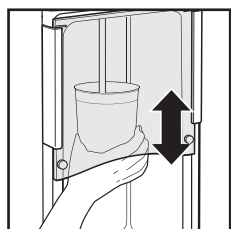

ELLER

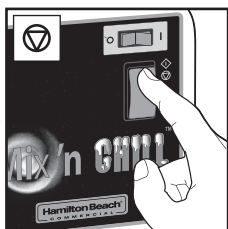

För att avbryta mixningen före cykelns slut.

Användning av mixern

Manuell användning (M) — Variabel Speed/Pulse (⊕)

Håll emot för att starta.

ELLER

Operatören kan variera hastigheten under användning.

Rengöring av mixern

Rengöring och sterilisering av Behållare, Mixerstav och Agitator

⚠ VARNING



Risk för elektriska stötar

Koppla bort strömmen innan du tar bort eller rengör stänkpattan, spindelaxeln och agitator.

Byt ut alla delar före användning.

Följer man inte dessa instruktioner kan det resultera i dödsfall eller elektriska stötar.

Rengöring

1. Häll en droppe tvättmedel och 2,5 dl vatten i mixningsbehållaren.
2. Placera behållaren under blandningsspindeln och mixa på låg hastighet i 5 sekunder. Töm behållaren.
3. Häll 2,5 dl rent vatten i behållaren och mixa i 5 sekunder för avsköljning.

OBSERVERA: Gå igenom agitatorn dagligen. Byt ut agitatorn var 90:e dag.

Sterilisering

För bästa resultat, använd Hamilton Beach Universal Behållare (#110E).

1. Fyll behållaren med saniteringslösning (1 matsked [15 ml] hushållsblekmedel per 3,8 liter rent, kallt vatten 50°–70°F [10°–21°C]) till 3/4. Placera behållaren under blandningsspindeln och kör på låg hastighet i en minut.
2. Ta bort behållaren. Häll ut desinficerande lösning och skölj behållaren.
3. För att torka, kör mixern på låg hastighet i 30 sekunder med den tomma behållaren på plats.

SKÖLJ INTE efter att sanering är slutförd.

OBSERVERA: Det går också att rengöra behållaren och agitatorn i en kommersiell diskmaskin.

SIKKERHETSREGLER

ADVARSEL – LES DENNE HÅNDBOKEN NØYE OG FØLG ANVISNINGENE NØYAKTIG FOR Å UNNGÅ UHELL SOM KAN FØRE TIL ELEKTRISK STØT, PERSONSKADER ELLER BRANN, OG FOR Å BEGRENSE SKADE PÅ UTSTYRET PÅ GRUNN AV FEIL BRUK AV MASKINEN. NÅR DU LESER DENNE HÅNDBOKEN VIL DET BIDRA TIL AT DU FORSTÅR HVORDAN DU BRUKER MASKINEN PÅ RIKTIG MÅTE. LES GJENNOM HELE HÅNDBOKEN OG SØRG FOR AT ALLE SOM BRUKER MIKSEREN OGSÅ LESER HÅNDBOKEN FØR DE BRUKER MASKINEN.

Sikkerhetssymboler

Følgende sikkerhetssymboler brukes i håndboken for å varsle deg om sikkerhetsfarene som beskrives nedenfor:



Et forsiktighetsvarsel eller en advarsel som du må overholde. Les anvisningene nøye for å sikre riktig og sikker bruk av produktet.



En forbudt handling. Les anvisningene nøye og prøv aldri å utføre den forbudte handlingen.



En obligatorisk handling. Les anvisningene nøye og følg alltid anvisningene.

Følgende sikkerhetssymboler finnes på produktet og (eller) i denne brukerhåndboken:



Les anvisningene nøye og følg alltid anvisningene.



Fare for elektrisk støt. Les anvisningene nøye og følg alltid anvisningene.

⚠️ ADVARSEL



- Enheten må bare kobles til et jordet uttak.
- Slå av maskinen og koble fra strømkontakten fra uttaket før maskinen rengjøres eller vedlikehold.
- Kun autoriserte spesialister skal reparere mikseren eller åpne huset på mikseren.
- Sørg for at mikseren står på en stabil og plan overflate under bruk. Unnlattelse av å følge denne anvisningen kan føre til personskader eller skade på utstyret.
- Hvis strømledningen er skadet, må den skiftes ut av produsenten, serviceleverandøren eller en lignende kvalifisert person for å unngå sikkerhetsrisiko.
- Dette apparatet er ikke ment til å brukes av mennesker (inkludert barn) med redusert fysisk, sensorisk, eller mental kapasitet, eller mangel på erfaring og kunnskap, med mindre de har fått veiledning eller instruks om hvordan bruke apparatet av en person ansvarlig for deres sikkerhet.
- Se etter at barn ikke leker med innretningen.

⚠️ ADVARSEL



- Bruk ikke tilleggsutstyr som ikke anbefales eller selges av maskinprodusenten. Ellers kan det føre til brann, elektrisk støt, personskader eller skade på utstyret.
- Jordforbindelsen må ikke fjernes.
- Bruk ikke pluggadaptere.
- Bruk ikke skjøteledninger.
- Bruk ikke miksebeholdere av glass.
- Sett ikke skjeer eller annet kjøkkenutstyr ned i beholderen når du mikser.
- Bruk ikke kraftige vannstråler for å rengjøre eller skylle maskindelene.

⚠️ FORSIKTIG



- Undersøk agitatorene hver dag for slitasje.
- Skift ut agitatorene etter hver 90. dag.
- Bruk alltid en miksekrage når du bruker pappkrus eller beholdere av skumplast.

– BEVAR DISSE INSTRUKSJONENE –

Miksersikkerhet

Til operatøren

Din sikkerhet og sikkerheten til andre er veldig viktig. Vi gir deg mange viktige sikkerhetsmeldinger i denne håndboken og på maskinen. Les og følg alltid alle sikkerhetsmeldingene. Les nøye gjennom og forstå anvisningene i håndboken før du bruker eller utfører vedlikehold på maskinen. Før maskinen brukes må operatøren være opplært og godkjent til å bruke maskinen av lederstaben.

Denne spindelmikseren er beregnet for bruk i kommersielle og profesjonelle omgivelser og krever opplærte operatører. Slike omgivelser inkluderer, men er ikke begrenset til, restauranter, barer, gatekjøkken, sykehus, catering-virksomheter osv.

Spindelmikseren er utformet til å mikse drikker laget av yoghurt, frossen krem, granita, stiv eller soft iskrem.

Mikseren er også ideell for å mikse sukkertøy, frukt og nøtter inn i milkshake. Bruk av maskinen utenfor dette bruksområdet kan føre til brann, elektrisk støt, alvorlige personskader eller skade på utstyret.

Denne brukerhåndboken må leses og fullt ut forstås før du bruker eller utfører vedlikehold på maskinen.

PÅ (I)/AV (O)-strømbryteren er utstyrt med en innebygd skillebryter for å automatisk slå av (O) enheten under overlaststrømforhold som kan oppstå på grunn av overbelastning på motoren. Når dette oppstår, må du la mikseren kjøle seg ned i 30 minutter og deretter slå enheten PÅ (I). Hvis enheten ikke fungerer, kan du kontakte den tekniske serviceavdelingen for ytterligere anvisninger.

Hvis strømledningen til apparatet er ødelagt, må den skiftes ut av produsenten eller serviceleverandøren eller en lignende kvalifisert person.

Utpakking

Ta mikseren forsiktig ut av emballasjen og ta ut alle bokser eller pakninger med tilleggsutstyr eller andre elementer. Kontroller at alle delene følger med, at mikseren fungerer slik den skal og at ingenting er blitt skadet i løpet av transporten. Kontakt mikserleverandøren hvis noe mangler.

Montering

Sett mikseren på en solid, plan overflate og på en åpen, godt opplyst plass som gir deg enkel tilgang til alle kontrollene, fremsiden og baksiden. Vi anbefaler at du plasserer mikseren slik at arbeidshøyden på agitatorene og kontrollene passer for operatøren(e) som skal bruke maskinen.

Støynivå

Det tilsvarende kontinuerlige støynivået når mikseren brukes i ubelastet tilstand er mindre enn 70 dB(A).

Tilkobling

Følg alle gjeldende elektrisitetskodekser og -forordninger. Det kreves en sikret elektrisk strømforsyning på 220–240 V, kun vekselstrøm. (En tidssikring anbefales.) Det anbefales at det brukes en separat krets for denne maskinen.

Vedlikehold

Undersøk agitatorene daglig for slitasje eller skader. Skift ut agitatorene hver 90. dag.

Standardsamsvar

Mikseren er i samsvar med følgende europeiske direktiver og relaterte nasjonale lovgivninger:

- Maskindirektiv 2006/42/EC
- Lavspenningsdirektiv 73/23/EEC
- EMC-direktiv 2004/108/EEC



Merket med søppelkassesymbolet på mikseren betegner samsvar med EU-direktivet samt andre lignende lovgivninger som gjelder etter 13. august 2005. Den må derfor samles inn separat ved kassering og kan ikke avhendes som usortert avfall. Brukeren er ansvarlig for å returnere produktet til et egnet innsamlingsanlegg, slik det spesifiseres av lokale reguleringer. Hvis du vil ha mer informasjon om gjeldende lokale lover, kan du ta kontakt med kommunale anlegg og/eller den lokale distributøren.

Teknisk tjeneste

Voor hulp- of vervangingsonderdelen, bel onze
Technische Service nummer:
+ + 910-693-4277

8.00 – 17.00 GMT-5 mandag – fredag
www.commercial.hamiltonbeach.com

Informasjon om hjelp eller service

Når du ringer for å få hjelp eller service, må du vite det fullstendige modellnummeret for utstyret. Du finner denne informasjon på merkelappen på baksiden av spindelmikseren.

Skriv også ned kjøpsdatoen for utstyret og forhandlerens navn, adresse og telefonnummer.

Du kan også bestille reservedeler fra den lokale forhandleren.

Ring vårt kundeservicenummer:
+ + 910-693-4277

Modellnummer
Serienummer
Kjøpsdato
Forhandlerens navn
Forhandlerens adresse
Forhandlerens tlf.nr.

– BEVAR DISSE INSTRUKSJONENE –

Deler og funksjoner

Delene og funksjonene til Mix 'n Chill® vises på denne siden. Gjør deg kjent med alle delene og funksjonene før du bruker mikseren.

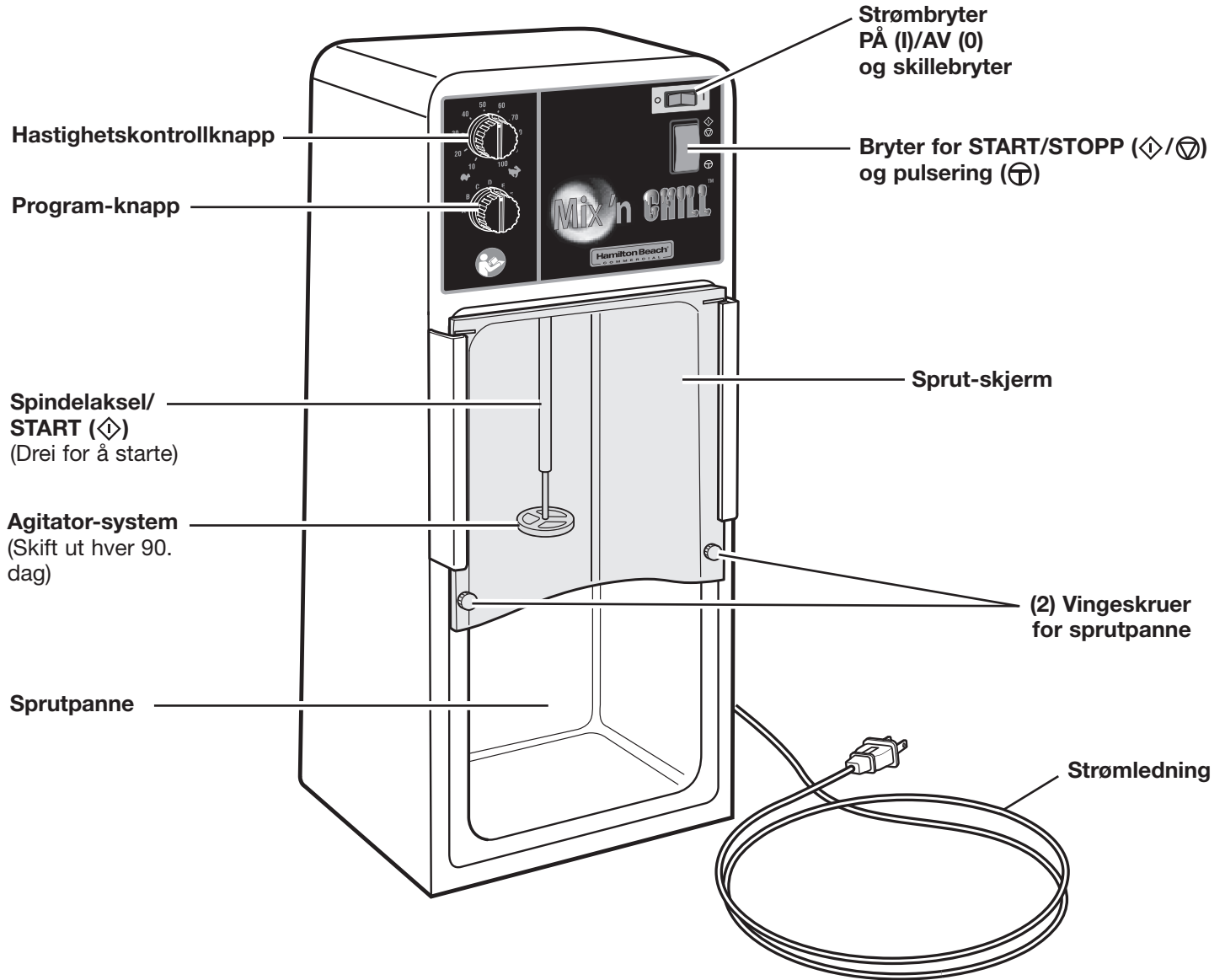

Slik installerer du minnekort:

1. Koble fra enheten.
2. Finn minnekortdekselet bak på enheten og fjern skruene.
3. Sett nytt minnekort i sporet.
4. Koble til enheten og slå på strømbryteren. Oppdateringen er fullført når den grønne lampen lyser konstant.
5. Slå av enheten.
6. Koble fra enheten.
7. Fjern minnekortet.
8. Sett minnekortdekselet tilbake på plass.

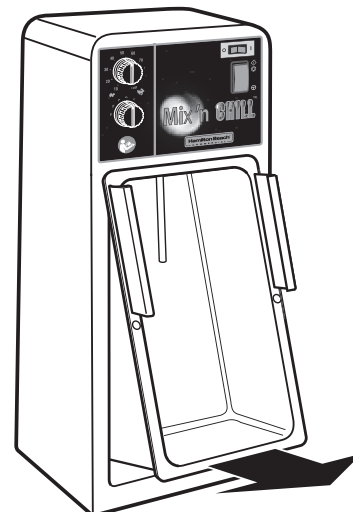

Ta ut sprutpanne

Bruke mikseren

⚠ ADVARSEL



Fare for elektrisk sjokk

- Plugg i et jordet uttak.
- Ikke ta vekk jordingen.
- Ikke bruk adapter.
- Ikke bruk skjøteledning.
- Hvis man ikke følger disse instruksjonene, kan det resultere i død, brann eller elektrisk sjokk.

⚠ ADVARSEL



Fare for skjæring

- Agitatoren kan forårsake at miksebeholdere av glass knuses.
- Sett ikke skjeer eller annet kjøkkenutstyr ned i koppen når du mikser.
- Hvis disse anvisningene ikke følges, kan dette føre til brukne bein eller sår.

Forhåndsprogrammerte sykluser (A—H): Syklusen stopper den automatisk etter at en tone lyder.

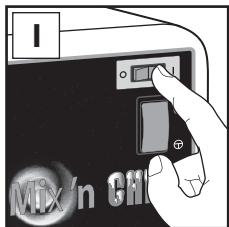

+

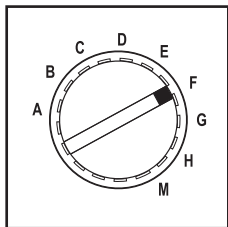

Velg syklus.

+

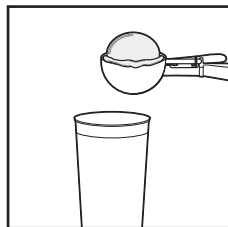

+

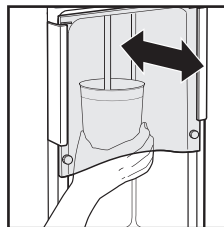

Skyv imot for å starte.

ELLER

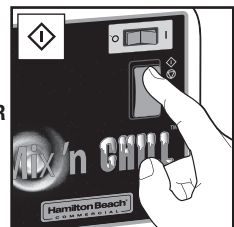

+

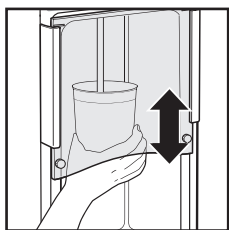

ELLER

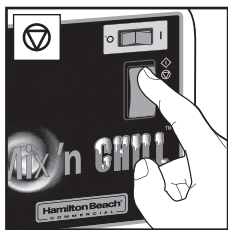

For å stanse miksingens for slutten av syklusen.

Bruke mikseren

Manuell bruk (M) — Regulerbar hastighet/pulsering (⊕)

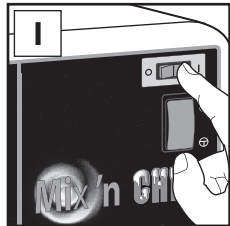

+

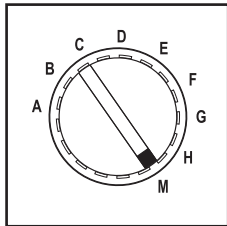

+

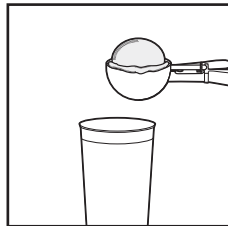

+

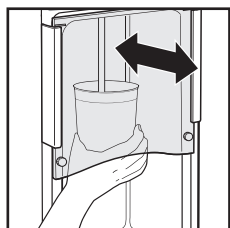

ELLER



+

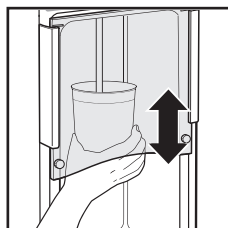

+

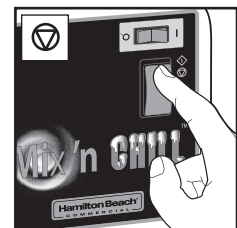
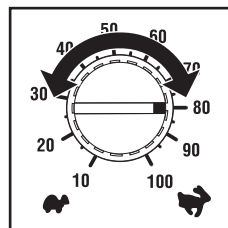

Skyv imot for å starte.

Operatøren kan endre hastigheten i løpet av bruk.

ELLER



Rengjøre mikseren

Rengjøre og sterilisere beholderen, spindelen og agitatorene

!ADVARSEL



Fare for elektrisk sjokk

Koble fra strøm før sprutpannen, spindelakselen eller agitatorene fjernes eller rengjøres.

Sett alle deler på igjen før bruk.

Hvis man ikke følger disse instruksjonene, kan det resultere i død eller elektrisk sjokk.

Rengjøring

1. Fyll en dråpe såpemiddel og 1 kopp (250 ml) vann i miksebeholderen.
2. Sett beholderen under miksing spindelen og miks på lav hastighet i 5 sekunder. Tøm mikse-beholderen.
3. Fyll 1 kopp (250 ml) rent vann i beholderen og gjenta miksing i 5 sekunder for å skylle.

MERK! Undersøk agitatorer hver dag. Skift ut agitatorer hver 90. dag.

Sterilisere

For best resultater, bruk Hamilton Beach Universal Beholder (#110E).

1. Fyll beholder med desinfiserende losing (1 spiseskei [15 ml] blekemiddel for hver gallon [3.8 liter] med rent, kaldt vann 50°–70°F [10°–21°C]) til den er 3/4 full. Plasser beholderen under miksing spindelen og la den gå på lav hastighet i 1 minutt.
2. Fjern beholderen. Tøm desinfiserende losing og skylle beholderen.
3. For å tørke kjøres mikseren på lav hastighet i 30 sekunder med tom beholder på plass. **IKKE SKYLL** etter at vaskingen er ferdig.

MERK! Hvis det desinfiserende, kan beholderen og agitatorene rengjøres i en kommersiell oppvaskmaskin.

Ασφάλεια μίξερ

ΠΡΟΦΥΛΑΞΕΙΣ ΑΣΦΑΛΕΙΑΣ

ΠΡΟΕΙΔΟΠΟΙΗΣΗ – ΓΙΑ ΤΗΝ ΠΡΟΛΗΨΗ ΑΤΥΧΗΜΑΤΩΝ ΛΟΓΩ ΗΛΕΚΤΡΟΠΛΗΞΙΑΣ, ΤΡΑΥΜΑΤΙΣΜΩΝ Ή ΠΥΡΚΑΓΙΑΣ ΚΑΙ ΠΡΟΚΕΙΜΕΝΟΥ ΝΑ ΠΕΡΙΟΡΙΣΤΕΙ Η ΦΘΟΡΑ ΤΟΥ ΕΞΟΠΛΙΣΜΟΥ ΛΟΓΩ ΚΑΚΗΣ ΧΡΗΣΗΣ ΤΗΣ ΣΥΣΚΕΥΗΣ, ΠΑΡΑΚΑΛΟΥΜΕ ΔΙΑΒΑΣΤΕ ΤΟ ΠΑΡΟΝ ΕΓΧΕΙΡΙΔΙΟ ΠΡΟΣΕΚΤΙΚΑ ΚΑΙ ΤΗΡΗΣΤΕ ΤΟ ΑΥΣΤΗΡΑ. Η ΑΝΑΓΝΩΣΗ ΤΟΥ ΠΑΡΟΝΤΟΣ ΕΓΧΕΙΡΙΔΙΟΥ ΘΑ ΣΑΣ ΒΟΗΘΗΣΕΙ ΝΑ ΚΑΤΑΝΟΗΣΕΤΕ ΚΑΙ ΝΑ ΧΡΗΣΙΜΟΠΟΙΗΣΕΤΕ ΣΩΣΤΑ ΤΗ ΣΥΣΚΕΥΗ ΣΑΣ. ΔΙΑΒΑΣΤΕ ΟΛΟΚΛΗΡΟ ΤΟ ΠΑΡΟΝ ΕΓΧΕΙΡΙΔΙΟ ΚΑΙ ΒΕΒΑΙΩΘΕΙΤΕ ΟΤΙ ΟΠΟΙΟ ΑΤΟΜΟ ΧΡΗΣΙΜΟΠΟΙΕΙ ΤΟ ΜΙΞΕΡ ΕΧΕΙ ΔΙΑΒΑΣΕΙ ΕΠΙΣΗΣ ΤΟ ΠΑΡΟΝ ΕΓΧΕΙΡΙΔΙΟ ΠΡΙΝ ΝΑ ΧΡΗΣΙΜΟΠΟΙΗΣΕΙ ΤΗ ΣΥΣΚΕΥΗ.

Σύμβολα ειδοποίησης ασφάλειας

Τα παρακάτω σύμβολα ειδοποίησης ασφάλειας χρησιμοποιούνται σε όλο το παρόν εγχειρίδιο για να σας προειδοποιήσουν για τους κινδύνους ασφάλειας που περιγράφονται παρακάτω:



Σημείωση προσοχής ή προειδοποίηση που πρέπει να τηρήσετε. Διαβάστε προσεκτικά τις οδηγίες Σέρβις για να διασφαλίσετε τη σωστή και ασφαλή χρήση.



Απαγορευμένη ενέργεια. Διαβάστε τις οδηγίες προσεκτικά και ποτέ μην επιχειρείτε την απαγορευμένη ενέργεια.



Υποχρεωτική ενέργεια. Διαβάστε τις οδηγίες προσεκτικά και πάντα ακολουθείτε τις οδηγίες.



Τα παρακάτω σύμβολα ειδοποίησης ασφάλειας έχουν παραπομπές πάνω στο προϊόν και (ή) στο παρόν εγχειρίδιο λειτουργίας:

Διαβάστε τις οδηγίες προσεκτικά και πάντα ακολουθείτε τις οδηγίες.



Κίνδυνος ηλεκτροπληξίας. Διαβάστε τις οδηγίες προσεκτικά και πάντα ακολουθείτε τις οδηγίες.

⚠️ ΠΡΟΕΙΔΟΠΟΙΗΣΗ



- Συνδέστε τη μονάδα μόνο σε γειωμένη υποδοχή.
- Απενεργοποιήστε τη συσκευή και αποσυνδέστε το βύσμα τροφοδοσίας την υποδοχή παροχής ρεύματος πριν από τον καθαρισμό ή εξυπηρέτηση.
- Μόνο εξουσιοδοτημένοι ειδικοί μπορούν να επισκευάσουν το μίξερ ή να ανοίξουν το περίβλημα του μίξερ.
- Βεβαιωθείτε ότι το μίξερ είναι τοποθετημένο σε σταθερή και επίπεδη επιφάνεια κατά τη διάρκεια της λειτουργίας του. Αν δεν ακολουθήσετε αυτή την οδηγία ενδέχεται να προκύψει τραυματισμός ή βλάβη στον εξοπλισμό.
- Εάν το καλώδιο τροφοδοσίας έχει φθορές, πρέπει να αντικατασταθεί από τον κατασκευαστή, σε κέντρο σέρβις ή από άτομα που είναι ειδικευμένοι τεχνικοί ώστε να αποφευχθεί η πρόκληση κινδύνου.
- Αυτή η συσκευή δεν προορίζεται για χρήση από πρόσωπα (συμπεριλαμβανομένων παιδιών) με μειωμένες φυσικές, αισθητήριες, ή διανοητικές ικανότητες, ή με έλλειψη εμπειρίας και γνώσης, εκτός αν τους έχει παρασχεθεί επίβλεψη ή οδηγίες σχετικά με τη χρήση της συσκευής από πρόσωπο αρμόδιο για την ασφάλειά τους.
- Τα παιδιά πρέπει να εποπτεύονται για να διασφαλιστεί ότι δεν παίζουν με τη συσκευή.

⚠️ ΠΡΟΕΙΔΟΠΟΙΗΣΗ



- Μη χρησιμοποιείτε προσαρτήματα που δεν συνιστώνται ή δεν πωλούνται από τον κατασκευαστή της συσκευής. Κάτι τέτοιο μπορεί να προκαλέσει πυρκαγιά, ηλεκτροπληξία, τραυματισμό ή βλάβη στον εξοπλισμό.
- Μην αφαιρείτε τη γείωση.
- Μη χρησιμοποιείτε προσαρμογέα.
- Μη χρησιμοποιείτε καλώδιο επέκτασης.
- Μη χρησιμοποιείτε γυάλινα σκεύη ανάμιξης.
- Μη βάζετε κουτάλια ή άλλα εργαλεία μέσα στο δοχείο όταν είναι σε λειτουργία.
- Μη χρησιμοποιείτε δέσμη πίεσης νερού για τον καθαρισμό ή το ξέπλυμα του μίξερ.

⚠️ ΠΡΟΣΟΧΗ



- Επιθεωρήστε τον αναδευτήρα καθημερινά για φθορές.
- Αντικαταστήστε τον αναδευτήρα κάθε 90 ημέρες.
- Πάντα χρησιμοποιείτε κολάρο ανάμιξης με χάρτινα κύπελλα ή δοχεία αφρού.

- ΚΡΑΤΗΣΤΕ ΑΥΤΕΣ ΤΙΣ ΟΔΗΓΙΕΣ -

Ασφάλεια μίξερ

Για τον χειριστή

Η ασφάλειά σας και η ασφάλεια των άλλων είναι πολύ σημαντική. Παρέχουμε πολλά σημαντικά μηνύματα ασφάλειας στο παρόν εγχειρίδιο και στη συσκευή σας. Πάντα να διαβάζετε και να τηρείτε όλα τα μηνύματα ασφάλειας. Διαβάστε σχολαστικά και κατανοήστε τις οδηγίες σ' αυτό το εγχειρίδιο πριν από τη χρήση ή οποιοσδήποτε εργασίες συντήρησης στη συσκευή. Πριν να επιτραπεί λειτουργία της παρούσας συσκευής, ο χειριστής πρέπει να είναι καταρτισμένος και εγκεκριμένος από το προσωπικό διοίκησης.

Το μίξερ περιστρεφόμενου άξονα που έχετε αγοράσει προορίζεται για χρήση σε εμπορικά και επαγγελματικά περιβάλλοντα που απαιτούν καταρτισμένους χειριστές. Τέτοια περιβάλλοντα μπορεί να περιλαμβάνουν, αλλά δεν περιορίζονται σε, εστιατόρια, μπαρ, ταχυφαγεία, νοσοκομεία, επιχειρήσεις εστίασης, κ.λπ.

Το μίξερ περιστρεφόμενου άξονα έχει σχεδιαστεί για την ανάμιξη ποτών από γιαούρτι, παγωμένη κρέμα, γρανίτα, σκληρό και μαλακό παγωτό.

Το μίξερ είναι επίσης ιδανικό για την ανάμιξη γλυκών, φρούτων και ξηρών καρπών μέσα στο μίγμα σας. Η χρήση αυτής της συσκευής εκτός του πεδίου εφαρμογής μπορεί να προκαλέσει πυρκαγιά, ηλεκτροπληξία, σοβαρό τραυματισμό ή βλάβη στον εξοπλισμό.

Το παρόν εγχειρίδιο λειτουργίας πρέπει να αναγνωστεί και να κατανοηθεί πλήρως πριν από τη χρήση ή οποιοσδήποτε εργασίες συντήρησης στη συσκευή.

Ο διακόπτης ισχύος, ΣΧΕΤΙΚΑ (I)/OFF (O), διαθέτει ενσωματωμένο διακόπτη κυκλώματος για την αυτόματη απενεργοποίηση (O) της μονάδας σε συνθήκες υπερρεύματος που μπορεί να προκύψουν λόγω υπερβολικών φορτίων του κινητήρα. Όταν συμβεί αυτό, αφήστε το μίξερ να κρυώσει για 30 λεπτά και έπειτα ενεργοποιήστε ξανά τη μονάδα θέτοντας τον διακόπτη στη θέση ΣΧΕΤΙΚΑ (I). Αν το προϊόν δεν λειτουργεί, επικοινωνήστε με το τμήμα Τεχνικού Σέρβις για περισσότερες οδηγίες.

Αν το καλώδιο της συσκευής είναι φθαρμένο πρέπει να αντικατασταθεί από τον κατασκευαστή ή τον αντιπρόσωπο σέρβις ή άλλο παρόμοιο πιστοποιημένο άτομο.

Αποσυσκευασία

Αφαιρέστε προσεκτικά του μίξερ από τη συσκευασία του και βγάλτε όλα τα κουτιά ή πακέτα που περιέχουν προσαρτήματα ή αντικείμενα. Βεβαιωθείτε ότι όλα τα τμήματα έχουν παραδοθεί, ότι το μίξερ λειτουργεί όπως έχει σχεδιαστεί και ότι δεν υπέστη καμία φθορά κατά τη μεταφορά. Επικοινωνήστε με τον προμηθευτή του μίξερ για αποκατάσταση τυχόν προβλημάτων.

Εγκατάσταση

Τοποθετήστε το μίξερ σε σταθερή και επίπεδη επιφάνεια και σε ανοιχτό, καλά φωτιζόμενο χώρο που παρέχει εύκολη πρόσβαση της και δεν πρέπει να απορρίπτεται στα μη διαχωρισμένα οικιακά απορρίμματα. Σας συνιστούμε να τοποθετήσετε το μίξερ έτσι ώστε το ύψος λειτουργίας του αναδευτήρα και των χειριστηρίων να είναι κατάλληλο για τους χειριστές.

Στάθμη θορύβου

Η ισοδύναμη συνεχής στάθμη ήχου όταν το μίξερ λειτουργεί χωρίς φορτίο είναι χαμηλότερη από 70dB(A).

Σύνδεση

Τηρήστε όλους τους ισχύοντες ηλεκτρικούς κώδικες και κανονισμούς. Απαιτείται αποκλειστικά ηλεκτρική παροχή A 220–240V AC, 50–60 Hz, με ασφάλεια. (Συνιστάται η χρήση ασφάλειας χρονοκαθυστερήσης.) Συνιστάται η παροχή ξεχωριστού κυκλώματος αποκλειστικά γι' αυτή τη συσκευή.

Συντήρηση

Επιθεωρήστε τον αναδευτήρα καθημερινά για φθορές ή βλάβες. Αντικαταστήστε τον αναδευτήρα κάθε 90 ημέρες.

Συμμόρφωση με πρότυπα

Το μίξερ συμμορφώνεται με τις παρακάτω ευρωπαϊκές οδηγίες και τη σχετική εθνική νομοθεσία:

- Οδηγία μηχανών 2006/42/EK
- Οδηγία χαμηλής τάσης 73/23/EOK
- Οδηγία ΗΜΣ 2004/108/EOK



Το σύμβολο τροχήλατου κάδου που επισημαίνεται στο παρόν μίξερ δηλώνει συμμόρφωση με την Οδηγία ΕΕ καθώς και με άλλη παρόμοια νομοθεσία που ισχύει μετά την 13η Αυγούστου 2005. Συνεπώς, πρέπει να περισυλλέγεται ξεχωριστά μετά την ολοκλήρωση της χρήσης της και δεν πρέπει να απορρίπτεται στα μη διαχωρισμένα οικιακά απορρίμματα. Ο χρήστης είναι υπεύθυνος για την επιστροφή του προϊόντος σε κατάλληλο χώρο περισυλλογής απορριμμάτων, όπως καθορίζει η τοπική νομοθεσία. Για περισσότερες πληροφορίες σχετικά με ισχύοντες τοπικούς νόμους, επικοινωνήστε με τη δημοτική αρχή και/ή τον τοπικό διανομέα.

Τεχνικό σέρβις

Για βοήθεια ή ανταλλακτικά, καλέστε το τμήμα

τεχνικού σέρβις:
+ 910-693-4277

8 πμ – 5:00 μμ GMT-5 Δευτέρα – Παρασκευή
www.commercial.hamiltonbeach.com

Αίτημα βοήθειας ή σέρβις

Όποτε καλείτε για να ζητήσετε βοήθεια ή σέρβις, πρέπει να γνωρίζετε τον πλήρη αριθμό μοντέλου του εξοπλισμού σας. Τα στοιχεία αυτά βρίσκονται στην ετικέτα στο πίσω μέρος του μίξερ σας.

Καταγράψτε επίσης την ημερομηνία αγοράς του εξοπλισμού σας και το όνομα, τη διεύθυνση και το τηλέφωνο του αντιπροσώπου σας.

Μπορείτε επίσης να παραγγείλετε ανταλλακτικά από τον τοπικό αντιπρόσωπό σας.

Καλέστε το τμήμα εξυπηρέτησης πελατών μας:
+ 910-693-4277

Αριθμός μοντέλου

Αριθμός σειράς

Ημερομηνία Αγοράς

Όνομα αντιπροσώπου

Διεύθυνση αντιπροσώπου

Τηλέφωνο αντιπροσώπου

- ΚΡΑΤΗΣΤΕ ΑΥΤΕΣ ΤΙΣ ΟΔΗΓΙΕΣ -

Εξαρτήματα και λειτουργίες

Τα εξαρτήματα και οι λειτουργίες του Mix 'n Chill® παρουσιάζονται σ' αυτή τη σελίδα. Εξοικειωθείτε με όλα τα μέρη και τα χαρακτηριστικά πριν να χρησιμοποιήσετε το μίξερ σας.

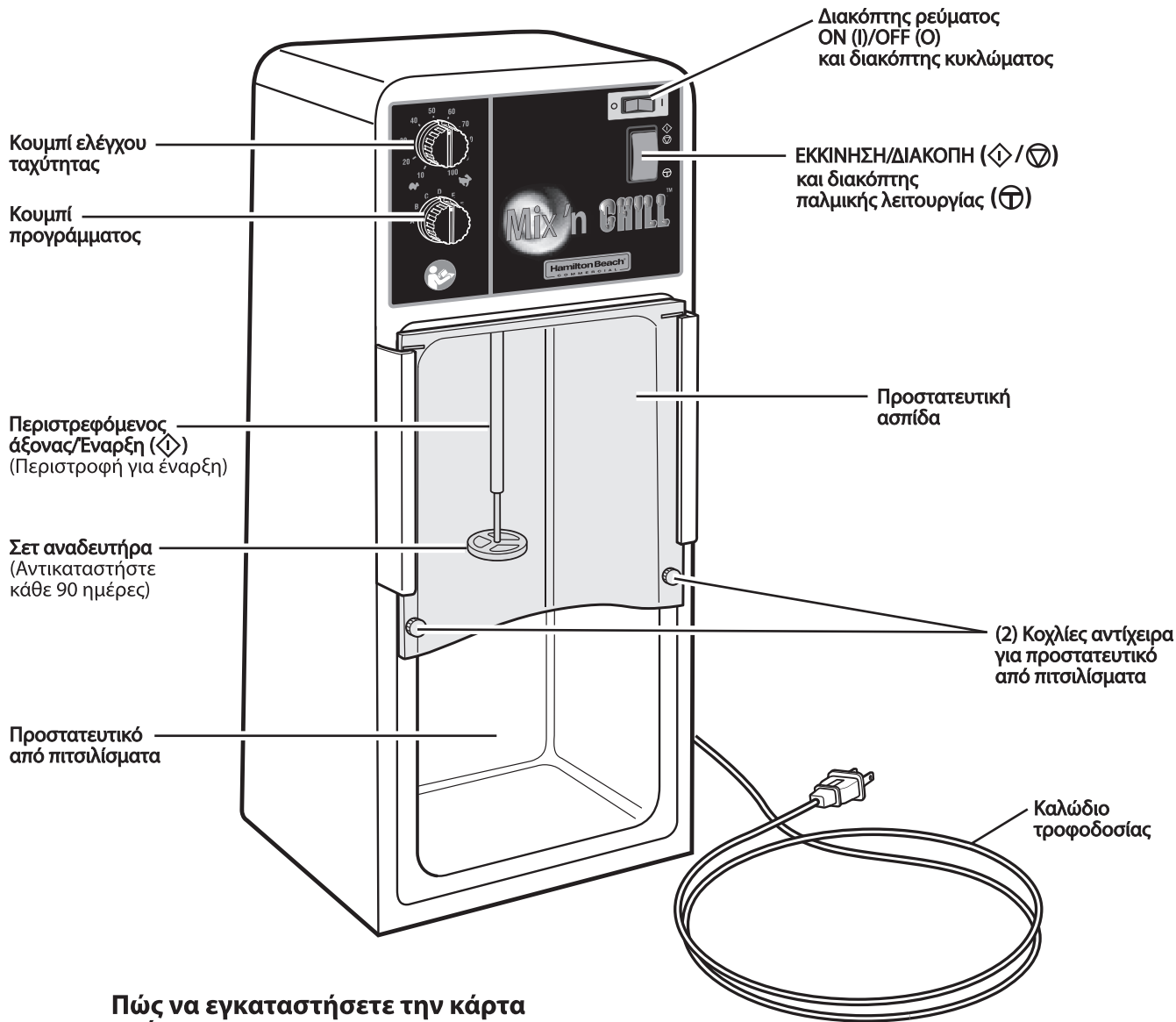

Πώς να εγκαταστήσετε την κάρτα μνήμης:

1. Αποσυνδέστε τη μονάδα.
2. Εντοπίστε το κάλυμμα της κάρτας μνήμης στο πίσω μέρος της μονάδας και αφαιρέστε τους κοχλίες.
3. Τοποθετήστε τη νέα κάρτα μνήμης στην υποδοχή.
4. Συνδέστε τη μονάδα και ενεργοποιήστε τον διακόπτη ρεύματος. Όταν η πράσινη λυχνία παραμένει σταθερά αναμμένη, η ενημέρωση έχει ολοκληρωθεί.
5. Απενεργοποιήστε τη μονάδα.
6. Αποσυνδέστε τη μονάδα.
7. Αφαιρέστε την κάρτα μνήμης.
8. Τοποθετήστε στη θέση του το κάλυμμα της κάρτας μνήμης.

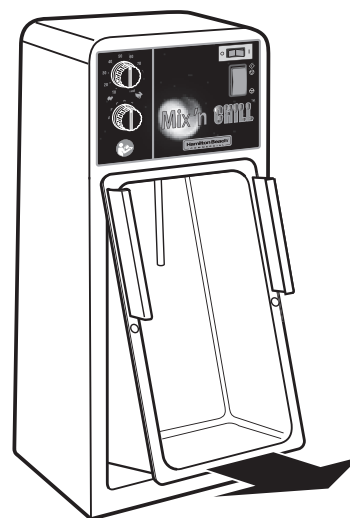

Αφαίρεση προστατευτικού από πιτσιλίσματα

Χειρισμός του μίξερ

⚠ ΠΡΟΕΙΔΟΠΟΙΗΣΗ



Κίνδυνος Ηλεκτροπληξίας

Εμβυσματώστε σε μια γειωμένη έξοδο.
Μη αφαιρείτε τη γείωση.
Μη χρησιμοποιείτε έναν προσαρμογέα.
Μη χρησιμοποιείτε ένα σύρμα επέκτασης.
Αποτυχία να τηρηθούν οι παρούσες οδηγίες μπορεί να οδηγήσει σε θάνατο, πυρκαγιά, ή ηλεκτροπληξία.

⚠ ΠΡΟΕΙΔΟΠΟΙΗΣΗ



Κίνδυνος Κοπής

Ο αναδευτήρας μπορεί να προκαλέσει θραύση γυάλινων δοχείων ανάδευσης.
Μη βάζετε κουτάλια ή άλλα εργαλεία μέσα στο δοχείο όταν είναι σε λειτουργία.
Αν δεν τηρήσετε αυτές τις οδηγίες υπάρχει κίνδυνος τραυματισμού κοπής ή κατάγματος.

Προγραμματισμένοι κύκλοι (Α-χ): Κύκλου σταματά αυτόματα μετά από ηχητικό σήμα.

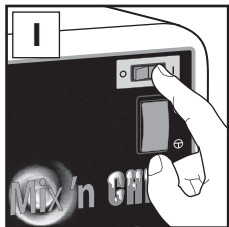

+

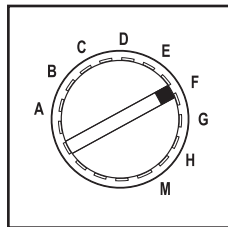

Επιλογή κύκλου.

+

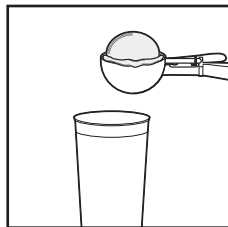

+

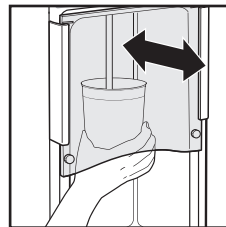

Η

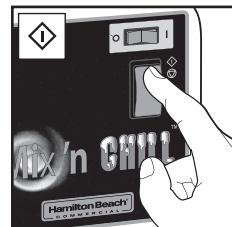

+

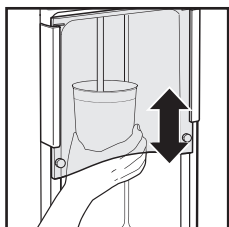

Η

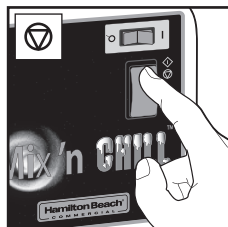

Για να διακόψετε την ανάμιξη πριν από το τέλος του κύκλου.

Χειρισμός του μίξερ

Χειροκίνητος χειρισμός (M) —
Μεταβλητή ταχύτητα/παλμική λειτουργία (⊕)

Πατήστε ξανά για να ξεκινήσετε.

Ο χειριστής μπορεί να τροποποιήσει την ταχύτητα κατά τη διάρκεια του χρήσης.

⊕

Καθαρισμός του μίξερ

Καθαρισμός και απολύμανση του δοχείου, του άξονα και του αναδευτήρα

ΠΡΟΕΙΔΟΠΟΙΗΣΗ



Κίνδυνος Ηλεκτροπληξίας

Αποσυνδέστε από την παροχή ρεύματος πριν να αφαιρέσετε ή να εκτελέσετε εργασίες καθαρισμού του προστατευτικού από πιτσιλίσματα, του περιστρεφόμενου άξονα και του αναδευτήρα.

Τοποθετήστε στη θέση τους όλα τα εξαρτήματα πριν από τη λειτουργία.

Αποτυχία να τηρηθούν οι παρούσες οδηγίες μπορεί να οδηγήσει σε θάνατο ή σε ηλεκτροπληξία.

Καθαρισμός

1. Τοποθετήστε μία σταγόνα απορρυπαντικού και 1 φλιτζάνι (250 ml) νερό μέσα στο δοχείο ανάμιξης.
2. Τοποθετήστε το δοχείο κάτω από τον άξονα ανάδευσης και θέστε σε λειτουργία μίξης σε χαμηλή ταχύτητα για 5 δευτερόλεπτα. Αδειάστε το δοχείο ανάμιξης.
3. Τοποθετήστε 1 φλιτζάνι (250 ml) καθαρό νερό μέσα στο δοχείο επαναλάβετε την ανάμιξη για 5 δευτερόλεπτα για να ξεπλύνετε.

ΣΗΜΕΙΩΣΗ: Επιθεωρείτε τους αναδευτήρες καθημερινά. Αντικαταστήστε τους αναδευτήρες κάθε 90 ημέρες.

Απολύμανση

Για βέλτιστα αποτελέσματα, χρησιμοποιήστε τον Δοχείο γενικής χρήσης Hamilton Beach (No 110E).

1. Γεμίστε το δοχείο με απολύμανση διάλυμα (1 κουταλάκι [15ml] κοινού λευκαντικού ανά 3,8 λίτρα καθαρού, κρύου νερού 10°–21°C [50°–70°F]) έως να γεμίσει κατά 3/4. Τοποθετήστε το δοχείο κάτω από τον άξονα ανάδευσης και λειτουργήστε σε χαμηλή ταχύτητα για 1 λεπτό.
2. Αφαιρέστε το δοχείο. Αδειάστε το απολύμανση διάλυμα και ξεπλύντε το δοχείο.
3. Για να στεγνώσετε, λειτουργήστε το μίξερ σε χαμηλή ταχύτητα ανά 30 δευτερόλεπτα με το άδειο δοχείο στη θέση τους. **ΜΗΝ ΞΕΠΛΕΝΕΤΕ** αφού ολοκληρωθεί η απολύμανση.

ΣΗΜΕΙΩΣΗ: Αν προτιμάτε, το δοχείο και ο αναδευτήρας μπορούν να καθαριστούν σε ένα εμπορικό πλυντήριο πιάτων.

Меры безопасности при использовании миксера

МЕРЫ БЕЗОПАСНОСТИ

ПРЕДУПРЕЖДЕНИЕ – в целях предотвращения несчастных случаев в результате поражения электрическим током, телесной травмы или возгорания, а также в целях ограничения повреждений оборудования в результате неправильного использования изделия, внимательно ознакомьтесь с данным руководством и неукоснительно соблюдайте указания и рекомендации. Это обеспечит полное понимание и правильное использование изделия. Ознакомьтесь с полным текстом данного руководства и проследите за тем, чтобы лица, использующие изделие, также ознакомились с руководством по эксплуатации.

Предупреждающие символы

В данном руководстве используются следующие символы в целях предупреждения относительно угроз безопасности:



Предостережение или предупреждение, которое Вы должны соблюдать. Внимательно ознакомьтесь с инструкциями в целях обеспечения правильного и безопасного использования изделия.



Запрещенное действие. Внимательно ознакомьтесь с инструкциями и никогда не предпринимайте запрещенное действие.



Обязательное действие. Внимательно ознакомьтесь с инструкциями и всегда неукоснительно их соблюдайте.

Следующие предупреждающие символы приведены на изделии и (или) используются в данном Руководстве по эксплуатации:



Внимательно ознакомьтесь с инструкциями и всегда неукоснительно их соблюдайте.



Опасность поражения электрическим током. Внимательно ознакомьтесь с инструкциями и всегда неукоснительно их соблюдайте.

⚠ ПРЕДУПРЕЖДЕНИЕ



- Подключайте изделие только к розетке с гнездом заземления.
- Выключите изделие и выньте штепсель шнура питания из розетки перед тем, как чистить или мыть изделие или обслуживанием.
- Ремонт и открывание корпуса изделия должны осуществляться только квалифицированными специалистами.
- Во время использования миксер должен находиться на прочной, ровной поверхности. Несоблюдение инструкции по эксплуатации может стать причиной телесной травмы или повреждения оборудования.
- Если шнур питания поврежден, в целях предотвращения угрозы безопасности необходимо обратиться к производителю, его сервисному агенту или иному квалифицированному лицу для его замены.
- Запрещается эксплуатация лицами (в том числе детьми) со сниженными физическими, сенсорными или психическими способностями либо с недостатком соответствующего опыта и знаний, если лицом, ответственным за их безопасность, им не были предоставлены инструкции по пользованию миксером или за ними не осуществляется соответствующий надзор.
- Для предотвращения использования устройства детьми для игр необходимо осуществлять необходимый контроль за ними.

⚠ ПРЕДУПРЕЖДЕНИЕ



- Не используйте насадки, не рекомендованные или не предлагаемые к продаже производителем изделия. Несоблюдение данной рекомендации может привести к возгоранию изделия, поражению электрическим током, телесной травме или повреждению оборудования.
- Не снимайте заземление.
- Не используйте переходник.
- Не используйте удлинитель.
- Не используйте стеклянные емкости для смешивания.
- Не помещайте в емкости для смешивания ложки и другие столовые приборы при использовании изделия.
- Не чистите и не промывайте какие-либо детали изделия с использованием водной струи.

⚠ ВНИМАНИЕ



- Ежедневно проверяйте винт мешалки для предмет износа.
- Заменяйте винт мешалки каждые 90 дней.
- Для бумажных стаканчиков или пенопластовых контейнеров всегда используйте специальное кольцо.

Меры безопасности при использовании миксера

Для оператора

Ваша безопасность и безопасность других людей крайне важна. Важная информация о мерах безопасности приведена как в данном руководстве, так и на изделии. Внимательно ознакомьтесь и неукоснительно следуйте всем указаниям и рекомендациям по безопасности. Прежде чем использовать изделие или осуществлять какие-либо ремонтно-профилактические процедуры, внимательно ознакомьтесь с инструкциями, содержащимися в данном руководстве. До начала эксплуатации данного изделия оператор должен пройти надлежащую подготовку и получить одобрение членов руководства.

Приобретенный Вами шпиндельный миксер предназначен для использования в профессиональной промышленной среде и требует специальной подготовки операторов. Миксер может использоваться, помимо прочего, в таких заведениях и учреждениях, как рестораны, рестораны быстрого обслуживания, больницы, предприятия общепита и т.п.

Миксер предназначен для смешивания напитков, приготовленных из йогурта, замороженного крема, фруктового льда, твердого или мягкого мороженого.

Миксер также идеально подходит для смешивания карамели, фруктов и орехов для коктейлей. Использование миксера в иных целях может привести к возгоранию изделия, поражению электрическим током, серьезной телесной травме или повреждению оборудования.

Прежде чем использовать изделие или осуществлять какие-либо ремонтно-профилактические процедуры, внимательно ознакомьтесь с полным текстом данного Руководства по эксплуатации.

Переключатель питания ВКЛ (I)/ВЫКЛ (O) оснащен интегральным автоматическим выключателем для автоматического выключения (O) изделия в случае возникновения сверхтока в результате чрезмерной перегрузки мотора. В этом случае необходимо дать миксеру охладиться в течение 30 минут, а затем снова перевести переключатель питания в положение ВКЛ (I). Если изделие не включается, свяжитесь с Отделом технического обслуживания для получения дальнейших указаний.

В случае повреждения шнура питания этого прибора, шнур должен быть заменен производителем, представителем производителя по техническому обслуживанию или лицом, обладающим аналогичной квалификацией.

Распаковка

Осторожно выньте миксер из упаковки; также выньте все коробки и пакеты, содержащие крепления, насадки или отдельные детали. Проверьте наличие всех необходимых деталей, убедитесь в надлежащем функционировании миксера и отсутствии каких-либо повреждений изделия. При обнаружении каких-либо повреждений или несоответствий свяжитесь с поставщиком изделия.

Установка

Установите миксер на прочной, ровной поверхности в открытом, хорошо освещенном месте, обеспечивающем доступ ко всем средствам настройки и управления изделием на передней и боковой части изделия. Мы рекомендуем устанавливать миксер так, чтобы высота расположения винта мешалки и средств настройки и управления располагались на уровне, необходимом для работы оператора (-ов) изделия.

Уровень шума

Непрерывный уровень шума при работе миксера на холостом ходу составляет менее 70 дБ(А).

Подключение

Обязательно соблюдение действующего законодательства и нормативно-правовых актов. 220–240В только переменный ток, 50–60 Гц, требуется источник электропитания с предохранителем. (Рекомендуется предохранитель с задержкой срабатывания.) Рекомендуется использование отдельной электрической цепи, обслуживающей только данное изделие.

Профилактические процедуры

Регулярно проверяйте винт мешалки на предмет износа или повреждений. Заменяйте винт мешалки каждые 90 дней.

Соответствие стандартам

Данный миксер соответствует положениям и требованиям следующих европейских директив и прочих нормативно-правовых актов:

- Директива ЕС «Машины, механизмы и машинное оборудование» 2006/42/ЕС
- Директива ЕС по низковольтному оборудованию 73/23/ЕЕС
- Директива ЕС по электромагнитной совместимости 2004/108/ЕЕС



Символ мусорного контейнера на изделии означает соответствие Директиве ЕС и иным нормативно-правовым актам, принятым после 13 августа 2005 года. Это означает, что после окончания срока использования миксер должен утилизирован отдельно и не может быть утилизирован вместе с неотсортированными коммунально-бытовыми отходами. Пользователь несет ответственность за доставку отработанного изделия в соответствующий пункт сбора, в соответствии с местным законодательством. Для получения дополнительной информации о применимом местном законодательстве свяжитесь с муниципальной службой и/или региональным дистрибьютором.

Техническое обслуживание

Если Вам необходимо получить помощь или запасные части, звоните в наш Отдел технического обслуживания:
+ + 910-693-4277

8:00 – 17:00 (Среднее время по Гринвичу -5) с
понедельника по пятницу
www.commercial.hamiltonbeach.com

Номер модели

Серийный номер

Дата приобретения

Торговый агент

Адрес торгового агента

Телефон торгового агента

Заявка на ремонт и техобслуживание

При обращении по поводу заявки на ремонт или техобслуживание изделия необходимо предоставить полный номер модели изделия. Номер модели указан на этикетке, расположенной на задней стороне изделия.

Также запишите дату приобретения изделия, название, адрес и номер телефона торгового агента, у которого Вы приобрели изделие.

Вы также можете заказать запасные части у Вашего местного торгового агента.

Позвоните в Отдел обслуживания клиентов по номеру:
+ + 910-693-4277

Детали и функции

На этой странице описываются детали и функции миксера Mix 'n Chill®. Ознакомьтесь с деталями и функциями миксера перед использованием изделия.

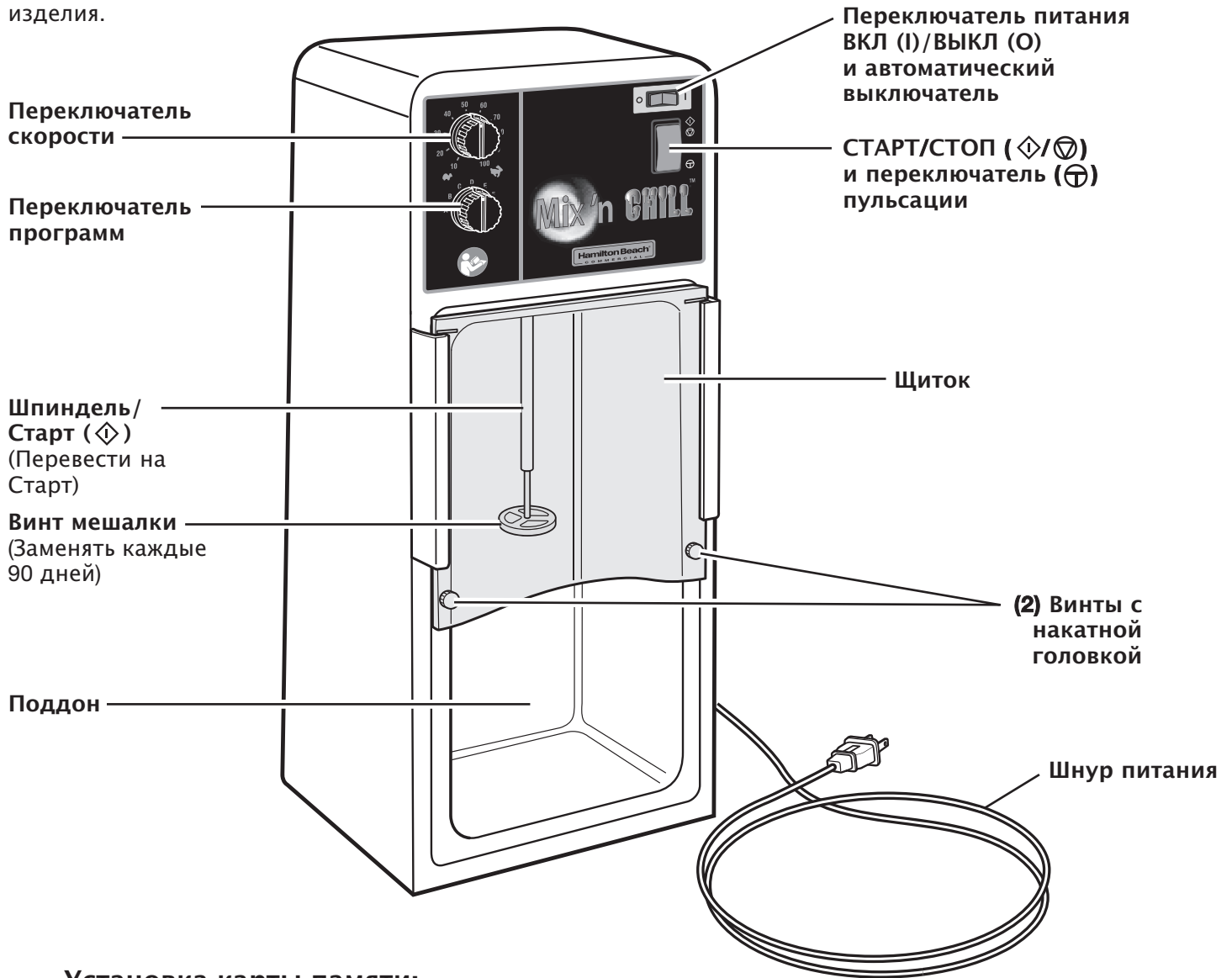

Установка карты памяти:

1. Отключите аппарат от сети.
2. Найдите крышку над отверстием для карты памяти на задней панели аппарата и удалите винты.
3. Вставьте новую карту памяти в отверстие.
4. Включите аппарат в сеть и переведите переключатель питания в положение включено. Когда зеленый свет горит непрерывно, обновление завершено.
5. Выключите аппарат.
6. Отключите аппарат от сети.
7. Выньте карту памяти.
8. Установите крышку над отверстием для карты памяти на прежнее место.

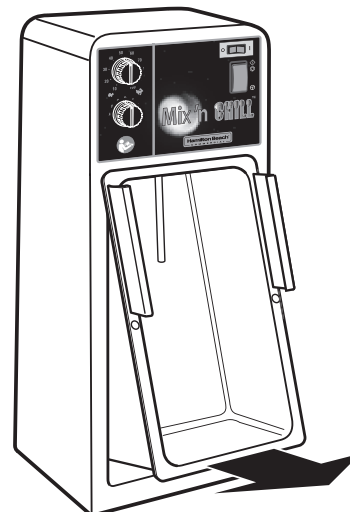

Вынимание поддона

Эксплуатация миксера

⚠ ПРЕДУПРЕЖДЕНИЕ



Опасность поражения электрическим током

Подключайте прибор к заземленной розетке.
Заземление снимать запрещается.
Запрещается использовать переходники.
Запрещается использовать удлинительный шнур.
Невыполнение данных указаний может привести к возникновению пожара или летального исхода, или к поражению электрическим током.

⚠ ПРЕДУПРЕЖДЕНИЕ



Опасность возникновения пореза

Винт мешалки может разбить стеклянные емкости для смешивания.
Не помещайте в емкости для смешивания ложки и другие столовые приборы при использовании миксера.
Несоблюдение данных инструкций при использовании миксера может привести к переломам или порезам.

Предварительно установленные циклы (А–Н):
цикла остановка происходит автоматически после звукового сигнала.

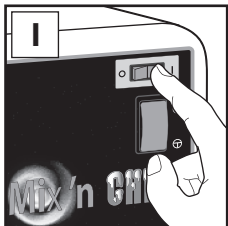

+

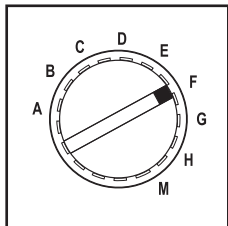

Выбрать цикл.

+

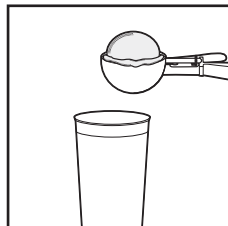

+

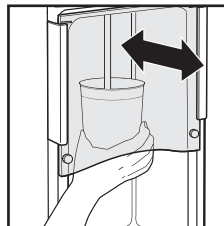

или



+

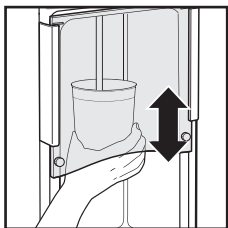

или

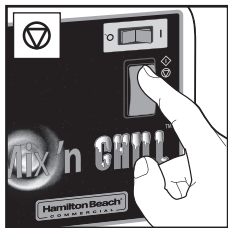

Для остановки смешивания до окончания цикла.

Эксплуатация миксера

Ручной режим (M) – Переменная скорость/пульсация (⊕)

Надавите, чтобы начать работу изделия.

или

Оператор может изменять скорость во время толк.

Процедура очистки и мытья миксера

Очистка и обработка емкости, шпинделя и винта мешалки

⚠ ПРЕДУПРЕЖДЕНИЕ



Опасность поражения электрическим током

Отключите аппарат от сети, прежде чем снимать или мыть поддон, шпиндель и винт мешалки.

Установите на место все детали перед возобновлением эксплуатации изделия.

Невыполнение данных указаний может привести к возникновению пожара или летального исхода, или к поражению электрическим током.

Процедура мытья

1. Смешайте одну каплю моющего средства и 1 стакан (250 мл) воды в емкости для смешивания.
2. Поместите емкость под шпинделем и включите его на низкую скорость на 5 секунд. Слейте жидкость из емкости для смешивания.
3. Налейте 1 стакан (250 мл) чистой воды в емкость для смешивания и повторите процедуру в течение 5 секунд для ополаскивания.

ПРИМЕЧАНИЕ: Ежедневно проверяйте винт мешалки. Заменяйте винт мешалки каждые 90 дней.

Дезинфекция

Для достижения максимального результата используйте универсальный контейнер "Hamilton Beach" (№ 110E).

1. Заполните контейнер дезинфицирующим раствором (1 столовая ложка [15 мл.] бытового отбеливающего средства на 1 галлон [3,8 литра] чистой, прохладной воды 50°–70°F [10°–21°C]), на 3/4 объема. Поместите емкость под шпинделем и включите его на низкой скорости, на 1 минуту.
2. Снимите контейнер. Вылейте дезинфицирующий раствор и прополощите контейнер.
3. Для просушки включите миксер на низкой скорости на 30 секунд (при установленном пустом контейнере).
ЗАПРЕЩАЕТСЯ ПРОМЫВАТЬ после завершения дезинфекции.

ПРИМЕЧАНИЕ: Емкость для смешивания и винт мешалки можно также мыть в посудомоечной машине коммерческих.

Mikser Güvenliđi

GÜVENLİK ÖNLEMLERİ

UYARI – ELEKTRİK ÇARPMASI, YARALANMA VEYA YANGINLA SONUÇLANABİLECEK KAZALARI ÖNLEMEK, VE CİHAZIN YANLIS KULLANIMINDAN DOĞABİLECEK ZARARLARI SINIRLAMAK İÇİN BU KILAVUZU DİKKATLİ BİR SEKİLDE OKUYUNUZ VE UYGULAYINIZ. BU KILAVUZ, CİHAZINIZI DAHA İYİ TANIMANIZA VE DOĞRU BİR SEKİLDE KULLANILABİLMENİZE YARDIMCI OLACAKTIR. CİHAZI KULLANMADAN ÖNCE, BU KILAVUZUN TAMAMINI OKUYUN VE MİKSERİ KULLANAN HERKESİN OKUMASINI SAĞLAYIN.

Güvenlik Uyarı Simgeleri

Aşağıdaki güvenlik uyarı simgeleri bu kılavuz boyunca size aşağıdaki tehlikelere karşı uyarılmak için kullanılmaktadır:



Dikkate almanız gereken bir uyarı. Bu ürünü doğru ve güvenli bir şekilde kullanmak için bu talimatı okuyun.



Yasak eylem. Talimatı dikkatlice okuyun ve yasaklanmış eylemlerden kaçınınız.



Zorunlu eylem. Talimatı dikkatlice okuyun ve daima uygulayınız.

Aşağıdaki güvenlik uyarı simgeleri ürünün kendisinde ve/veya bu Kullanım Kılavuzunda kullanılmaktadır:



Talimatı dikkatlice okuyun ve daima uygulayınız.



Elektrik çarpma tehlikesi. Talimatı dikkatlice okuyun ve daima uygulayınız.

⚠ UYARI



- Cihazı yalnızca topraklanmış bir prize takınız.
- Temizlemeden önce veya bakım cihazı kapatınız ve fişini prizden çekiniz.
- Mikser yalnızca yetkili bir servis elemanı tarafından onarılmalı veya açılmalıdır.
- Mikserin, sağlam bir yüzey üzerinde kullanılmasına dikkat ediniz. Aksi halde kullanıcı yaralanabilir veya cihaz hasar görebilir.
- Elektrik kablosu hasar görmüşse, herhangi bir tehlikeyi önlemek için hemen üretici, yetkili servis veya benzer nitelikli kişilerce değiştirilmelidir.
- Bu cihaz deneyim ve bilgi eksikliği bulunan ya da fiziksel, algısal veya zihinsel kapasiteleri azalmış kişilerin (çocuklar dahil) kullanımına, güvenliklerinden sorumlu bir kişi tarafından cihazın kullanımına ilişkin talimat verilmemiş veya gözetim uygulanmadığı sürece, uygun değildir.
- Cihazla oynamadıklarından emin olmak için çocukları gözetim altında tutunuz.

⚠ UYARI



- Cihaz üreticisi tarafından önerilmeyen veya satılmayan eklentiler kullanmayınız. Aksi halde yangın, elektrik çarpması, yaralanma veya hasar gibi tehlikeler söz konusu olabilir.
- Toprak hattını çıkartmayınız.
- Priz adaptörü kullanmayınız.
- Uzatma kablosu kullanmayınız.
- Cam karıştırma kapları kullanmayınız.
- Karıştırma sırasında kabın içine kaşık veya başka bir cisim sokmayınız.
- Mikseri veya herhangi bir parçasını basınçlı suyla temizlemeyiniz veya durulamayınız.

⚠ DİKKAT



- Karıştırıcıda asınma olup olmadığını hergün kontrol ediniz.
- Karıştırıcıyı 90 günde bir değiştiriniz.
- Karton bardak veya stirofom kaplar için daima bir karıştırma yakası kullanınız.

– BU TALİMATLARI SAKLAYIN –

Mikser Güvenliđi

Sayın Kullanıcı

Sizin ve baskalarının güvenliđi bizim için çok önemlidir. Bu kılavuzda ve cihazın üzerinde birçok önemli güvenlik bilgileri verilmiştir. Güvenlik talimatına harfiyen uyun. Cihazı kullanmadan veya bakım yapmadan önce bu bilgileri dikkatli bir şekilde okuyun. Bu cihazı kullanacak olan personelin eğitilmesi ve işletme yönetimi tarafından onaylanması gerekmektedir.

Satın aldığınız mikser ticari ve profesyonel ortamlarda (örn. Restoran, bar, fast-food satış yerleri, hastaneler, catering işletmeleri vs.) kullanım için tasarlanmıştır ve eğitimli operatörler tarafından kullanılmalıdır.

Bu mikser yoğurt, krema, buzlu şurup, sert veya yumuşak dondurma ile yapılan içecekleri karıştırmak için tasarlanmıştır.

Bu mikser ayrıca içeceklere şekerleme, meyve ve fındık fıstık katmak için de idealdir. Cihazın yukarıda anlatılanlar dışında bir amaç için kullanımı yangın, elektrik çarpması, ağır yaralanma ve cihazda hasara neden olabilir.

Cihazın ambalajdan çıkartılması

Cihazı dikkatli bir şekilde ambalajından çıkartın ve aksesuarları içeren tüm kutu ve paketleri de kartondan çıkartın. Tüm parçaların mevcut olduğunu, cihazın gerektiđi gibi çalıştığını ve nakliyat hasarı olup olmadığını kontrol edin. Herhangi bir eksiklik/hasar varsa cihaz üreticisine başvurun.

Kurulum

Mikseri, açık ve iyice aydınlatılmış bir ortamda, cihazın tüm düğmelerine ve ön ile yan panellerine erişime izin veren sağlam bir yüzey üzerine yerleştirin. Mikseri, operatörün karıştırıcı ve düğmelere rahatça ulaşabileceđi bir yüksekliğe yerleştirmenizi öneririz.

Ses Seviyesi

Mikserin boş olarak çalışırken çıkardığı sürekli ses 70dB(A) altındadır.

Bu kullanım kılavuzu, cihaz kullanılmadan veya bakım yapılmadan önce dikkatli bir şekilde okunmuş ve tümüyle anlaşılmiş olmalıdır.

AÇ (I)/KAPAT (O) düğmesi, motorun fazla zorlandığı durumlarda ortaya çıkabilecek aşırı akım durumlarında cihazı otomatik olarak kapatan (O) dahili bir devre kesicisi ile donatılmıştır. Bu durum gerçekleşirse, 30 dakika kadar soğumasını bekledikten sonra cihazı yeniden çalıştırın AÇ (I). Cihaz çalışmazsa, yardım almak için teknik servise başvurun.

Cihazın elektrik kablosu hasar görürse, cihazın üreticisi, yetkili servis veya ehliyetli bir kişi tarafından değiştirilmelidir.

Bağlantı

Bölgenizde geçerli olan elektrikle ilgili tüm yönetmelik ve kurallara uyun. Bu cihaz için yalnızca 220–240V, 50–60 Hz dalgalı akım sağlayan sigortalı bir elektrik bağlantısı kullanılmalıdır. Zaman geciktirmeli bir sigorta kullanılması önerilmektedir. Yalnızca bu cihazı besleyen ayrı bir devrenin kullanılmasını öneriyoruz.

Bakım

Asınma veya hasar olup olmadığını kontrol etmek için karıştırıcıyı hergün kontrol edin. Karıştırıcıyı 90 günde bir değiştirin.

Standartlara Uyumluluk

Bu mikser aşağıdaki AB direktiflerine ve ilgili yasal mevzuata uygundur:

- Makine direktifi 2006/42/EC
- Düşük voltaj direktifi 73/23/EEC
- EMC direktifi 2004/108/EEC



Bu mikser üzerinde bulunan tekerlekli çöp kutusu simgesi AB direktifine ve 13 Ağustos 2005 tarihinden sonra yürürlüğe giren benzer yönetmeliklere uyumluluđu gösterir. Buna göre, kullanım ömrü tamamlandıktan sonra bu cihazın genel çöpe atılmak yerine ayrıca geri dönüştürülmesi gerekmektedir. Kullanıcılar, bölgesel yasalara göre, cihazı uygun bir geri dönüştürme tesisine götürmekle sorumludur. Yerel mevzuatla ilgili daha ayrıntılı bilgileri belediyenizden ve/veya yerel distribütörden öğrenebilirsiniz.

Teknik Servis

Yardım veya yedek parça için Teknik Servisimizi şu numaradan arayınız:

++910-693-4277

08:00 – 17:00 GMT – Pazartesi – Cuma
www.commercial.hamiltonbeach.com

Yardım veya Servis İstemek için

Yardım veya servis istemek için aradığınızda cihazınızın eksiksiz model numarasını belirtmeniz gerekmektedir. Bu bilgiyi mikserin arka panelindeki etikette bulabilirsiniz.

Bunun dışında cihazı satın aldığınız tarihi ve satıcınızın adı, adresi ve telefon numarasını da kaydedin.

Yerel satıcınızdan yedek parça da sipariş edebilirsiniz.

Müşteri hizmetleri numaramız:
+ + 910-693-4277

Model numarası

Seri numarası

Satın alma tarihi

Satıcı adı

Satıcı adresi

Satıcı telefon numarası

- BU TALİMATLARI SAKLAYIN -

Cihaz Parçaları ve Özellikleri

Mix 'n Chill® parçaları ve özellikleri aşağıda açıklanmıştır. Mikseri kullanmadan önce tüm parçaları ve özelliklerini öğrenin.

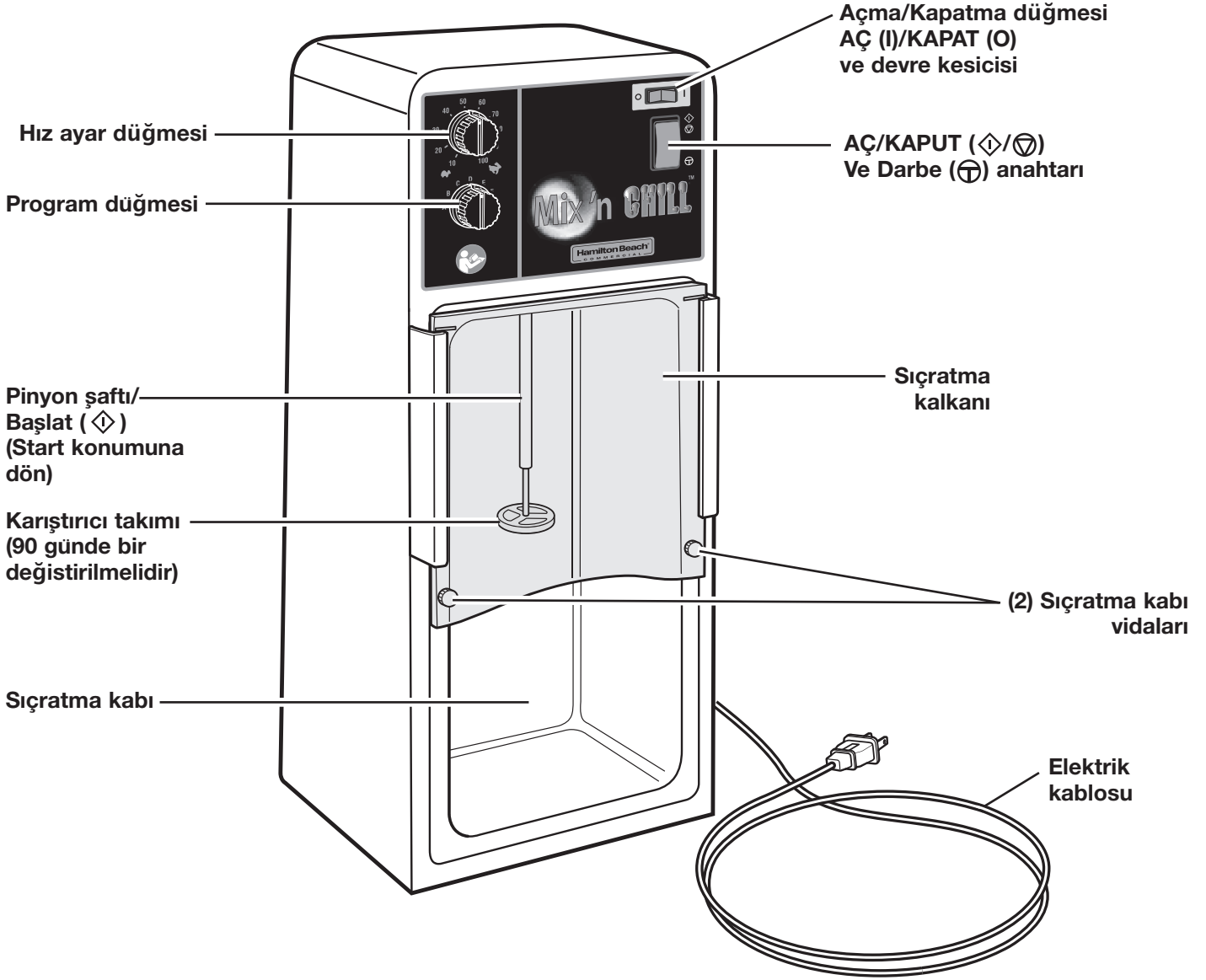

Bellek Kartının Takılması:

1. Cihazın fişini prizden çekin.
2. Cihazın arka tarafındaki bellek kartı yuvasının kapağını vidalarını çıkartarak sökün.
3. Yuvasıya yeni bir bellek kartı takın.
4. Cihazın fişini prize takın ve açma/kapatma düğmesine basın. Güncelleme, yeşil ışık sürekli olarak yandığında tamamlanır.
5. Cihazı kapatın.
6. Cihazın fişini prizden çekin.
7. Bellek kartını çıkartın.
8. Bellek yuvasının kapağını yeniden yerine takın.

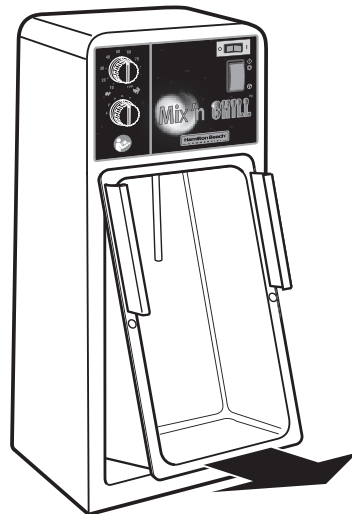

Şıratma kabının çıkartılması

Mikserin Kullanımı

⚠ UYARI



Elektrik Çarpması Tehlikesi

Fişi toprak hatta sokun.
Zemini çıkarmayın.
Adaptör kullanmayın.
Uzatma kablosu kullanmayın.
Bu talimatlara uymamak ölüm, yangın ya da elektrik çarpması ile sonuçlanabilir.

⚠ UYARI



Kesilme Tehlikesi

Karıştırıcı, cam kapları kırabilir.
Karıştırma sırasında kabın içine kaşık veya benzeri cisimler koymayın.
Bu talimata uyulmaması kemik kırılmalarına veya kesiklere neden olabilir.

Önceden Tanımlanmış Programlar (A-H):

Program tamamlandığında bir ses sinyali duyulur.

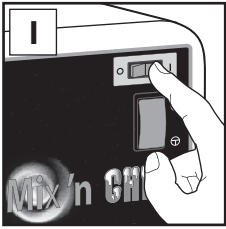

+

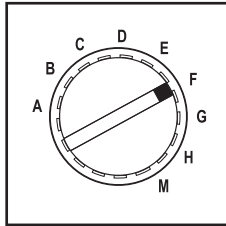

Programı seçin.

+

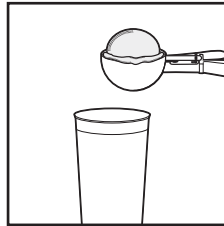

+

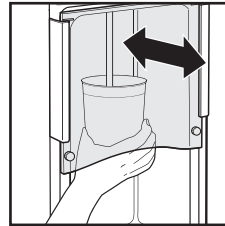

Çalıştırmak için bastırın.

VEYA

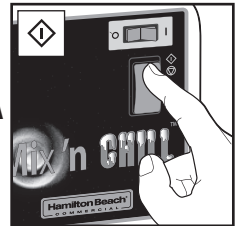

+

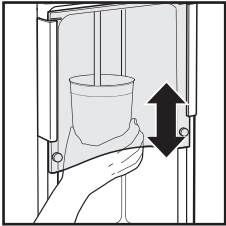

VEYA

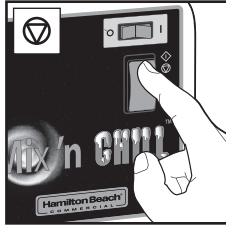

Karıştırmayı, program tamamlanmadan durdurmak için.

Mikserin Kullanımı

Manüel Çalıştırma (M) – Farklı Hız/Darbe (⊕)

Çalıştırmak için bastırın.

VEYA

Kullanıcı, program devam ederken hızı değiştirebilir.

VEYA

Mikserin Temizlenmesi

Kap, Mil ve Karıştırıcının Temizlenmesi

⚠ UYARI



Elektrik Çarpması Tehlikesi

Sıçratma tepsisi, pinyon şaftı ve karıştırıcıyı çıkartmadan veya temizlemeden önce cihazın fişini prizden çekin.

Cihazı tekrar kullanmadan önce tüm parçaları yerine takın.

Bu talimatlara uymamak ölüm ya da elektrik çarpması ile sonuçlanabilir.

Temizlik

1. Karıştırma kabında 1 bardak (250 ml) su ile bir damla sıvı deterjan karıştırın.
2. Kabı karıştırma mili altına getirip 5 saniye boyunca düşük hızda karıştırın.
3. Kabin içine 1 bardak (250 ml) temiz su koyup aynı şekilde 5 saniye boyunca karıştırın.

NOT: Karıştırıcıyı hergün kontrol edin. Karıştırıcıyı 90 günde bir değiştirin.

Sterilize Etme

En iyi sonuca varmak için Hamilton Beach Universal Container (#110E)'yi kullanın.

1. Kabı sterilize çözelti ile doldurun (3/4 doluluk için 50°–70°F [10°–21°C] 'deki 1 galon [3,8 litre] temiz ve soğuk suya 1 servis kaşığı [15 ml] çamaşır suyu.) Kabı mikserle doğru bir şekilde yerleştirdikten sonra düşük hızda 1 dakika boyunca çalıştırın.
2. Kabı çıkarın. Sterilize çözeltiyi boşaltarak durulayın.
3. Kurutmak için, içinde boş kap kalmak suretiyle düşük hızda 30 saniye boyunca çalıştırın. Sterilize işlemi sone erdikten sonra **DURULAMAYIN**.

NOT: Terhik edilirse, kap ve karıştırıcı ticari bir bulaşık makinesinde de temizlenebilir.

混合器安全

安全注意事项

警告 – 为防止电击造成的意外、人身伤害或火灾，同时为了限制由于装置误用而造成的设备损坏，请认真阅读本手册并严格予以遵守。阅读本手册将有助于您理解和正确使用您的装置。完整阅读本手册并确保可能使用本混合器的所有人在操作本装置之前都阅读本手册。

安全警示符号

在本手册内，使用以下安全警示符号提醒您警惕下述安全危险：



您必须注意的小心或警告事项。仔细阅读说明以确保正确、安全使用产品。



禁止行为。仔细阅读说明，切勿尝试被禁止的行为。



强制行为。仔细阅读说明，始终遵守说明。

产品和（或）本操作手册内标注了以下安全警示符号：



仔细阅读说明，始终遵守说明。



电击危险。仔细阅读说明，始终遵守说明。

警告



- 仅将设备连接到接地插座。
- 清洁之前关闭或维修装置并从插座上拔下电源插头。
- 仅获得授权的专业人士可以修理混合器或打开混合器外壳。
- 运行过程中确保混合器安放在稳固、平坦表面，否则，可能造成人身伤害或设备损坏。
- 如果电源线受损，必须由制造商、服务代理商或有类似资质的人员进行更换，以避免危险。
- 本装置的设计目的并非由体力、感知力或智能下降或缺乏经验和知识的人员（包括儿童）使用，除非由负责其安全的人员在旁边提供有关装置使用的监督或指导。
- 请勿使儿童玩耍本品。

警告



- 切勿使用非装置制造商推荐或出售的附件，否则，可能会造成火灾、电击、人身伤害或设备损坏。
- 切勿去除接地连接。
- 切勿使用插头适配器。
- 切勿使用延长线。
- 切勿使用玻璃混合容器。
- 混合时切勿将汤勺或其它器具放在容器内。
- 切勿使用喷水器清洁或冲洗混合器零部件。

小心



- 每天检查搅拌器的磨损情况。
- 每隔 90 天更换一次搅拌器。
- 纸杯或泡沫容器始终使用混合护套。

– 注意以下这些说明 –

混合器安全

操作者必读

您的安全和其他人的安全都非常重要。我们在本手册以及您的装置上提供了很多重要的安全信息。

请务必阅读并遵守所有的安全信息。在操作或对装置进行任何维护之前，彻底阅读并理解本手册内的各项说明。允许操作本装置之前，操作者必须经过培训并获得管理人员批准。

您购买的轴式混合器旨在用于需要 经过培训的操作员的商业和专业环境。此类环境可能包括，但不限于，餐馆、酒吧、快餐店、医院、餐饮业等

轴式混合器设计用于混合由酸奶、蛋奶冻、冰糕、软硬冰激淋制成的饮料。

该混合器还非常适用于将糖果、水果和坚果搅拌成奶昔。将本装置用于上述范围以外的其它用途可能导致火灾、电击、严重的人身伤害或设备损坏。

操作或对装置进行维护之前必须阅读和充分理解本操作手册。

开 (I)/关 (O) 电源开关具有内置断路器，在可能由于电机过载而发生过热时，可自动关闭 (O)设备。发生这种情况时，请让混合器冷却 30 分钟，然后再打开 (I) 设备。如果设备不运行，请联系技术服务部以获取进一步指导。

如果本电器的电源线损坏，须由制造商或其维修服务代理或类似的有资质人员更换。

拆箱

小心地将混合器从包装中取出，去掉包装附件或具体物件的所有盒子或包装袋。检查零部件是否都已齐备，混合器是否能正常运行以及运输过程中是否有损坏。如发现任何问题，请联系混合器供应商予以补救。

安装

将混合器安放在便于接触所有控制按钮（正面、侧面）的开阔、照明充分环境的稳固、平坦表面上。我们建议，混合器的安放应使搅拌器和控制按钮的工作高度适宜预期操作员的操作。

噪音水平

混合器空载运行时的等量持续噪音水平低于 70dB(A)。

连接

遵守所有电气管理规范和条例。需要 220-240V 仅交流、50-60 Hz、熔断电源。（建议使用延时保险丝。）建议提供专供本装置使用的独立电路。

维护

每天检查搅拌器的磨损或损坏情况。每隔 90 天更换一次搅拌器。

标准一致性

本混合器符合以下欧洲指令以及相关国家法规：

- 机械指令 2006/42/EC
- 低压指令 73/23/EEC
- EMC 指令 2004/108/EEC



本混合器上标注的轮式垃圾箱符号表示遵守 EU 指令以及 2005 年 8 月 13 日之后生效的其它类似法规。因此，用完后必须单独收集，不可作为未分类市政垃圾处理。用户负责将本产品返回至本地法规指定的适当的废品收集设施。有关适用地方法律的更多信息，请联系市政机构和/或本地经销商。

技术服务

有关帮助或更换零件，请致电我们的
技术服务部：

+ + 910-693-4277

GMT-5 时区 星期 – 星期五 8 a.m. – 5:00 p.m.
www.commercial.hamiltonbeach.com

申请协助或服务

每次致电要求提供协助或服务时，您都必须知道设备完整的型号。您可以在轴式混合器背面的标签上找到该信息。

另请记录设备的购买日期以及经销商的名称、地址和电话号码。

您也可以从本地经销商订购替换零部件。

致电我们的客户服务号码：
+ + 910-693-4277

型号

序列号

购买日期

经销商名称

经销商地址

经销商电话

– 注意以下这些说明 –

零部件

本页显示 Mix 'n Chill® 的零部件。使用本混合器之前先熟悉所有零部件。

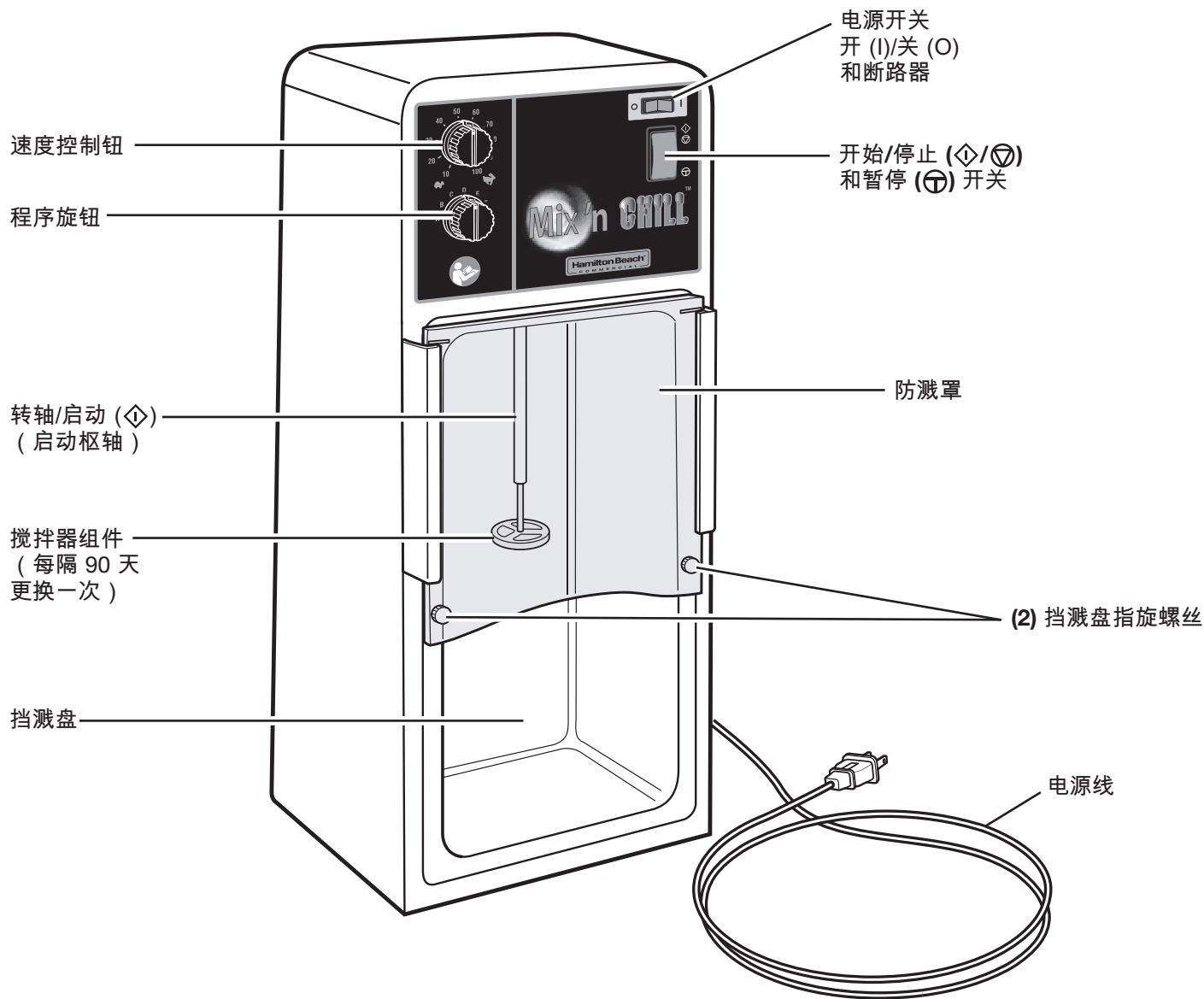

如何安装记忆卡：

1. 拔出设备。
2. 找到设备背后的记忆卡插槽封盖，然后取下螺丝钉。
3. 将新记忆卡插入插槽。
4. 插入设备，然后打开电源开关。当绿灯恒亮时，更新完成。
5. 关闭设备。
6. 拔出设备。
7. 取出记忆卡。
8. 盖上记忆卡封盖。

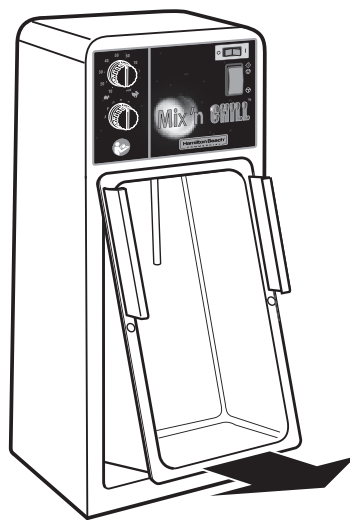

拆卸挡溅盘

操作混合器

警告



电击危险 将插头插入接地插座。

不要移动所插范围。

不要使用转换接头。

不要使用延长电线。

不按照此说明做可能会致死、引起火灾或遭到电击。

警告



刀伤危险

搅拌器可导致玻璃混合容器破裂。

混合时切勿将汤勺或其它器具放在杯子内。

不遵守这些说明可导致骨折或割伤。

预编程周期(A-H): 週期会在可听到的信号后自动停止。



+

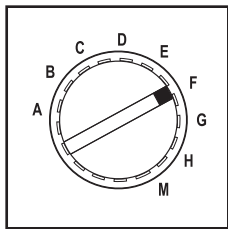

选择周期。

+

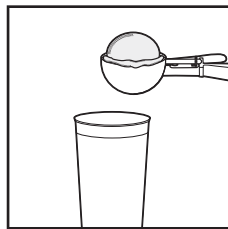

+

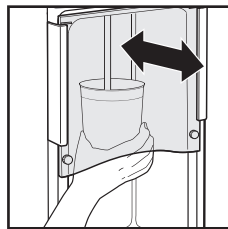

按压以开始。

或者

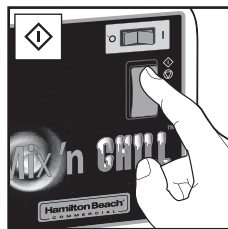

+

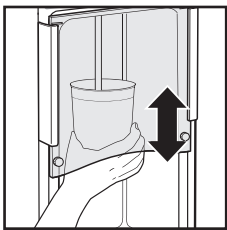

或者

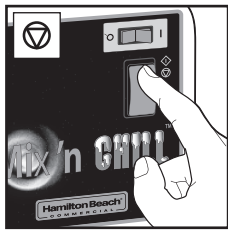

在周期结束之前停止混合。

清洁混合器

清洁和消毒容器、轴和搅拌器

警告



电击危险 将插头插入接地插座。
在拆下或清洁挡溅盘、转轴和搅拌器之前，
先断掉电源。
操作前装回所有零部件。
不按照此说明做可能会致死或遭到电击。

清洁

1. 将一滴清洁剂和 1 杯 (250 ml) 水倒入混合器容器。
 2. 将容器放在混合轴下方，以低速混合 5 秒钟。
清空混合容器。
 3. 将 1 杯 (250 ml) 清水倒入容器重复混合 5 秒钟进行冲洗。
- 注：每天检查搅拌器。每个 90 天更换一次搅拌器。

清洗消毒

为了获得最佳效果，请使用通用的 Hamilton Beach 容器 (#110E)。

1. 将容器内装满清洁液（每 1 加仑 [3.8 公升] 使用 1 汤匙 [15 毫升] 的家用漂白剂混合 1 加仑 [3.8 公升] 的清洁冷水 50°–70°F [10°–21°C]，装满容器的 3/4。将容器适当地安放在搅拌器内，并低速运行 1 分钟。
2. 卸下容器。倒掉清洁液，并清洗容器。
3. 如欲进行干燥，请将空容器放在置于适当的位置以低速运行搅拌器 30 秒钟。在消毒后不要冲洗。

注：如果你愿意，你可以使用商用洗碗机清洗容器和搅拌器。

ミキサーの安全な使用に関して

安全上のご注意

警告 - 電気ショック、人的損傷や火災を招く事故を防ぐため、そして不適切な使用による器具への損傷を抑えるため、このマニュアルにしっかりと目を通し、本書の指示を厳守してください。本マニュアルでは、器具の正しい使用方法が説明されています。必ず本書の隅々まで目を通し、このミキサーを使用する第三者もミキサーの使用前に本書を熟読するようにしてください。

安全に関する警告マーク

本書では、使用上の安全にかかわる警告として次の安全に関する警告マークが使用されています。



注意もしくは警告。製品を正しく安全に使用するための指示が記載されているので、しっかりと目を通してください。



操作上の禁止事項。指示内容を熟読し、決してこれらの禁止事項を行わないでください。



操作上の強制事項。指示内容を熟読し、必ずこれらに従ってください。

次の安全に関する警告マークは、製品もしくは操作マニュアルに指示されています。



指示内容を熟読し、必ずこれらに従ってください。



電気ショックの恐れあり。指示内容を熟読し、必ずこれらに従ってください。

警告



- アース端子付きコンセントにのみ接続してください。
- クリーニングや保守の前には必ずミキサーのスイッチをオフにし、電源プラグをコンセント外してください。
- ミキサーの修理もしくはミキサー・ハウジングの取外しは、必ず公認の専門家によって行ってください。
- ミキサーは、丈夫で平らな平面上に置いて操作してください。これを無視することで、人的・物的損傷を招く恐れがあります。
- 電源コードに損傷がある場合、危険を防ぐためにメーカー、サービス代理店、または同様の専門スタッフに交換を依頼してください。
- この電化製品は、その安全に責任を持つ人物により、電化製品使用に関し監督と指示が与えられない限り、肉体的、感覚的、心的能力に劣る、または経験と知識に欠ける人（子供を含む）が使用するようには作られていません。
- お子様が電化製品で遊ばないように、気をつけてさしあげてください。

警告



- 製品のメーカーによって推奨もしくは販売されていない付属品は使用しないでください。これらの付属品を使用することで電気ショック、または人的・物的損傷を招く恐れがあります。
- アース接続を外さないでください。
- プラグアダプターを使用しないでください。
- 延長コードを使用しないでください。
- ガラス製のミキサー用容器を使用しないでください。
- ミキサー使用時には、スプーンやその他の器具を容器に入れたままにしないでください。
- ミキサーのクリーニングおよびすすぎには、ウォータージェット式の器具を使用しないでください。

注意



- ミキサーの攪拌部に消耗がないか、毎日点検してください。
- 攪拌部は90日ごとに交換してください。
- 常に紙コップまたは発泡スチロール容器を使用してください。

- 本書は大切に保管してください -

ミキサーの安全な使用に関して

オペレーター各位

ご自身および他の人々の安全は非常に重要です。本マニュアルと器具本体には、安全に関する重要なメッセージがいくつも記載されています。常に安全に関するメッセージに目を通し、これらに従ってください。ミキサーの操作やメンテナンスを開始する前には、必ず本書を熟読して指示を理解してください。操作担当者は器具の操作開始前に訓練を受け、経営者から承認を受ける必要があります。

ご購入いただいたスピンドル・ミキサーは商業用の本格的ミキサーとなっており、操作には訓練を受けたスタッフが必要です。このミキサーの使用範囲にはレストラン、バー、ファーストフード店、病院、ケータリングサービスが含まれますが、これに限られるものではありません。

本スピンドル・ミキサーはヨーグルト、フロズン・カスタード、シャーベット、アイスクリーム、ソフトクリームを伴うドリンクをミックスするために設計されています。

また、キャンディー、フルーツ、ナッツ類をシェークに混ぜることもできます。これ以外の用途に本製品を使用することで、火災や電気ショック、重度の人的損傷や器具への損傷につながる恐れがあります。

ミキサーの操作やメンテナンスを開始する前には、必ず本操作マニュアルを熟読して内容を理解してください。

電源 オン (I)/オフ (O) スイッチにはサーキットブレーカーが設けられており、モーターへの過負荷による過電流発生時には自動的にユニットの電源がオフ (O) になります。これが発生した場合、ミキサーを30分間冷却させてから電源をオン (I) にします。ユニットの操作が不可能な場合は、テクニカルサービスまでお問い合わせください。

器具の電源供給コードに損傷が見つかった場合、メーカー、もしくは修理代理店などで同様の資格を有するスタッフに交換を依頼してください。

開封

パッケージからミキサーを注意深く取り外し、付属品やその他の梱包品が入った箱から取り出します。このときすべてのパーツが梱包されており、ミキサーがきちんと作動すること、そしてミキサーや梱包品に輸送による損傷がないことを確認してください。損傷などが見つかった場合には、ミキサーのメーカーまでご連絡ください。

取付け

ミキサーは、前面および側面の操作が行いやすいよく照明の当たる環境にて、丈夫で平らな平面上に設置してください。当社では、攪拌部の作動時の高さボタンの高さがオペレーターの任意の高さになるよう、ミキサーを設置することを推奨しています。

騒音レベル

負荷なしでのミキサー操作時の等価騒音レベルは、70dB(A)以下です。

接続

すべての電気関連遵守事項、および法令を確認してください。220~240V AC のみ、50~60 Hz、ヒューズ付き電源が必要です。(タイムラグ・ヒューズが推奨されています。) ミキサーへの電源供給のみを行う個別回路の設置が推奨されています。

メンテナンス

ミキサーの攪拌部に消耗や損傷がないか、毎日点検してください。攪拌部は90日ごとに交換してください。

基準適合

本ミキサーは次のEU指令および関連の国際法に準拠しています。

- 機械指令 2006/42/EC
- 低電圧指令 73/23/EEC
- EMC 指令 2004/108/EEC



このミキサーに付けられたキャスター付き容器マークは、2005年8月13日以降のEU指令およびその他同様の法律に準拠していることを示します。このため、使用後はゴミとしてではなく分別して廃棄処分してください。使用会社は、現地の法規制に従って製品を適切な回収施設へと返却する責任があります。現地の法規制に関する詳細については、ゴミ回収施設/地域業者にお問い合わせください。

技術サービス

援助あるいは交換用パーツについては、
技術サービスまでお電話ください。
+ + 910-693-4277

8 a.m. ~ 5:00 p.m. (GMT-5) 月曜~金曜
www.commercial.hamiltonbeach.com

モデル番号

製造番号

ご購入日

販売業者名

販売業者の住所

販売業者の電話番号

アシストもしくはサービスの要求

アシストもしくはサービスを電話にてご依頼いただく場合は、必ず完全なモデル番号をお手元にご用意ください。モデル番号はスピンドル・ミキサーの背面に貼られたラベルに記載されています。

また、ミキサーご購入日と販売業者名、その住所および電話番号もご用意ください。

このほか、お近くの販売業者にて交換パーツをお求めいただくこともできます。

当社のカスタマーサービスまでお電話ください：
+ + 910-693-4277

- 本書は大切に保管してください -

パーツおよび機能

このページでは、Mix 'n Chill® のパーツと機能が紹介されています。
このため実際にミキサーを使用する前、ここでパーツと機能を確認することができます。

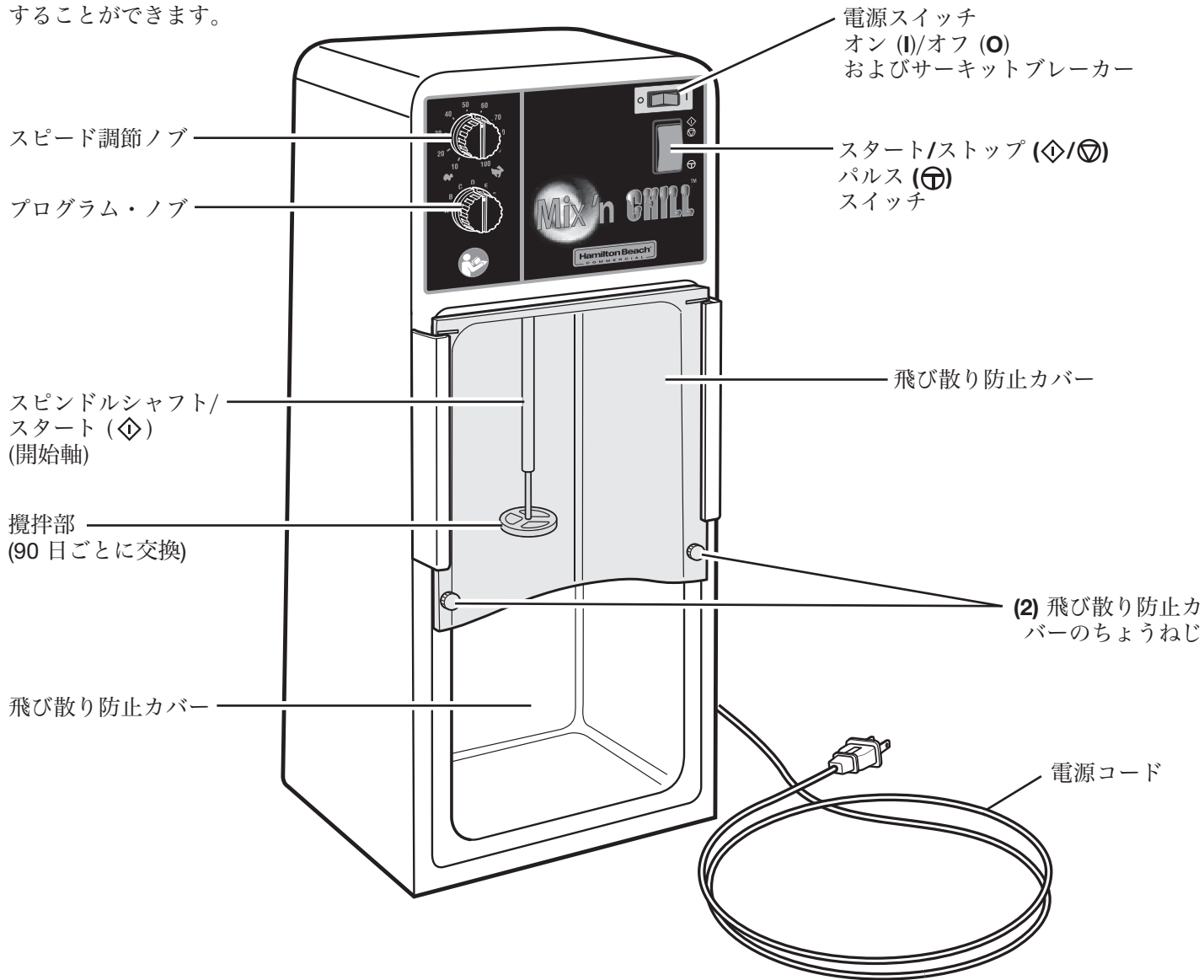

メモリーカードのインストール方法:

1. 機器の電源コードを抜きます。
2. 背面のメモリーカードカバーのネジを外します。
3. スロットに新しいメモリーカードを挿入します。
4. 機器の電源コードをコンセントに差込み、電源スイッチを入れます。アップデートが完了すると、緑のライトが点灯します。
5. 機器の電源スイッチを切ります。
6. 機器の電源コードを抜きます。
7. メモリーカードを取り外します。
8. メモリーカードカバーを再度取り付けます。

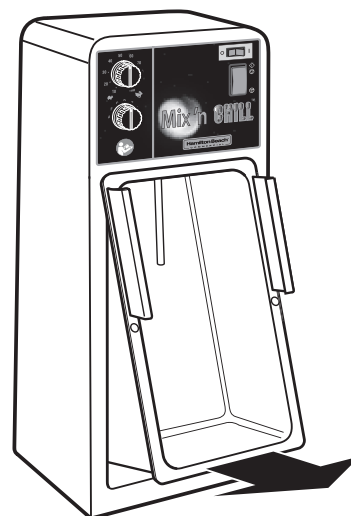

飛び散り防止カバーの取外し

ミキサーの操作

マニュアル操作 (M) –
スピード/パルス可変式 (⊕)

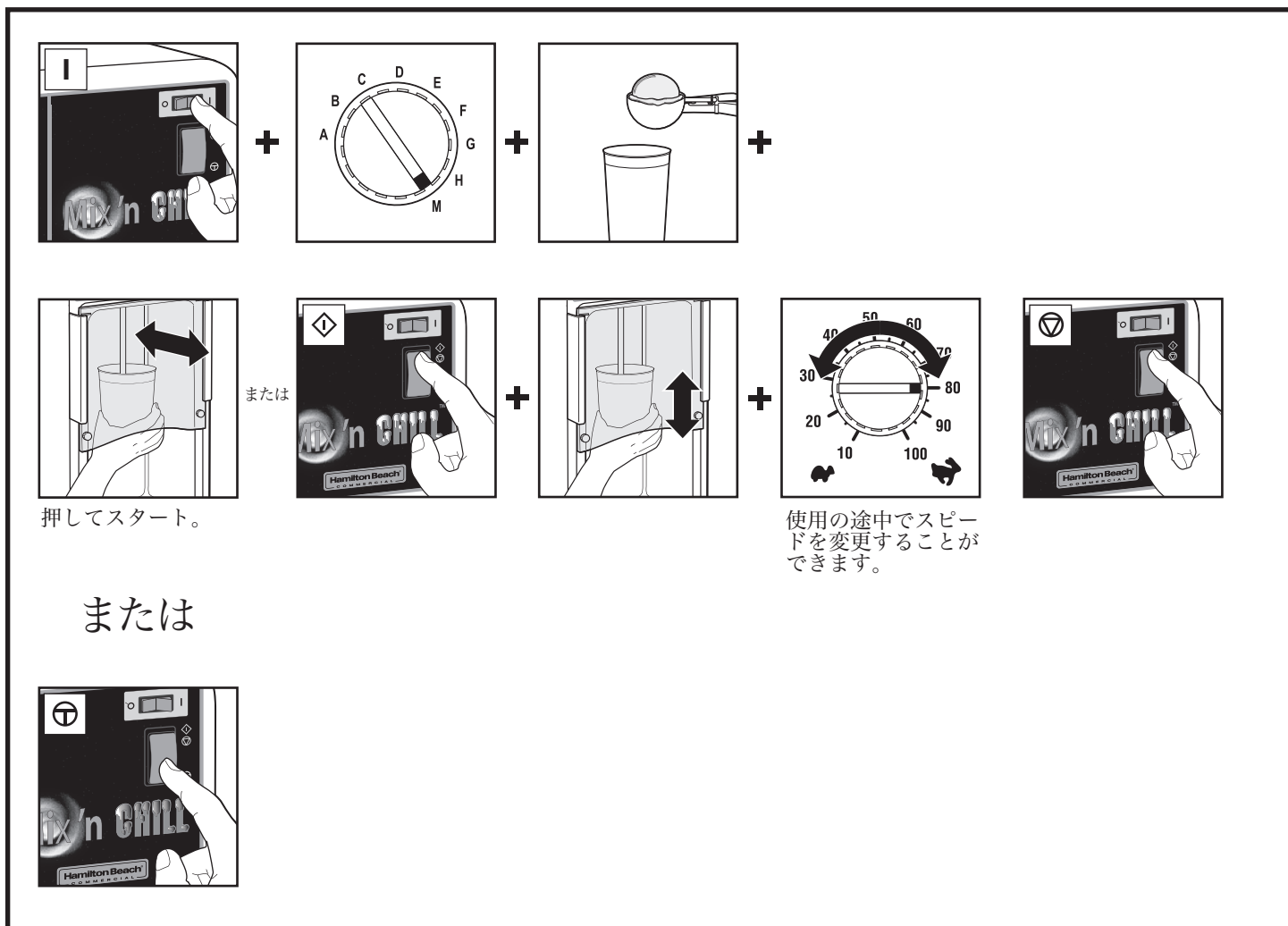

ミキサーのクリーニング

容器、スピンドル、攪拌部のクリーニング

警告



感電の危険

スプラッシュパンやスピンドルシャフト、アジテーターを取り外す、またはクリーニングする時は、電源コードを抜いてください。操作前にすべてのパーツを交換してください。これらの指示に従わない場合は、死や感電をもたらす原因となります。

クリーニング

1. 洗剤を1滴、コップ1杯の水 (250 ml) とともにミキサー用容器に入れます。
2. 容器をミキサー・スピンドル下に置き、低速で5秒間かき混ぜます。ミキサー用容器を空にしてください。
3. コップ1杯 (250 ml) の清潔な水を容器に入れ、5秒間かき混ぜてすすぎを行います。

注意：攪拌部は毎日点検してください。
また、攪拌部は90日ごとに交換してください。

消毒方法

最良の結果を得るためには、ハミルトン・ビーチ・ユニバーサル・コンテナ (#110E) をお使いください。

1. コンテナに消毒液 (きれいな冷水 (10°–21°C) 1ガロン (3.8リットル) に対し家庭用漂白剤大さじ1杯 (15 ml) を混合したもの) を4分の3満たします。ミキサーにコンテナを正しく取り付けて低速で1分間作動します。
2. コンテナを取り外します。消毒液を捨て、コンテナを水ですすぎます。
3. 乾かすために、空のコンテナを設置してミキサーを低速で30秒作動します。消毒完了後は、水ですすぎないでください。

注意：ミキサー用容器および攪拌部は、商業食器洗い機でクリーニングすることもできます。

믹서기 안전

안전 유의사항

경고 - 감전, 부상, 화재를 야기하는 사고를 예방하고 잘못된 사용으로 인한 기계 손상을 방지하기 위해 이 설명서를 자세히 읽고 철저히 따라 주십시오. 설명서는 기계를 제대로 이해하고 사용하는데 도움이 됩니다. 설명서를 전체적으로 다 읽으시고, 믹서기를 사용할만한 다른 모든 사람도 기계를 사용하기 전에 설명서를 읽도록 하십시오.

안전 주의 기호

사용자에게 아래의 안전 위험에 대해 알리기 위해 이 설명서에는다음의 안전 주의 기호가 사용되었습니다.



반드시 준수해야 하는 주의 또는 경고 안내 사항을 자세히 읽고 정확하고 안전한 제품 사용법을 익히십시오.



금지 행위 안내 사항을 자세히 읽고 금지 행위는 절대 시도하지 마십시오.



필요 행위 안내 사항을 자세히 읽고 이를 항상 따르십시오.



제품과 관련한 다음의 안전 주의 기호가 설명서 내에서 사용됩니다.

안내 사항을 자세히 읽고 이를 항상 따르십시오.



감전 위험 안내 사항을 자세히 읽고 이를 항상 따르십시오.

⚠ 경고



- 기계는 접지된 콘센트에만 연결하십시오.
- 기계를 세척할 때는 기계의 스위치를 끈 후에 전원서비스를공급 장치에서 전원 플러그를 빼십시오.
- 기계 수리나 외관 해체는 공인된 전문가만 할 수 있습니다.
- 믹서기가 작동 중일 때는 바닥이 견고하고 평평한곳에 위치하도록 하십시오. 이를 준수하지 않으면부상이나 기계 고장이초래될 수 있습니다.
- 전원 공급 선이 손상되면 이는 반드시 제조사, 서비스 업체 또는 이에 준하는 유자격의 인력이교체하여 위험 발생을 방지해야 합니다.
- (어린이를 포함하여) 신체, 감각 또는 지적 능력이 떨어지는 사람이나 경험 및 지식이 부족한 사람은 안전 책임자의 별도 감독이나 지시 없이 본 기기를 사용할수 없습니다.
- 어린이가 갖고 놀지 못하도록 해야 합니다.

⚠ 경고



- 제조사가 권장하지 않거나 판매하지 않는 부착 장치를 사용하지 마십시오. 이를 어길 시 화재, 감전, 부상, 기계 고장이 발생할 수 있습니다.
- 접지 연결을 분리하지 마십시오.
- 플러그 어댑터를 사용하지 마십시오.
- 연장 코드선을 사용하지 마십시오.
- 유리로 된 믹서 용기를 사용하지 마십시오.
- 믹서기를 돌릴 때 손가락이나 기타 도구를 용기 안에 집어 넣지 마십시오.
- 믹서기의 부속품을 세척하거나 헹굴 때 물 분사 장치를 사용하지 마십시오.

⚠ 주의



- 마모 여부를 확인하기 위해 교반기를 매일 점검하십시오.
- 교반기를 90 일마다 교체하십시오.
- 믹싱 칼라는 항상 종이컵이나 폼 형태의 용기와 함께 사용하십시오.

믹서기 안전

사용자 안내

사용자 및 다른 사람의 안전은 매우 중요합니다. 이 설명서에는 기계에 대한 중요한 안전 사항이 많이 들어 있습니다. 항상 모든 안전 사항을 읽고 따르시기 바랍니다. 기계를 작동 및 정비하기 전에 이 설명서의 안내 사항을 자세히 읽으십시오. 기계를 작동하기 전에 사용자는 반드시 관리 관계자에 의해 교육 및 승인을 받아야 합니다.

구입하신 이 믹서기는 상업적 환경에서 교육을 받은 사용자가 작동하도록 의도되었습니다. 이러한 환경에는 식당, 술집, 패스트푸드 음식점, 병원, 음식 공급업체 등이 포함되지만 이에 국한되지 않습니다.

이 믹서기는 요거트, 얼린 커스터드, 으깬 얼음, 하드/소프트 아이스크림을 재료로 한 음료를 만들기 위해 설계되었습니다.

또한, 이 믹서기는 사탕, 과일, 견과류를 섞어서 셰이크를 만드는 데도 적합합니다. 이러한 용도가 아닌 목적으로 이 기계를 사용하면 화재, 감전, 심한 부상, 기계 손상이 초래될 수 있습니다.

기계를 작동하고 정비를 수행하기 전에 설명서를 읽고 완벽히 이해하십시오.

ON (I)/OFF (O) 전원 스위치는 모터가 과열되면 발생하는 과전류 현상 시, 기계를 자동으로 꺼주는 (O) 통합 회로 차단기와 함께 제공됩니다. 이러한 현상이 발생하면 믹서기의 열을 30 분 동안 식히십시오. 그런 다음 기계를 ON (I)으로 켭니다. 기계가 작동을 하지 않으면 기술서비steam에 문의하십시오.

가전기기의 전원 코드가 손상된 경우, 제조업체 또는 서비스 센터나 유사 유자격 기술자에게 의뢰해 교체해야 합니다.

포장 해체

믹서기를 포장 용기에서 조심해서 분리한 후 부착 장치 또는 특정 품목이 들어 있는 박스 또는 패키지를 꺼냅니다. 모든 부품이 빠짐없이 들어 있는지 확인한 후 믹서기가 의도대로 작동하는지, 그리고 배송 중에 손상된 물품은 없는지 확인합니다. 이상이 있으면 믹서기 공급업체에 문의하십시오.

설치

믹서기를 앞, 옆으로 작동하는데 지장이 없도록 빛이 잘 들어오는 개방된 공간, 그리고 바닥이 안정적인 평평한 공간에 놓습니다. 교반기 및 제어장치가 사용자에게 맞는 적당한 높이에 위치하도록 기계를 배치할 것을 권장합니다.

소음 수준

믹서기가 내용물 없이 작동할 때 발생시키는 연속 소음 수준은 70dB(A) 미만입니다.

연결

모든 전기 준수 규정과 규칙을 따르십시오. 220-240V AC-전용, 50-60 Hz, 퓨즈 처리된 전기 공급 장치가 필요합니다. (시간 지연 퓨즈가 권장됩니다.) 이 기계 전용인 별도의 회로를 제공하는 것이 권장됩니다.

정비

마모나 손상이 있는지 교반기를 확인하십시오. 교반기는 90 일마다 교체하십시오.

표준 준수성

이 믹서기는 다음의 유럽 지침(European Directives) 및 관련 국가 법률을 준수합니다.

- 기계류 지침(Machinery Directive) 2006/42/EC
- 저전압 지침(Low Voltage Directive) 73/23/EEC
- EMC 지침(EMC Directive) 2004/108/EEC



믹서기에 표시된 바퀴 달린 통 기호는 EU 지침 및 2005년 이후 발효된 기타 유사 법률을 준수한다는 것을 의미합니다. 따라서 믹서기는 사용이 완료된 이후에 반드시 별도로 수거되어야 하고, 미분류 자치체 폐기물로 폐기될 수 없습니다. 사용자는 현지 규정에 따라 제품을 해당 수거 시설로 반환해야 할 책임이 있습니다. 해당 현지 법률에 대한 자세한 내용이 필요하시면 자치체 시설 또는 현지 유통업체에 문의하십시오.

기술지원

기술지원이나 교체부품 주문시 당사의 기술지원부에 전화연락하여 주십시오 :

++ 910-693-4277

월-금 오전 8 시 - 오후 5 시 GMT-5

www.commercial.hamiltonbeach.com

도움 또는 서비스 요청

도움이나 서비스를 요청하기 위해 연락하실 때는 기계의 전체 모델번호를 알고 계셔야 합니다. 모델번호는 기계 뒷면에 있는 라벨에 나와 있습니다.

또한, 기계 구입일과 판매자의 이름, 주소, 전화번호도 기록해 두십시오. 현지 판매자로부터 교체 부품을 주문할 수도 있습니다.

고객서비스팀 번호로 전화하십시오.

++ 910-693-4277

모델번호

일련번호

구입일

판매자 이름

판매자 주소

판매자 전화번호

- 이 설명서를 잘 보관하십시오. -

부품과 기능

Mix 'n Chill®의 부품과 기능이이 페이지에 나와있습니다.
믹서기를 사용하기 전에 전체 부품과 기능을 익히십시오.

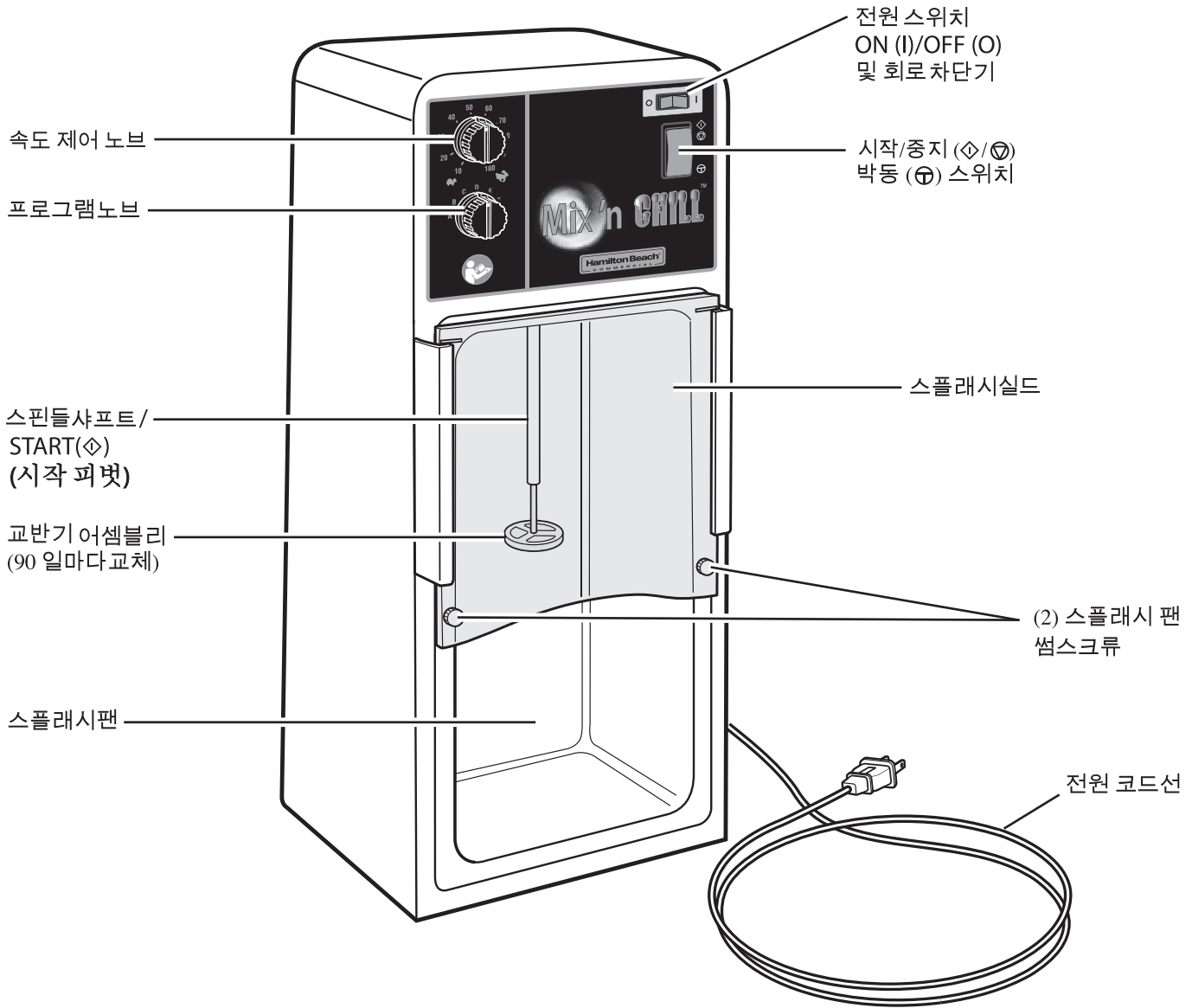

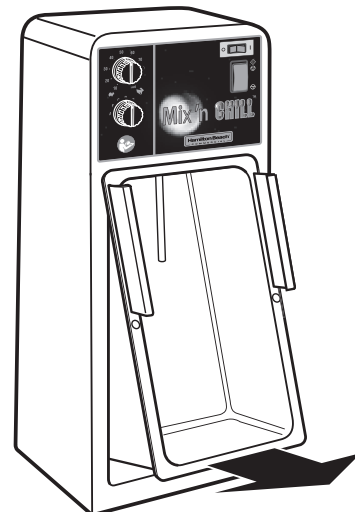

메모리카드 설치 방법:

1. 장치의 플러그를 뽑니다.
2. 장치 뒷면에서 메모리카드 커버를 찾고 나사를 제거합니다.
3. 슬롯에 새 메모리카드를 삽입합니다.
4. 장치의 플러그를 연결하고 전원 스위치를 켭니다. 녹색등이 유지되면 업데이트가 완료된 것입니다.
5. 장치를 끕니다.
6. 장치의 플러그를 뽑니다.
7. 메모리카드를 제거합니다.
8. 메모리카드 커버를 재설치합니다.



스플래시 팬 분리

믹서기 작동

<div style="background-color: black; color: white; text-align: center; padding: 5px;">⚠ 경고</div>  <div style="text-align: center; margin-top: 10px;">전기감전 위험</div> <p>접지된 소켓에 플러그를 꽂으십시오. 접지를 제거하지 마십시오. 소켓 아답터를 사용하지 마십시오. 연장코드를 사용하지 마십시오, 이 지침을 준수하지 않으면 사망 및 화재나 감전사고에 이를 수 있습니다.</p>	<div style="background-color: black; color: white; text-align: center; padding: 5px;">⚠ 경고</div>  <div style="text-align: center; margin-top: 10px;">절단 위험</div> <p>교반기 때문에 유리로 된 믹서기 용기는 깨질 수 있습니다. 믹서기를 돌릴 때 손가락이나 기타 도구를 컵에 넣지 마십시오. 이 사항을 어길 시 뼈가 부러지거나 자상을 입을 수 있습니다.</p>
--	---

사전 프로그램된 주기 (A-H): 주기는 청각신호를보낸후 자동으로 멈춥니다.

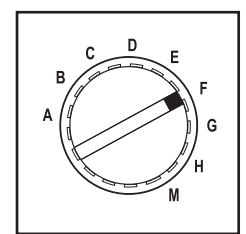
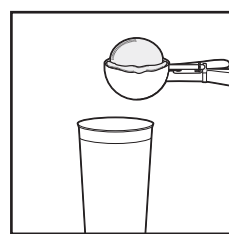
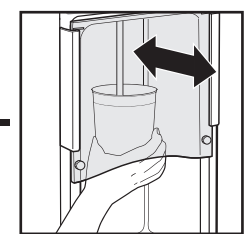
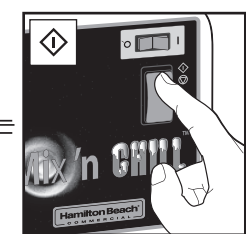
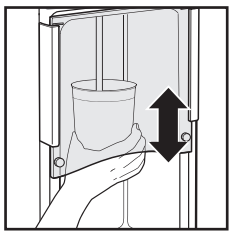
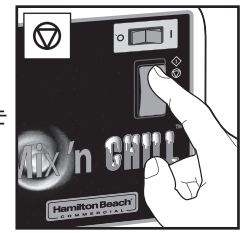
	+		+		+		또는		+
주기를 선택합니다.					버튼을 눌러 시작합니다.				
	또는		주기가 끝나기 전에 믹서기를 중단하려면.						

믹서기 작동

수동 작동 (M) - 다양한 속도/박동 (⊕)

버튼을 눌러 시작합니다.

또는

작업자는 주기 동안에 속도를 다양하게 선택할 수 있습니다.

또는

또는

믹서기 세척

용기, 스피들, 교반기 세척 및 살균

<p>⚠ 경고</p> 	<h3>세척</h3> <ol style="list-style-type: none">1. 세척액 한 방울을 물 한컵(250 ml)에 섞어서 용기에 담습니다.2. 용기를 믹싱 스피들 밑에 둔 후, 느린 속도로 5 초간 혼합합니다. 용기를 비웁니다.3. 용기에 깨끗한 물 한 컵(250 ml)을 붓고 5 초간 혼합을 반복하여 행굽니다. <p>참고: 교반기는 매일 점검하십시오. 교반기는 90 일마다 교체하십시오.</p>
<h3>전기감전 위험</h3> <p>스플래시 팬, 스피들 샤프트 및 아지데이터를 제거하거나 세척하기 전에는 전원 연결을 해제합니다.</p> <p>작동하기 전에 모든 부품을 교체합니다.</p> <p>이 지침을 준수하지 않으면 사망이나 감전사고에 이를 수 있습니다.</p>	<h3>세척절차</h3> <p>최선의 결과를 위해, 해밀턴 비치 유니버설 컨테이너(용기)를 사용하십시오(#110E).</p> <ol style="list-style-type: none">1. 깨끗하고 차가운 (50°-70°F [10°-21°C]) 물 1 갤런 [3.8리터] 당 가정용 표백제 1테이블 스푼 [15 ml] 의 세척 용액으로 용기의 ¾을 채우십시오. 용기를 믹서기 안에 적절히 위치한 다음 저속으로 1분간 돌리십시오.2. 용기를 제거하십시오. 세척용액을 폐기한 다음 용기를 물로 행구십시오.3. 건조시키기 위해, 빈 용기를 제 자리에 놓은 다음, 저속으로 30초 동안 돌리십시오. 세척이 다 끝난 후에 물로 행구지 마십시오. <p>참고: 원할 경우, 용기와 교반기를 상업용 식기세척기로 세척하셔도 됩니다.</p>

تنظيف الخلاط

تنظيف وتعقيم الحاوية وعمود الدوران وأداة الخلط

التنظيف

1. ضع قطرة من المادة المنظفة وكوب (250 مللي) من الماء في حاوية الخلط.
2. ضع الحاوية أسفل عمود دوران الخلط وأبدأ الخلط بسرعة منخفضة لمدة 5 ثوانٍ. أفرغ حاوية الخلط.
3. ضع كوب (250 مللي) من الماء الطاهر في الحاوية وكرر عملية الخلط لمدة 5 ثوانٍ للشطف. ملاحظة: افحص أداة الخلط يوميا. استبدل أداة الخلط كل 90 يوم.

تعقيم

- للحصول على أفضل النتائج، إستعمل الوعاء العادي لشركة هاميلتون بيتش (رقم 110E).
1. إمأ الوعاء حتى ثلاثة أرباعه بمحلول التعقيم (ملعقة كبيرة واحدة [١٥ مل] من محلول التبييض (الكلور) لكل غالون [٣,٨ لتر] من الماء النظيف والبارد (10°C – 21°C) [50°F – 70°F]). ضع الوعاء في مكانه الملائم على الخلاطة وضعها على السرعة المنخفضة لمدة دقيقة.
 2. إنزع الوعاء. أفرغ محلول التعقيم وشطف الوعاء.
 3. للتجفيف، ضع الخلاطة على السرعة المنخفضة لمدة ٣٠ ثانية مع وضع الوعاء الفارغ في مكانه. لا تشطف بعد إتمام عملية التعقيم.
- ملاحظة: يجوز تنظيف دليل الوعاء والوعاء والخضخضة في غسالة الأطباق إذا كان ذلك مفضلاً التجارية.

تحذير



خطر التعرض للصدمة الكهربائية

إفصل الطاقة قبل نزع أو تنظيف وعاء الخلط وعمود الدوران وأداة الخلط.

استبدل جميع الأجزاء قبل التشغيل.

قد يؤدي عدم إتباع هذه التعليمات إلى الوفاة أو الصدمة الكهربائية.

تشغيل الخلاط

التشغيل اليدوي (M) – سرعات/ذبذبات متعددة (⊕)

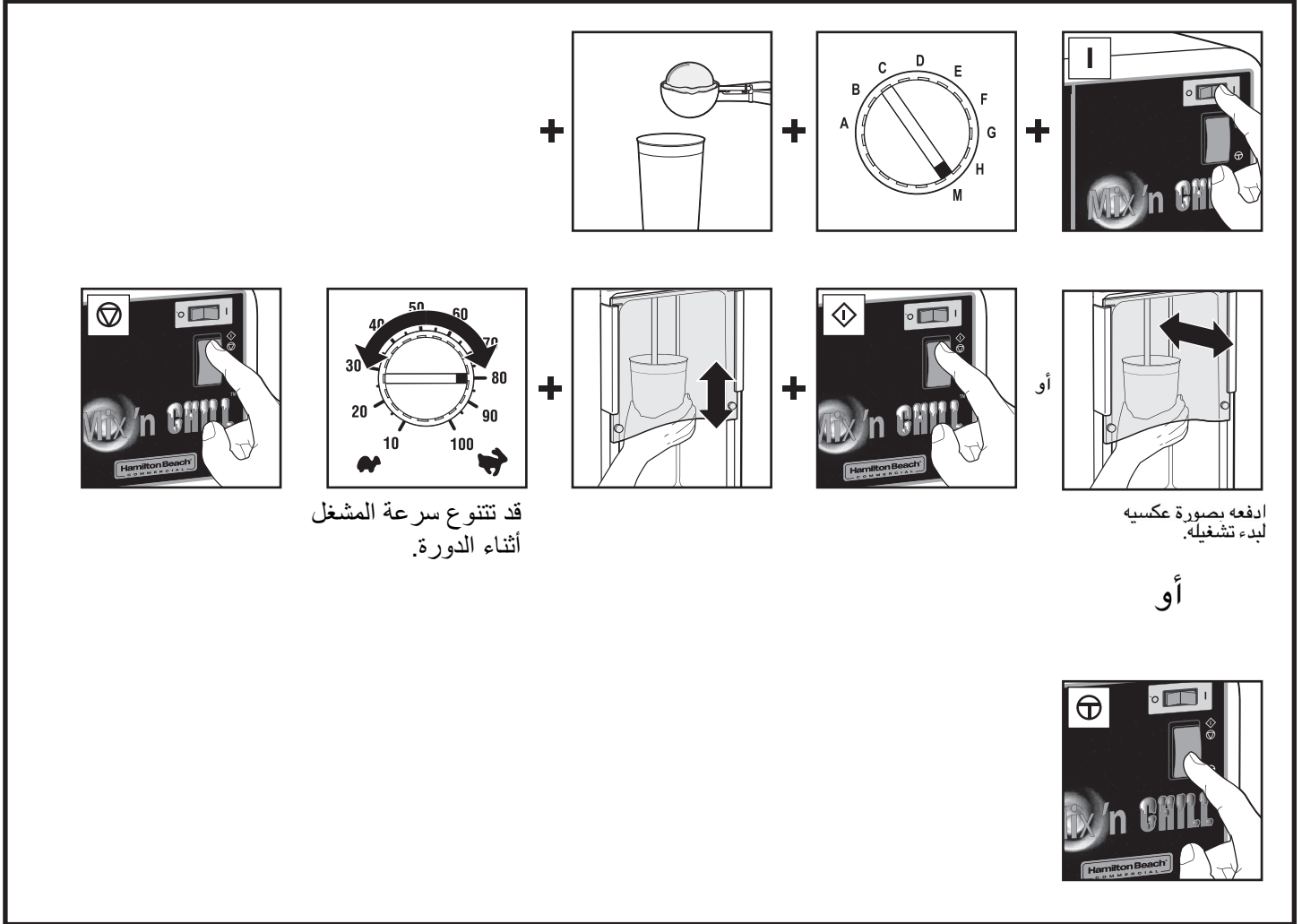

تشغيل الخلاط

⚠ تحذير



خطر التعرض للجروح

قد تتسبب أداة الخلط في كسر حاويات الخلط الزجاجية. تجنب وضع الملاعق أو غيرها من الأدوات في الوعاء عند الخلط. من الممكن أن يؤدي الإخفاق في إتباع هذه التعليمات إلى كسر الهيكل أو حدوث شروخ.

⚠ تحذير



خطر التعرض للصدمة الكهربائية

أدخل السلك الكهربائي في قابس كهربائي مؤرض. لا تنزع التبريد. لا تستعمل مهايئاً. لا تستعمل وصلة تهديد كهربائية. قد يؤدي عدم إتباع هذه التعليمات إلى الوفاة أو الحريق أو الصدمة الكهربائية.

الدورات سابقة الضبط (H-A): يتوقف تلقائياً بعد صدور إشارة مسموعة بشكل مختلف.

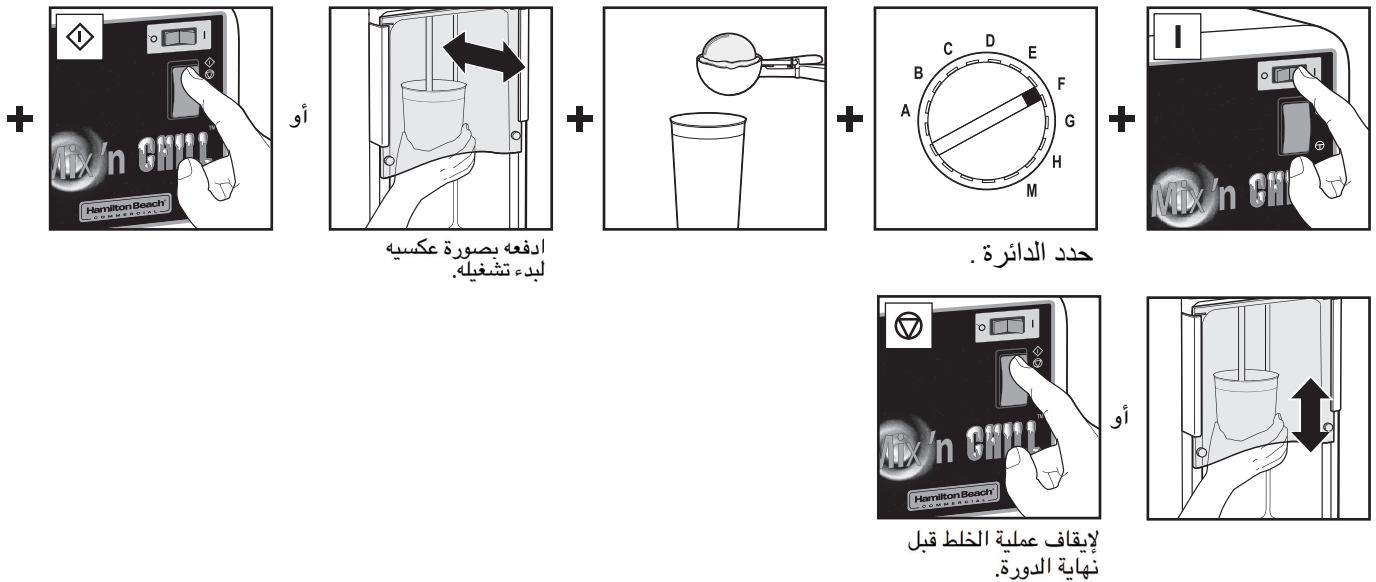

الأجزاء والخصائص

تم توضيح أجزاء وخصائص ميكس إن تشيل في هذه الصفحة.
تعرف على جميع الأجزاء والخصائص قبل استخدام الخلاط.

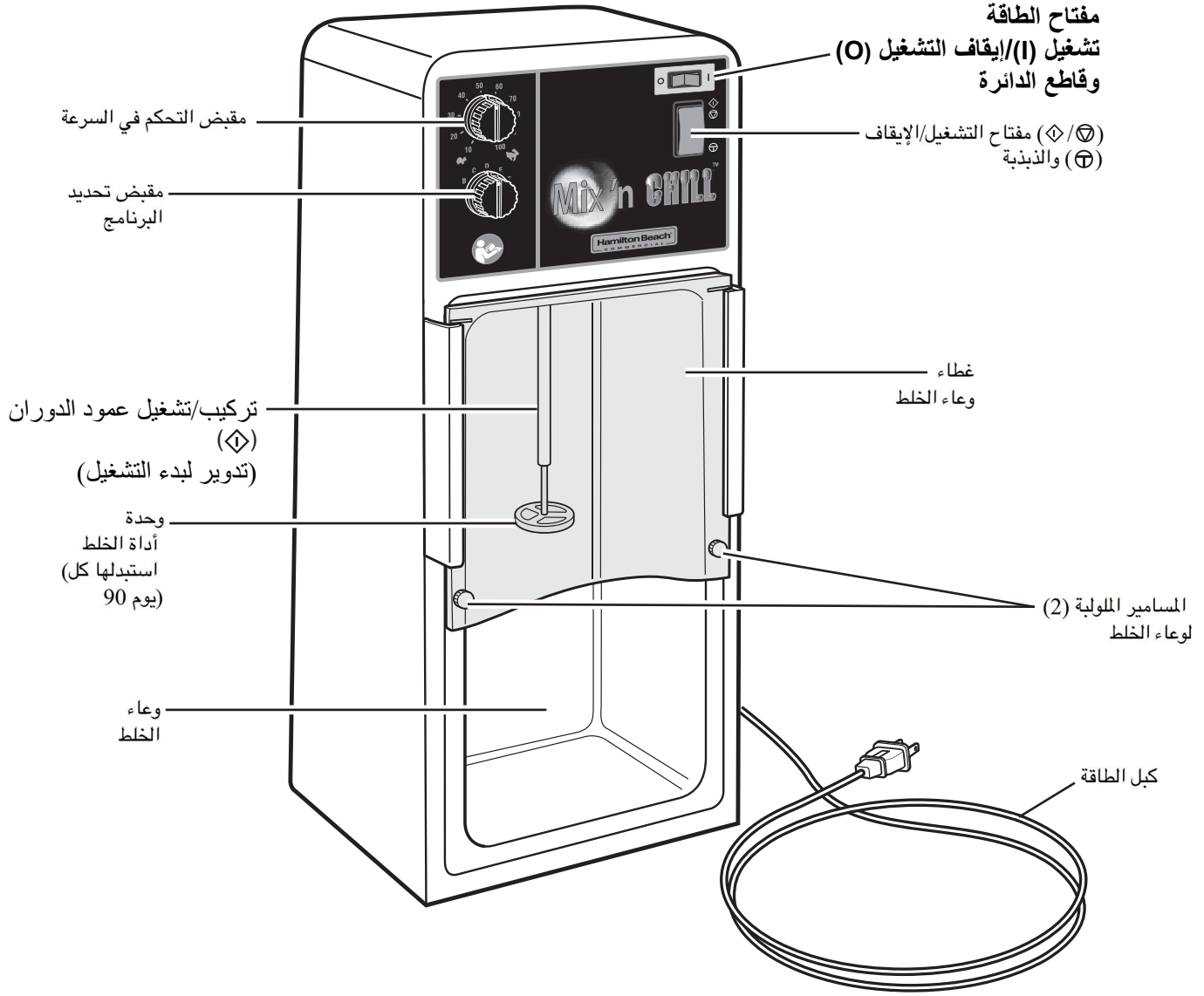

كيفية تركيب بطاقة الذاكرة:

1. افصل الوحدة.
2. ضع غطاء بطاقة الذاكرة في الجزء الخلفي من الوحدة وانزع المسامير.
3. أدخل بطاقة الذاكرة الجديدة في الفتحة.
4. قم بتوصيل الوحدة وتشغيل مفتاح الطاقة. عندما يظل الضوء الأخضر قيد التشغيل، يكون التحديث قد اكتمل.
5. أوقف تشغيل الوحدة.
6. افصل الوحدة.
7. انزع بطاقة الذاكرة.
8. أعد تركيب غطاء بطاقة الذاكرة.

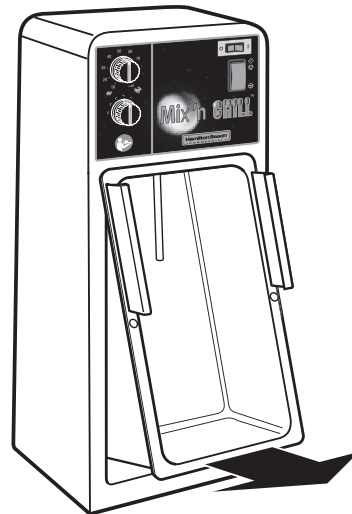

نزع وعاء الخلط

سلامة الخلاط

لغشمل اىل

ويعد الخلاط مثاليًا لخلط السكر والفواكه والجوز في خليط مخفوق. قد يتسبب استخدام الجهاز في أعراض أخرى غير ذلك في إندلاع حريق أو وقوع صدمة كهربائية أو وقوع إصابات شخصية بليغة أو في إتلاف الجهاز.

يجب قراءة كتيب التشغيل وفهمه بالكامل قبل التشغيل أو قبل القيام بإجراء أي صيانة للجهاز.

الطاقة قواطع دوائر مدمجة لإيقاف تشغيل (O) إيقاف تشغيل (I) يتضمن قابس تشغيل الوحدة في حالات زيادة تردد التيار الكهربائي التي قد تحدث نتيجة للتحميل الزائد على (O) الموتور. لوحدته. إذا لم تعمل (I) عند حدوث ذلك، اترك الخلاط ليبرد لمدة 30 دقيقة ثم قم بتشغيل الوحدة، اتصل بالخدمات الفنية للحصول على المزيد من الإرشادات.

إذا كان سلك إمداد الطاقة تالفاً، فيجب استبداله بواسطة لجهة الصانعة أو أحد وكلاء الخدمة التابعين لها أو أي شخص مؤهل مماثل.

إن سلامتك وسلامة الآخرين مهمة جداً، لذا فقد أدرجنا العديد من تعليمات السلامة المهمة في هذا الكتيب وعلى جهازك. احرص دائماً على قراءة واتباع

تعليمات السلامة. تمنع في التعليمات الواردة في هذا الكتيب وفهمها قبل التشغيل أو القيام بأي أعمال صيانة للجهاز. قبل الشروع في تشغيل هذا الجهاز، يجب تدريب المشغل والموافقة عليه من قبل فريق العمل الإداري.

هذا الخلاط المزود بعمود دوران والذي قمت بشرائه مخصص للاستخدام في البيئات التجارية والمهنية التي تتطلب مشغلين مدربين. ومن بين البيئات المماثلة، على سبيل المثال لا الحصر، المطاعم والبارات ومنافذ بيع الوجبات السريعة والمستشفيات والمرافق المخصصة لتقديم الطعام، إلخ.

تم تصميم هذا الخلاط المزود بعمود دوران لخلط المشروبات المصنوعة من اللبن المصفى والكريمة المجمدة والجرائنتا والآيس كريم.

إخراج الوحدة من عبوة التغليف

أزغ الخلاط من عبوة التغليف وقم بإزالة جميع الصناديق والعبوات التي تحتوي على الملحقات أو على عناصر محددة. تأكد من وجود جميع الأجزاء مع الجهاز ومن أن الخلاط يعمل وفقاً للمطلوب ومن عدم تعرض أي جزء من أجزاء الجهاز للتلف خلال النقل. يرجى الاتصال بمورد الخلاط لعلاج أي مشكلة قد تصادفك.

التركيب

احرص على وضع الخلاط على سطح ثابت في بيئة مفتوحة وجيدة الإضاءة توفر إمكانية الوصول بسهولة إلى جميع مفاتيح التحكم الأمامية والجانبية. ونوصي بأن تقوم بتثبيت الخلاط بحيث يكون ارتفاع الخضاضة ومفاتيح التحكم ملائمة لعملية (عمليات) التشغيل المرادة.

مستوى الصوت

ضبط مستوى الصوت المتواصل المتعادل عند تشغيل الخلاط على (A) عدم التحميل يقل عن 70 ديسبل.

التوصيل

انتبه لجميع قوانين ولوائح الكهرباء. فولت تيار متردد فقط، 50-60 هرتز يتطلب صمام للإمداد بالكهرباء. (يوصى 220-240 باستخدام صمام كهربائي للتأخير الزمني) كما يوصى باستخدام دائرة كهربائية تخصص لهذا الجهاز فقط.

الصيانة

تفقد أداة الخلط يومياً للتأكد من عدم تعرضها للبلبلى أو التلف. استبدل الخضاضة كل 90 يوم.

المطابقة القياسية

يتوافق الخلاط مع التوجيهات الأوروبية التالية وترتبط بالتشريعات المحلية:

- EC/توجيه الماكينات 42/2006
- EEC/توجيه الفولطية المنخفضة 23/73
- EMC 2004/108/EEC توجيه

يشير رمز سلة المهملات ذات العجلات والتي تحمل علامة إلى التوافق مع توجيهات الاتحاد الأوروبي وكذلك مع التشريعات الأخرى المشابهة والتي يسري العمل بها ابتداءً من 13 أغسطس 2005. لذا يجب جمعها منفصلة بعد الانتهاء من استخدامها ولا يمكن التخلص منها باعتبارها نفايات بلدية غير مفروزة. ويعد المستخدم مسؤولاً عن إعادة المنتج إلى مرفق الجمع الملائم، وذلك وفقاً لما يحدده القانون المحلي. للحصول على المزيد من المعلومات حول القوانين المحلية المعمول بها، يرجى الاتصال بمبنى البلدية و/أو الموزع المحلي.



المساعدة الفنية

للحصول على المساعدة أو قطع الغيار، إتصل بـ
رقم خدمتنا الفنية:
+910-693-4277
الاثنين - الجمعة 5 GMT-5 صباحاً - 5 مساءً
www.commercial.hamiltonbeach.com

طلب المساعدة أو الخدمة

وقتما تقوم بالاتصال لطلب المساعدة أو الخدمة، يجب تكون على دراية برقم موديل الخاص بك كاملاً. ستجد هذه المعلومات على الملصق المثبت على الجانب الخلفي من هذا الخلاط المزود بعمود دوران.
كما يرجى تدوين تاريخ شراء الجهاز واسم التاجر الذي اشتريته منه الجهاز وعنوانه ورقم هاتفه.
كما يمكنك طلب قطع الغيار من التاجر المحلي.

اتصل بخدمة العملاء على رقم:
+ 910-693-4277

رقم الموديل

الرقم التسلسلي

تاريخ الشراء

اسم التاجر

عنوان التاجر

رقم هاتف التاجر

سلامة الخلط

إحتياطات السلامة

تحذير - لتجنب وقوع الحوادث المسببة للصدمة الكهربائية أو الإصابات الشخصية أو الحرق وللحد من إتلاف الأجهزة بسبب إساءة الاستخدام، يرجى قراءة هذا الكتيب بعناية وإتباع التعليمات الواردة فيه بدقة. ستساعدك قراءة هذا الكتيب على فهم خصائص الجهاز واستخدامه على النحو الصحيح. يرجى قراءة هذا الكتيب بالكامل والتأكد من قيام أي شخص قد يستخدم هذا الخلط بقراءة هذا الكتيب قبل تشغيل الجهاز.

رموز تنبيهات السلامة

تستخدم رموز تنبيهات السلامة التالية في الكتيب لتنبهك إلى الأخطار التي تتهدد السلامة والموضحة أدناه:

علامة تنبيه أو تحذير يجب عليك الانتباه لها. احرص على قراءة التعليمات بعناية لضمان استخدام المنتج على نحو صحيح وآمن.



إجراء إجباري. اقرأ التعليمات بعناية وحرص على اتباعها دائماً.



إجراء ممنوع. يرجى قراءة التعليمات بعناية وعدم القيام بأي إجراء ممنوع مطلقاً.



يشار إلى رموز تنبيهات السلامة التالية على المنتج (و)أو في كتيب التشغيل:

اقرأ التعليمات بعناية وحرص على اتباعها دائماً.



خطر التعرض لصدمة كهربائية. اقرأ التعليمات بعناية وحرص على اتباعها دائماً.



تحذير!

- لا تستخدم الملحقات غير الموصى بها أو المباعة من قبل الجهة المصنعة للجهاز. فقد يؤدي ذلك إلى نشوب حريق أو حدوث صدمة كهربائية أو وقوع إصابة شخصية أو إتلاف الجهاز.
- تجنب نزع التوصيلات الأرضية.
- تجنب استخدام مهائى توصيل.
- تجنب استخدام سلك تمديد.
- تجنب استخدام حاويات الخلط الزجاجية.
- تجنب وضع الملاعق أو غيرها من الأدوات في حاوية الخلط.
- تجنب استخدام صنوبر المياه لتنظيف أو شطف أي جزء من أجزاء الخلط.



تنبيه!

- افحص أداة الخلط ضد البلى.
- استبدل أداة الخلط كل 90 يوم.
- احرص دائماً على استخدام وعاء وأكواب ورقية للخلط أو حاويات للرغوة.



تحذير!

- صل الوحدة بمأخذ تيار مؤرض فقط.
- أوقف تشغيل الجهاز وافصل قابس الطاقة من المقبس قبل التنظيف أو نزعها.
- يجوز للمتخصصين المؤهلين فقط صيانة الخلط أو فتح حاوية الخلط.
- تأكد من أن الخلط مثبت على سطح ثابت خلال التشغيل. قد يؤدي الإخفاق في اتباع التعليمات إلى وقوع إصابات شخصية أو إتلاف المعدات.
- إذا كان سلك الإمداد تالفاً، يجب استبداله من قبل الجهة المصنعة أو وكيل الخدمة أو أي شخص مؤهل على نحو مشابه لتجنب الخطر.
- هذه الأداة غير مستهدفة للإستعمال على يد أشخاص ذوي إمكانيات جسدية أو حسية أو عقلية منخفضة (بمن فيهم الأطفال). أو يفقرن للخبرة والمعرفة. إلا إذا اشرف عليهم شخص مسؤول عن سلامتهم أو أعطاهم تعليمات حول إستعمال الأداة.
- لا تضع الملاعق أو اللوازم المطبخية في الوعاء المعدني خلال عملية الخلط.





261 Yadkin Road
Southern Pines, NC 28387