

**READ BEFORE USE**  
**LIRE AVANT UTILISATION**  
**LEA ANTES DE USAR**

Visit [www.hamiltonbeach.com](http://www.hamiltonbeach.com) for our complete line of products and Use and Care Guides – as well as delicious recipes, tips, and to register your product online

Rendez-vous sur [www.hamiltonbeach.ca](http://www.hamiltonbeach.ca) pour notre liste complète de produits et de nos manuels utilisateur – ainsi que nos délicieuses recettes et nos conseils

Visite [www.hamiltonbeach.com](http://www.hamiltonbeach.com) (EE. UU.) o [www.hamiltonbeach.com.mx](http://www.hamiltonbeach.com.mx) (México) para ver otros productos de Hamilton Beach o para contactarnos

**Questions**

Please call us – our friendly associates are ready to help.  
USA: 1.800.851.8900

**Questions**

N'hésitez pas à nous appeler – nos associés s'empresseront de vous aider.  
CAN : 1.800.267.2826

**Preguntas**

Por favor llámenos – nuestros amables representantes están listos para ayudar.  
EE. UU.: 1.800.851.8900  
MEX: 01 800 71 16 100

*Le invitamos a leer cuidadosamente este instructivo antes de usar su aparato.*



# Hamilton Beach®

## Garment Steamer Presseur de vêtements à la vapeur Vaporera para Prendas

English .....	2
Français .....	10
Español .....	18

# IMPORTANT SAFETY INSTRUCTIONS

When using electrical appliances, basic safety precautions should always be followed to reduce the risk of fire, electric shock, and/or injury to persons, including the following:

1. Read all instructions.
2. This appliance is not intended for use by persons (including children) with reduced physical, sensory, or mental capabilities, or lack of experience and knowledge, unless they are closely supervised and instructed concerning use of the appliance by a person responsible for their safety.
3. Close supervision is necessary when any appliance is used by or near children. Children should be supervised to ensure that they do not play with the appliance.
4. The garment steamer must not be left unattended while it is connected to the electric outlet.
5. To reduce the risk of contact with hot water emitting from steam vents, check appliance before each use by holding it away from body and operating steam button.
6. Use appliance only for its intended use.
7. To reduce the risk of electric shock, do not immerse the appliance in water or other liquids.
8. Never yank cord to disconnect from outlet; instead, grasp plug and pull to disconnect.
9. Do not allow cord to touch hot surfaces. Let appliance cool completely before putting away. Loop cord loosely around appliance when storing.
10. Always disconnect the appliance from the electrical outlet before filling the garment steamer with water, emptying the water from the garment steamer, and when the garment steamer is not in use.
11. Do not operate the garment steamer with a damaged cord or in the event the garment steamer has been dropped or damaged or there are visible signs of damage or it is leaking. To avoid the risk of electric shock, do not disassemble the garment steamer. Take it to a qualified serviceman for examination and repair. Incorrect assembly might result in a risk of electric shock when the garment steamer is used after reassembly.
12. Burns could occur from touching hot metal parts, hot water, or steam. Use care when you turn a steam appliance upside down—there may be hot water in the reservoir.
13. To avoid a circuit overload, do not operate another high-wattage appliance on the same circuit.
14. If an extension cord is absolutely necessary, a 15-ampere cord should be used. Cords rated for less amperage may overheat. Care should be taken to arrange the cord so that it cannot be pulled or tripped over.
15. When placing the steam nozzle in the holder, ensure that the surface on which the base assembly is placed is stable.

## SAVE THESE INSTRUCTIONS

### Other Consumer Safety Information

**This product is intended for household use only.**

**⚠ WARNING Electrical Shock Hazard:** This product is provided with a polarized plug (one wide blade) to reduce the risk of electric shock. The plug fits only one way into a polarized outlet. Do not defeat the safety purpose of the plug by modifying the plug in any way or by using an adapter. If the plug does not fit fully into the

outlet, reverse the plug. If it still does not fit, have an electrician replace the outlet.

Direct steam at clothing only. Directing steam toward any other surface may damage that surface.

- Do not steam clothes that are being worn.
- Do not use steam in the direction of people or pets.

# Parts and Features

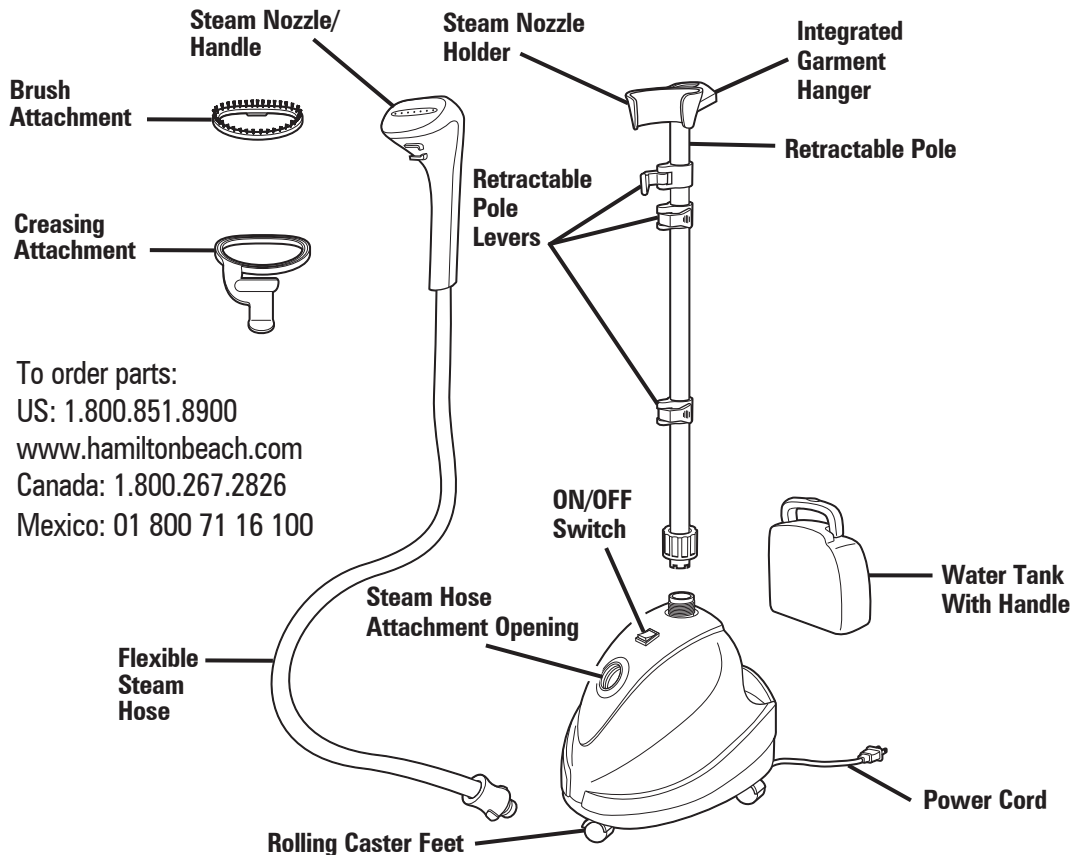

## *Optional Accessories on Select Models*

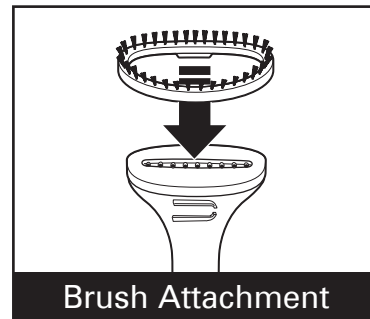

Snap onto steam nozzle.

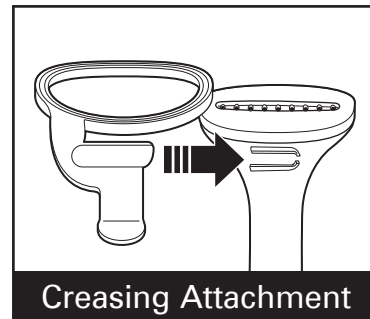

Slide onto steam nozzle until it locks into place.

# Assembly Instructions

**Before First Use:** Remove ALL packing materials from garment steamer.

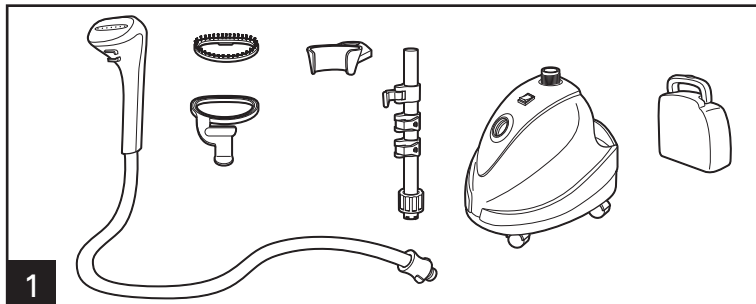

1  
Unpack all pieces from carton and remove any packing materials. Assemble steam nozzle holder by pushing it onto the tube end of the retractable pole.  
**NOTE:** Brush and Creasing Attachments are optional accessories on select models.

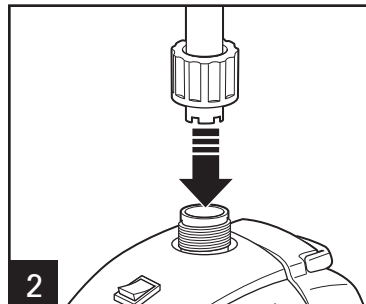

2  
Insert base of retractable pole into opening on top of the steamer, lining up the cutout notches; then slide the ridged collar down over the opening.

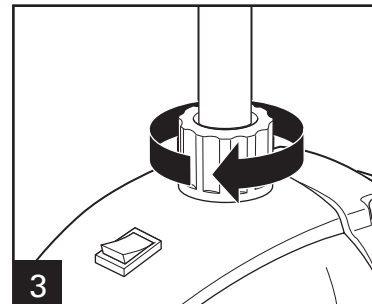

3  
Holding ridged collar on base of pole, turn clockwise until tightened and secure.

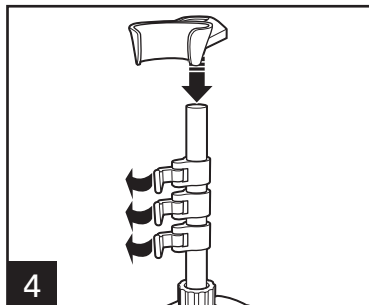

4  
Assemble steam nozzle holder by pushing it onto the tube end of the retractable pole. To extend the retractable pole, flip each lever on the pole to the open position.

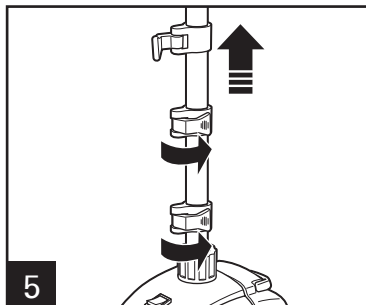

5  
Extend the pole up to full height; then flip levers closed to secure. Firmly grasp base of flexible steam hose and push in tabs on both sides. Insert into opening on steamer.

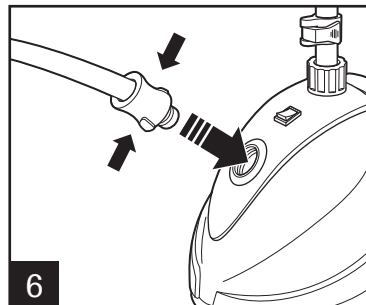

6  
**⚠ CAUTION Burn Hazard:** Escaping steam is hot. Ensure base of hose is fully inserted as directed. If steam is leaking around base of hose, turn off and allow to cool before attempting to adjust the base of hose.

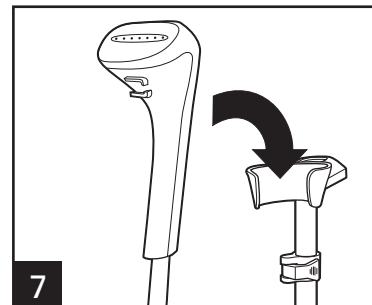

7  
Hang steam nozzle/handle on steam nozzle holder.

# How to Steam

**NOTE:** Do not install or remove steaming attachments when the unit is ON.

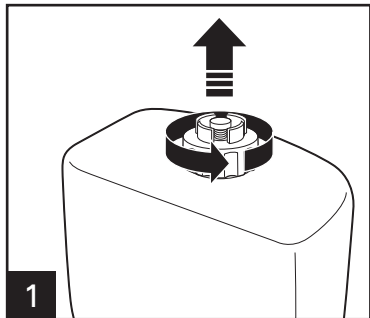

**1** Unscrew the ridged cap on bottom of water tank.

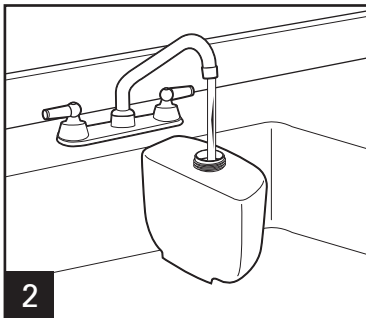

**2** Fill the tank with cool water.

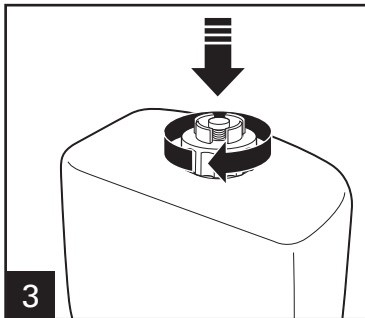

**3** Replace cap.

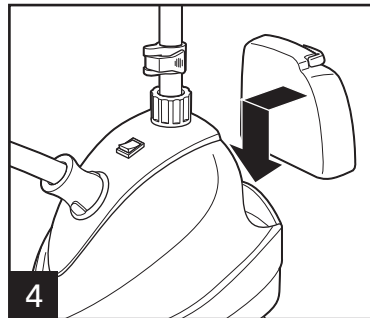

**4** Place water tank back onto steamer.

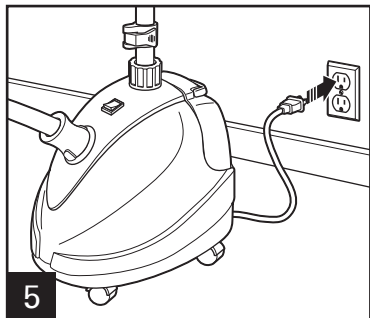

**5** Plug unit into electrical outlet.

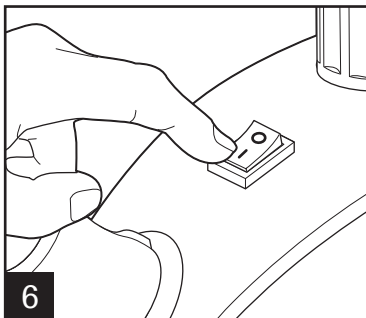

**6** Turn ON/OFF switch to the ON ( I ) position. Wait at least one minute for the steam to start flowing from the steam nozzle. Begin steaming at top of garment. Slowly move steam nozzle vertically up and down to cover entire garment.

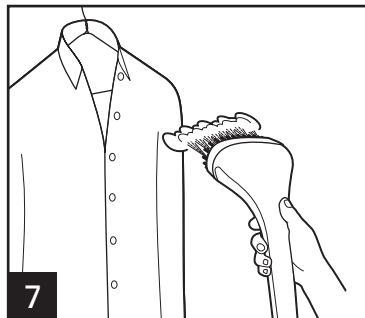

**7**

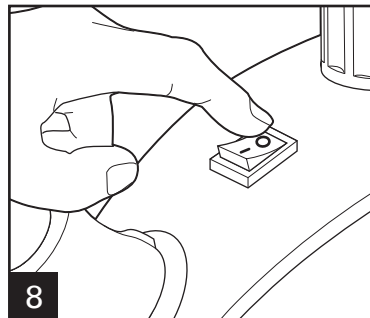

**8** When finished, turn power switch OFF ( O ) and unplug unit.

**⚠ CAUTION Burn Hazard:** Steam is hot. Always point nozzle away from yourself and others. Never steam clothes while they are being worn.

# Garment Steamer Tips

**NOTICE:** To avoid garment damage, check garment label for fabric composition and any steaming instructions such as this symbol:



Do not use steam

- The retractable pole should be fully extended during operation to ensure the free flow of steam through the flexible steam hose.
- Inserting the retractable pole so that the integrated garment hanger faces the rear of the unit will ensure stability while steaming clothing.
- Do not operate without water in the water tank. To add water during operation, first switch steamer OFF (●) and then remove water tank and refill.

- Use caution when hanging clothing from the integrated garment hanger. Too much weight or pulling on the garment hanger may cause the unit to tip over.
- The integrated garment hanger is not intended for hanging multiple garments at one time or for garment storage.
- When steaming, touching fabrics lightly with the steam nozzle/handle will assist in wrinkle removal. It is important to make contact with the garment and/or fabric.
- For more difficult wrinkles, try steaming from the underside of the fabric. This allows the fibers in the material to relax.
- Pants are more easily steamed upside down, holding the cuffs.
- Your garment steamer is also ideal for steaming curtains, upholstery, and other fabric items that are difficult or unable to be ironed.

# Using the Brush/Creasing Attachments

**NOTE:** Attachments are optional accessories on select models. Make sure unit is OFF when assembling attachments.

## Brush Attachment

Use the Brush Attachment to:

- Steam upholstery, pillows, and other fabrics
- Freshen clothing and fabrics that have become “matted” over time
- Assist with lint removal while steaming

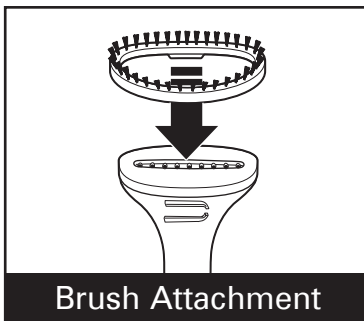

## Creasing Attachment

Use the Creasing Attachment to:

- Steam creases into pants, shirt cuffs, and collars

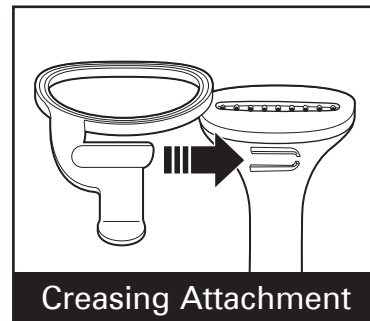

# Care and Cleaning

Follow this procedure monthly to avoid mineral deposits and buildup, which can affect the steaming performance of the unit.

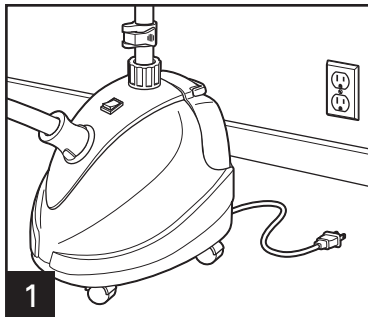

Make sure unit is unplugged.

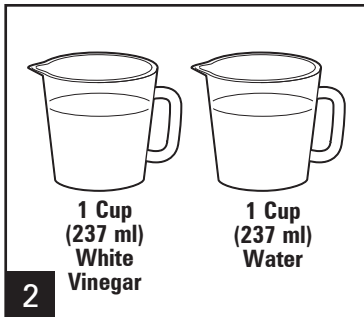

Mix a solution of one cup white vinegar and one cup water.

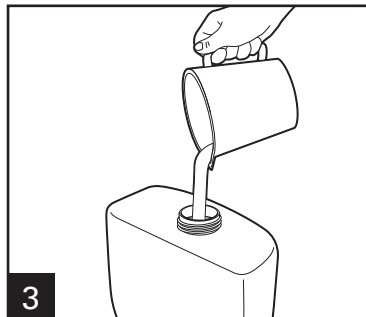

Slowly pour the solution into the water tank and replace the cap.

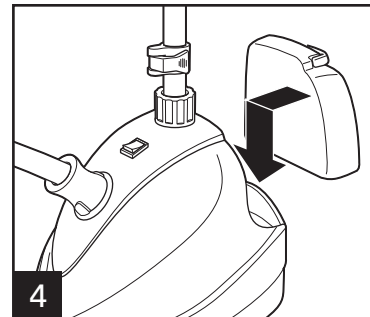

Replace water tank onto steamer.

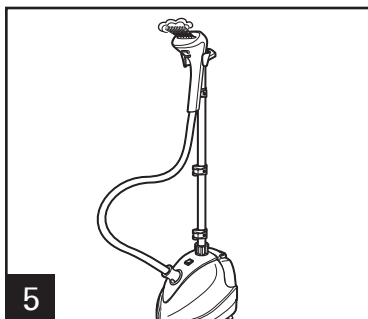

Turn the unit ON (1) and let the liquid solution steam out of the steam handle/nozzle.

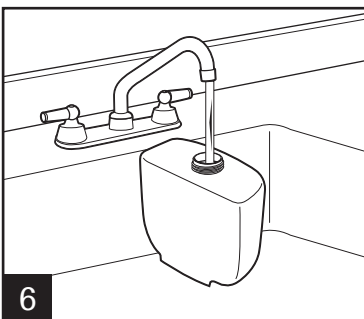

Repeat this process with clean water until vinegar odor is no longer present.

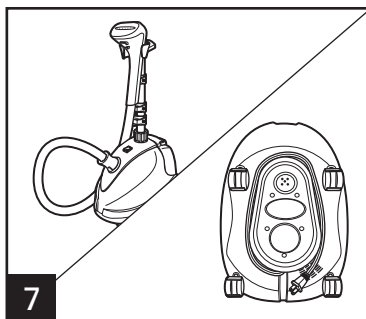

Reassemble steamer for storage. Wrap cord around the cord wrap on bottom of steamer.

# Troubleshooting

## PROBLEM

## PROBABLE CAUSE

Unit won't steam.  
Not enough steam.

- Make sure there is water in the water tank and unit is plugged in and switched to ON ( I ) position.
- Do not hold the steam handle/nozzle too low for too long, or steam will condense into water inside the hose and may block normal steam flow. Periodically lift steam nozzle/handle as high as possible to let any condensation in flexible steam hose drain back into unit.

Flexible steam hose  
drips and/or leaks.

- Extend retractable pole until it is fully open. Do not allow kinks in the flexible steam hose.

Steamer leaves water  
spots on clothing.

- Allow enough time (approximately one minute) for steamer to preheat before use.
- Periodically lift steam nozzle/handle as high as possible to let any condensation in flexible steam hose drain back into unit.

Flexible steam hose  
emits a gurgling noise.

- Fully extend flexible steam hose to allow steam to flow freely.



# Limited Warranty

This warranty applies to products purchased and used in the U.S. and Canada. This is the only express warranty for this product and is in lieu of any other warranty or condition.

This product is warranted to be free from defects in material and workmanship for a period of five (5) years from the date of original purchase in Canada and one (1) year from the date of original purchase in the U.S. During this period, your exclusive remedy is repair or replacement of this product or any component found to be defective, at our option; however, you are responsible for all costs associated with returning the product to us and our returning a product or component under this warranty to you. If the product or component is no longer available, we will replace with a similar one of equal or greater value.

This warranty does not cover glass, filters, wear from normal use, use not in conformity with the printed directions, or damage to the product resulting from accident, alteration, abuse, or misuse. This warranty extends only to the original consumer purchaser or gift recipient. Keep the original sales receipt, as proof of purchase is required to make a warranty claim. This warranty is void if the product is used for other than single-family household use or subjected to any voltage and waveform other than as specified on the rating label (e.g., 120V ~ 60 Hz).

We exclude all claims for special, incidental, and consequential damages caused by breach of express or implied warranty. All liability is limited to the amount of the purchase price. **Every implied warranty, including any statutory warranty or condition of merchantability or fitness for a particular purpose, is disclaimed except to the extent prohibited by law, in which case such warranty or condition is limited to the duration of this written warranty.** This warranty gives you specific legal rights. You may have other legal rights that vary depending on where you live. Some states or provinces do not allow limitations on implied warranties or special, incidental, or consequential damages, so the foregoing limitations may not apply to you.

To make a warranty claim, do not return this appliance to the store. Please call 1.800.851.8900 in the U.S. or 1.800.267.2826 in Canada or visit [hamiltonbeach.com](http://hamiltonbeach.com) in the U.S. or [hamiltonbeach.ca](http://hamiltonbeach.ca) in Canada. For faster service, locate the model, type, and series numbers on your appliance.

# PRÉCAUTIONS IMPORTANTES

Pour utiliser un appareil électroménager, vous devez toujours prendre des mesures élémentaires de sécurité pour réduire le risque d'incendie, d'électrocution et/ou de blessure corporelle, en particulier les mesures suivantes :

1. Lire toutes les instructions.
2. Cet appareil n'est pas destiné à être utilisé par des personnes (y compris les enfants) dont les capacités physiques, sensorielles ou mentales sont réduites, ou manquant d'expérience et de connaissance, sauf si elles sont étroitement surveillées et instruites sur l'utilisation de l'appareil par une personne responsable de leur sécurité.
3. Une surveillance étroite est requise pour tout appareil utilisé par ou près des enfants. Surveiller que les enfants ne jouent pas avec l'appareil.
4. La housse à vapeur pour vêtements ne doit pas être laissée sans surveillance pendant qu'elle est branchée dans une prise de courant.
5. Pour réduire le risque de contact avec l'eau chaude qui se dégage de la buse de vapeur, vérifiez l'appareil avant chaque utilisation en le tenant éloigné du corps.
6. Utilisez le presseur de vêtements à la vapeur uniquement aux fins pour lesquelles il a été conçu.
7. Pour éviter tout risque d'électrocution, n'immergez pas le presseur de vêtements à la vapeur dans l'eau ou dans quelque autre liquide.
8. Ne tirez jamais sur le cordon pour débrancher l'appareil; pincez plutôt la fiche et tirez pour le débrancher.
9. Ne laissez pas le cordon toucher à des surfaces chaudes. Assurez-vous que le presseur de vêtements à la vapeur soit complètement refroidi avant de le ranger. Enrouler le cordon sans le serrer autour du fer lors du rangement.
10. Toujours débrancher l'appareil de la prise de courant avant de remplir ou vider l'eau de la housse à vapeur pour vêtements et lorsque la housse à vapeur pour vêtements n'est pas utilisée.
11. Ne pas faire fonctionner la housse à vapeur pour vêtements si le cordon est endommagé ou si la housse a été échappée, endommagée ou si elle présente des signes visibles de bris ou de fuite. Ne pas démonter la housse à vapeur pour vêtements pour éviter les risques de décharge électrique. Apporter la housse chez un réparateur afin de la faire examiner et réparer. Un montage incorrect représente un risque de décharge électrique lorsque la housse à vapeur pour vêtements est utilisée après le remontage.
12. Le métal chaud, l'eau chaude ou la vapeur peuvent causer des brûlures. Soyez prudent lorsque vous inversez un fer à vapeur à l'envers, car son réservoir pourrait encore contenir de l'eau chaude.
13. Pour éviter une surcharge des circuits, gardez-vous de brancher un autre appareil de haute puissance sur le même circuit.
14. Si vous devez absolument utiliser une rallonge, choisissez-en une de 15 ampères. Une rallonge de moindre intensité risque de surchauffer. Sécurisez la rallonge de sorte qu'elle ne puisse être débranchée ou qu'elle ne fasse trébucher quelqu'un.
15. Lorsque tuyère/poignée de vapeur repose sur porte-tuyère, s'assurer que la surface où l'appareil est déposé est stable.

## CONSERVEZ CES INSTRUCTIONS

### Autre consigne de sécurité pour le consommateur

**Cet appareil est conçu pour une utilisation domestique seulement.**

**⚠ AVERTISSEMENT Risque de choc électrique :** Ce produit est fourni avec une fiche polarisée (une broche large) pour réduire le risque d'électrocution. Cette fiche n'entre que dans un seul sens dans une prise polarisée. Ne contrecarrez pas l'objectif sécuritaire de cette fiche en la modifiant de quelque manière que ce soit ou en utilisant un adaptateur. Si vous ne pouvez pas insérer complètement la fiche

dans la prise, inversez la fiche. Si elle refuse toujours de s'insérer, faire remplacer la prise par un électricien.

Diriger uniquement la vapeur vers les vêtements. Éviter de diriger la vapeur vers toutes autres surfaces pour ne pas endommager celles-ci.

- Ne passez pas à la vapeur des vêtements que vous portez.
- Ne projetez pas la vapeur sur les gens ou sur les animaux.

# Pièces et caractéristiques

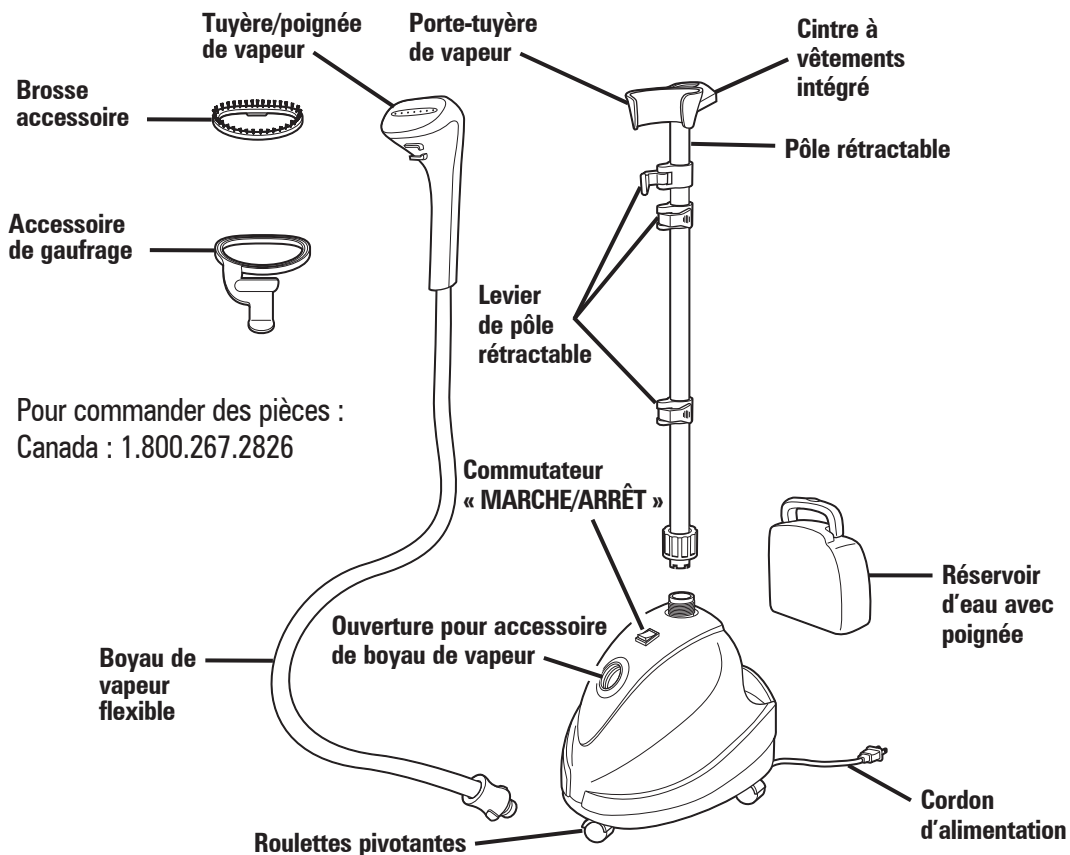

Pour commander des pièces :  
Canada : 1.800.267.2826

## Accessoires en option sur certains modèles

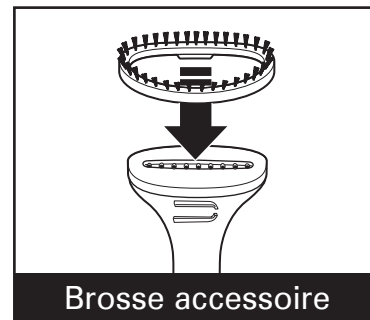

Fixez sur le porte-tuyère de vapeur.



Glissez sur le porte-tuyère de vapeur jusqu'à ce qu'il soit verrouillé.

# Instructions de montage

**Avant la première utilisation :** Retirez TOUT le matériel d'emballage du presseur de vêtements à la vapeur.

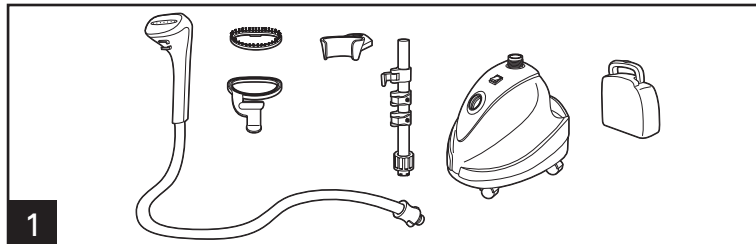

**1** Débalez toutes les pièces et retirez tout matériel d'emballage. Fixez la porte-tuyère de vapeur en la poussant sur l'extrémité du tube de la tringle escamotable.

**NOTE :** La brosse et les accessoires de gaufrage sont des articles en option sur certains modèles.

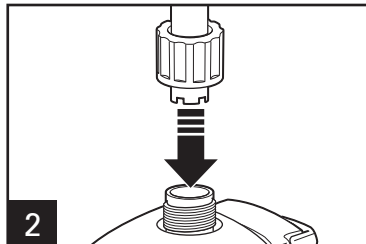

**2** Insérez la pôle escamotable dans l'ouverture du haut du presseur à la vapeur en prenant soin d'aligner les encoches de fente et en glissant le manchon côtelé vers le bas, par-dessus l'ouverture.

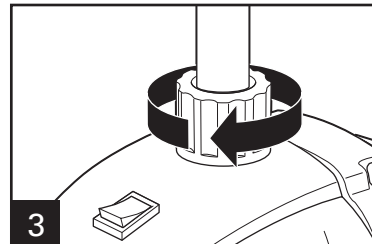

**3** En retenant le collier côtelé sur la base de la pôle, tournez dans le sens horaire jusqu'à ce que l'appareil soit serré de façon sécuritaire.

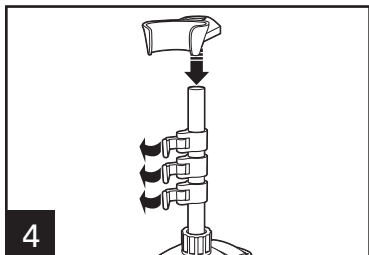

**4** Fixez la porte-tuyère de vapeur en la poussant sur l'extrémité du tube de la tringle escamotable. Pour allonger la pôle rétractable, basculez chaque levier sur la pôle en position ouverte.

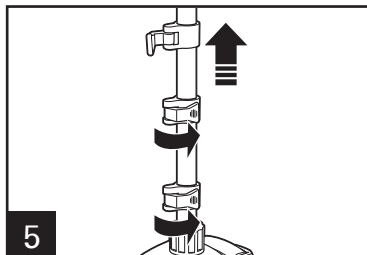

**5** Allongez la pôle à sa pleine hauteur; basculez ensuite les leviers en position fermée pour les fixer solidement. Saisissez fermement la base du boyau de vapeur flexible et enfoncez les languettes sur les deux côtés. Insérez-le dans l'ouverture du presseur.

**⚠ ATTENTION Risque de brûlure :** La vapeur sortante est chaude. Assurez-vous que la base du boyau est inséré profondément tel qu'il est indiqué. Si la vapeur s'échappe autour de la base du boyau, éteignez l'appareil et attendez qu'il se refroidisse avant de tenter de remettre la base du boyau en place.

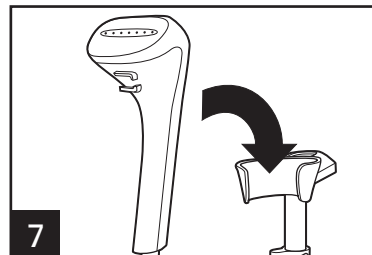
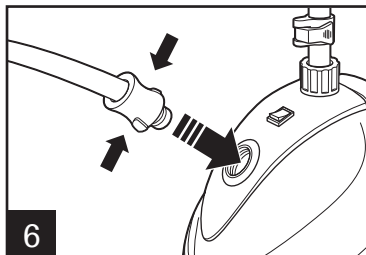

**7** Suspendez la tuyère/poignée de vapeur sur la porte-tuyère de vapeur.

# Pressage des vêtements

**NOTE :** N'installez pas ou ne retirez pas les accessoires du persueur lorsque l'appareil est SOUS TENSION.

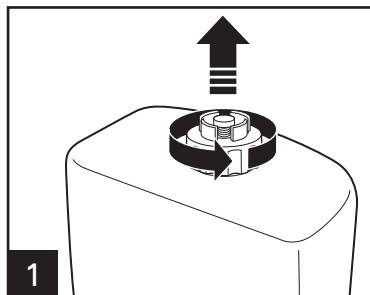

**1** Dévissez le capuchon côtelé au fond du réservoir d'eau.

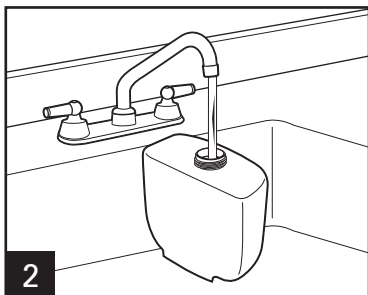

**2** Remplissez le réservoir d'eau fraîche.

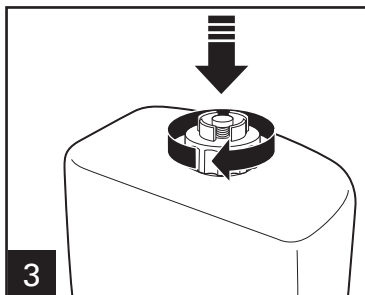

**3** Remettez le capuchon en place.

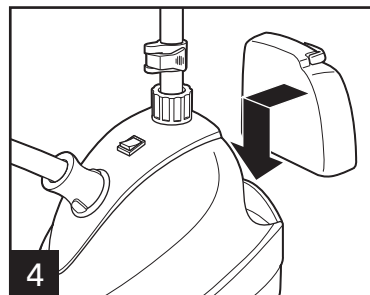

**4** Remettez le réservoir d'eau sur le presseur.

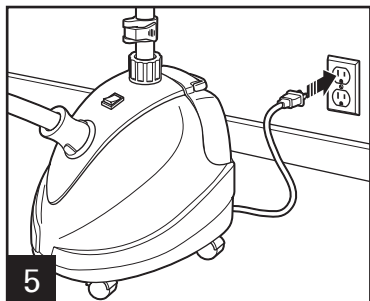

**5** Branchez l'appareil à la prise murale.

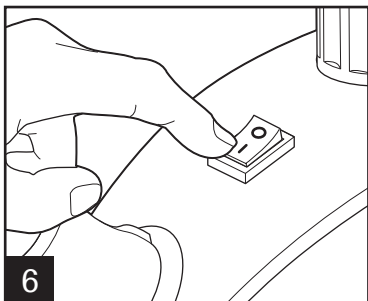

**6** Tournez le commutateur MARCHÉ/ARRÊT à la position MARCHÉ (I). Attendez au moins une minute jusqu'à ce que la vapeur commence à s'écouler de la tuyère de vapeur. Débutez le pressage à partir du haut du vêtement. Déplacez lentement la tuyère de vapeur de haut en bas, à la verticale pour presser le vêtement en entier.

**⚠ ATTENTION** Risque de brûlure : La vapeur est chaude. Dirigez toujours la tuyère de vapeur loin de vous et des autres. Ne pressez jamais les vêtements que vous portez.

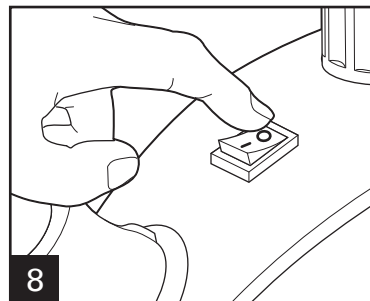
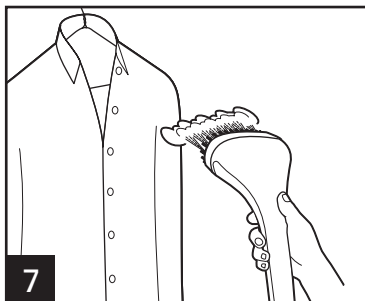

**8** Lorsque vous avez terminé, mettez l'appareil à la position ARRÊT (O) et débranchez l'appareil.

# Conseils pour le pressage des vêtements

**NOTE :** Pour éviter tout dommage aux vêtements, examinez l'étiquette du vêtement pour connaître sa composition de tissus de même que toute instruction relative au pressage à la vapeur dont le symbole suivant :



Ne pas utiliser la vapeur

- La pôle rétractable devrait être complètement allongée au cours du pressage pour faciliter le débit de la vapeur à travers le boyau de vapeur flexible.
- En insérant la pôle rétractable de façon à ce que le cintre à vêtement intégré soit orienté vers l'arrière de l'appareil, vous assurerez sa stabilité pendant votre opération de pressage.
- Ne faites pas fonctionner cet appareil s'il n'y a pas d'eau dans le réservoir d'eau. Pour ajouter de l'eau en cours d'opération, mettez l'appareil en position ARRÊT (●); retirez ensuite le réservoir d'eau et remplissez-le.

- Faites preuve de prudence lorsque vous suspendez des vêtements au cintre intégré. Si le poids du vêtement est trop lourd ou si vous tirez sur le cintre à vêtement, vous risquez de faire basculer l'appareil.
- Le cintre à vêtement intégré n'est pas destiné à retenir plusieurs vêtements en même temps ou à servir d'espace de rangement pour vêtements.
- Lors du pressage, si vous posez délicatement la tuyère/poignée de vapeur sur le vêtement, vous pourrez effacer les plissements. Il est important de toucher le vêtement et/ou le tissu.
- Pour des plissements plus profonds, passez le presseur sur l'envers du vêtement. Ceci permet aux fibres du tissu de se détendre.
- Il est plus facile de presser des pantalons en position renversée, soit en tenant les rebords.
- Votre presseur de vêtements à la vapeur convient également au pressage des rideaux, du garnissage de mobilier, et d'autres articles en tissu qu'il est difficile ou impossible de presser.

## Utilisation des accessoires brosse/gaufrage

**NOTE :** Les accessoires sont des accessoires en option sur certains modèles. Assurez-vous que l'appareil est en mode ARRÊT lorsque vous assemblez les accessoires.

### Brosse accessoire

Utilisez la brosse accessoire pour :

- Presser à la vapeur le garnissage du mobilier, les coussins et autres tissus
- Rafraîchir vos vêtements et des tissus qui sont devenus "feutrés" au fil du temps
- Aider à retirer la peluche au moyen du pressage à la vapeur

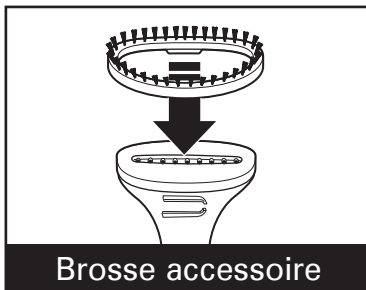

### Accessoire de gaufrage

Utilisez l'accessoire de gaufrage pour :

- Presser un pli de gaufrage dans les pantalons, les manchettes de chemise et les colliers



# Soin et nettoyage

Suivez cette procédure tous les mois pour éviter tout dépôt ou accumulation de minéraux, ce qui peut nuire au fonctionnement de pressage de l'appareil.

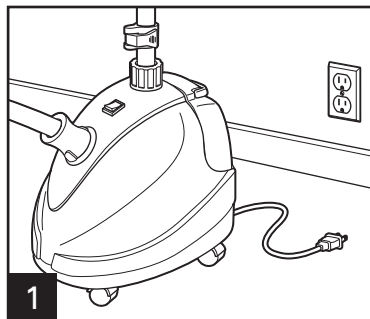

Assurez-vous que l'appareil est débranché.

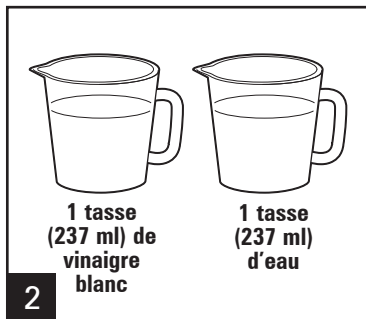

Mélangez une solution contenant une tasse de vinaigre blanc et une tasse d'eau.

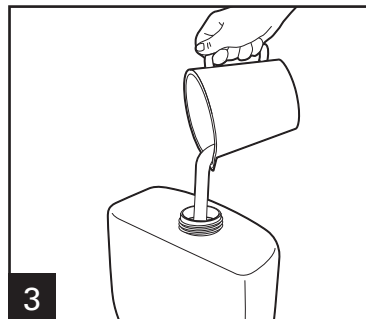

Versez lentement cette solution dans le réservoir d'eau et remplacez le capuchon.

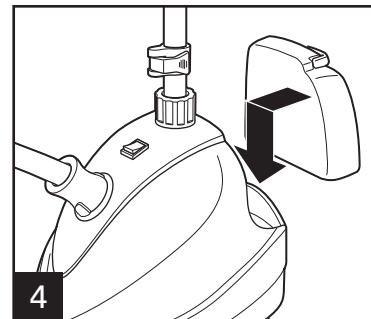

Remettez le réservoir d'eau sur le presseur.

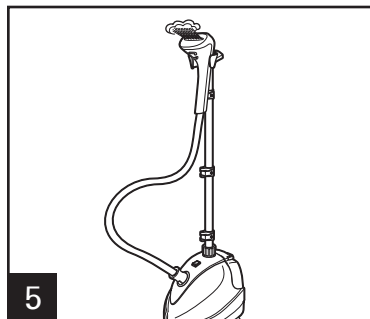

Mettez l'appareil EN MARCHÉ (I) et laissez la solution s'évaporer de la tuyère/poignée de vapeur.

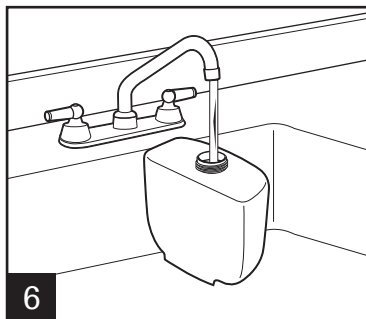

Répétez ce procédé avec de l'eau propre jusqu'à ce que l'odeur du vinaigre soit entièrement dissipée.

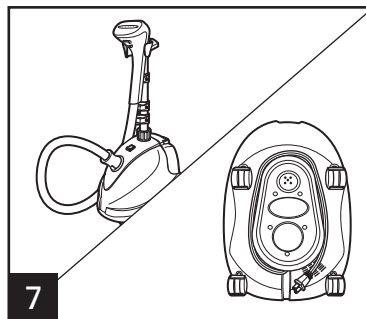

Remontez l'appareil avant de le ranger.  
Enroulez le cordon autour du module d'enroulage à la base du presseur.

# Dépannage

## PROBLÈME

L'appareil ne dégage pas de vapeur.  
Il n'y a pas suffisamment de vapeur.

Le boyau de vapeur flexible suinte et/ou dégoutte.

Le presseur laisse des taches d'eau sur les vêtements.

Le boyau de vapeur flexible émet un bruit de gargouillement.

## CAUSE POSSIBLE

- Assurez-vous qu'il y a de l'eau dans le réservoir d'eau et que l'appareil est branché et mis EN MARCHÉ ( I ).
- Ne tenez pas la poignée/tuyère de vapeur trop vers le bas pour une trop longue durée, car la vapeur risque de provoquer de la condensation à l'intérieur du boyau et bloquer le débit normal de vapeur. De temps à autre, soulevez la tuyère/poignée de vapeur le plus haut possible pour permettre à toute condensation qui s'est formée dans le boyau de vapeur flexible de revenir à l'intérieur de l'appareil.
- Allongez la pôle rétractable jusqu'à pleine extension. Évitez que le boyau de vapeur flexible s'entortille.
- Accordez au presseur suffisamment de temps de réchauffement (environ une minute) avant de l'utiliser.
- De temps à autre, soulevez la tuyère/poignée de vapeur le plus haut possible pour permettre à toute condensation qui s'est formée dans le boyau de vapeur flexible de revenir à l'intérieur de l'appareil.
- Allongez complètement le boyau de vapeur flexible pour permettre à la vapeur de se dégager librement.



# Garantie limitée

Cette garantie s'applique aux produits achetés et utilisés aux É.-U. et au Canada. C'est la seule garantie expresse pour ce produit et est en lieu et place de tout autre garantie ou condition.

Ce produit est garanti contre tout défaut de matériaux et de main-d'oeuvre pour une période des cinq (5) ans à compter de la date d'achat d'origine au Canada et un (1) an à compter de la date d'achat d'origine aux É.-U. Au cours de cette période, votre seul recours est la réparation ou le remplacement de ce produit ou tout composant s'avérant défectueux, à notre gré, mais vous êtes responsable de tous les coûts liés à l'expédition du produit et le retour d'un produit ou d'un composant dans le cadre de cette garantie. Si le produit ou un composant n'est plus offert, nous le remplacerons par un produit similaire de valeur égale ou supérieure.

Cette garantie ne couvre pas le verre, les filtres, l'usure d'un usage normal, l'utilisation non conforme aux directives imprimées, ou des dommages au produit résultant d'un accident, modification, utilisation abusive ou incorrecte. Cette garantie s'applique seulement à l'acheteur original ou à la personne l'ayant reçu en cadeau. La présentation du reçu de vente d'origine comme preuve d'achat est nécessaire pour faire une réclamation au titre de cette garantie. Cette garantie s'annule si le produit est utilisé autrement que par une famille ou si l'appareil est soumis à toute tension ou forme d'onde différente des caractéristiques nominales précisées sur l'étiquette (par ex. : 120 V ~ 60 Hz).

Nous excluons toutes les réclamations au titre de cette garantie pour les dommages spéciaux, consécutifs et indirects causés par la violation de garantie expresse ou implicite. Toute responsabilité est limitée au prix d'achat. **Chaque garantie implicite, y compris toute garantie ou condition de qualité marchande ou d'adéquation à un usage particulier, est exonérée, sauf dans la mesure interdite par la loi, auquel cas la garantie ou condition est limitée à la durée de cette garantie écrite.** Cette garantie vous donne des droits légaux précis. Vous pouvez avoir d'autres droits qui varient selon l'endroit où vous habitez. Certaines provinces ne permettent pas les limitations sur les garanties implicites ou les dommages spéciaux ou indirects de telle sorte que les limitations ci-dessus ne s'appliquent peut-être pas à votre cas.

Ne pas retourner cet appareil au magasin lors d'une réclamation au titre de cette garantie. Téléphoner au 1.800.851.8900 aux É.-U. ou au 1.800.267.2826 au Canada ou visiter le site internet [www.hamiltonbeach.com](http://www.hamiltonbeach.com) aux É.-U. ou [www.hamiltonbeach.ca](http://www.hamiltonbeach.ca) au Canada. Pour un service plus rapide, trouvez le numéro de modèle, le type d'appareil et les numéros de série sur votre appareil.

# SALVAGUARDIAS IMPORTANTES

Cuando utilice artefactos eléctricos, siempre deben seguirse precauciones de seguridad básicas a fin de reducir el riesgo de incendio, descarga eléctrica, y/o lesiones a personas, incluyendo las siguientes:

1. Lea todas las instrucciones.
2. Este aparato no se destina para utilizarse por personas (incluyendo niños) cuyas capacidades físicas, sensoriales o mentales sean diferentes o estén reducidas, o carezcan de experiencia o conocimiento, a menos que dichas personas reciban una supervisión o capacitación para el funcionamiento del aparato por una persona responsable de su seguridad.
3. Se requiere de una estrecha supervisión cuando el aparato se use por o cerca de niños. Los niños deben supervisarse para asegurar que ellos no empleen los aparatos como juguete.
4. Verifique que el voltaje de su instalación corresponda con el del producto.
5. El generador de vapor manos libres no debe dejarse sin atención mientras se encuentra conectado al tomacorriente.
6. Para reducir el riesgo de contacto con agua caliente emitida por la boquilla de vapor, revise el aparato antes de cada uso sosteniéndolo lejos de su cuerpo.
7. Use la vaporera para prendas para el uso para el que fue diseñada.
8. Para reducir el riesgo de una descarga eléctrica, no sumerja la vaporera para prendas en agua u otros líquidos.
9. No tire el cable para desconectarlo de la toma; en su lugar, tome el enchufe y jálelo para desconectarla.
10. No deje que el cable toque superficies calientes. Deje que la vaporera para prendas se enfríe completamente antes de guardar. Enrede el cable sin apretar alrededor del aparato para almacenar.
11. Siempre desconecte el generador de vapor manos libres del tomacorriente antes de llenarlo con agua o vaciarlo, eliminando el agua de la unidad, y cuando el generador de vapor manos libres no se encuentra en uso.
12. No utilice el generador de vapor manos libres si el cable se ha dañado o si el artefacto ha sufrido una caída o se ha dañado de alguna manera, o si hay signos visibles de daño o sufre pérdidas. Para evitar el riesgo de una descarga eléctrica, no desarme el generador de vapor manos libres. Llévelo a un técnico en reparaciones para su inspección y reparación. Un montaje incorrecto puede provocar un riesgo de descarga eléctrica cuando el generador de vapor manos libres se utiliza después de su rearmado.
13. Pueden ocurrir quemaduras al tocar partes calientes, agua caliente o vapor. Tenga cuidado cuando ponga la vaporera para prendas hacia abajo; el receptáculo puede tener agua caliente.
14. Para evitar una sobre carga del circuito, no opere otro aparato de alto consumo de watts en el mismo circuito.
15. Si es absolutamente necesario el usar un cable de extensión, se debe usar un cable de 15 amperes. Cables con clasificación para un menor amperaje se sobrecalentarán. Se debe tener cuidado de acomodar el cable de manera que no sea jalado o se tropiece con el.
16. Antes de colocar la boquilla de vapor en el soporte, asegurese de colocar el vaporizador en una superficie estable.

## GUARDE ESTAS INSTRUCCIONES

### Otra Información de Seguridad para el Consumidor

**Este producto fue hecho para uso en el hogar solamente.**

**⚠ ADVERTENCIA Peligro de Descarga Eléctrica:** Este producto es provisto con un enchufe polarizado (una pata más ancha) para reducir el riesgo de una descarga eléctrica. El enchufe embona únicamente en una dirección dentro de un tomacorriente polarizado. No trate de obviar el propósito de seguridad del enchufe modificándolo de alguna manera o utilizando un adaptador. Si el

enchufe no entra completamente en la toma, invierta el enchufe. Si aún no entra, haga que un electricista reemplace la toma.

Use el vapor directamente sobre ropa solamente. El apuntar el vapor hacia cualquier otra superficie puede dañar esa superficie.

- No planche ropa que esté puesta en una persona.
- No use el vapor directamente sobre personas o mascotas.

# Partes y Características

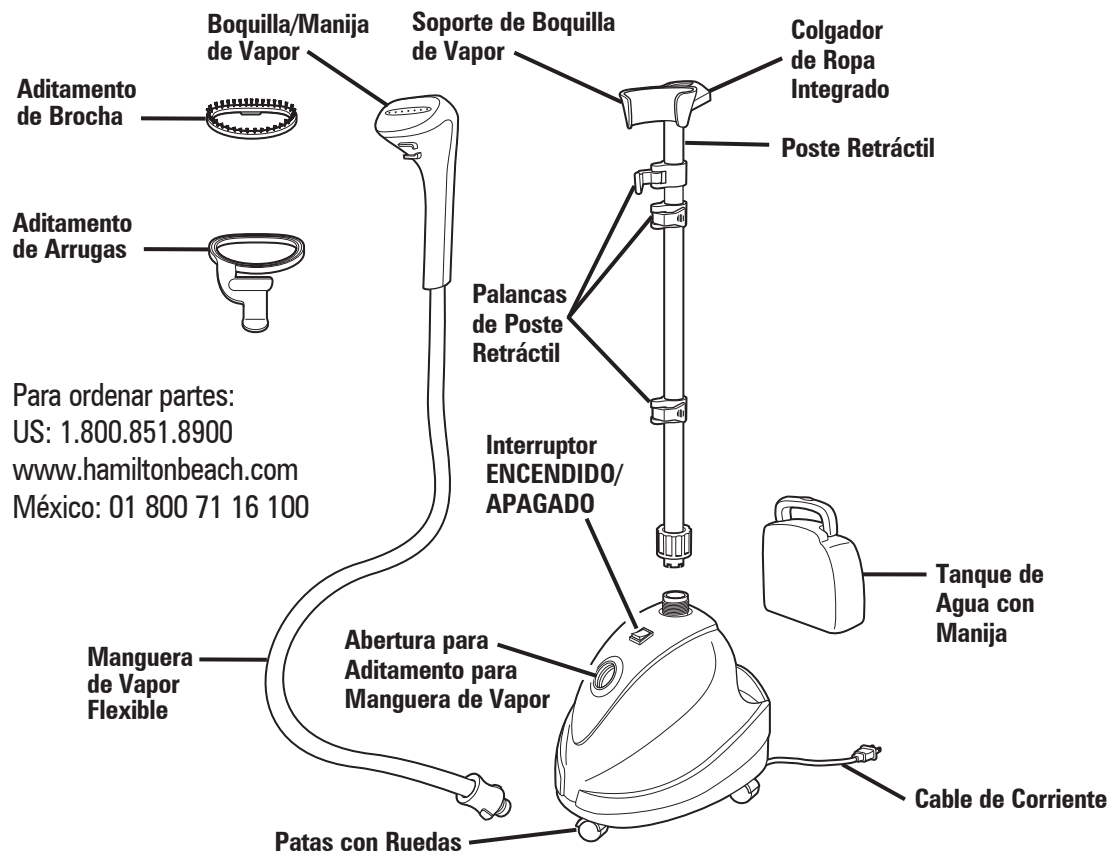

Para ordenar partes:  
US: 1.800.851.8900  
[www.hamiltonbeach.com](http://www.hamiltonbeach.com)  
México: 01 800 71 16 100

## Accesorios Opcionales en Modelos Selectos

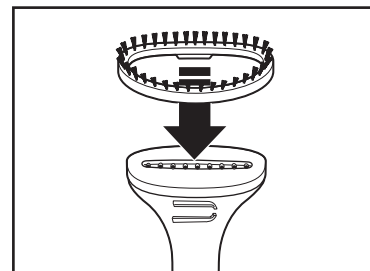

**Aditamento de Brocha**

Se fija en la boquilla de vapor.

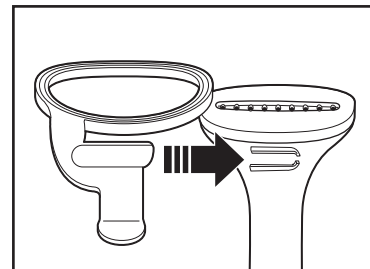

**Aditamento de Arrugas**

Se desliza sobre la boquilla de vapor hasta que se fija en su lugar.

# Instrucciones de Ensamblaje

**Antes de usar por primera vez:** Remueva TODO el material de empaque de la vaporera para prendas.

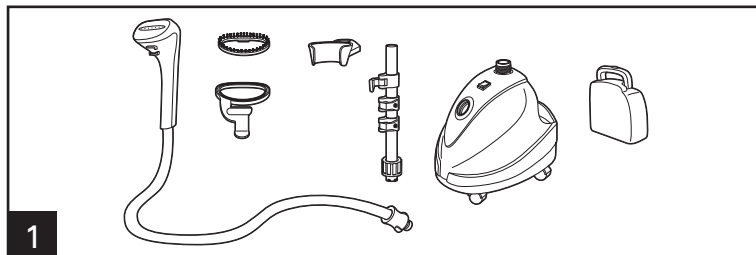

1 Desempaque todas las piezas del cartón y remueva cualquier material de empaque. Ensamble el soporte de la boquilla de vapor empujándola dentro del extremo del tubo del poste retráctil.

**NOTA:** Los Aditamentos de Brocha y Arrugas son accesorios opcionales en modelos selectos.

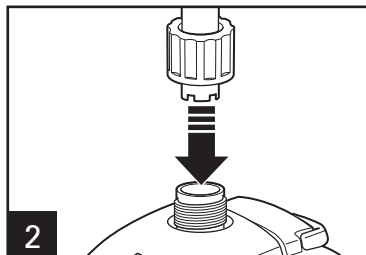

2 Inserte la base del poste retráctil en la abertura en la parte superior del vaporizador, alineando las ranuras, luego deslice el collar dentado sobre la abertura.

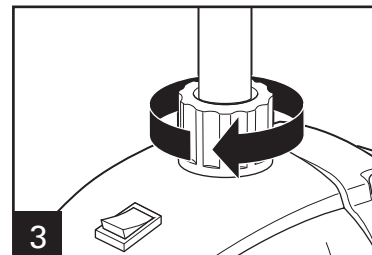

3 Sosteniendo el collar acanalado en la base del poste, gire en el sentido de las manecillas del reloj hasta que quede apretado y seguro.

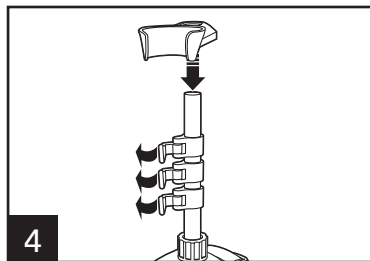

4 Ensamble el soporte de la boquilla de vapor empujándola dentro del extremo del tubo del poste retráctil. Para extender el poste retráctil, gire cada palanca en el poste a la posición de abierto.

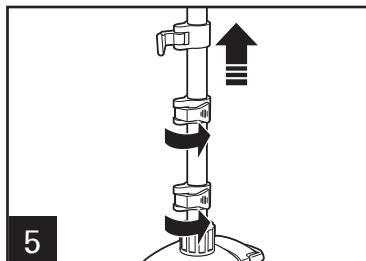

5 Extienda el poste toda la altura; luego gire las palancas hasta cerrar para asegurar en su lugar. Agarre firmemente la base de la manguera de vapor flexible y empuje las pestañas en ambos lados. Inserte en la abertura de la vaporera para prendas.

**⚠ PRECAUCIÓN Peligro de Quemaduras:** El vapor que sale está caliente. Asegúrese que la base de la manguera esté completamente insertada como se indica. Si el vapor se escapa alrededor de la base de la manguera, apáguela y déjela que enfríe antes de intentar ajustar la base de la manguera.

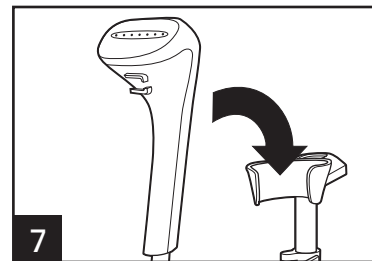
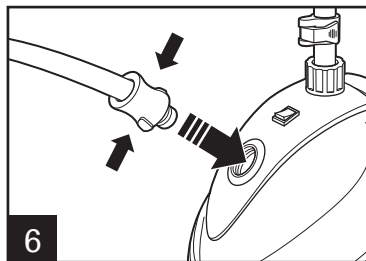

7 Cuelgue la boquilla/manija de vapor en el soporte de la boquilla de vapor.

# Cómo Usar la Vaporera

**NOTA:** No instale o remueva los aditamentos de vapor cuando la unidad esté ENCENDIDA.

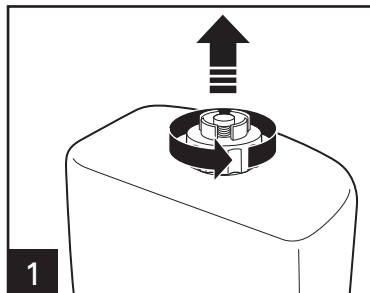

**1** Destornille la tapa acanalada en la parte inferior del tanque de agua.

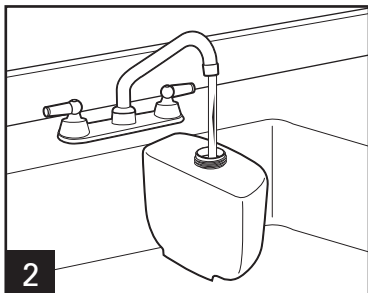

**2** Llene el tanque con agua fresca.

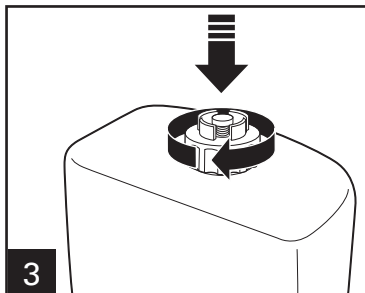

**3** Vuelva a colocar la tapa.

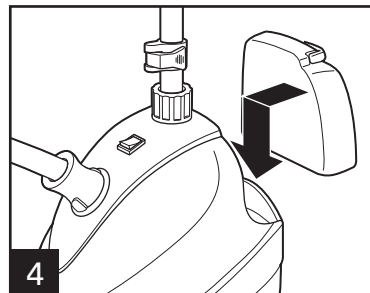

**4** Coloque el tanque de agua de nuevo en la vaporera para prendas.

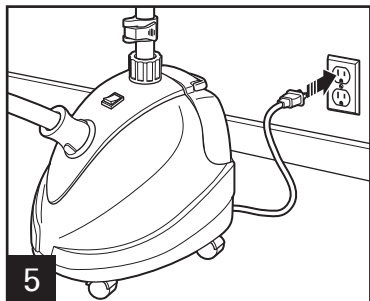

**5** Conecte la unidad a la toma eléctrica.

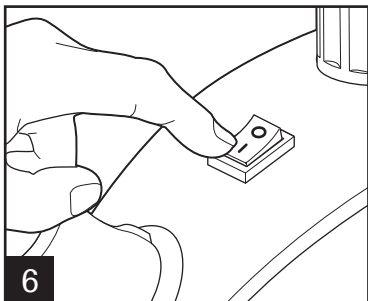

**6** Gire el interruptor de encendido a la posición de ENCENDIDO ( I ). Espere al menos un minuto para que el vapor comience a fluir de la boquilla de vapor. Comience a usar la vaporera para prendas desde la parte superior de la ropa. Mueva lentamente la boquilla de vapor hacia arriba y abajo para cubrir la prenda.

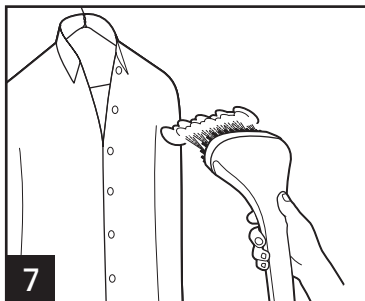

**7**

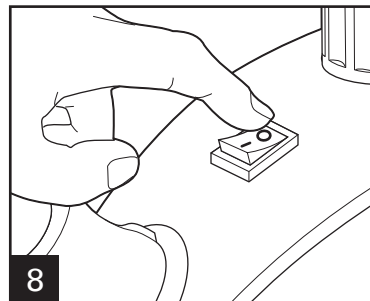

**8** Cuando termine, APAGUE ( O ) el interruptor y desconecte la unidad.

**⚠ PRECAUCIÓN Peligro de Quemaduras:** El vapor está caliente. Siempre apunte la boquilla lejos de usted mismo y de otros. Nunca planche ropa mientras las traiga puesta una persona.

# Consejos para la Vaporera para Prendas

**AVISO:** Para evitar dañar la ropa, revise la etiqueta de la ropa para la composición de la tela y cualquier instrucción para usar la vaporera para prendas tal como este símbolo:



No use vapor

- El poste retráctil debe de estar completamente extendido durante la operación para asegurar el flujo libre de vapor a través de la manguera de vapor flexible.
- Insertando el poste retráctil de manera que el colgado para ropa integrado mire la parte posterior de la unidad asegurará estabilidad mientras usa la vaporera para prendas.
- No utilice con el tanque de agua vacío. Para agregar agua durante la operación, primero apague la vaporera para prendas y luego remueva el tanque de agua y rellene.

- Tenga cuidado cuando cuelgue ropa en el colgador para ropa integrado. Mucho peso o el jalar el colgador para ropa puede causar que la unidad se caiga.
- El colgador para ropa integrado no está diseñado para colgar múltiples prendas a la vez o para almacenar ropa.
- Cuando planche, el toca la tela ligeramente con la boquilla/manija de vapor le ayudará a remover arrugas. Es importante hacer contacto con la ropa y/o tela.
- Para arrugas más difíciles, intente usar la vaporera para prendas por el revés de la tela. Esto permite que las telas en el material se relajen.
- Los pantalones se desarrugan más fácil colgados al revés, sosteniendo los extremos.
- Su vaporera para prendas es también ideal para desarrugar con vapor cortinas, tapicería y otras telas que son difíciles o que no se pueden desarrugar.

# Usando los Aditamentos de Brocha/Pliegues

**NOTA:** Los aditamentos son accesorios opcionales en modelos selectos. Asegúrese que la unidad esté APAGADA cuando ensamble los aditamentos.

## Aditamento de Brocha

Use el Aditamento de Brocha para:

- Use vapor en tapicería, almohadas y otras telas
- Refresca la ropa y las telas que se han vuelto "enmarañada" con el tiempo
- Ayuda a remover la pelusa mientras se quitan las arrugas



Aditamento de Brocha

## Aditamento de Arrugas

Use el Aditamento para Pliegues para:

- Use vapor en los pliegues en pantalones, mangas y cuellos



Aditamento de Arrugas

# Cuidado y Limpieza

Siga este procedimiento mensual para evitar depósitos de mineral y acumulaciones, lo cual puede afectar el desempeño para emitir vapor de la unidad.

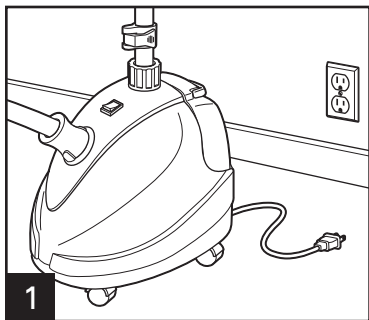

1 Asegúrese que la unidad esté desconectada.

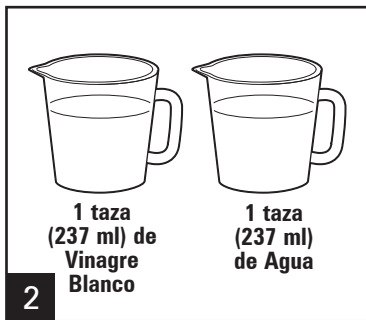

2 Mezcle una solución de una taza de vinagre blanco y una taza de agua.

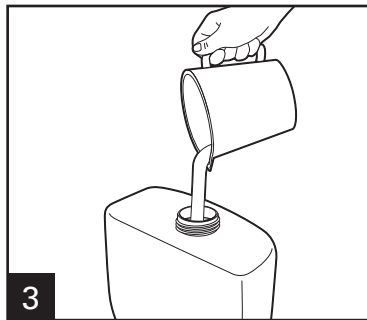

3 Vierta lentamente la solución en el tanque de agua y vuelva a colocar la tapa.

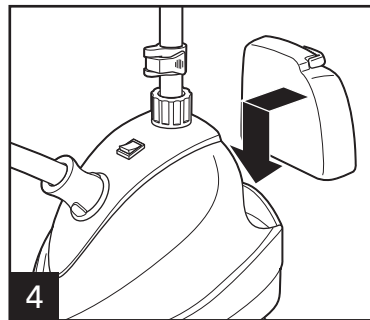

4 Vuelva a colocar el tanque de agua en la vaporera para prendas.

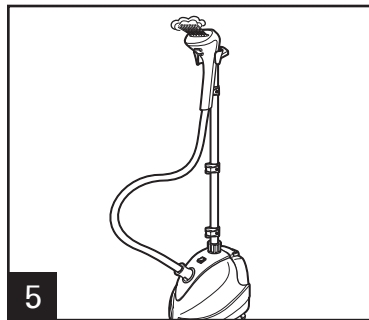

5 Encienda la unidad y deje que la solución líquida salga como vapor por la boquilla/manija de vapor.

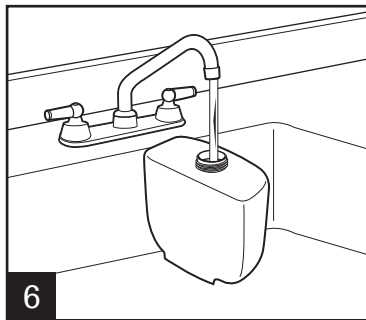

6 Repita este proceso con agua limpia hasta que el olor a vinagre ya no esté presente.

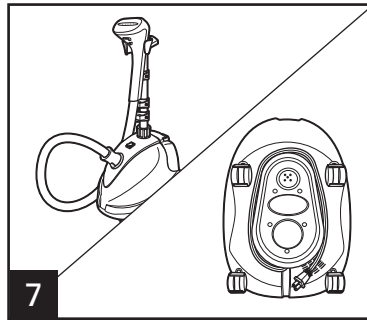

7 Vuelva a ensamblar la vaporera para prendas para su almacenaje. Enrede el cable alrededor del soporte para cable en la parte inferior de la vaporera para prendas.

# Detección de Problemas

## PROBLEMA

La unidad no emite vapor.  
No hay suficiente vapor.

La manguera de vapor flexible gotea y/o tiene fugas.

La vaporera para prendas deja manchas de agua en la ropa.

La manguera de vapor flexible emite un ruido de borboteo.

## CAUSA PROBABLE

- Asegúrese que haya agua en el tanque de agua y que la unidad esté conectada y que esté encendida.
- No sostenga la manija/boquilla de vapor muy abajo por mucho tiempo, o el vapor se condensará dentro de la manguera y puede bloquear el flujo de vapor normal. Levante periódicamente la boquilla/manija de vapor de tan alto como sea posible para permitir que cualquier condensación en la manguera de vapor flexible regrese a la unidad.
- Extienda el poste retráctil hasta que esté completamente abierto. No permita que la manguera de vapor flexible se tuerza.
- Dé suficiente tiempo (aproximadamente un minuto) para que la vaporera para prendas se caliente antes de su uso.
- Levante periódicamente la boquilla/manija de vapor tan alto como sea posible para permitir que cualquier condensación en la manguera de vapor flexible regrese a la unidad.
- Extienda completamente la manguera de vapor flexible para permitir que el vapor fluya libremente.



# Notas

## GARANTÍA PARA PRODUCTOS COMPRADOS EN MÉXICO

PRODUCTO:

MARCA:

MODELO:

Grupo HB PS, S.A. de C.V. cuenta con una Red de Centros de Servicio Autorizada, por favor consulte en la lista anexa el nombre y dirección de los establecimientos en la República Mexicana en donde usted podrá hacer efectiva la garantía, obtener partes, componentes, consumibles y accesorios; así como también obtener servicio para productos fuera de garantía. Para mayor información llame sin costo: **Centro de Atención al consumidor: 01 800 71 16 100**

Grupo HB PS, S.A. de C.V. le otorga a partir de la fecha de compra:  
**GARANTÍA DE 1 AÑO.**

### COBERTURA

- Esta garantía ampara, todas las piezas y componentes del producto que resulten con defecto de fabricación incluyendo la mano de obra.
- Grupo HB PS, S.A. de C.V. se obliga a reemplazar, reparar o reponer, cualquier pieza o componente defectuoso; proporcionar la mano de obra necesaria para su diagnóstico y reparación, todo lo anterior sin costo adicional para el consumidor.
- Esta garantía incluye los gastos de transportación del producto que deriven de su cumplimiento dentro de su red de servicio.

### LIMITACIONES

- Esta garantía no ampara el reemplazo de piezas deterioradas por uso o por desgaste normal, como son: cuchillas, vasos, jarras, filtros, etc.
- Grupo HB PS, S.A. de C.V. no se hace responsable por los accidentes producidos a consecuencia de una instalación eléctrica defectuosa, ausencia de toma de tierra, clavija de enchufe en mal estado, etc.

### EXCEPCIONES

Esta garantía no será efectiva en los siguientes casos:

- a) Cuando el producto se hubiese utilizado en condiciones distintas a las normales. (Uso industrial, semi-industrial o comercial.)
- b) Cuando el producto no hubiese sido operado de acuerdo con el instructivo de uso.
- c) Cuando el producto hubiese sido alterado o reparado por personas no autorizadas por Grupo HB PS, S.A. de C.V. el fabricante nacional, importador o comercializador responsable respectivo.

El consumidor puede solicitar que se haga efectiva la garantía ante la propia casa comercial donde adquirió su producto, siempre y cuando Grupo HB PS, S.A. de C.V. no cuente con talleres de servicio.

**PROCEDIMIENTO PARA HACER EFECTIVA LA GARANTÍA**

- Para hacer efectiva la garantía, lleve su aparato al Centro de Servicio Autorizado más cercano a su domicilio (consulte la lista anexa).
- Si no existe Centro de Servicio Autorizado en su localidad llame a nuestro Centro de Atención al Consumidor para recibir instrucciones de como hacer efectiva su garantía.

FECHA DE ENTREGA	SELLO DEL VENDEDOR	QUEJAS Y SUGERENCIAS
DÍA__ MES__ AÑO__		<p>Si desea hacer comentarios o sugerencias con respecto a nuestro servicio o tiene alguna queja derivada de la atención recibida en alguno de nuestros Centros de Servicio Autorizados, por favor dirigirse a:</p> <p><b>GERENCIA INTERNACIONAL DE SERVICIO</b>  01 800 71 16 100  Email: <a href="mailto:mexico.service@hamiltonbeach.com">mexico.service@hamiltonbeach.com</a></p>

**CENTROS DE SERVICIO AUTORIZADOS****Ciudad de México**

**ELECTRODOMÉSTICOS**  
Av. Plutarco Elías Calles, No. 1499  
Zacahuitzco, Ciudad de México, C.P. 09490  
Tel: 01 55 5235 2323

**CASA GARCÍA**  
Av. Patriotismo No. 875-B  
Mixcoac, Ciudad de México, C.P. 03910  
Tel: 01 55 5563 8723

**Nuevo León**

**FERNANDO SEPÚLVEDA REFACCIONES**  
Ruperto Martínez No. 238 Ote.  
Centro MONTERREY, 64000 N.L.  
Tel: 01 81 8343 6700

**Jalisco**

**SERVICIOS DE MANTENIMIENTO CASTILLO**  
Garibaldi No. 1450  
Ladrón de Guevara  
GUADALAJARA 44660 Jal.  
Tel: 01 33 3825 3480

**Modelo:**  
**11550**

**Tipo:**  
**S03**

**Características Eléctricas:**  
**120 V~ 60 Hz 1500 W**

**Los modelos incluidos en el instructivo de Uso y Cuidado pueden ir seguidos o no por un sufijo correspondiente a una o varias letras del alfabeto y sus combinaciones, separadas o no por un espacio, coma, diagonal, o guión. Como ejemplos los sufijos pueden ser: "Y" y/o "MX" y/o "MXY" y/o "Z".**