

# Hamilton Beach®

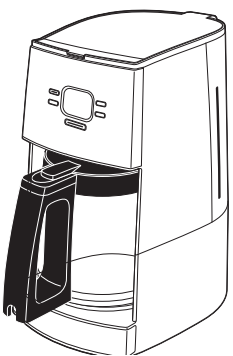

## Coffee Maker Cafetières Cafeteras

Le invitamos a leer cuidadosamente este instructivo antes de usar su aparato.

Read before use.  
Lire avant utilisation.  
Lea antes de usar.



In an effort to reduce paper waste, Hamilton Beach Brands, Inc., has reduced the size of this Use and Care guide and made it available online. We believe strongly in doing our part to help care for the environment. To view Use and Care guides, recipes, and tips, please visit:

[hamiltonbeach.com](http://hamiltonbeach.com)

### Aidez-nous à protéger l'environnement !

Dans le but de réduire la consommation de papier, Hamilton Beach Brands, Inc., a réduit le format des manuels d'utilisation et d'entretien et offre maintenant la version complète en ligne. Nous croyons fermement que nous contribuons à sauvegarder l'environnement. Pour voir les manuels d'utilisation et d'entretien, les recettes et les conseils, veuillez consulter le site :

[hamiltonbeach.ca](http://hamiltonbeach.ca)

### ¡Ayuda a Hamilton Beach a Hacer la Diferencia!

En un esfuerzo por reducir el papel de desecho, Hamilton Beach Brands, Inc., ha reducido el tamaño de este Uso y Cuidado y lo puso disponible en línea. Creemos fuertemente en hacer nuestra parte para ayudar a cuidar el medioambiente. Para ver guías de Uso y Cuidado, recetas y consejos, por favor visite:

[hamiltonbeach.com.mx](http://hamiltonbeach.com.mx)

USA: 1.800.851.8900

Canada: 1.800.267.2826

México: 01.800.71.16.100

## IMPORTANT SAFEGUARDS

When using electrical appliances, basic safety precautions should always be followed to reduce the risk of fire, electric shock, and/or injury to persons, including the following:

- Read all instructions.
- This appliance is not intended for use by persons (including children) with reduced physical, sensory, or mental capabilities, or lack of experience and knowledge, unless they are closely supervised and instructed concerning use of the appliance by a person responsible for their safety.
- Close supervision is necessary when any appliance is used by or near children. Children should be supervised to ensure that they do not play with the appliance.
- Do not touch hot surfaces. Use handles or knobs. Care must be taken, as burns can occur from touching hot parts or from spilled, hot liquid.
- To protect against electric shock, do not place cord, plug, or coffee maker in water or other liquid.
- Unplug from outlet when either the coffee maker or clock is not in use and before cleaning. Allow to cool before putting on or taking off parts and before cleaning the appliance.
- Coffee maker must be operated on a flat surface away from the edge of counter to prevent accidental tipping.
- Do not operate any appliance with a damaged supply cord or plug, or after the appliance malfunctions or has been dropped or damaged in any manner. Supply cord replacement and repairs must be conducted by the manufacturer, its service agent, or similarly qualified persons in order to avoid a hazard. Call the provided customer service number for information on examination, repair, or adjustment.
- The use of accessory attachments not recommended by the appliance manufacturer may cause injuries.
- Use only the carafe provided with the appliance.
- Do not use outdoors.

- Do not let cord hang over edge of table or counter or touch hot surfaces, including stove.
- The carafe is designed for use with this coffee maker. It must never be used on a range top or in a microwave oven.
- Do not set a hot carafe on a wet or cold surface.
- Do not use a cracked carafe or one with loose or weakened handle.
- Do not clean carafe with cleansers, steel wool pads, or other abrasive materials.
- Be certain carafe lid is securely in place during brew cycle and when pouring coffee. Do not use force when placing lid on carafe.
- Do not place coffee maker on or near a hot gas or electric burner or in a heated oven.
- To disconnect coffee maker, turn controls to OFF (O) and then remove plug from wall outlet.
- WARNING!** To reduce the risk of fire or electric shock, do not remove the bottom cover. No user-serviceable parts are inside. Repair should be done by authorized service personnel only.
- Do not use appliance for other than intended use.

## SAVE THESE INSTRUCTIONS!

### Other consumer safety information

This appliance is intended for household use only.

**⚠ WARNING Electrical Shock Hazard:** This appliance is provided with a polarized plug (one wide blade) to reduce the risk of electric shock. The plug fits only one way into a polarized outlet. Do not defeat the safety purpose of the plug by modifying the plug in any way or by using an adapter. If the plug does not fit fully into the outlet, reverse the plug. If it still does not fit, have an electrician replace the outlet.

The length of the cord used on this appliance was selected to reduce the hazards of becoming tangled in or tripping over a longer cord. If a longer cord is necessary, an approved extension cord may be used. The electrical rating of the extension cord must be equal to or greater than the rating of the appliance. Care must be taken to arrange the extension cord so that it will not drape over the countertop or tabletop where it can be pulled on by children or accidentally tripped over.

To avoid an electrical circuit overload, do not use another high-wattage appliance on the same circuit with this appliance.

### Parts and features

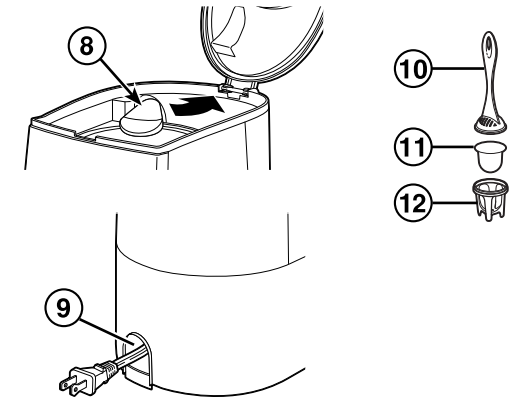
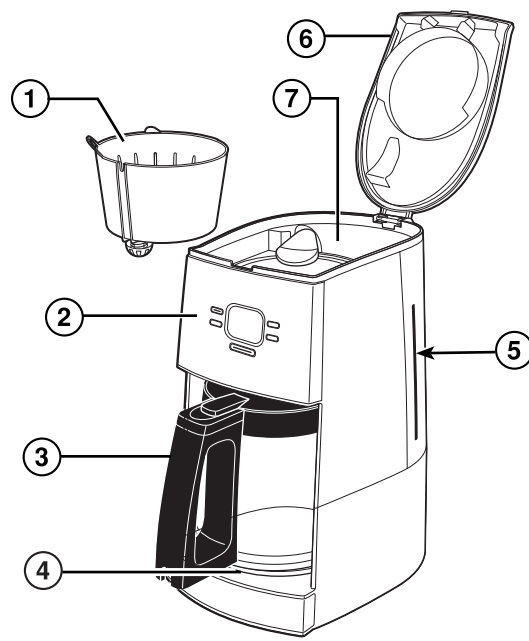

- |                       |                                      |
|-----------------------|--------------------------------------|
| 1. Filter Basket      | 9. Cord Storage                      |
| 2. Clock and Controls | 10. Water Filter Handle*             |
| 3. Carafe             | 11. Water Filter*                    |
| 4. Keep-Hot Plate     | 12. Water Filter Base*               |
| 5. Water Level Guide  | *optional feature on selected models |
| 6. Lid                |                                      |
| 7. Water Reservoir    |                                      |
| 8. Swivel Showerhead  |                                      |

### Clock and Controls

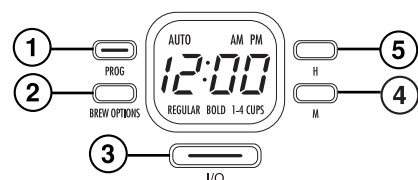

- |                        |                  |
|------------------------|------------------|
| 1. Program Button      | 4. Minute Button |
| 2. Brew Options Button | 5. Hour Button   |
| 3. I/O (ON/OFF) Button |                  |

## How to make coffee

### ⚠ WARNING Burn Hazard.

To avoid hot coffee overflowing from the filter basket:

- When using decaffeinated coffee, do not exceed the coffee manufacturer's recommended serving amount.
- Press firmly on lid to ensure the lid is completely closed.

If filter basket overflow occurs, unplug coffee maker and allow coffee in filter basket to cool before removing filter basket.

- Wash unit before first use. See "Care and cleaning."
- Press **H** to set current hour with AM or PM. Press **M** to set current minutes.
- Place OPTIONAL water filter and water filter base into water reservoir (see "Optional accessories").
- Lift lid. Fill carafe with the desired amount of cold water, and pour into water reservoir. Place carafe with carafe lid attached on keep-hot plate. Move swivel showerhead into a position over the water reservoir. Place disposable paper filter in filter basket. Use a good quality cupcake-style (basket) filter, 8- to 12-cup size. A permanent filter may also be used.
- For each cup of coffee being made, place one level tablespoon (15 ml) of ground coffee into filter.
- After adding ground coffee into filter, move swivel showerhead back into position over filter basket. Flip lid down to close.
 

**NOTE:** If swivel showerhead is positioned over water reservoir when lid is closed, it will automatically be swiveled into position over filter basket when the lid is closed.
- Press **I/O (ON/OFF)** button once to turn the coffee maker on. The **I/O (ON/OFF)** button will be illuminated by a blue light when the unit is on.
 

**NOTE:** To serve coffee during the brewing cycle, remove carafe and pour a cup. By removing the carafe, the flow of coffee from the bottom of the filter basket will stop.
- ⚠ WARNING Burn Hazard.** The carafe must be replaced within 20 seconds of being removed to prevent overflow.
 

8. Press **BREW OPTIONS** button until desired option is selected: Regular, Bold, or 1-4 cups.
- When finished, press **I/O (ON/OFF)** button once.
 

**NOTE:** If the coffee maker is not turned off manually, it will automatically shut off in two hours.
- If storing coffee maker, the cord can be pushed into a special cord storage area in the back of the unit.

### To program automatic brew:

- Make sure clock is set for correct time of day.
- Fill coffee maker with desired amount of water and coffee. Place carafe with lid on keep-hot plate.
- While holding **PROG** (program) button, press **H** and **M** buttons until desired start time is reached. When pressed, the **PROG** button will be illuminated by a blue light.
- Once desired start time has been reached, release **PROG** button and current time is displayed.
- Press and release **PROG** button for less than 1 second. Press **PROG** button to set coffee maker to come on automatically at the desired time.
- An illuminated blue light within the **PROG** button indicates that the brew cycle will begin at the set time.
- Press **PROG** button again to cancel automatic brew.

### How to use the water filter (optional accessory on select models)

- Before first use, soak water filter in cold tap water for 15 minutes. Then rinse under cold running tap water for 15 seconds.
- Insert filter in base. Snap lid onto base. Set your replacement month by aligning arrow with the month you expect will represent 60 brew cycles.
- Using the water filter lid (or handle), place filter and filter base in water reservoir. The water filter base should fit snugly in a specially-designed well at the bottom of the water reservoir.
- Replace after 60 brewing cycles. Refer to the month indicator to know when to replace your filter.
- To replace, pull up on lid of filter holder while holding filter base; turn filter base to allow filter to drop out.

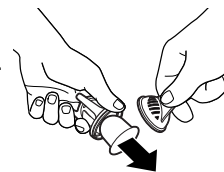
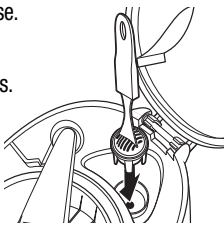

### Optional accessories

#### Water Filter Kit

Improve coffee flavor. Each kit includes two filters and one holder. Part 80674R.

#### Permanent Gold-Tone Coffee Filter

Replaces paper filters and is dishwasher-safe. Part 80675R.

#### Replacement Carafe

Order a replacement if carafe cracks or breaks. Part 88165.

To Order:  
USA: 1.800.851.8900 • Canada: 1.800.267.2826  
México: 01.800.71.16.100  
[hamiltonbeach.com](http://hamiltonbeach.com)

## Care and cleaning

### Inside of the coffee maker:

- Remove water filter and water filter base (see "How to use the water filter").
- Make sure the filter basket is empty.
- Place empty carafe on keep-hot plate.
- Pour one pint of plain white vinegar into water reservoir.
- Plug unit into electrical outlet.
- Press the **I/O (ON/OFF)** button once. After 30 seconds, turn OFF (O).
- Wait 30 minutes to allow vinegar to clean. Then turn ON again. When brew cycle is finished, wait for unit to cool.
- Empty carafe and rinse. Pour one carafe of cold tap water into water reservoir. Place carafe on keep-hot plate.
- Press **I/O (ON/OFF)** button once. When the brew cycle is complete, empty the carafe. Allow the coffee maker to cool; then repeat this step with one more carafe of cold tap water.
- Wash carafe and filter basket before making a beverage.

## Care and cleaning (cont.)

### Carafe and filter basket:

- Wash carafe in hot, soapy water or on top rack of dishwasher.
- Remove the filter basket. Filter basket may be washed by hand or in top rack of dishwasher. Clean filter basket often.

### Outside of coffee maker:

Wipe outside with a soft cloth and warm, soapy water. Do not use abrasive cleaners, as they will scratch the finish of the product.

## Carafe safety precautions

**⚠** This symbol alerts you to the potential danger for personal injury if you fail to read and follow these safety precautions.

**⚠** This symbol reminds you that glass is fragile and can break which could result in personal injury.

- Do not use a cracked carafe or a carafe having a loose or weakened handle.
- This carafe is designed to be used only on the keep-hot plate of your coffee maker. Do not use on a gas or electric range-top, or in a microwave or conventional oven.
- To avoid breakage, handle carafe with care. Avoid impact. Glass will break as a result of impact. Use care when filling with water to avoid hitting faucet.
- Do not place hot carafe on cool or wet surface. Allow to cool before washing or adding liquids.
- Do not set empty carafe on a hot heating surface.
- Do not clean with steel wool pads, abrasive cleanser, or any other materials that may scratch.
- Do not place hands inside carafe. When handling, be careful if wearing any hand jewelry, especially diamond rings. Jewelry can scratch the glass, which increases possibility of breakage.
- Do not bump, scratch, or boil dry.
- Discard carafe if it is cracked, scratched, or heated while empty for an extended period of time.
- To avoid accidents, do not pour in the direction of people.
- If stirring in the carafe, use only wooden, plastic, or rubber utensils. Do not use metal utensils.
- Follow the above safety precautions carefully to avoid serious burn injuries which may result if breakage occurs while carafe holds heated liquids.

## Troubleshooting

### Filter basket overflows or coffee brews slowly.

- Excessive amounts of coffee.
- Coffee ground too finely (not automatic drip grind).
- Carafe not securely placed on keep-hot plate.
- Carafe removed during brewing for more than 20 seconds and not placed securely back on keep-hot plate.
- Coffee maker needs cleaning.
- Coffee grounds between paper filter and filter basket.
- Paper filter not open and in proper position.
- Press the sealed edges of paper filter before inserting into basket.
- Rinse filter basket before inserting paper filter so the edges will remain pressed against the sides of the basket.
- Poor quality paper filter.

### Coffee tastes bad.

- Coffee maker needs cleaning.
- Coffee ground other than automatic drip.
- Coffee-to-water ratio unbalanced. Adjust for personal preference.
- Poor coffee quality and freshness.
- Poor water quality (use filtered or bottled water).

### Coffee not brewing/unit will not turn on.

- Water reservoir is empty.
- Unit is unplugged.
- Power outage.
- Power surge. Unplug; then plug the unit back in.
- Clock requires reset after power outage.

## Limited warranty

This warranty applies to products purchased in the U.S. and Canada. This is the only express warranty for this product and is in lieu of any other warranty or condition.

This product is warranted to be free from defects in material and workmanship for a period of five (5) years from the date of original purchase in Canada and one (1) year from the date of original purchase in the U.S. During this period, your exclusive remedy is repair or replacement of this product or any component found to be defective, at our option; however, you are responsible for all costs associated with returning the product to us and our returning a product or component under this warranty to you. If the product or component is no longer available, we will replace with a similar one of equal or greater value.

This warranty does not cover glass, filters, wear from normal use, use not in conformity with the printed directions, or damage to the product resulting from accident, alteration, abuse, or misuse. This warranty extends only to the original consumer purchaser or gift recipient. Keep the original sales receipt, as proof of purchase is required to make a warranty claim. This warranty is void if the product is used for other than single-family household use or subjected to any voltage and waveform other than as specified on the rating label (e.g., 120V ~ 60 Hz).

We exclude all claims for special, incidental, and consequential damages caused by breach of express or implied warranty. All liability is limited to the amount of the purchase price. **Every implied warranty, including any statutory warranty or condition of merchantability or fitness for a particular purpose, is disclaimed except to the extent prohibited by law, in which case such warranty or condition is limited to the duration of this written warranty.** This warranty gives you specific legal rights. You may have other legal rights that vary depending on where you live. Some states or provinces do not allow limitations on implied warranties or special, incidental, or consequential damages, so the foregoing limitations may not apply to you.

To make a warranty claim, do not return this appliance to the store. Please call 1.800.851.8900 in the U.S. or 1.800.267.2826 in Canada or visit [hamiltonbeach.com](http://hamiltonbeach.com) in the U.S. or [hamiltonbeach.ca](http://hamiltonbeach.ca) in Canada. For faster service, locate the model, type, and series numbers on your appliance.

## PRÉCAUTIONS IMPORTANTES

Pour utiliser un appareil électroménager, vous devez toujours prendre des mesures élémentaires de sécurité pour réduire le risque d'incendie, d'électrocution et/ou de blessure corporelle, en particulier les mesures suivantes :

- Lire toutes les instructions.
- Cet appareil n'est pas destiné à être utilisé par des personnes (y compris les enfants) dont les capacités physiques, sensorielles ou mentales sont réduites, ou manquant d'expérience et de connaissance, sauf si elles sont étroitement surveillées et instruites sur l'utilisation de l'appareil par une personne responsable de leur sécurité.
- Une surveillance étroite est requise pour tout appareil utilisé par ou près des enfants. Surveiller que les enfants ne jouent pas avec l'appareil.
- Ne pas toucher aux surfaces chaudes. Utiliser les poignées ou les boutons. Prendre toutes les précautions nécessaires pour éviter les risques de brûlures occasionnés par les surfaces chaudes, les déversements de liquides chauds.
- Pour éviter les risques d'électrocution, ne pas immerger le cordon, la fiche ou la cafetière dans l'eau ou tout autre liquide.
- Débrancher de la prise murale lorsque la cafetière ou l'horloge n'est pas utilisée et avant le nettoyage. Laisser refroidir la cafetière avant d'installer ou de retirer des pièces et avant de la nettoyer.
- Toujours placer la cafetière sur une surface plane et loin des bords de comptoir pour éviter le basculement accidentel lors de son fonctionnement.
- Ne pas faire fonctionner un appareil électroménager avec un cordon ou une fiche endommagée, ou lorsque l'appareil ne fonctionne pas bien ou a été échappé ou endommagé d'une manière quelconque. Le remplacement et la réparation du cordon d'alimentation doivent être faits par le fabricant, son agent de service ou toute personne qualifiée de façon à éviter tout danger. Appeler le numéro de service à la clientèle fourni pour des renseignements concernant l'examen, la réparation ou l'ajustement.
- L'utilisation d'accessoires non recommandés par le fabricant d'électroménagers peut causer des blessures.
- Utiliser uniquement la verseuse à café fournie avec cet appareil.
- Ne pas utiliser à l'extérieur.
- Ne pas laisser pendre le cordon de la table ou du comptoir et éviter tout contact avec les surfaces chaudes incluant la cuisinière.
- La verseuse à café est conçue exclusivement pour cette cafetière. Elle ne doit jamais être utilisée sur une table de cuisson ou dans un four à micro-ondes.
- Ne pas placer la verseuse à café chaude sur une surface mouillée ou froide.
- Ne pas utiliser une verseuse à café fissurée ou avec une poignée lâche ou usée.
- Ne pas nettoyer la verseuse à café avec de la poudre à nettoyer, des tampons métalliques ou autres matériaux abrasifs.
- S'assurer que le couvercle de la verseuse à café est bien fixé pendant le cycle d'infusion et au moment de verser le café. Ne pas utiliser la force pour fixer le couvercle de la verseuse à café.
- Ne pas placer la cafetière sur ou près d'une cuisinière électrique ou à gaz ou dans un four chaud.
- Pour débrancher la cafetière, tourner les boutons de réglage à ARRÊT (O) puis débrancher la fiche de la prise murale.
- AVERTISSEMENT !** Pour éviter les risques d'incendie et d'électrocution, ne pas enlever le couvercle inférieur de la cafetière. Aucune pièce réparée à l'intérieur. Les réparations doivent être faites par un technicien agréé seulement.
- N'utiliser cet appareil que pour les fonctions auxquelles il est destiné.

## CONSERVEZ CES INSTRUCTIONS

### Renseignement pour la sécurité du consommateur

Cet appareil est conçu pour une utilisation domestique seulement.

### ⚠ AVERTISSEMENT Risque de choc électrique :

Cet appareil est fourni avec une fiche polarisée (une broche large) pour réduire le risque d'électrocution. Cette fiche n'entre que dans un seul sens dans une prise polarisée. Ne contrecarrez pas l'objectif sécuritaire de cette fiche en la modifiant de quelque manière que ce soit ou en utilisant un adaptateur. Si vous ne pouvez pas insérer complètement la fiche dans la prise, inversez la fiche. Si elle refuse toujours de s'insérer, faire remplacer la prise par un électricien.

La longueur du cordon installé sur cet appareil a été sélectionnée afin de réduire les risques d'enchevêtrement ou de faux pas causés par un fil trop long. L'utilisation d'une rallonge approuvée est permise si le cordon est trop court. Les caractéristiques électriques de la rallonge doivent être équivalentes ou supérieures aux caractéristiques de l'appareil. Prendre toutes les précautions nécessaires pour installer la rallonge de manière à ne pas la faire courir sur le comptoir ou sur une table pour éviter qu'un enfant ne tire sur le cordon ou trébuche accidentellement.

Pour éviter la surcharge du circuit électrique, ne pas utiliser un autre appareil à haute puissance sur le même circuit que cet appareil.

## Pièces et caractéristiques

- |                           |                                 |
|---------------------------|---------------------------------|
| 1. Panier à filtre        | 8. Diffuseur d'eau pivotant     |
| 2. Horloge et commandes   | 9. Stockage du cordon           |
| 3. Verseuse               | 10. Poignée du filtre à eau*    |
| 4. Plaque chauffante      | 11. Filtre à eau*               |
| 5. Répère du niveau d'eau | 12. Base du filtre à eau*       |
| 6. Couvercle              | *En option sur certains modèles |
| 7. Réservoir d'eau        |                                 |

### Horloge et commandes

- |                              |                              |
|------------------------------|------------------------------|
| 1. Bouton de programme       | 3. Bouton I/O (MARCHE/ARRÊT) |
| 2. Bouton options d'infusion | 4. Bouton de minute          |
|                              | 5. Bouton de heure           |

## Préparation du café

### ⚠ AVERTISSEMENT Risque de brûlure.

Pour éviter le débordement de café chaud du panier-filtre :

- Lors de l'utilisation d'un café décaféiné, ne dépassez pas les quantités recommandées par le fabricant de café.
- Appuyer fermement sur le couvercle pour s'assurer que celui-ci est bien fermé.

Si le panier-filtre déborde, débrancher la cafetière et laisser refroidir le contenu du panier-filtre avant de retirer le panier-filtre.

- Pour assurer le meilleur goût possible, laver la cafetière puis nettoyer l'intérieur de l'appareil. Reportez-vous à la section « Nettoyage ».
- Appuyer sur **H** (heure) pour régler l'heure en AM ou PM. Appuyer sur **M** (minute) pour régler les minutes.
- Placer le filtre à eau FACULTATIF et le porte-filtre à eau dans le réservoir (reportez-vous à la section « Accessoires en option »).
- Soulever le couvercle. Remplir la verseuse de la quantité d'eau fraîche désirée et vider-la dans le réservoir. Placer sur la plaque chauffante la verseuse munie du couvercle qui lui est soldaire. Faites tourner le diffuseur d'eau pivotant jusqu'à ce qu'il soit au-dessus du réservoir. Mettre un filtre en papier dans le panier-filtre. Utiliser un filtre en papier de genre « panier », de bonne qualité et de taille pour 8 à 12 tasses. On peut aussi utiliser un filtre permanent.
- Pour chaque tasse de café prévue, déposer 1 cuillère à soupe (15 ml) rase de café moulu au fond du réservoir.
- Après avoir mis le café moulu dans le filtre, ramener le diffuseur d'eau en position au-dessus du panier-filtre. Rabattre le couvercle pour le fermer.
 

**REMARQUE :** Si le diffuseur d'eau se trouve au-dessus du réservoir lorsque le couvercle est fermé, il pivotera automatiquement pour se placer au-dessus du panier-filtre.
- Appuyer une fois sur le bouton **I/O** (MARCHE/ARRÊT) afin de mettre la cafetière en marche. Le bouton **I/O** (MARCHE/ARRÊT) s'allumera et sera bleu dès que l'appareil est en marche de l'appareil.
 

**REMARQUE :** Pour servir le café pendant le cycle d'infusion, retirer la verseuse et verser une tasse. Retirer la verseuse de la cafetière interrompra le débit de café du bac du panier de filtre.
- ⚠ AVERTISSEMENT Risque de brûlure.** La verseuse doit être redéposée en moins de 20 secondes suivant son retrait pour éviter le débordement.
- Appuyer sur le bouton **BREW OPTIONS** (options d'infusion) pour obtenir l'option désirée. Régulier, corsé ou 1 à 4 tasses.
- Appuyer sur le bouton **I/O** (MARCHE/ARRÊT) dès la fin du cycle.
 

**REMARQUE :** Si vous n'éteignez pas votre cafetière, elle s'arrêtera automatiquement au bout de 2 heures.
- Si vous désirez ranger votre cafetière électrique, le cordon peut être remis dans un orifice pour le rangement situé au dos de l'appareil.

## Programmation de l'infusion automatique

- Assurez-vous que l'horloge est réglée à l'heure juste.
- Verser la quantité d'eau et de café désirée dans la cafetière. Placer la verseuse et son couvercle sur la plaque chauffante.
- Tenir le bouton **PROG** (programme) et appuyer sur les boutons **H** et **M** pour régler l'heure de mise en marche. Appuyer ensuite sur le bouton **PROG** et le témoin bleu s'allumera.
- Dès que l'heure de mise en marche est atteinte, relâcher le bouton **PROG** pour effectuer un retour à l'heure actuelle.
- Appuyer et relâcher le bouton **PROG** en moins d'une seconde. Appuyer sur le bouton **PROG** pour activer la mise en marche automatique à l'heure désirée.
- Un témoin bleu allumé dans le bouton **PROG** indique que le cycle d'infusion commencera à l'heure choisie.
- Appuyer de nouveau sur le bouton **PROG** pour annuler l'infusion automatique.

## Filtre à eau (sur certains modèles)

- Avant la première utilisation, laisser tremper pendant 15 minutes le filtre à eau dans de l'eau froide du robinet. Rincer ensuite à l'eau courante pendant 15 secondes.
- Insérer le filtre dans la base. Enclencher le couvercle dans la base. Régler le mois de remplacement du filtre en alignant la flèche avec le mois correspondant selon vous à 60 cycles d'infusion.
- À l'aide du couvercle (poignée) du filtre à eau, placer le filtre et le porte-filtre dans le réservoir. La base du filtre à eau doit être calée dans une cavité de forme spéciale au fond du réservoir.
- Remplacer après 60 cycles d'infusion. Reportez-vous à l'indicateur du mois pour savoir quand il faudra remplacer le filtre.
- Lors du remplacement, soulever le couvercle du porte-filtre tout en saisissant la base du filtre et tourner celle-ci pour en dégager le filtre.

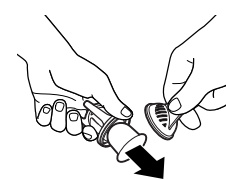
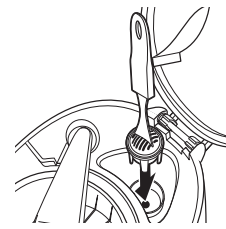

## Accesores en option

**Ensemble de filtre à eau**

Améliorez le goût du café. Chaque ensemble de filtre à eau comprend deux filtres et un porte-filtre. N° 80674R.

**Filtre à café permanent de couleur or**

Remplace les filtres en papier et peut passer au lave-vaisselle N° 80675R.

**Verseuse de rechange**

Vous pouvez commander une verseuse de rechange si la verseuse est fissurée ou cassée. N° 88165.

**Pour commander, appelez les numéros suivants :**

**1.800.851.8900 (U.S.)**

**1.800.267.2826 (Canada)**

**01.800.71.16.100 (Mexique)**

**ou visitez le site [Web](#) [hamiltonbeach.com](#)**

## Nettoyage

**Pour nettoyer l'intérieur de la cafetière :**

- Enlevez le filtre à eau et le porte-filtre à eau (reportez-vous à « Caractéristique facultative »).
- Assurez-vous que le panier à filtre est vide.
- Placez la verseuse vide sur la plaque chauffante.
- Versez une pinte de vinaigre blanc ordinaire dans le réservoir.
- Branchez l'appareil dans une prise électrique.
- Appuyez une fois sur le bouton **I/O (MARCHÉ/ARRÊT)**. Au bout de 30 secondes, éteignez **(O)** la cafetière.
- Attendez 30 minutes pour laisser le vinaigre agir. Mettez en marche de nouveau. Lorsque le cycle d'infusion est terminé, attendez que l'appareil soit refroidi.
- Videz la verseuse et rincez-la. Versez une verseuse pleine 'eau froide du robinet dans le réservoir. Placez la verseuse sur la plaque chauffante.
- Appuyez une fois sur le bouton **I/O (MARCHÉ/ARRÊT)**. Lorsque le cycle d'infusion est terminé, videz la verseuse. Laissez la cafetière refroidir et répétez cette même procédure encore une fois avec une autre verseuse pleine d'eau froide du robinet.
- Lavez la verseuse et le panier à filtre avant de préparer le café.

**Pour nettoyer la verseuse et le panier-filtre :**

- Lavez la verseuse à la main dans de l'eau chaude savonneuse. La verseuse peut être lavée sur le panier du haut du lave-vaisselle.
- Enlevez le panier à filtre. Le panier à filtre peut être lavé à la main ou dans le panier supérieur du lave-vaisselle. Nettoyez souvent le panier à filtre.

**Pour nettoyer l'extérieur de la cafetière :**

Essayez l'extérieur avec un chiffon doux et de l'eau chaude savonneuse. N'utilisez pas de produits nettoyants abrasifs car ils risquent de rayer le fini de l'appareil.

## Précautions à prendre avec la verseuse

Ce symbole vous indique les dangers possibles de blessures corporelles si vous omettez de lire et de suivre ces précautions de sécurité.

Ce symbole vous rappelle que le verre est fragile et qu'une brisure peut entraîner des blessures corporelles.

- N'utilisez pas une verseuse félée ou dont la poignée est desserrée.
- Cette verseuse est conçue pour être utilisée uniquement sur la plaque chauffante de votre cafetière. Ne la faites pas fonctionner sur le dessus d'une cuisinière électrique ou à gaz, ou dans un four à micro-ondes ou conventionnel.
- Pour éviter de la briser, manipulez la verseuse avec soin. Évitez tout impact car le verre cassera. Lorsque vous le remplissez d'eau, agissez avec précaution pour éviter de heurter un robinet.
- Ne placez pas la verseuse chaude sur une surface froide ou mouillée. Laissez-la refroidir avant de la nettoyer ou d'y verser un liquide.
- Ne laissez pas une verseuse vide sur une surface chauffante.
- Ne nettoyez pas la verseuse avec des tampons en laine d'acier, des détergents abrasifs ou tout autre produit pouvant provoquer des éraflures.
- N'introduisez pas la main dans la verseuse. Manipulez celle-ci avec soin si vous portez des bijoux, particulièrement des bagues avec diamants. Les bijoux peuvent égratigner le verre, ce qui augmente la possibilité de casse.
- Évitez de heurter, d'égratigner la cafetière ou de laisser l'eau s'évaporer entièrement.
- Jetez la verseuse lorsque celle-ci est fêlée, éraflée ou chauffée à vide pendant un long laps de temps.
- Afin d'éviter les accidents, ne versez pas le liquide en faisant face aux gens.
- Pour remuer le liquide dans la verseuse, n'utilisez que des ustensiles en plastique, en bois ou en caoutchouc. N'utilisez pas d'ustensiles en métal.
- Veuillez suivre à la lettre ces précautions de sécurité pour éviter toute brûlure grave qui pourrait être causée par le bris d'une verseuse remplie de liquide chaud.

## Dépannage

**Le panier de filtre déborde ou le café infuse lentement.**

- Quantités excessives de café.
- Mouture de café trop fine (inadaptée pour cafetière automatique).
- La verseuse n'est pas bien placée sur la plaque chauffante.
- La verseuse a été enlevée durant l'infusion pendant plus de 20 secondes et n'a pas été bien remise en place sur la plaque chauffante.
- La cafetière a besoin d'être nettoyée.
- De la mouture de café a pénétré entre le filtre en papier et le panier de filtre.
- Le filtre en papier n'est pas ouvert ou est mal positionné.
- Appuyez sur le joint rabattu du filtre en papier avant de l'insérer dans le panier.
- Rincez le panier à filtre avant d'y placer le filtre en papier pour que les bords de celui-ci adhèrent aux parois humides du panier.
- Filtre en papier de mauvaise qualité.

**Le café a un mauvais goût.**

- La cafetière a besoin d'êre nettoyée.
- La mouture n'est pas adaptée à une cafetière automatique.
- La proportion de café et d'eau n'est pas équilibrée. Ajustez-la selon votre préférence.
- La qualité et la fraîcheur du café laissent à désirer.
- L'eau est de piètre qualité. (Utilisez de l'eau filtrée ou en bouteille).

**La cafetière n'infuse pas de café/l'appareil ne se met pas en marche.**

- Le réservoir d'eau est vide.
- L'appareil est débranché.
- Il y a eu une panne d'électricité.
- Il y a eu une surtension électrique. Débranchez l'appareil et branchez-le à nouveau.
- L'horloge doit être réglée de nouveau après la panne d'électricité.

## Garantie limitée

Cette garantie s'applique aux produits achetés et utilisés aux É.-U. et au Canada. C'est la seule garantie expresse pour ce produit et est en lieu et place de tout autre garantie ou condition.

Ce produit est garanti contre tout défaut de matériaux et de main-d'oeuvre pour une période des cinq (5) ans à compter de la date d'achat d'origine au Canada et un (1) an à compter de la date d'achat d'origine aux É.-U. Au cours de cette période, votre seul recours est la réparation ou le remplacement de ce produit ou tout composant s'avérant défectueux, à notre gré, mais vous êtes responsable de tous les coûts liés à l'expédition du produit et le retour d'un produit ou d'un composant dans le cadre de cette garantie. Si le produit ou un composant n'est plus offert, nous le remplacerons par un produit similaire de valeur égale ou supérieure.

Cette garantie ne couvre pas le verre, les filtres, l'usure d'un usage normal, l'utilisation non conforme aux directives imprimées, ou des dommages au produit résultant d'un accident, modification, utilisation abusive ou incorrecte. Cette garantie s'applique seulement à l'acheteur original ou à la personne l'ayant reçu en cadeau. La présentation du reçu de vente d'origine comme preuve d'achat est nécessaire pour faire une réclamation au titre de cette garantie. Cette garantie s'annule si le produit est utilisé autrement que par une famille ou si l'appareil est soumis à toute tension ou forme d'onde différente des caractéristiques nominales précisées sur l'étiquette (par ex. : 120 V ~ 60 Hz).

Nous excluons toutes les réclamations au titre de cette garantie pour les dommages spéciaux, consécutifs et indirects causés par la violation de garantie expresse ou implicite. Toute responsabilité est limitée au prix d'achat.

**Chaque garantie implicite, y compris toute garantie ou condition de qualité marchande ou d'adéquation à un usage particulier, est exonérée, sauf dans la mesure interdite par la loi, auquel cas la garantie ou condition est limitée à la durée de cette garantie écrite.** Cette garantie vous donne des droits légaux précis. Vous pouvez avoir d'autres droits qui varient selon l'endroit où vous habitez. Certaines provinces ne permettent pas les limitations sur les garanties implicites ou les dommages spéciaux ou indirects de telle sorte que les limitations ci-dessus ne s'appliquent peut-être pas à votre cas.

Ne pas retourner cet appareil au magasin lors d'une réclamation au titre de cette garantie. Téléphoner au 1.800.851.8900 aux É.-U. ou au 1.800.267.2826 au Canada ou visiter le site internet [www.hamiltonbeach.com](#) aux É.-U. ou [www.hamiltonbeach.ca](#) au Canada. Pour un service plus rapide, trouvez le numéro de modèle, le type d'appareil et les numéros de série sur votre appareil.

# SALVAGUARDIAS IMPORTANTES

Quando utilice artefactos eléctricos, siempre deben seguirse precauciones de seguridad básicas a fin de reducir el riesgo de incendio, descarga eléctrica, y/o lesiones a personas, incluyendo las siguientes:

- Lea todas las instrucciones.
- Este aparato no se destina para utilizarse por personas (incluyendo niños) cuyas capacidades físicas, sensoriales o mentales sean diferentes o estén reducidas, o carezcan de experiencia o conocimiento, a menos que dichas personas reciban una supervisión o capacitación para el funcionamiento del aparato por una persona responsable de su seguridad.
- Se requiere de una estrecha supervisión cuando el aparato se use cerca de niños. Los niños deben supervisarse para asegurar que ellos no empleen los aparatos como juguete.
- Verifique que el voltaje de su instalación corresponda con el del producto.
- No toque superficies calientes. Use las manijas o perillas. Se debe de tener cuidado, ya que pueden ocurrir quemaduras al tocar partes calientes o liquido caliente derramado.
- Para protegerse de una descarga eléctrica, no coloque el cable, enchufe o cafetera en agua u otros líquidos.
- Desconecte de la toma cuando ya sea que la cafetera o reloj no estén en uso o antes de limpiar. Deje enfriar antes de poner o quitar partes y antes de limpiar el aparato.
- La cafetera debe funcionar sobre una superficie plana lejos de borde de una cubierta para prevenir que se ladee.
- No opere ningún aparato con cables o enchufe dañados o después de que el aparato funcione mal o se caiga o dañe de cualquier manera. El reemplazo del cable de suministro y las reparaciones deben ser efectuadas por el fabricante, su agente de servicio, o personas igualmente calificadas para poder evitar un peligro. Llame al número de servicio al cliente proporcionado para información sobre examinación, reparación o ajuste.
- El uso de aditamentos de accesorio no recomendados por el fabricante del aparato puede causar daños.
- Use solo la garrafa provista con este aparato.
- No use en exteriores.
- No deje que el cable cuelgue del borde de la mesa o cubierta o sobre superficies calientes, incluyendo el horno.
- La garrafa está diseñada para uso con esta cafetera. No debe usarse sobre una estufa o en un horno de microondas.
- No ponga una garrafa caliente sobre una superficie mojada o fría.
- No use una garrafa quebrada o una con manijas flojas o debilitadas.
- No limpie la garrafa con limpiadores, estropajos de acero u otros materiales abrasivos.
- Asegúrese que la tapa de la garrafa esté de manera segura en su lugar antes del ciclo de preparación y cuando vacie café, no use fuerza cuando coloque la tapa en la garrafa.
- No coloque la cafetera sobre o cerca de un quemador de gas o eléctrico caliente o en un horno caliente.
- Para desconectar la cafetera, ponga los controles en APAGADO **(O)**, luego remueva el enchufe de la toma de pared.
- ¡ADVERTENCIA!** Para reducir el riesgo de fuego o descarga eléctrica, no remueva la cubierta inferior. No hay partes servibles en el interior. La reparación debe hacerse por personal de servicio autorizado únicamente.
- No use el aparato para otro uso más que para el que fue diseñado.

# GUARDE ESTAS INSTRUCCIONES

### Más información de seguridad para el consumidor

**Este aparato ha sido diseñado solamente para uso doméstico.**

**ADVERTENCIA Peligro de Descarga Eléctrica:**

Este aparato es provisto con un enchufe polarizado (una pata más ancha) para reducir el riesgo de una descarga eléctrica. El enchufe embona únicamente en una dirección dentro de un tomacorriente polarizado. No trate de obviar el propósito de seguridad del enchufe modificándolo de alguna manera o utilizando un adaptador. Si el enchufe no entra completamente en la toma, invierta el enchufe. Si aún no entra, haga que un electricista reemplace la toma. El largo del cable que se usa en este aparato fue seleccionado para reducir el peligro de que alguien se enganche o tropiece con un cable más largo. Si es necesario usar un cable más largo, se podrá usar un cable de extensión aprobado. La clasificación eléctrica nominal del cable de extensión debe ser igual o mayor que la clasificación nominaldel aparato. Es importante tener cuidado de colocar el cable de extensión para que no se pliegue sobre el mostrador o la mesera en donde niños puedan tirar del mismo o tropezarse accidentalmente. Para evitar una sobrecarga eléctrica del circuito, no use otro aparato de alto voltaje en el mismo circuito con este aparato.

### Piezas y características

- |   |   |
|---|---|
| <b>1. Portafiltr</b>                          | <b>8. Cabeza Rociadora Giratoria</b>                |
| <b>2. Reloj y Controles</b>                   | <b>9. Guardacable</b>                               |
| <b>3. Jarra</b>                               | <b>10. Manija del Filtro de Agua*</b>               |
| <b>4. Placa que Mantiene Caliente el Café</b> | <b>11. Filtro de Agua*</b>                          |
| <b>5. Guía del Nivel de Agua</b>              | <b>12. Base del Filtro de Agua*</b>                 |
| <b>6. Cubierta</b>                            | <b>*Característica opcional en modelos selectos</b> |
| <b>7. Depósito de Agua</b>                    |   |

#### Reloj y Controles

- |  |                        |
|--|------------------------|
| <b>1. Botón PROG (programa)</b>            | <b>4. Botón Minuto</b> |
| <b>2. Botón Opciones de Preparación</b>    | <b>5. Botón Hora</b>   |
| <b>3. Botón de I/O (ENCENDIDO/APAGADO)</b> |                        |

## Cómo preparar café

**ADVERTENCIA** Peligro de Quemarse.

Para evitar que el café caliente se desborde de la canastilla de filtro:

- Cuando use café descafeinado, no exceda la cantidad de porción recomendada por el fabricante de café.
- Presione firmemente sobre la tapa para asegurar que la tapa esté completamente cerrada.

Si ocurre un desborde de la canastilla de filtro, desconecte la cafetera y deje que el café en la canastilla de filtro se enfríe antes de remover la canastilla de filtro.

- Para asegurar el mejor sabor, lave la jarra, después limpie el interior de la unidad. Vea "Limpieza".
- Presione **H** (hora) para fijar la hora actual con AM o PM. Oprima **M** (minuto) para fijar los minutos actuales.
- Coloque el filtro de agua OPCIONAL y la agradera del filtro de agua en el recipiente (vea "Accesorios opcionales").
- Levante la cubierta superior. Llene la jarra con la cantidad deseada de agua fría y viértala en el depósito. Coloque la jarra con la tapa puesta sobre la placa que mantiene caliente el café. Mueva la cabeza rociadora en su posición sobre el depósito. Coloque el filtro de papel desechable en el portafiltros. Use un filtro estilo canasta de buena calidad, con capacidad para 8 a 12 tazas. También puede usarse un filtro permanente.
- Por cada taza de café que prepare, coloque una cucharada (15 ml) de café molido en el filtro.
- Después de agregar café molido en el filtro, mueva la cabeza nuevamente hacia su posición sobre el portafiltros. Baje la cubierta superior para cerrarla. **NOTA:** Si la cabeza rociadora está colocada sobre el depósito de agua cuando la cubierta esté cerrada, ésta girará automáticamente a su posición sobre el portafiltros cuando la cubierta esté cerrada.
- Presione una vez el botón de **I/O (ENCENDIDO/APAGADO)** para encender la cafetera. El botón **I/O (ENCENDIDO/APAGADO)** se iluminará con una luz azul cuando la unidad se encienda. **NOTA:** Para servir café durante el ciclo de preparación, retire la jarra y sirva en una taza. Al retirar la jarra, se discontinuará el flujo de café del fondo del portafiltros. **¡ADVERTENCIA!** Peligro de Quemarse. La garrafa se deberá reemplazar dentro de los 20 segundos desde que se retiró a fin de evitar desbordos.
- Presione el botón **BREW OPTIONS** (opciones de preparación) hasta que haya seleccionado la opción deseada: Regular, Fuerte, o 1 a 4 tazas.
- Al finalizar, presione el botón **I/O (ENCENDIDO/APAGADO)** una vez. **NOTA:** Si no se apaga la cafetera manualmente, se apagará automáticamente después de dos horas.
- Si guarda la cafetera, el cable puede empujarse hacia un área especial para guardar el cable en la parte posterior de la cafetera.

#### Para programar la preparación automática

- Asegúrese de que el reloj esté fijado en la hora correcta del día.
- Llene la cafetera con la cantidad deseada de agua y de café. Coloque la jarra con la tapa puesta sobre la placa que mantiene caliente el café.
- Mientras sostiene el botón **PROG** (programa), presione los botones **H** y **M** hasta llegar al tiempo de inicio deseado. Una vez presionado, el botón **PROG** estará iluminado con una luz azul.
- Una vez que llegue al tiempo de inicio deseado, libere el botón **PROG** y entonces se mostrará la hora actual.
- Presione y libere el botón **PROG** por menos de 1 segundo. Presione el botón **PROG** para establecer que la cafetera se encienda automáticamente a la hora deseada.
- Una luz azul que se ilumina dentro del botón **PROG** indica que el ciclo de preparación comenzará a la hora fijada.
- Presione el botón **PROG** nuevamente si desea anular la preparación automática.

#### Filtro de agua (en modelos selectos)

- Antes de usarse por primera vez, sumerja el filtro de agua en agua fría del grifo por 15 minutos. Después enjuague bajo agua fría por 15 segundos.
- Inserte el filtro en la base. Enganche la tapa en la base. Ajuste el mes de reemplazo alineando la flecha con el mes que usted espera que represente 60 ciclos de preparación de café.
- Con la cubierta del filtro de agua (o agarradera), coloque el filtro y el portafiltros en el depósito. La base del filtro de agua debe ajustarse perfectamente en el espacio especialmente designado en el fondo del depósito.
- Reemplace luego de 60 ciclos de preparación. Consulte el indicador del mes para saber cuándo reemplazar el filtro.
- Para reemplazar, jale hacia arriba de la tapa de la agarradera del filtro mientras sostiene la base del filtro, gire la base del filtro para permitir que el filtro salga.

### Accesorios opcionales

**Paquete de Filtro de Agua**

Mejora el sabor del café. Cada paquete incluye dos filtros y un soporte. Parte 80674R.

**Filtro de Café Permanente Dorado**

Reemplaza los filtros de papel y es seguro para el lavaplates. Parte 80675R.

**Garrafa de Reemplazo**

Ordene un reemplazo si la garrafa se quiebra o rompe. Parte 88165.

**Para solicitar llame al:**
**1.800.851.8900 (EE.UU.) • 1.800.267.2826 (Canadá)**
**01.800.71.16.100 (México)**
**O visite [hamiltonbeach.com](#)**

## Limpieza

**Para limpiar el interior de la cafetera:**

- Quite el filtro de agua y la agarradera del filtro de agua (vea "Filtro de agua".)
- Asegúrese de que el portafiltros esté vacio.
- Coloque la jarra vacía en la placa que mantiene caliente el café.
- Vierta una pinta (0.5 litros) de vinagre blanco común en el recipiente.
- Enchufe la unidad en el tomacorriente.
- Oprima el botón de **I/O (ENCENDIDO/APAGADO)**. Después de 30 segundos, apague **(O)**.
- Esper e 30 minutos para dejar que el vinagre limpie. Después encienda de nuevo. Cuando el ciclo de preparación termine, espere a que la unidad se enfríe.
- Vacíe la jarra y enjuague. Vierta una jarra de agua fría del grifo en el depósito. Coloque la jarra en la placa que mantiene caliente el café.
- Presione el botón de **I/O (ENCENDIDO/APAGADO)** una vez. Cuando se termine el ciclo de preparación, vacíe la jarra. Deje que la cafetera se enfríe, luego repita este paso con una jarra más de agua fría.
- Lave la jarra y el portafiltros antes de preparar una bebida.

**Para limpiar la jarra y el portafiltros:**

- Lave la jarra a mano con agua caliente y jabonosa. La jarra puede lavarse en el estante superior del lavavajillas.
- Quite el portafiltros. El portafiltros puede lavarse a mano o en la canasta superior del lavavajillas. Limpie el portafiltros a menudo.

**Para limpiar el exterior de la cafetera:**

Limpie el exterior con un paño suave y agua tibia y jabonosa. No use limpiadores abrasivos ya que rayarán el acabado del producto.

## Precauciones de seguridad de la jarra

Este símbolo le advierte de un riesgo potencial de lesiones personales si no se leen y siguen estas instrucciones de seguridad.

Este símbolo le recuerda que el vidrio es frágil y que puede romperse resultando en lesiones personales.

- Nunca use una jarra rajada o una cuya agarradera esté floja o débil.
- Esta jarra está diseñada para ser usada sólo en la placa que mantiene caliente el café de su cafetera. No la use en una estufa de gas o eléctrica ni en un microondas ni en un horno convencional.
- Para evitar rupturas, maneje la jarra cuidadosamente. Evite los impactos. El vidrio se romperá como resultado de un impacto. Tenga cuidado al llenar la jarra con agua para evitar golpearla con el grifo.
- No coloque la jarra caliente en una superficie fría o mojada. Deje que se enfríe antes de lavar o añadir líquidos.
- No coloque la jarra en una superficie caliente.
- No la limpie con estropajos de metal, limpiadores abrasivos o cualquier otro material que pueda rayarla.
- No ponga las manos dentro de la jarra. Cuando la use, tenga cuidado si está usando cualquier joya, especialmente anillos de diamantes. La joya puede rajar el vidrio, lo cual aumenta las posibilidades de que se rompa.
- No la golpee, raye ni permita que se sobrecaliente en seco.
- Si es que la jarra está rajada, rayada o se mantuvo caliente estando vacía por un período prolongado de tiempo, deshágase de ella.
- Para evitar accidentes no vierta líquidos en dirección a las personas.
- Si necesita revolver el contenido de la jarra, use utensilios de madera, plástico o hule solamente. Nunca use utensilios de metal.
- Siga cuidadosamente las instrucciones mencionadas anteriormente para evitar quemaduras serias que pudiesen resultar si es que alguna jarra se rompiese mientras contenga líquidos calientes.

## Solución de problemas

**El portafiltros se desborda o la preparación del café es muy lenta.**

- Cantidad de café en exceso.
- El grano del café es muy fino (no es grano para goteo automático).
- La jarra no está colocada adecuadamente en la placa que mantiene caliente el café.
- La jarra se quitó durante la preparación por más de 20 segundos y no se colocó adecuadamente de regreso en la placa que mantiene caliente el café.
- La cafetera necesita limpiarse.
- Hay granos de café entre el filtro de papel y el portafiltros.
- El filtro de papel no está abierto ni en la posición apropiada.
- Presione los bordes cosidos del filtro de papel antes de colocarlo en la canasta.
- Enjuague la canasta portafiltros antes de insertar el filtro de papel para que los bordes permanezcan presionados contra los lados de la canasta.
- El filtro de papel es de baja calidad.

**El café sabe mal.**

- La cafetera necesita limpiarse.
- El grano de café no es para goteo automático.
- La cantidad de café-agua no es la correcta. Ajuste según la preferencia personal.
- El café es de baja calidad y frescaura.
- El agua es de baja calidad (use agua filtrada o embotellada).

**No está en marcha la preparación del café/la unidad no enciende.**

- El recipiente del agua está vacío.
- La unidad está desenchufada.
- Corte de corriente.

- Subida de voltaje. Desenchufe, luego enchufe la unidad de nuevo.
- El reloj necesita ser reajustado después de un corte de corriente.

## Hamilton Beach

Grupo HB PS, S.A. de C.V.

Moneda E124-301

Colonia Palmitas,

Delegación Miguel Hidalgo

C.P. 11560, México, Distrito

Federal

01 800 71 16 100

PÓLIZA DE GARANTÍA		
PRODUCTO:	MARCA:	MODELO:
<p>Grupo HB PS, S.A. de C.V. cuenta con una Red de Centros de Servicio Autorizada, por favor consulte en la lista anexo el nombre y dirección de los establecimientos en la República Mexicana en donde usted podrá hacer efectiva la garantía, obtener partes, componentes, consumibles y accesorios; así como también obtener servicio para productos fuera de garantía. Para mayor información llame sin costo: <b>Centro de Atención al consumidor: 01 800 71 16 100</b></p>		
<p>Grupo HB PS, S.A. de C.V. le otorga a partir de la fecha de compra: <b>GARANTÍA DE 1 AÑO.</b></p>		
COBERTURA		
<ul style="list-style-type: none"><li>Esta garantía ampara, todas las piezas y componentes del producto que resulten con defecto de fabricación incluyendo la mano de obra.</li> <li>Grupo HB PS, S.A. de C.V. se obliga a reemplazar, reparar o reponer, cualquier pieza o componente defectuoso; proporcionar la mano de obra necesaria para su diagnóstico y reparación, todo lo anterior sin costo adicional para el consumidor.</li> <li>Esta garantía incluye los gastos de transportation del producto que deriven de su cumplimiento dentro de su red de servicio.</li></ul>		
LIMITACIONES		
<ul style="list-style-type: none"><li>Esta garantía no ampara el reemplazo de piezas deterioradas por uso o por desgaste normal, como son: cuchillas, vasos, jarras, filtros, etc.</li> <li>Grupo HB PS, S.A. de C.V. no se hace responsable por los accesorios producidos a consecuencia de una instalación eléctrica defectuosa, ausencia de toma de tierra, clavija de enchufe en mal estado, etc.</li></ul>		
EXCEPCIONES		
<p>Esta garantía no será efectiva en los siguientes casos:</p> <p>a) Cuando el producto se hubiese utilizado en condiciones distintas a las normales. (Uso industrial, semi-industrial o comercial)</p> <p>b) Cuando el producto no hubiese sido operado de acuerdo con el instructivo de uso.</p> <p>c) Cuando el producto hubiese sido alterado o reparado por personas no autorizadas por Grupo HB PS, S.A. de C.V. el fabricante nacional, importador o comercializador responsable respectivo.</p> <p>El consumidor puede solicitar que se haga efectiva la garantía ante la propia casa comercial donde adquirió su producto, siempre y cuando Grupo HB PS, S.A. de C.V. no cuente con talleres de servicio.</p>		
PROCEDIMIENTO PARA HACER EFECTIVA LA GARANTÍA		
<ul style="list-style-type: none"><li>Para hacer efectiva la garantía no deben exigirse mayores requisitos que la presentación del producto y la póliza correspondiente, debidamente sellada por el establecimiento que lo vendió.</li> <li>Para hacer efectiva la garantía, lleve su aparato al Centro de Servicio Autorizado más cercano a su domicilio (consulte la lista anexo).</li> <li>Si no existe Centro de Servicio Autorizado en su localidad llame a nuestro Centro de Atención al Consumidor para recibir instrucciones de como hacer efectiva su garantía.</li> <li>El tiempo de reparación, en ningún caso será mayor de 30 días naturales contados a partir de la fecha de recepción del producto en nuestros Centros de Servicio Autorizados.</li> <li>En caso de que el producto haya sido reparado o sometido a mantenimiento y el mismo presente deficiencias imputables al autor de la reparación o del mantenimiento dentro de los treinta días naturales posteriores a la entrega del producto al consumidor, éste tendrá derecho a que sea reparado o mantenido de nuevo sin costo alguno. Si el plazo de la garantía es superior a los treinta días naturales, se estará a dicho plazo.</li> <li>El tiempo que duren las reparaciones efectuadas al amparo de la garantía no es computable dentro del plazo de la misma. Cuando el bien haya sido reparado se iniciará la garantía respecto de las piezas reemplazadas y continuará con relación al resto. En el caso de reposición del bien deberá renovarse el plazo de la garantía.</li></ul>		
FECHA DE ENTREGA	SELLO DEL VENDEDOR	QUEJAS Y SUGERENCIAS
DÍA _____		Si desea hacer comentarios o sugerencias con respecto a nuestro servicio o tiene alguna queja derivada de la atención recibida en alguno de nuestros Centros de Servicio Autorizados, por favor diríjase a: <b>GERENCIA INTERNACIONAL DE SERVICIO</b> <b>01 800 71 16 100</b> <b>Email: <a href="mailto:mexico.service@hamiltonbeach.com.mx">mexico.service@hamiltonbeach.com.mx</a></b>
MES _____		
AÑO _____		
RED DE CENTROS DE SERVICIO AUTORIZADA GRUPO HB PS, S.A. DE C.V.		
<b>Distrito Federal</b>	<b>Chihuahua</b>	
ELECTRODOMÉSTICOS Av. Plutarco Elias Calles No. 1499 Zacahuiztco MEXICO 09490 D.F. Tel: 01 55 5235 2323 Fax: 01 55 5243 1397 CASA GARCIA Av. Patriotismo No. 875-B Mixcoac MEXICO 03910 D.F. Tel: 01 55 5563 8723 Fax: 01 55 5615 1856	DISTRIBUIDORA TURMIX Av. Paseo Triunfo de la Rep. No. Hipermart Int. Hipermart Alamos de San Lorenzo CD. JUAREZ 32340 Chih. Tel: 01 656 617 8030 Fax: 01 656 617 8030	
<b>Jalisco</b>	<b>Nuevo Leon</b>	
SERVICIOS DE MANTENIMIENTO CASTILLO Garibaldi No. 1450 Ladrón de Guevara GUADALAJARA 44660 Jal. Tel: 01 33 3825 3480 Fax: 01 33 3826 1914	FERNANDO SEPULVEDA REFRACIONES Ruperto Martínez No. 238 Ote. Centro MONTERREY, 64000 N.L. Tel: 01 81 8343 6700 Fax: 01 81 8344 0486	
<b>Modelos:</b>	<b>Tipo:</b>	<b>Características Eléctricas:</b>
<b>43252, 43253R, 43254R, 43254V</b>	<b>A37</b>	<b>120 V~ 60 Hz 900 W</b>
<b>Los modelos incluidos en el instructivo de Uso y Cuidado pueden ir seguidos o no por un sufijo correspondiente a una o varias letras del alfabeto y sus combinaciones, separados o no</b>		