

Melitta®



# Coffee Brewer

Cafetière • Cafetera

READ BEFORE USE.  
LIRE AVANT UTILISATION.  
LEA ANTES DE USAR.

840202800  
4/11

## IMPORTANT SAFEGUARDS

When using electrical appliances, basic safety precautions should always be followed to reduce the risk of fire, electric shock, and/or injury to persons, including the following:

1. Read all instructions.
2. Do not touch hot surfaces. Use handles or knobs. Care must be taken, as burns can occur from touching hot parts or from spilled, hot liquid.
3. To protect against electric shock, do not place cord, plug, or coffee brewer in water or other liquid.
4. Close supervision is necessary when any appliance is used by or near children.
5. Unplug from outlet when either the coffee brewer or clock is not in use and before cleaning. Allow to cool before putting on or taking off parts and before cleaning the appliance.
6. Coffee brewer must be operated on a flat surface away from the edge of counter to prevent accidental tipping.
7. Do not operate any appliance with a damaged cord or plug, or after the appliance malfunctions or is dropped or damaged in any manner. Call our toll-free customer service number for information on examination, repair, or adjustment.
8. The use of accessory attachments not recommended by the appliance manufacturer may cause injuries.
9. Use only the carafe provided with the appliance.
10. Do not use outdoors.
11. Do not let cord hang over edge of table or counter or touch hot surfaces, including the stove.
12. The carafe is designed for use with this coffee brewer. It must never be used on a range top or in a microwave oven.
13. Do not set a hot carafe on a wet or cold surface.
14. Do not use a cracked carafe or one with loose or weakened handle.
15. Do not clean carafe with cleansers, steel wool pads, or other abrasive materials.
16. Be certain carafe lid is securely in place during brew cycle and when pouring coffee. Do not use force when placing lid on carafe.
17. Do not place coffee brewer on or near a hot gas or electric burner or in a heated oven.
18. To disconnect coffee brewer, turn controls to OFF (O) and then remove plug from wall outlet.
19. **WARNING!** To reduce the risk of fire or electric shock, do not remove the bottom cover. No user-serviceable parts are inside. Repair should be done by authorized service personnel only.
20. Do not use appliance for other than intended use.

## SAVE THESE INSTRUCTIONS!

### OTHER CONSUMER SAFETY INFORMATION

**This product is intended for household use only.**

**WARNING!** Shock Hazard: This appliance has a polarized plug (one wide blade) that reduces the risk of electric shock. The plug fits only one way into a polarized outlet. Do not defeat the safety purpose of the plug by modifying the plug in any way or by using an adapter. If the plug does not fit into the outlet, have an electrician replace the outlet.

The length of the cord used on this appliance was selected to reduce the hazards of becoming tangled in or tripping over a longer cord. If a longer cord is necessary, an approved extension cord may be used. The electrical rating of the extension cord must be equal to or greater than the rating of the appliance. Care must be taken to arrange the extension cord so that it will not drape over the countertop or tabletop where it can be pulled on by children or accidentally tripped over.

To avoid an electrical circuit overload, do not use another high-wattage appliance on the same circuit with your coffee brewer.

# Parts and Features

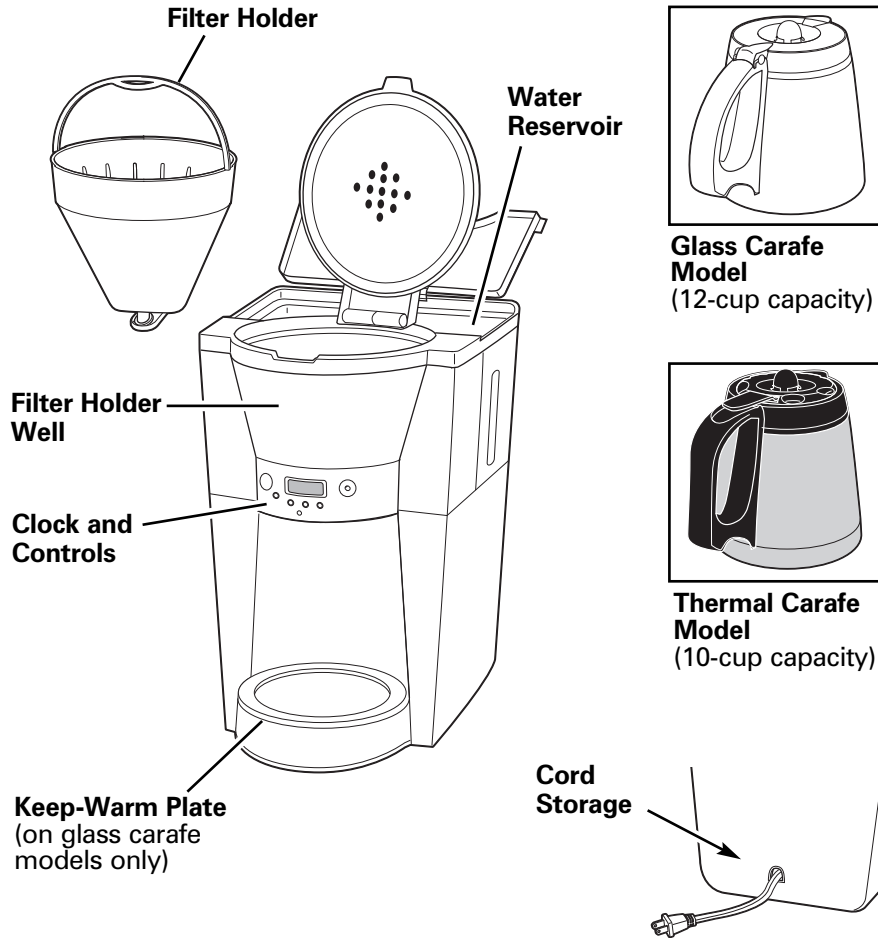

## Clock and Controls



**NOTE:** Keep-Warm Button is on glass carafe models only.

# Using the Coffee Brewer

**NOTE:** Clean coffee brewer before first use. See “Cleaning with Vinegar” section.

**⚠ WARNING Burn Hazard.**

To avoid hot coffee overflowing from the filter holder:

- When using decaffeinated coffee, do not exceed the coffee manufacturer’s recommended serving amount.
- If filter holder overflows, unplug coffee brewer and allow coffee in filter holder to cool before opening filter holder lid.

Your coffee brewer is equipped with a “Pause and Serve” feature, which allows you to pour a cup of coffee while it is still brewing. If pouring a cup while brewing, return carafe to the base within 20 seconds, since hot water continues to flow into the filter holder when this feature is used. Overflowing coffee and hot water are a burn hazard.

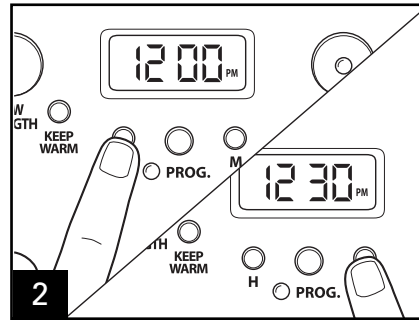
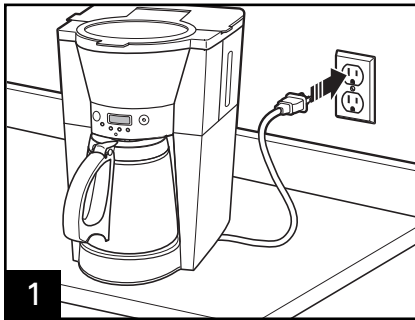

To set time of day, first press the **H** (hour) button to set current hour; then press the **M** (minute) button until you reach the correct time.

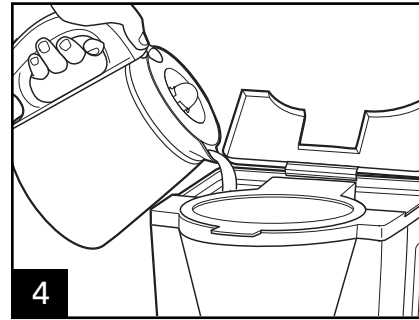
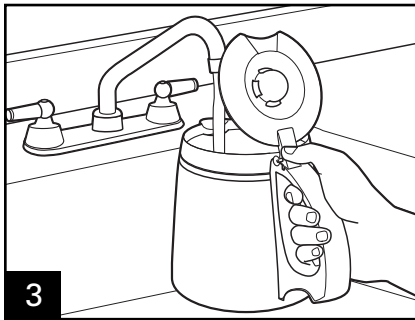

**NOTE:** When filling the water reservoir, using a carafe other than the one intended for this product may cause overflow. Use only the carafe supplied with your unit or its exact replacement.

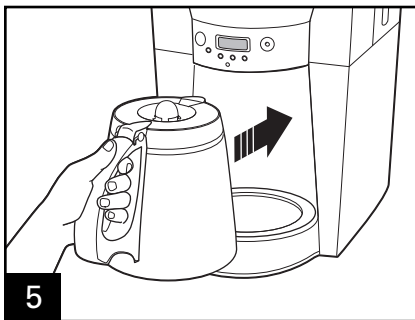

## Using the Coffee Brewer (cont.)

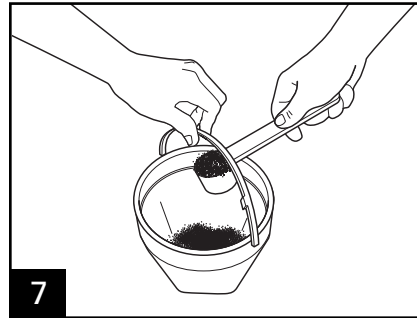
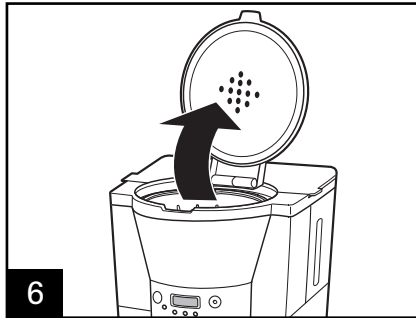

Use No. 4 disposable paper cone filters. Ensure the filter is fully inserted into the filter holder. The coffee filter should be folded along the crimp on the sides and the bottom for proper placement. This will prevent the filter from collapsing during brewing. For each cup of coffee being made, use one level tablespoon of grounds. Use slightly less grounds for decaf or flavored coffees—these blends can cause overflow if too much is used.

**TIP:** If using freshly ground coffee, a fine to medium grind will yield best results.

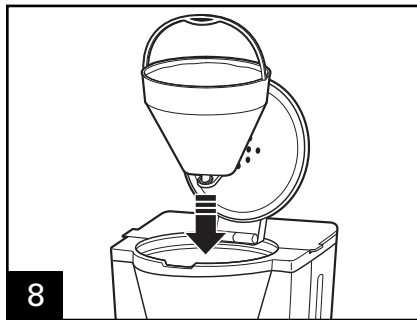

**NOTE:** The filter holder will only fit one way into the filter holder well. The plastic handle should fold towards you when the filter holder is placed properly in the filter holder well.

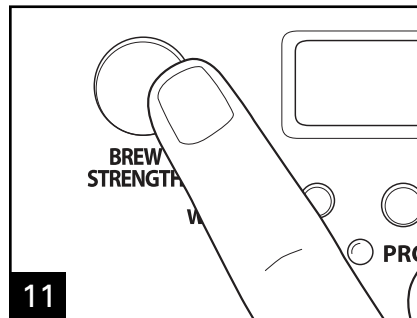
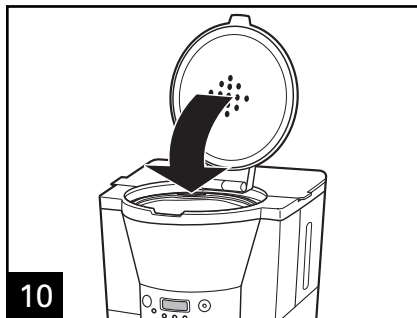

When setting coffee strength, the "Regular" setting will make standard-strength coffee. To make stronger coffee, press the **BREW STRENGTH** button to select desired setting. Over time, you will be able to adjust the desired brew strength based on personal preference.

## Using the Coffee Brewer (cont.)

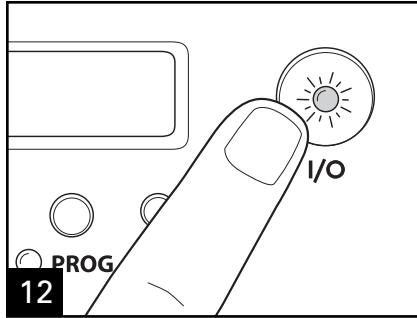

12 Press the ON/OFF (I/O) button to start the coffee brewer.

### On Glass Carafe Models Only

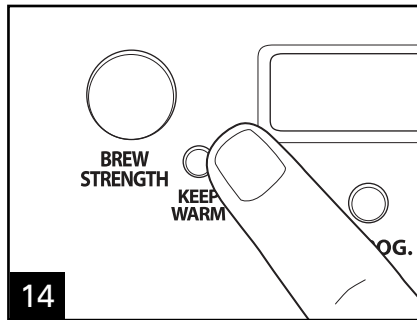

14 The MED setting is the regular or "standard" coffee temperature. Depending on personal preference, you may like your coffee at a warmer/cooler temperature. Press the **KEEP WARM** button to select desired coffee temperature.

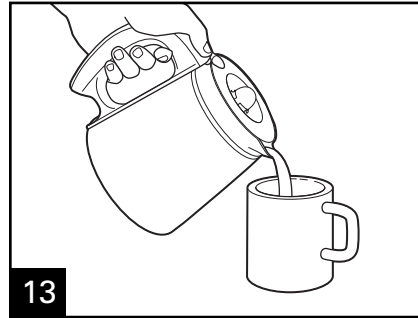

13

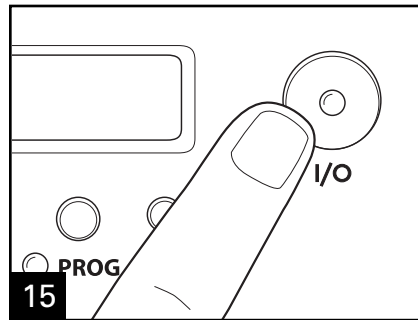

15 Press the ON/OFF (I/O) button again to turn the unit off.

**NOTE:** Your coffee brewer is equipped with a 2-hour automatic shutoff. If not turned off, the unit will keep the coffee warm for 2 hours, then automatically turn off.

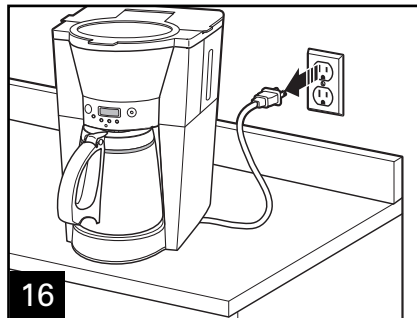

16

# How to Make Iced Coffee

(For Thermal Carafe models only)



Fill water reservoir to a maximum of 5 cups and thermal carafe with ice to just below inside rim.

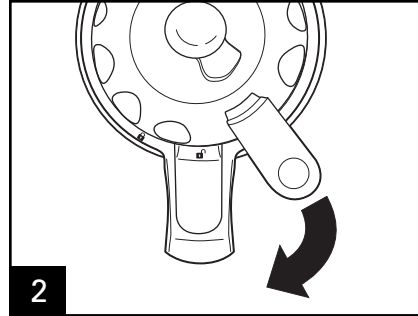

Align with open lock and twist to lock in place.

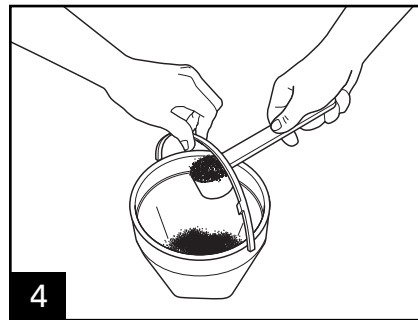
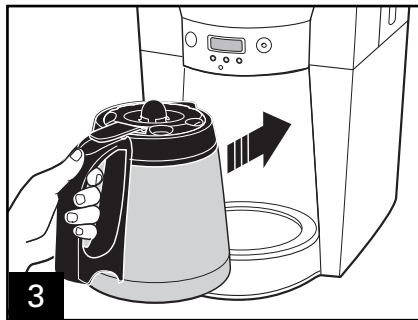

Brew double-strength coffee for iced coffee. For a full pot, use 10 scoops. For decaf and flavored coffees, use slightly less to prevent overflow.

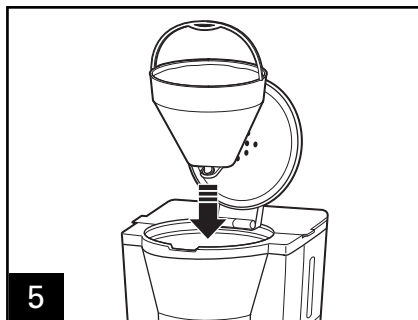

**NOTE:** The filter holder will only fit one way into the filter holder well. The plastic handle should fold towards you when the filter holder is placed properly in the filter holder well.

## How to Make Iced Coffee (cont.)

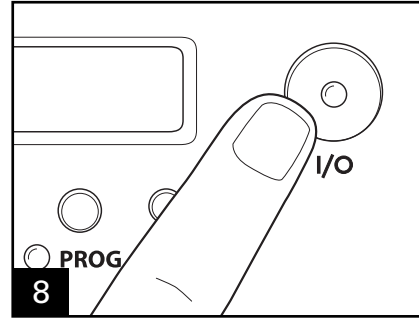
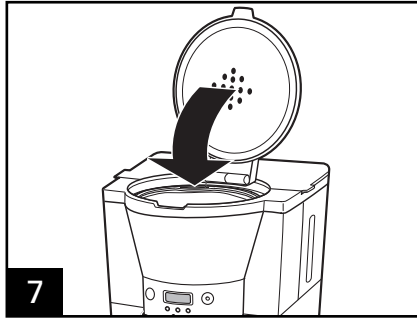

Press the ON/OFF (I/O) button to start the coffee brewer.

## Programming Auto Brew

**NOTE:** Clean coffee brewer before first use. See “Cleaning with Vinegar” section.

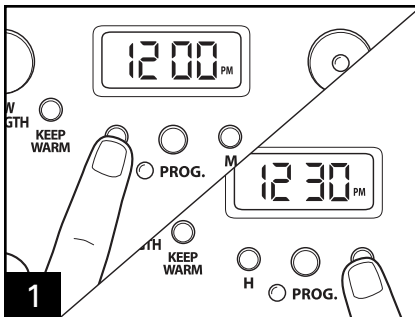

To set the time of day, first press the **H** (hour) button to set current hour; then press the **M** (minute) button until you reach the correct time. The time of day must be set before using the Auto Brew feature.

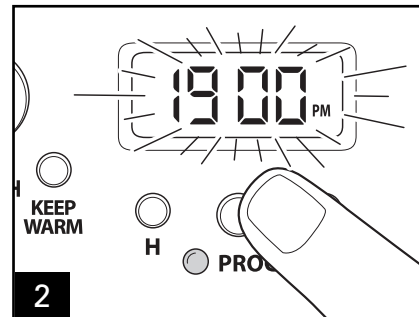

To program the Auto Brew, press and hold the **PROG** (program) button until the display begins to flash.



## Programming Auto Brew (cont.)

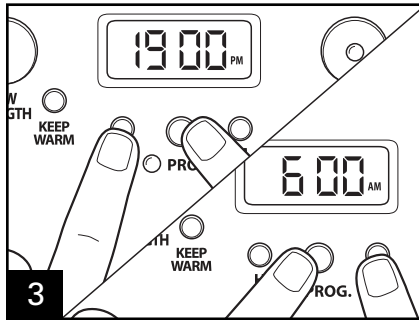

3 Then, while holding down the **PROG** button, press the **H** and **M** buttons until the desired Auto Brew time is reached.

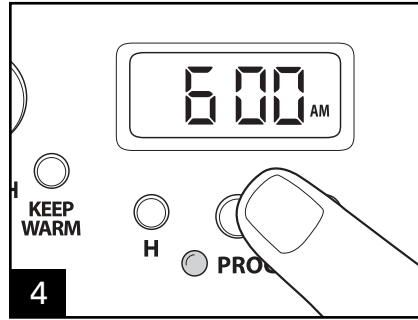

4 Press and release the **PROG** button again to set the Auto Brew. Do not hold the button down. Auto Brew is now set.

## Water Filter (optional accessory)

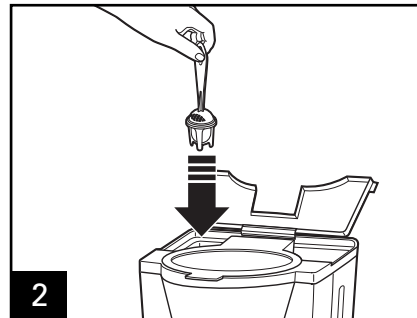
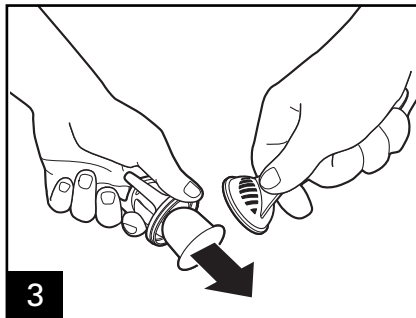
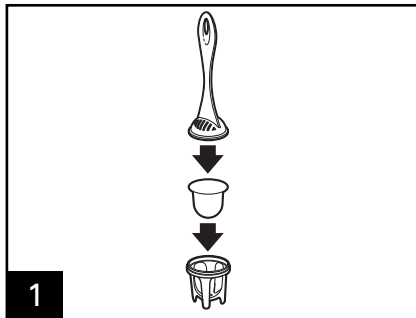

# Cleaning with Vinegar

**⚠ WARNING Electrical Shock Hazard.**

Disconnect power before cleaning the outside of the coffee brewer. Wipe down the outside of the coffee brewer, control panel, and cord with a damp cloth or sponge. To remove stubborn spots, use a mild, nonabrasive cleaner. Do not immerse cord, plug, or base in any liquid.

**TIP:** Regular cleaning of the coffee brewer will help extend the life of the brewer by removing hard water deposits that may be present in tap water. This can result in better-tasting coffee for the life of the coffee brewer. Hamilton Beach recommends cleaning the coffee brewer with vinegar once every two weeks. If you have tap water with large amounts of hard water deposits, it may be necessary to clean the coffee brewer more often.

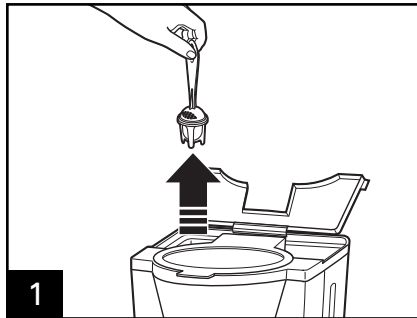

**1** Water Filter is an optional accessory on select models.

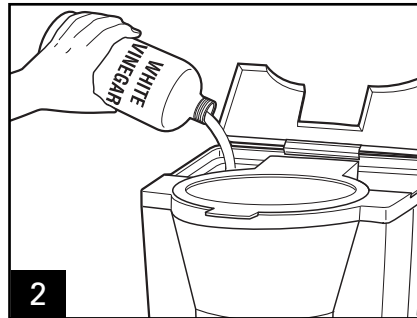

**2** Pour 1 pint (2 cups/500 ml) vinegar into water reservoir.

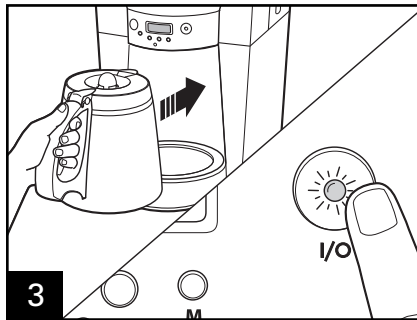

**3** Press ON (I). Press OFF (O) after 20 seconds and wait 30 minutes. Press ON (I). Press OFF (O) when finished.

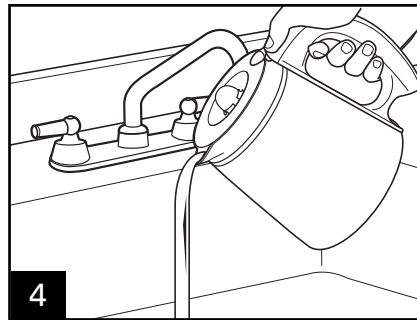

**4** When cool, empty the carafe.

## Cleaning with Vinegar

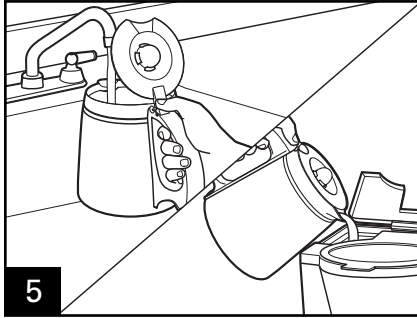

Run 2-3 more brew cycles with **CLEAN WATER** only. Allow to cool between cycles.

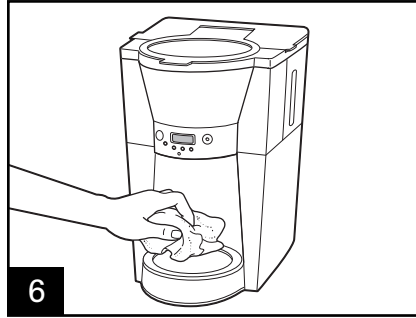

Parts are safe for hand-washing OR dishwasher. **DO NOT** use the "SANI" setting when washing in the dishwasher. "SANI" cycle temperatures could damage your product.

## Limited Warranty

This warranty applies to products purchased in the U.S. and Canada. This is the only express warranty for this product and is in lieu of any other warranty or condition.

This product is warranted to be free from defects in material and workmanship for a period of one (1) year from the date of original purchase. During this period, your exclusive remedy is repair or replacement of this product or any component found to be defective, at our option; however, you are responsible for all costs associated with returning the product to us and our returning a product or component under this warranty to you. If the product or component is no longer available, we will replace with a similar one of equal or greater value.

This warranty does not cover glass, filters, wear from normal use, use not in conformity with the printed directions, or damage to the product resulting from accident, alteration, abuse, or misuse. This warranty extends only to the original consumer purchaser or gift recipient. Keep the original sales receipt, as proof of purchase is required to make a warranty claim. This warranty is void if the product is used for other than single-family household use or subjected to any voltage and waveform other than as specified on the rating label (e.g., 120V ~ 60 Hz).

We exclude all claims for special, incidental, and consequential damages caused by breach of express or implied warranty. All liability is limited to the amount of the purchase price. **Every implied warranty, including any statutory warranty or condition of merchantability or fitness for a particular purpose, is disclaimed except to the extent prohibited by law, in which case such warranty or condition is limited to the duration of this written warranty.** This warranty gives you specific legal rights. You may have other legal rights that vary depending on where you live. Some states or provinces do not allow limitations on implied warranties or special, incidental, or consequential damages, so the foregoing limitations may not apply to you.

**To make a warranty claim, do not return this appliance to the store. Please call 1.877.293.9091 in the U.S. or 1.877.293.9091 in Canada. For faster service, locate the model, type, and series numbers on your appliance.**

## PRÉCAUTIONS IMPORTANTES

Au moment d'utiliser des appareils électriques, on doit toujours respecter les règles de sécurité élémentaires afin de minimiser les risques d'incendie, d'électrocution et des blessures, notamment celles qui suivent :

1. Lire toutes les instructions.
2. Ne pas toucher aux surfaces chaudes. Utiliser les poignées ou les boutons. Prendre toutes les précautions nécessaires pour éviter les risques de brûlures occasionnés par les surfaces chaudes, les déversements de liquides chauds.
3. Pour éviter les risques d'électrocution, ne pas immerger le cordon, la fiche ou la cafetière dans l'eau ou tout autre liquide.
4. L'utilisation de tout appareil par ou près des enfants requiert une surveillance accrue.
5. Débrancher de la prise murale lorsque la cafetière ou l'horloge n'est pas utilisée et avant le nettoyage. Laisser refroidir la cafetière avant d'installer ou de retirer des pièces et avant de la nettoyer.
6. Toujours placer la cafetière sur une surface plane et loin des bords de comptoir pour éviter le basculement accidentel lors de son fonctionnement.
7. Ne pas utiliser aucun appareil dont le cordon ou la prise est endommagé, ou toutes anomalies de fonctionnement de l'appareil, une chute ou tout autre dommage quel qu'il soit. Appeler la ligne sans frais du Service à la clientèle pour plus d'information à propos d'une vérification, réparation ou réglage.
8. L'utilisation d'accessoires non recommandés par le fabricant d'électroménagers peut causer des blessures.
9. Utiliser uniquement la verseuse à café fournie avec cet appareil.
10. Ne pas utiliser à l'extérieur.
11. Ne pas laisser pendre le cordon de la table ou du comptoir et éviter tout contact avec les surfaces chaudes incluant la cuisinière.
12. La verseuse à café est conçue exclusivement pour cette cafetière. Elle ne doit jamais être utilisée sur une table de cuisine ou dans un four à micro-ondes.
13. Ne pas placer la verseuse à café chaude sur une surface mouillée ou froide.
14. Ne pas utiliser une verseuse à café fissurée ou avec une poignée lâche ou usée.
15. Ne pas nettoyer la verseuse à café avec de la poudre à nettoyer, des tampons métalliques ou autres matériaux abrasifs.
16. S'assurer que le couvercle de la verseuse à café est bien fixé pendant le cycle d'infusion et au moment de verser le café. Ne pas utiliser la force pour fixer le couvercle de la verseuse à café.
17. Ne pas placer la cafetière sur ou près d'une cuisinière électrique ou à gaz ou dans un four chaud.
18. Pour débrancher la cafetière, tourner les boutons de réglage à ARRÊT (O) puis débrancher la fiche de la prise murale.
19. **AVERTISSEMENT !** Pour éviter les risques d'incendie et d'électrocution, ne pas enlever le couvercle inférieur de la cafetière. Aucune pièce réparable à l'intérieur. Les réparations doivent être faites par un technicien agréé seulement.
20. N'utiliser cet appareil que pour les fonctions auxquelles il est destiné.

## CONSERVEZ CES INSTRUCTIONS !

### AUTRES RENSEIGNEMENTS DE SÉCURITÉ AU CONSOMMATEUR

**Cet appareil est conçu pour une utilisation domestique seulement.**

**AVERTISSEMENT !** Risque d'électrocution : Cet appareil est doté d'une fiche polarisée (lame large) qui réduit le risque d'électrocution. Cette fiche s'insère d'une seule manière dans une prise polarisée. Ne pas transformer le dispositif de sécurité de la fiche en modifiant celle-ci de quelque manière que ce soit ou en utilisant un adaptateur. Si vous ne pouvez pas insérer la fiche dans la prise, faire remplacer la prise par un électricien.

La longueur du cordon installé sur cet appareil a été sélectionnée afin de réduire les risques d'enchevêtrement ou de faux pas causés par un fil trop long. L'utilisation d'une rallonge approuvée est permise, si le cordon est trop court. Les caractéristiques électriques de la rallonge doivent être équivalentes ou supérieures aux caractéristiques de l'appareil. Prendre toutes les précautions nécessaires pour installer la rallonge de manière à ne pas faire courir sur le comptoir ou sur une table pour éviter qu'un enfant ne tire sur le cordon ou trébuche accidentellement.

Ne pas utiliser d'appareil à puissance nominale élevée sur le même circuit électrique que la cafetière pour éviter les risques de surcharges électriques du circuit.

# Pièces et caractéristiques

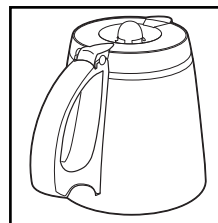
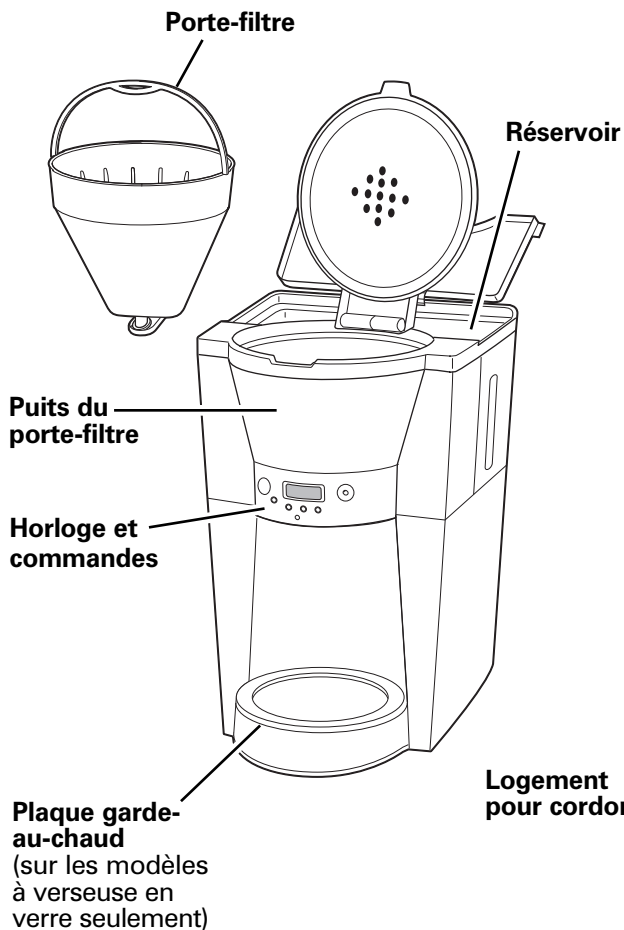

**Modèle à verseuse en verre**  
(capacité de 12 tasses [3 L])

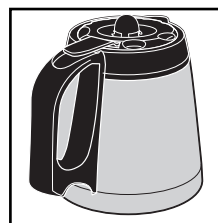

**Modèle à verseuse thermique**  
(capacité de 10 tasses [2,5 L])

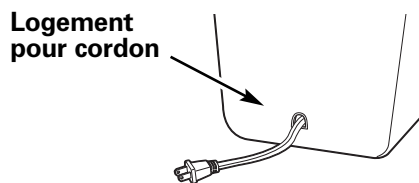

## Horloge et Commandes



**REMARQUE** : Le bouton **KEEP WARM** (garde-au-chaud) est sur les modèles à verseuse en verre seulement.

# Utilisation de la cafetière

**REMARQUE** : Laver la cafetière avant la première utilisation. Voir le chapitre « Nettoyage avec du vinaigre ».

**⚠ AVERTISSEMENT Risque de brûlure.**

Pour éviter le débordement de café chaud du porte-filtre :

- Lors de l'utilisation d'un café décaféiné, ne dépassez pas les quantités recommandées par le fabricant de café.
- Si le porte-filtre déborde, débrancher la cafetière et laisser le café dans le puits du porte-filtre refroidir avant d'ouvrir le puits du porte-filtre.

Cette cafetière est dotée d'une caractéristique « Pause and Serve » (pause et service) permettant de verser une tasse de café pendant le cycle d'infusion. Pour le versage d'une tasse pendant le cycle d'infusion, replacer la verseuse sur la base en moins de 20 secondes, car l'eau chaude continue de circuler dans le porte-filtre lors de l'utilisation de cette caractéristique. Le débordement de café chaud et d'eau chaude représente un risque de brûlure.

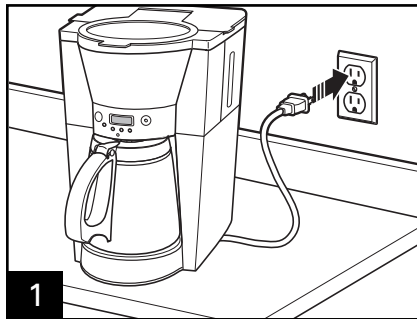

1

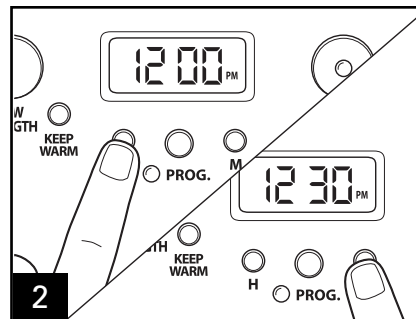

2

Pour régler l'heure du jour, appuyer tout d'abord sur le bouton **H** (heure) pour définir l'heure actuelle, puis appuyer sur le bouton **M** (minute) jusqu'à obtenir la bonne heure.

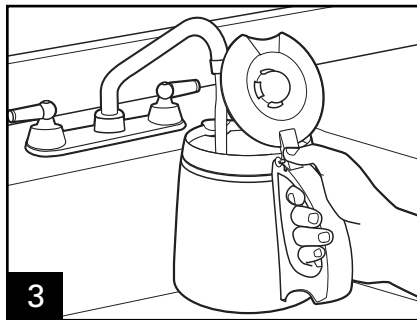

3

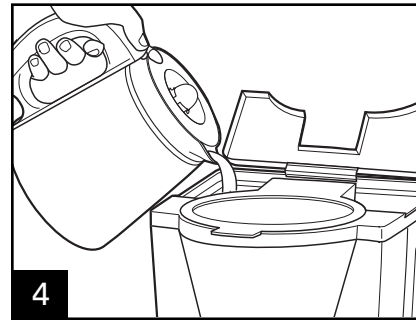

4

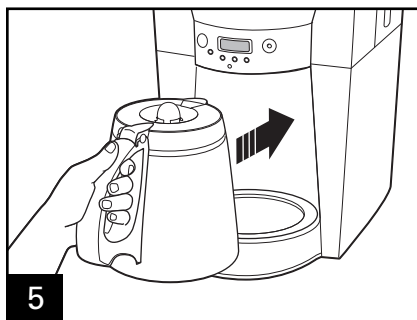

5

**REMARQUE** : Lors du remplissage du réservoir à eau, utiliser une verseuse autre que celle prévue pour ce produit peut causer des débordements. Utiliser uniquement la verseuse fournie avec l'appareil ou un remplacement exact.

## Utilisation de la cafetière (suite)

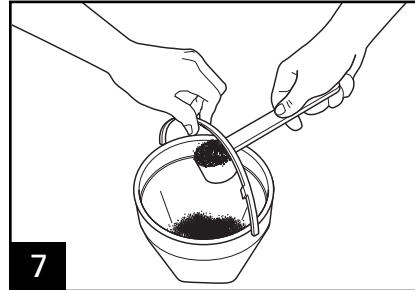
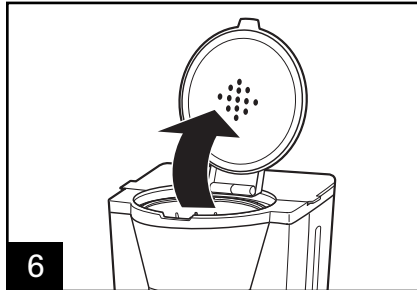

Utiliser des cornet-filtres en papier jetables No. 4. S'assurer que le filtre est complètement inséré dans le porte-filtre. Le filtre à café doit être plié et placé correctement le long des cannelures situées sur les côtés et au fond. Ceci empêchera le filtre de s'effondrer pendant le cycle d'infusion. Pour chaque tasse de café à passer, utiliser une cuillère à soupe (15 ml) rase de café moulu. Utiliser légèrement moins de café moulu pour le décafé et les cafés aromatisés — ces mélanges peuvent provoquer débordement si une quantité trop importante est utilisée.

**CONSEIL :** Lors de l'utilisation de café fraîchement moulu, utiliser une mouture fine ou moyenne pour de meilleurs résultats.

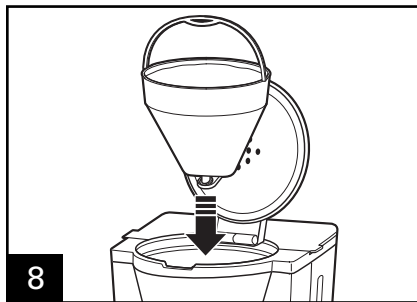

**REMARQUE :** Le porte-filtre peut tenir uniquement d'une seule manière dans le puits du porte-filtre. La poignée en plastique doit plier vers vous lorsque le porte-filtre est placé correctement dans le puits du porte-filtre.

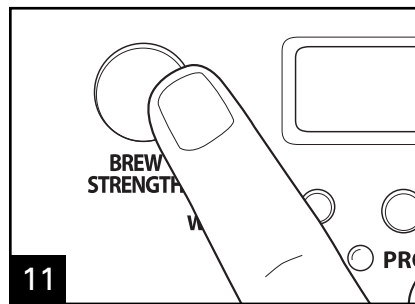
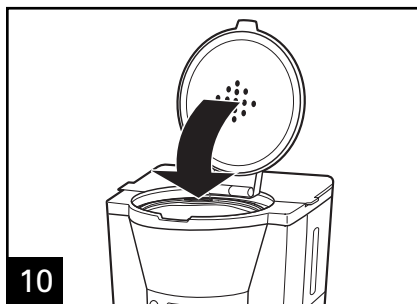

Lors de réglage de la force du café, le réglage « Regular » fait du café standard. Pour faire du café plus fort, appuyer sur le bouton **BREW STRENGTH** (régulateur de concentration) pour choisir le réglage désiré. L'apprentissage de réglage de la force désirée du café en fonction des préférences personnelles se fera au fur et à mesure.



## Utilisation de la cafetière (suite)

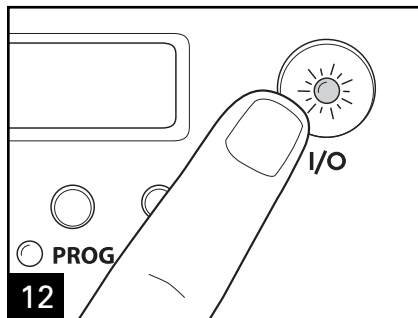

12 Appuyer sur le bouton de marche/arrêt (I/O) pour mettre la cafetière en marche.

### Sur les modèles à verseuse en verre seulement

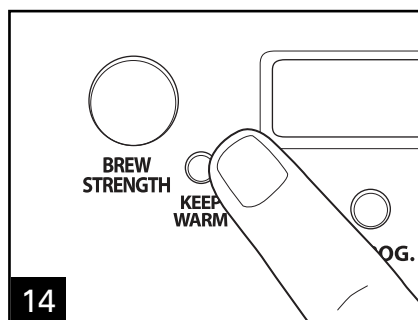

14 Le réglage MED correspond à la température « standard » du café. Selon les préférences individuelles, le café peut être préféré plus chaud ou plus frais. Appuyer sur le bouton **KEEP WARM** (garde-au-chaud) pour choisir la température désirée de café.

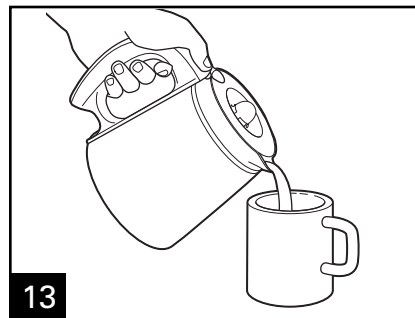

13

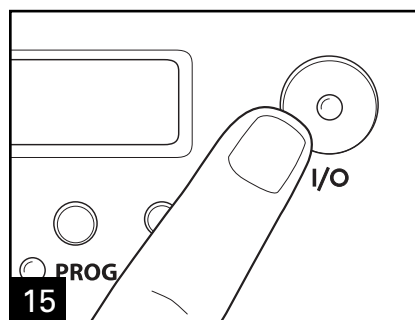

15 Appuyer sur le bouton de marche/arrêt (I/O) de nouveau pour arrêter l'appareil.

**REMARQUE** : La cafetière est équipée d'un arrêt automatique au bout de 2 heures. Si la cafetière n'est pas coupée, elle garde le café chaud pendant 2 heures, puis se coupe automatiquement.

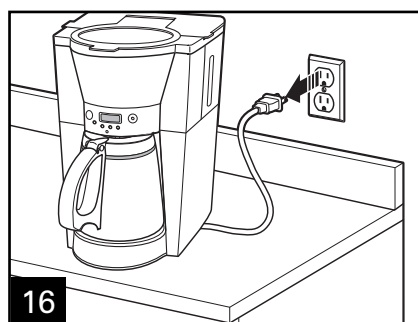

16

# Comment faire du café glacé

(sur les modèles avec une verseuse isolante uniquement)

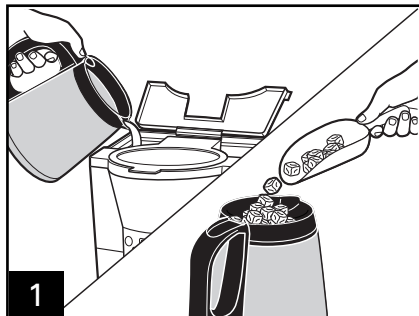

Remplissez le réservoir d'eau de 5 tasses (1,3 L) au maximum et la carafe thermique de glace juste en-dessous de la bordure intérieure.

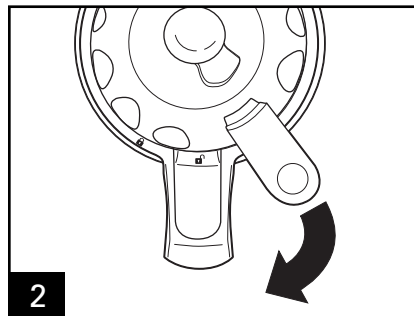

Alignez avec le verrou ouvert et tournez pour verrouiller en place.

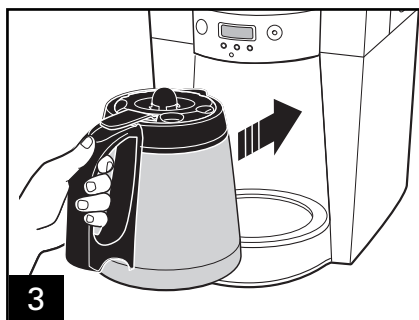

Infusez du café doublement fort pour du café glacé. Pour une carafe entière, utilisez 10 mesures de café moulu. Pour le décafé et les cafés aromatisés, utiliser légèrement moins pour éviter les débordements.



**REMARQUE :** Le porte-filtre peut tenir uniquement d'une seule manière dans le puits du porte-filtre. La poignée en plastique doit plier vers vous quand le porte-filtre est placé correctement dans le puits du porte-filtre.

## Comment faire du café glacé (suite)

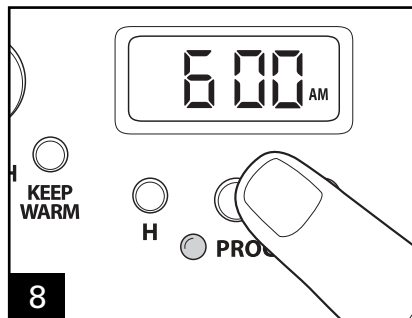
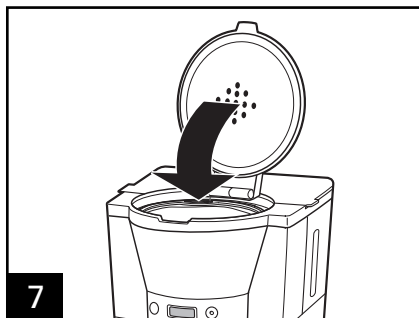

Appuyer sur le bouton de marche/arrêt (I/O) pour mettre la cafetière en marche.

## Programmation de l'infusion automatique

**REMARQUE** : Laver la cafetière avant la première utilisation. Voir le chapitre « Nettoyage avec du vinaigre ».

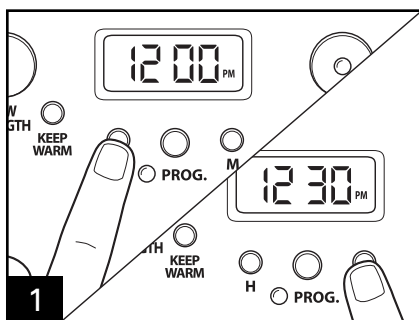

Pour régler l'heure du jour, appuyer tout d'abord sur le bouton **H** (heure) pour définir l'heure actuelle, puis appuyer sur le bouton **M** (minute) jusqu'à obtenir la bonne heure. L'heure du jour doit être réglée avant d'utiliser la fonction d'infusion automatique.

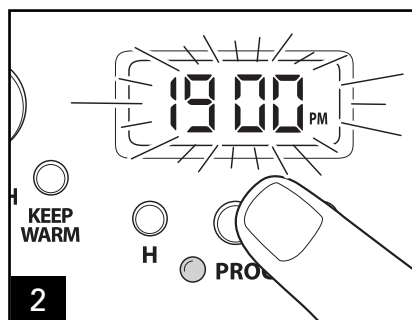

Pour programmer l'infusion automatique, appuyer et maintenir tout d'abord sur le bouton **PROG** (programme) jusqu'à ce que l'affichage commence à clignoter.

## Programmation de l'infusion automatique (suite)

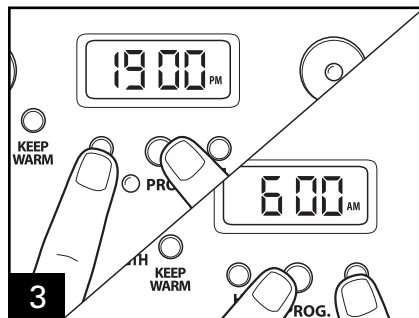

3 Puis, tout en maintenant le bouton **PROG** (programme) appuyé, appuyer sur les boutons **H** (heure) et **M** (minute) jusqu'à ce que la durée désirée d'infusion automatique soit atteinte.

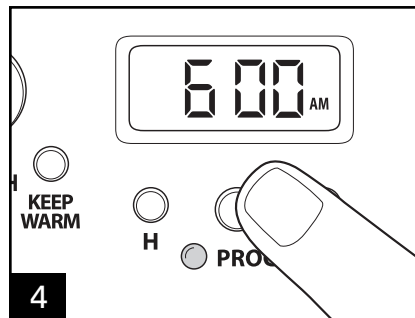

4 Appuyer et relâcher le bouton **PROG** (programme) de nouveau pour régler l'infusion automatique. Ne pas maintenir le bouton enfoncé. L'infusion automatique est maintenant réglée.

## Filtre à eau (accessoire offert en option)

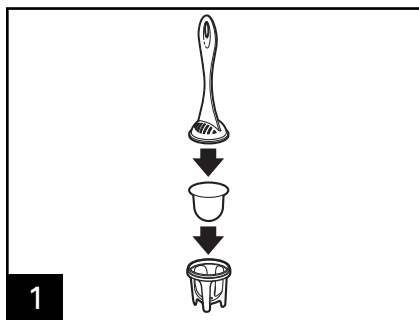

1

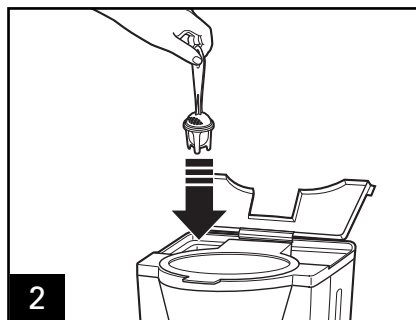

2

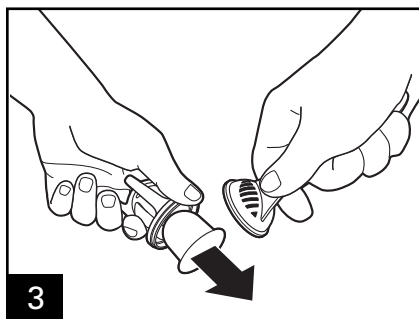

3

# Nettoyage avec du vinaigre

## ⚠ AVERTISSEMENT

### Risque d'électrocution.

Débrancher de la prise avant de nettoyer les parois extérieures de la cafetière. Essuyer les parois extérieures de la cafetière, le panneau de commande et le cordon avec un linge ou une éponge humide. Pour enlever les taches rebelles, utiliser un nettoyant doux et non abrasif. N'immergez pas le cordon, la fiche ni la base dans quelque liquide que ce soit.

**CONSEIL :** Un nettoyage régulier de la cafetière aidera à prolonger sa durée de vie en éliminant les dépôts de minéraux de l'eau dure pouvant se retrouver dans l'eau du robinet. Ceci peut améliorer le goût du café pendant toute la durée de vie de la cafetière. Hamilton Beach recommande de nettoyer la cafetière avec du vinaigre aux deux semaines. Un nettoyage plus fréquent peut être nécessaire si l'eau utilisée est dure et renferme de grandes quantités de minéraux.

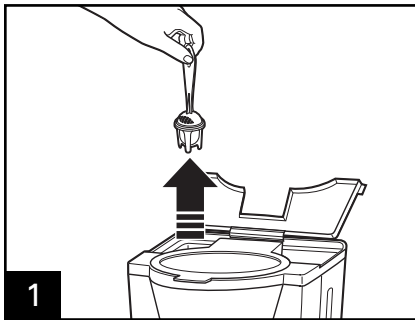

1

Le filtre à eau est un accessoire offert en option sur certains modèles.

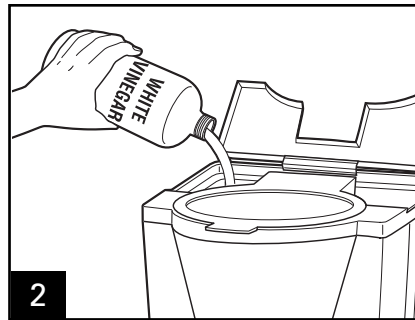

2

Verser 500 ml (2 tasses) de vinaigre dans le réservoir à eau.

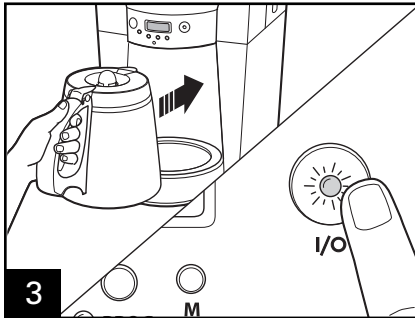

3

Appuyez sur mise en marche (ON/I).  
Mettre hors tension (OFF/O) après 20 secondes et attendre 30 minutes.  
Appuyez sur mise en marche (ON/I).  
Mettre hors tension (OFF/O) dès la fin de l'utilisation.

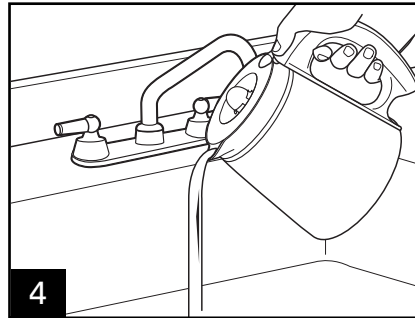

4

Vider la verseuse, une fois refroidie.

## Nettoyage avec du vinaigre

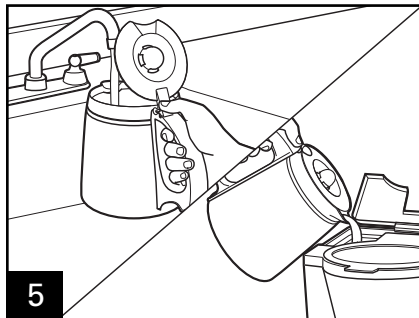

Effectuer 2 ou 3 cycles d'infusion de plus avec de L'EAU PROPRE seulement. Permettre le refroidissement entre chaque cycle.



Les pièces sont lavables à la main OU au lave-vaisselle. NE PAS utiliser le réglage "SANI" du lave-vaisselle. Les températures du cycle "SANI" peuvent endommager le produit.

# *Notes*



## Garantie limitée

Cette garantie s'applique aux produits achetés aux É.-U. et au Canada. C'est la seule garantie expresse pour ce produit et est en lieu et place de tout autre garantie ou condition.

Ce produit est garanti contre tout défaut de matériaux et de main-d'oeuvre pour une période de un (1) an à compter de la date d'achat d'origine. Au cours de cette période, votre seul recours est la réparation ou le remplacement de ce produit ou tout composant s'avérant défectueux, à notre gré, mais vous êtes responsable de tous les coûts liés à l'expédition du produit et le retour d'un produit ou d'un composant dans le cadre de cette garantie. Si le produit ou un composant n'est plus offert, nous le remplacerons par un produit similaire de valeur égale ou supérieure.

Cette garantie ne couvre pas le verre, les filtres, l'usure d'un usage normal, l'utilisation non conforme aux directives imprimées, ou des dommages au produit résultant d'un accident, modification, utilisation abusive ou incorrecte. Cette garantie s'applique seulement à l'acheteur original ou à la personne l'ayant reçu en cadeau. La présentation du reçu de vente d'origine comme preuve d'achat est nécessaire pour faire une réclamation au titre de cette garantie. Cette garantie s'annule si le produit est utilisé autrement que par une famille ou si l'appareil est soumis à toute tension ou forme d'onde différente des caractéristiques nominales précisées sur l'étiquette (par ex. : 120 V ~ 60 Hz).

Nous excluons toutes les réclamations au titre de cette garantie pour les dommages spéciaux, consécutifs et indirects causés par la violation de garantie expresse ou implicite. Toute responsabilité est limitée au prix d'achat. **Chaque garantie implicite, y compris toute garantie ou condition de qualité marchande ou d'adéquation à un usage particulier, est exonérée, sauf dans la mesure interdite par la loi, auquel cas la garantie ou condition est limitée à la durée de cette garantie écrite.** Cette garantie vous donne des droits légaux précis. Vous pouvez avoir d'autres droits qui varient selon l'endroit où vous habitez. Certaines provinces ne permettent pas les limitations sur les garanties implicites ou les dommages spéciaux ou indirects de telle sorte que les limitations ci-dessus ne s'appliquent peut-être pas à votre cas.

**Ne pas retourner cet appareil au magasin lors d'une réclamation au titre de cette garantie. Téléphoner au 1.877.293.9091 aux E.U. ou au 1.877.293.9091 au Canada. Pour un service plus rapide, trouvez le numéro de modèle, le type d'appareil et les numéros de série sur votre appareil.**



## SALVAGUARDIAS IMPORTANTES

Cuando use aparatos eléctricos, siempre deben de seguirse precauciones básicas de seguridad para reducir riesgos de fuego, descargas eléctricas, y/o lesiones a personas, incluyendo lo siguiente:

1. Lea todas las instrucciones.
2. Verifique que el voltaje de su instalación corresponda con el del producto.
3. No toque superficies calientes. Use las manijas o perillas. Se debe de tener cuidado, ya que pueden ocurrir quemaduras al tocar partes calientes o líquido caliente derramado.
4. Para protegerse de una descarga eléctrica, no coloque el cable, enchufe o cafetera en agua u otros líquidos.
5. Se requiere de una estrecha supervisión cuando cualquier aparato está siendo usado por o cerca de niños.
6. Desconecte de la toma cuando ya sea que la cafetera o reloj no estén en uso o antes de limpiar. Deje enfriar antes de poner o quitar partes y antes de limpiar el aparato.
7. La cafetera debe funcionar sobre una superficie plana lejos de borde de una cubierta para prevenir que se ladee.
8. No opere ningún aparato con un cable o enchufe dañado, o después de que el aparato funcione mal o se caiga o dañe de cualquier manera. Llame a nuestro número Lada sin costo de servicio a cliente para información sobre examinación, reparación o ajuste.
9. El uso de aditamentos de accesorio no recomendados por el fabricante del aparato puede causar daños.
10. Use solo la garrafa provista con este aparato.
11. No use en exteriores.
12. No deje que el cable cuelgue del borde de la mesa o cubierta o toque superficies calientes, incluyendo el horno.
13. La garrafa está diseñada para uso con esta cafetera. No debe usarse sobre una estufa o en un horno de microondas.
14. No ponga una garrafa caliente sobre una superficie mojada o fría.
15. No use una garrafa quebrada o una con manijas flojas o debilitadas.
16. No limpie la garrafa con limpiadores, estropajos de acero u otros materiales abrasivos.
17. Asegúrese que la tapa de la garrafa esté de manera segura en su lugar antes del ciclo de preparación y cuando vacie café. No use fuerza cuando coloque la tapa en la garrafa.
18. No coloque la cafetera sobre o cerca de un quemador de gas o eléctrico caliente o en un horno caliente.
19. Para desconectar la cafetera, ponga los controles en APAGADO (O), luego remueva el enchufe de la toma de pared.
20. **¡ADVERTENCIA!** Para reducir el riesgo de fuego o descarga eléctrica, no remueva la cubierta inferior. No hay partes servibles en el interior. La reparación debe hacerse por personal de servicio autorizado únicamente.
21. No use el aparato para otro uso más que para el que fue diseñado.

## ¡GUARDE ESTAS INSTRUCCIONES!

### INFORMACIÓN PARA LA SEGURIDAD DEL CONSUMIDOR

**Este aparato está planeado para uso doméstico.**

**¡ADVERTENCIA!** Peligro de Descarga: Este aparato tiene un enchufe polarizado (una clavija ancha) que reduce el riesgo de descarga eléctrica. El enchufe se ajusta sólo de un manera en una toma polarizada. No elimine el propósito de seguridad del enchufe modificando el enchufe de ninguna manera o usando un adaptador. Si el enchufe no entra en la toma, haga que un eléctrico reemplace la toma.

La longitud del cable usado para este aparato fue seleccionado para reducir los riesgos de enredarse o tropezarse con un cable más largo. Si se necesita un cable más largo, se puede usar un cable extensión aprobado. La clasificación eléctrica de la cable extensión debe ser igual o mayor que la clasificación del aparato. Se debe de tener cuidado de acomodar el cable extensión no cubra una cubierta o mesa y que pueda ser jalado por un niño o pueda provocar un tropiezo accidental.

Para evitar una sobrecarga eléctrica, no use otro aparato de alto consumo de watts en el mismo circuito de su cafetera.

# Partes y Funciones

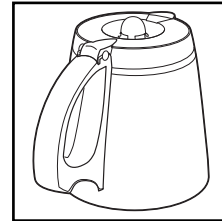
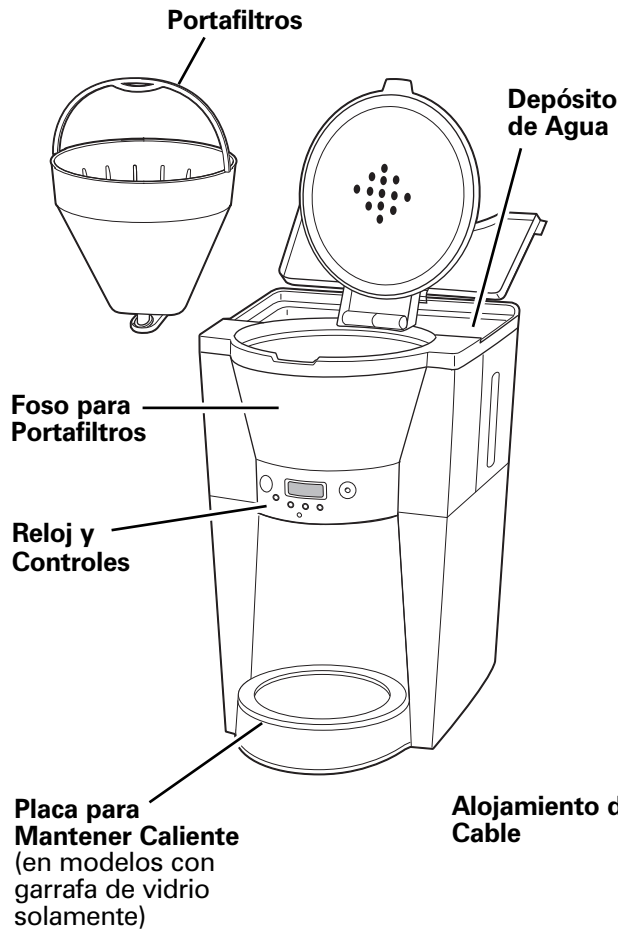

**Modelo con Garrafa de Vidrio**  
(capacidad para 12 tazas [3 L])

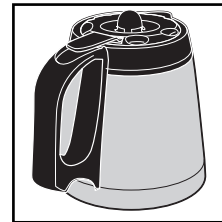

**Modelo con Garrafa Térmica**  
(capacidad para 10 tazas [2.5 L])

Alojamiento de Cable

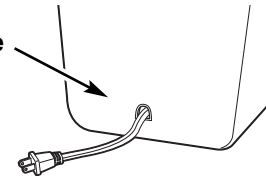

## Reloj y Controles



**NOTA:** Solamente los modelos con garrafa de vidrio poseen botón **KEEP WARM** (mantener caliente).

# Cómo Usar la Cafetera

**NOTA:** Lave la cafetera antes de su primer uso. Vea la sección "Limpiando con Vinagre".

**⚠ ADVERTENCIA Peligro de Quemarse.**

Para evitar que el café caliente se desborde de la portafiltros:

- Cuando use café descafeinado, no exceda la cantidad de porción recomendada por el fabricante de café.
- Si el portafiltros se desborda, desenchufe la cafetera y permita que el café que se encuentra en el foso para portafiltros se enfríe antes de abrir el foso para portafiltros.

Su cafetera está equipada con una característica para "Pausa y Servir", que le permite verter una taza de café mientras aún se está preparando. Si vacía una taza mientras lo prepara, regrese la garrafa a la base antes de 20 segundos, ya que el agua caliente continúa fluyendo en la portafiltros mientras esta característica está en uso. El café desbordándose y el agua caliente son un riesgo de quemadura.

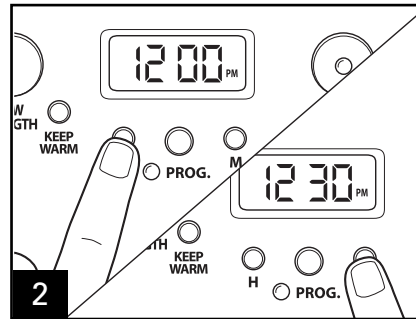
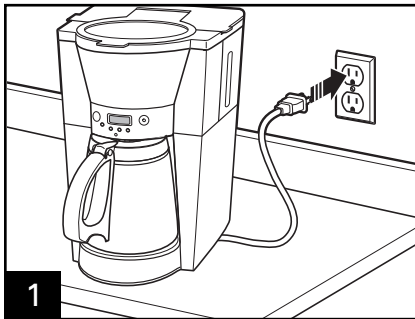

Para establecer la hora, primero presione el botón **H** (hora) para configurar la hora actual; luego presione el botón **M** (minuto) hasta alcanzar la hora correcta.

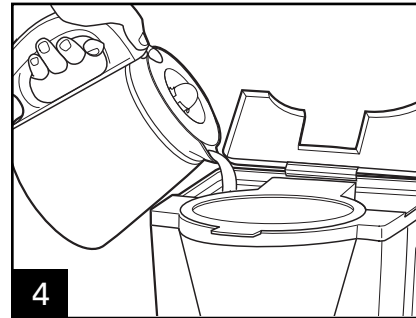
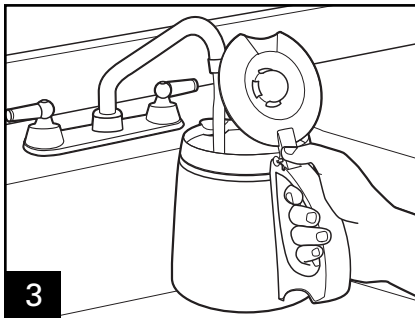

**NOTA:** Al llenar el depósito de agua, el uso de una garrafa que no sea la incluida con este producto podrá provocar desbordamiento. Use sólo la garrafa provista con su unidad o su reemplazo exacto.

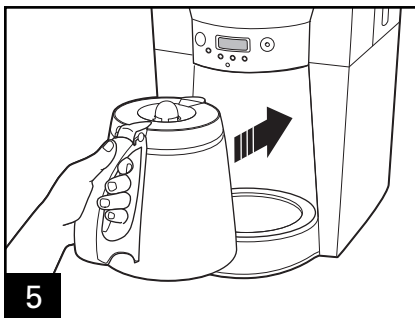

## Cómo Usar la Cafetera (cont.)

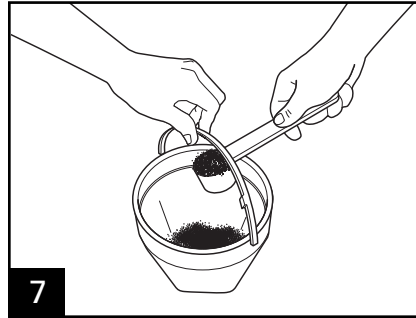
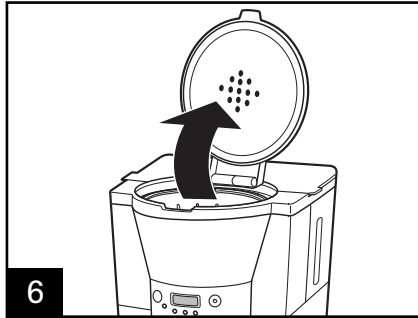

Utilice filtros de papel desechables No 4. Verifique que el filtro se encuentre bien introducido dentro del portafiltros. El filtro para café debe doblarse a lo largo del reborde en los lados y en la parte inferior para lograr una mejor colocación. Esto evitará que el filtro se caiga durante la preparación. Por cada taza de café que se prepara, utilice una cucharada rasa de café molido. Utilice un poco menos de café molido para cafés descafeinados o saborizados, ya que estas mezclas pueden provocar desbordes si se utiliza demasiado.

**CONSEJO:** Si utiliza café recién molido, un molido fino a medio brindará mejores resultados.

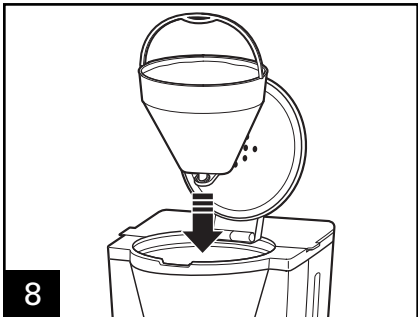

**NOTA:** El portafiltros sólo se podrá usar una vez en el foso del portafiltros. La manija de plástico se deberá doblar en dirección a usted al colocar el portafiltros de forma adecuada en el foso del portafiltros.

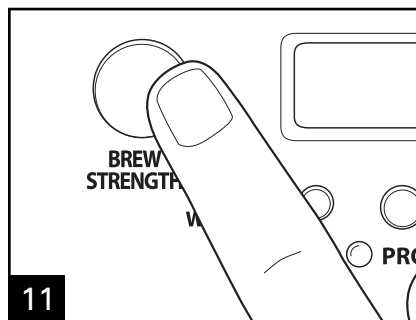
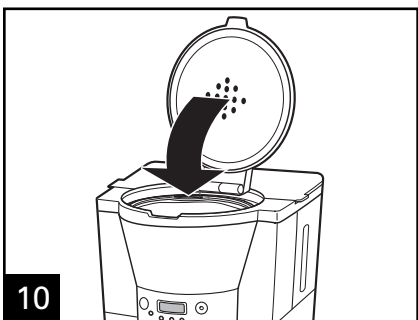

Cuando las configuraciones la intensidad de preparación deseada, la configuración "Regular" (común) preparará café de una intensidad común. Para preparar un café más fuerte, presione el botón **BREW STRENGTH** (intensidad de preparación) para seleccionar la configuración deseada. Con el tiempo, usted podrá ajustar la intensidad de preparación deseada en base a su preferencia personal.

## Cómo Usar la Cafetera (cont.)

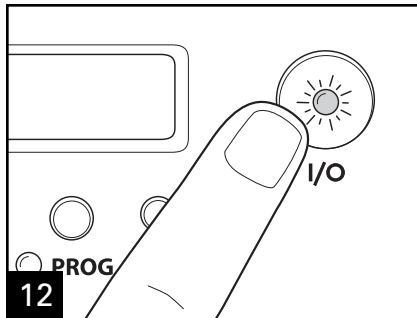

Presione el botón ENCENDIDO/  
APAGADO (I/O) para accionar la  
cafetera.

### En Modelos con Garrafa de Vidrio Solamente

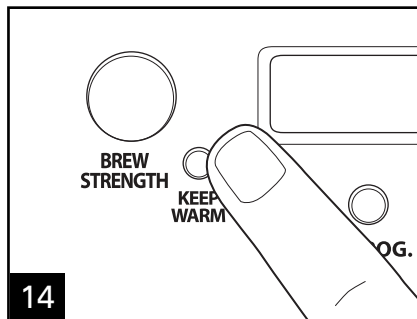
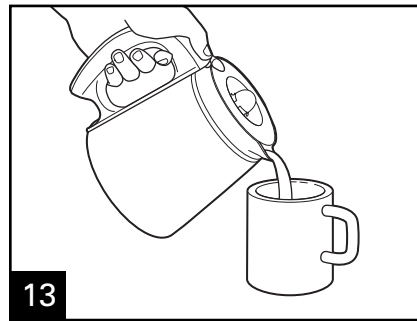

La configuración MED es la temperatura  
de café común o "estándar".  
Despudiendo de su preferencia  
personal, usted puede preferir su café  
a una mayor/menor temperatura.  
Presione el botón **KEEP WARM**  
(mantener caliente) para seleccionar  
la temperatura de café deseada.

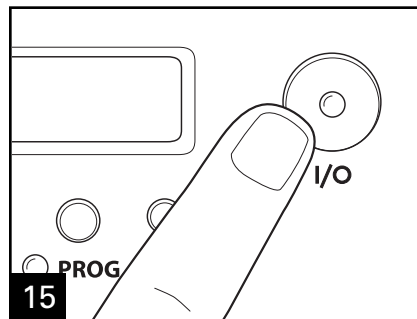

Presione el botón ENCENDIDO/  
APAGADO (I/O) de nuevo para apagar  
la unidad.

**NOTA:** Su cafetera se encuentra  
equipada con un sistema de apagado  
automático de 2 horas. Si no se la  
apaga, la unidad mantendrá el café  
caliente durante 2 horas y luego se  
apagará en forma automática.

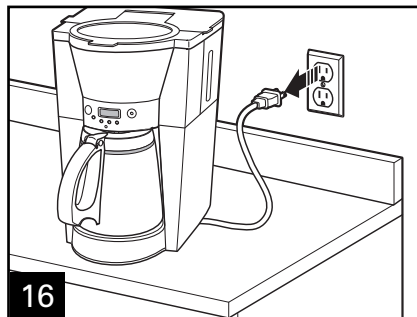

# Cómo Preparar Café Helado

(Sólo para modelos con Garrafa Térmica)

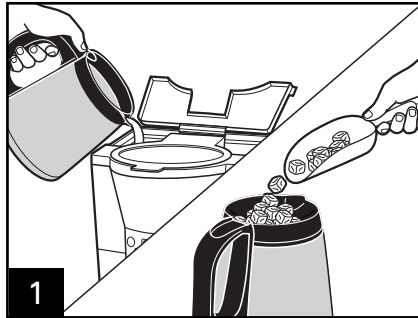

Llene el depósito de agua hasta un máximo de 5 tazas (1.3 L) y el recipiente térmico con hielo hasta debajo del borde interno.

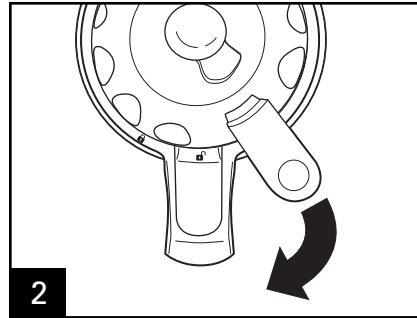

Alinee con la traba abierta para girar y trabar en su lugar.

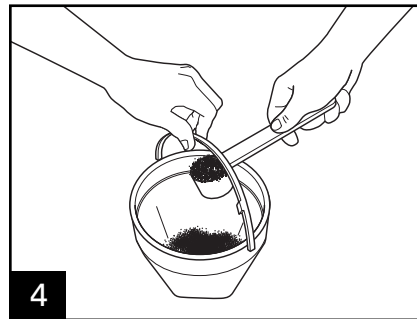
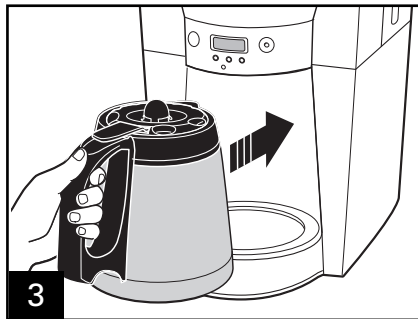

Prepare café de doble intensidad para el café helado. Para una jarra llena, use 10 cucharadas de café molido. Para cafés descafeinados y saborizados, utilice un poco menos para evitar desbordes.

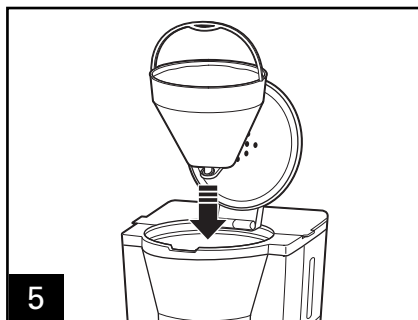

**NOTA:** El portafiltros sólo se podrá usar una vez en el foso del portafiltros. La manija de plástico se deberá doblar en dirección a usted al colocar el portafiltros de forma adecuada en el foso del portafiltros.

## Cómo Preparar Café Helado (cont.)

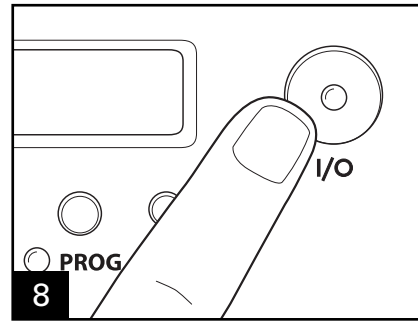
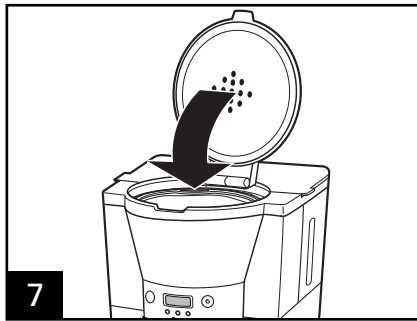

Presione el botón ENCENDIDO/APAGADO (I/O) para accionar la cafetera.

## Programación Auto Preparación

**NOTA:** Lave la cafetera antes de su primer uso. Vea la sección "Limpiando con Vinagre".

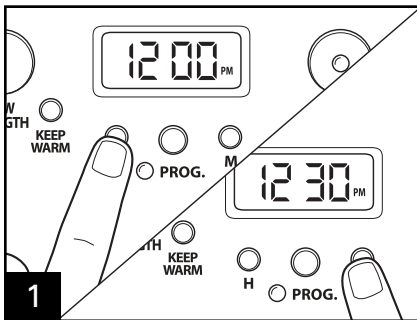

Para establecer la hora, primero presione el botón **H** (hora) para configurar la hora actual; luego presione el botón **M** (minuto) hasta alcanzar la hora correcta. Debe configurarse la hora correcta antes de utilizar la función de Auto Preparación.

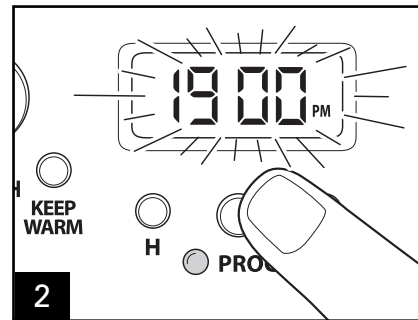

Para programar la Auto Preparación, presione y mantenga el botón **PROG** (programar) hasta que la pantalla comience a destellar.

## Programación Auto Preparación (cont.)

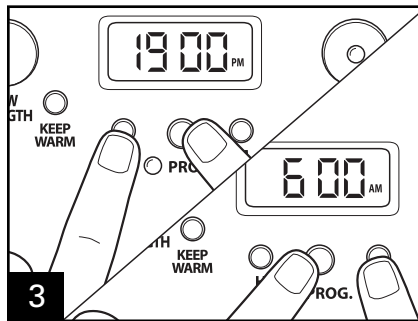

Luego, mientras mantiene presionado el botón **PROG** (programar), presione los botones **H** (hora) y **M** (minuto) hasta alcanzar el tiempo deseado de Auto Preparación.

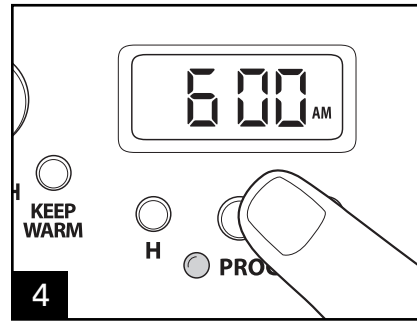

Presione y libere el botón **PROG** (programar) de nuevo para configurar la Auto Preparación. No mantenga presionado el botón. La Auto Preparación ya se encuentra configurada.

## Filtro de Agua (accesorio opcional)

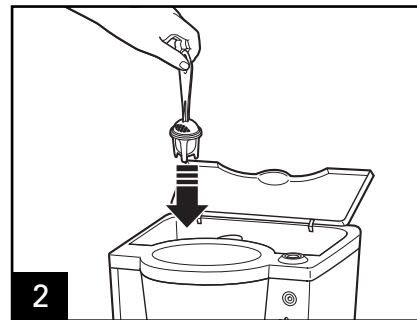
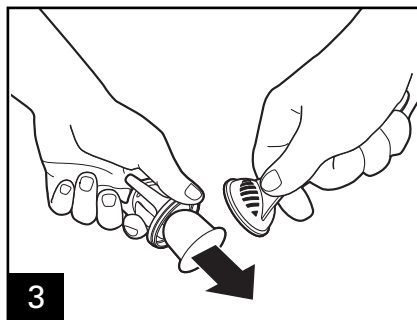
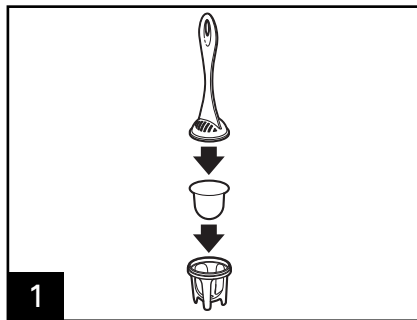



# Limpiando con Vinagre

## **⚠ ADVERTENCIA** Peligro de Descarga Eléctrica.

Desconecte la energía antes de limpiar la parte exterior de la cafetera. Limpie la parte exterior de la cafetera, el panel de control y el cable con un paño húmedo o esponja. Para quitar suciedad rebelde, utilice un limpiador suave no abrasivo. No sumerja el cable, el enchufe o la base en ningún líquido.

**CONSEJO:** La limpieza regular de la cafetera extenderá la vida útil de la misma al quitar los depósitos de agua dura que pueden estar presentes en el agua de grifo. Esto puede generar un café de mejor sabor durante la vida útil de la cafetera. Hamilton Beach recomienda limpiar la cafetera con vinagre cada dos semanas. Si el agua de su grifo tiene grandes cantidades de depósitos de agua dura, puede ser necesario limpiar la cafetera más a menudo.

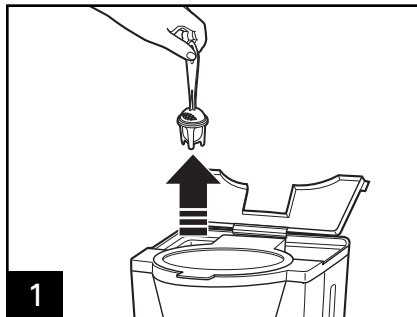

**1** El Filtro de Agua es un accesorio opcional en modelos selectos.



**2** Vacíe medio litro (2 tazas/500 ml) de vinagre en el depósito de agua.

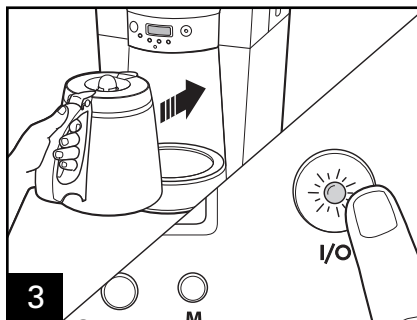

**3** Presione ENCENDIDO (I). APAGADO (O) después de 20 segundos y espere 30 minutos. Presione ENCENDIDO (I). Presione APAGADO (O) cuando termine.

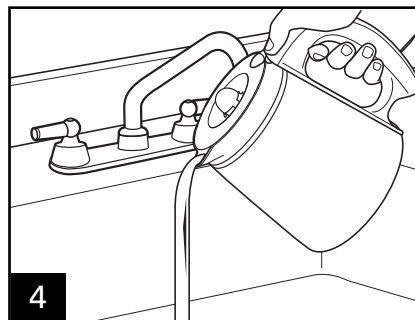

**4** Una vez fría, vacíe la jarrafa.

## Limpiando con Vinagre (cont.)

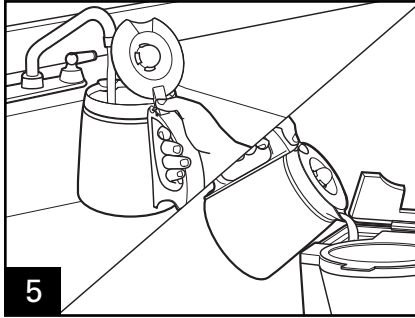

Haga 2-3 ciclos de preparación más con AGUA LIMPIA solamente. Deje enfriar entre ciclos.

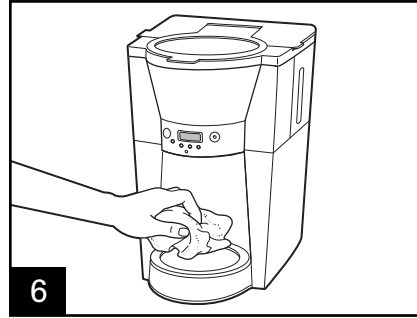

Las piezas son aptas para lavarlas a mano O en el lavavajillas. No utilice la configuración "SANI" cuando la lave en el lavavajillas. Las temperaturas del ciclo "SANI" pueden dañar su producto.

**Grupo HB PS, S.A. de C.V.**  
**Monte Elbruz No. 124 Int. 601**  
**Col. Palmitas Polanco**  
**México, D.F. C.P. 11560**  
**Tel. 01-800-71-16-100**

<b>PÓLIZA DE GARANTÍA</b>		
<b>PRODUCTO:</b>	<b>MARCA:</b>	<b>MODELO:</b>
<p>Grupo HB PS, S.A. de C.V. cuenta con una Red de Centros de Servicio Autorizada, por favor consulte en la lista anexa el nombre y dirección de los establecimientos en la República Mexicana en donde usted podrá hacer efectiva la garantía, obtener partes, componentes, consumibles y accesorios; así como también obtener servicio para productos fuera de garantía.            Para mayor información llame sin costo: <b>Centro de Atención al consumidor: 01 800 71 16 100</b></p>		
<p>Grupo HB PS, S.A. de C.V. le otorga a partir de la fecha de compra:  <b>GARANTÍA DE 1 AÑO.</b></p>		
<b>COBERTURA</b>		
<ul style="list-style-type: none"> <li>• Esta garantía ampara, todas las piezas y componentes del producto que resulten con defecto de fabricación incluyendo la mano de obra.</li> <li>• Grupo HB PS, S.A. de C.V. se obliga a reemplazar, reparar o reponer, cualquier pieza o componente defectuoso; proporcionar la mano de obra necesaria para su diagnóstico y reparación, todo lo anterior sin costo adicional para el consumidor.</li> <li>• Esta garantía incluye los gastos de transportación del producto que deriven de su cumplimiento dentro de su red de servicio.</li> </ul>		
<b>LIMITACIONES</b>		
<ul style="list-style-type: none"> <li>• Esta garantía no ampara el reemplazo de piezas deterioradas por uso o por desgaste normal, como son: cuchillas, vasos, jarras, filtros, etc.</li> <li>• Grupo HB PS, S.A. de C.V. no se hace responsable por los accidentes producidos a consecuencia de una instalación eléctrica defectuosa, ausencia de toma de tierra, clavija de enchufe en mal estado, etc.</li> </ul>		
<b>EXCEPCIONES</b>		
<p>Esta garantía no será efectiva en los siguientes casos:</p> <ol style="list-style-type: none"> <li>a) Cuando el producto se hubiese utilizado en condiciones distintas a las normales. (Uso industrial, semi-industrial o comercial.)</li> <li>b) Cuando el producto no hubiese sido operado de acuerdo con el instructivo de uso.</li> <li>c) Cuando el producto hubiese sido alterado o reparado por personas no autorizadas por Grupo HB PS, S.A. de C.V. el fabricante nacional, importador o comercializador responsable respectivo.</li> <li>d) Esta garantía pierde su validez si el producto es utilizado en un medio diferente a una vivienda unifamiliar o se somete a cualquier voltaje o forma de onda diferente a la especificada en la etiqueta de clasificación (ej., 120V ~ 60 Hz).</li> </ol> <p>El consumidor puede solicitar que se haga efectiva la garantía ante la propia casa comercial donde adquirió su producto, siempre y cuando Grupo HB PS, S.A. de C.V. no cuente con talleres de servicio.</p>		
<b>PROCEDIMIENTO PARA HACER EFECTIVA LA GARANTÍA</b>		
<ul style="list-style-type: none"> <li>• Para hacer efectiva la garantía no deben exigirse mayores requisitos que la presentación del producto y la póliza correspondiente, debidamente sellada por el establecimiento que lo vendió.</li> <li>• Para hacer efectiva la garantía, lleve su aparato al Centro de Servicio Autorizado más cercano a su domicilio (consulte la lista anexa).</li> <li>• Si no existe Centro de Servicio Autorizado en su localidad llame a nuestro Centro de Atención al Consumidor para recibir instrucciones de como hacer efectiva su garantía.</li> <li>• El tiempo de reparación, en ningún caso será mayor de 30 días naturales contados a partir de la fecha de recepción del producto en nuestros Centros de Servicio Autorizados.</li> <li>• En caso de que el producto haya sido reparado o sometido a mantenimiento y el mismo presente deficiencias imputables al autor de la reparación o del mantenimiento dentro de los treinta días naturales posteriores a la entrega del producto al consumidor, éste tendrá derecho a que sea reparado o mantenido de nuevo sin costo alguno. Si el plazo de la garantía es superior a los treinta días naturales, se estará a dicho plazo.</li> <li>• El tiempo que duren las reparaciones efectuadas al amparo de la garantía no es computable dentro del plazo de la misma. Cuando el bien haya sido reparado se iniciará la garantía respecto de las piezas repuestas y continuará con relación al resto. En el caso de reposición del bien deberá renovarse el plazo de la garantía.</li> </ul>		
DÍA__ MES__ AÑO__		<p>Si desea hacer comentarios o sugerencias con respecto a nuestro servicio o tiene alguna queja derivada de la atención recibida en alguno de nuestros Centros de Servicio Autorizados, por favor dirigirse a:</p> <p><b>GERENCIA INTERNACIONAL DE SERVICIO</b>  <b>01 800 71 16 100</b></p>

## RED DE CENTROS DE SERVICIO AUTORIZADA GRUPO HB PS, S.A. DE C.V.

### Distrito Federal

ELECTRODOMÉSTICOS  
Av. Plutarco Elias Cailles No. 1499  
Zacahuiztco MEXICO 09490 D.F.  
Tel: 01 55 5235 2323  
Fax: 01 55 5243 1397

CASA GARCIA  
Av. Patriotismo No. 875-B  
Mixcoac MEXICO 03910 D.F.  
Tel: 01 55 5563 8723  
Fax: 01 55 5615 1856

### Nuevo Leon

FERNANDO SEPULVEDA REFACCIONES  
Ruperto Martínez No. 238 Ote.  
Centro MONTERREY, 64000 N.L.  
Tel: 01 81 8343 6700  
Fax: 01 81 8344 0486

### Jalisco

SERVICIOS DE MANTENIMIENTO CASTILLO  
Garibaldi No. 1450  
Ladrón de Guevara  
GUADALAJARA 44660 Jal.  
Tel: 01 33 3825 3480  
Fax: 01 33 3826 1914

### Chihuahua

DISTRIBUIDORA TURMIX  
Av. Paseo Triunfo de la Rep. No. 5289  
Local 2 A.  
Int. Hipermart  
Alamos de San Lorenzo  
CD. JUAREZ 32340 Chih.  
Tel: 01 656 617 8030  
Fax: 01 656 617 8030

Modelos:	Tipo:	Características Eléctricas:
46893, 46894	A75	120 V~ 60 Hz 1025W

Los modelos incluidos en el instructivo de Uso y Cuidado pueden ir seguidos o no por un sufijo correspondiente a una o varias letras del alfabeto y sus combinaciones, separadas o no por un espacio, coma, diagonal, o guión. Como ejemplos los sufijos pueden ser: "Y" y/o "MX" y/o "MXY" y/o "Z".