



Sandwich Toaster

READ BEFORE USE

Grille-sandwichs

À LIRE AVANT UTILISATION

Tostador de Sándwiches

LEA ANTES DE USAR

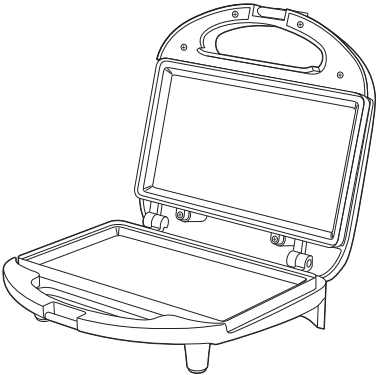

English 2
USA: 1-800-851-8900

Français 9
Canada : 1-800-267-2826

Español 15
En México: 01-800-71-16-100

840215201

IMPORTANT SAFEGUARDS

When using electrical appliances, basic safety precautions should always be followed including the following:

1. Read all instructions.
2. Do not touch hot surfaces. Use handles or knobs.
3. To protect against electrical shock do not immerse cord, plug or cooking unit in water or other liquid.
4. Close supervision is necessary when any appliance is used by or near children.
5. Unplug from outlet when not in use and before cleaning. Allow to cool before putting on or taking off parts and before cleaning.
6. Do not operate any appliance with a damaged cord or plug, or after the appliance malfunctions or has been dropped or damaged in any manner. Call our toll-free customer service number for information on examination, repair, or adjustment.
7. The use of accessory attachments not recommended by the appliance manufacturer may cause injury.
8. Do not use outdoors.
9. Do not let cord hang over edge of table or counter, or touch hot surfaces, including the stove.
10. Do not place on or near a hot gas or electric burner, or in a heated oven.
11. Extreme caution must be used when moving an appliance containing hot oil or other hot liquids.
12. To disconnect, remove plug from wall outlet.
13. Do not use appliance for other than intended use.
14. Do not leave appliance unattended when plugged in.
15. When using this appliance, provide 4 to 6 inches air space above, behind and on both sides for air circulation. Do not use on surfaces where heat may cause a problem.
16. Place the appliance only on a dry, level, and nonflammable surface.
17. Never remove the sandwich with any kind of cutting device or other metallic kitchen utensil.

18. Always allow the appliance to cool down completely before putting away. Never wind the cord around the appliance while it is still hot.

SAVE THESE INSTRUCTIONS

Other Consumer Safety Information

This appliance is intended for household use only.

WARNING! Shock Hazard: This appliance has a polarized plug (one wide blade) that reduces the risk of electric shock. The plug fits only one way into a polarized outlet. Do not defeat the safety purpose of the plug by modifying the plug in any way or by using an adapter. If the plug does not fit fully into the outlet, reverse the plug. If it still does not fit, have an electrician replace the outlet.

The length of the cord used on this appliance was selected to reduce the hazards of becoming tangled in or tripping over a longer cord. If a longer cord is necessary, an approved extension cord may be used. The electrical rating of the extension cord must be equal to or greater than the rating of the appliance. Care must be taken to arrange the extension cord so that it will not drape over the countertop or tabletop where it can be pulled on by children or accidentally tripped over.

To avoid an electrical circuit overload, do not use another high-wattage appliance on the same circuit with this appliance.

Other Consumer Safety Information

Do not use this unit near an oven, heater, or fireplace.

If using an extension cord, it should be connected to the unit's power cord before it is plugged into the outlet. In the case of a power failure, the same procedure should be followed.

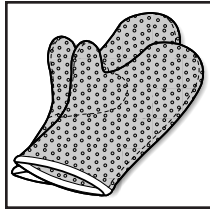

WARNING: Always use a hot mitt to protect hand when opening a hot sandwich toaster. Escaping steam can burn.

Parts and Features

1. Sandwich Grids
2. Lid Lock
3. Power On Light
4. Ready Indicator Light

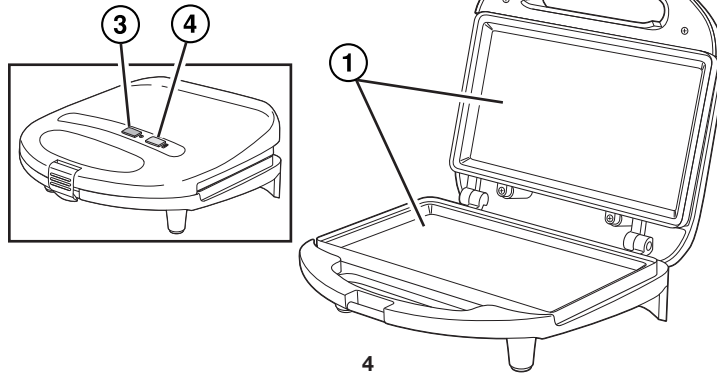

How to Toast

BEFORE FIRST USE: Wipe bottom and top cooking grids with a soapy damp cloth. Rinse cloth and wipe grids again.

1. Plug cord into 120 volt AC electrical outlet. The yellow Power On Light will glow whenever the unit is plugged in.
2. Let preheat with cover closed until green Ready Indicator Light comes on.
3. Release lid lock by pushing upwards on lid lock. Raise cover and place sandwich on bottom grid. Close and lock lid. The green Ready Indicator Light will go on and off during cooking.
4. Most sandwiches are toasted in 3 to 5 minutes. Remove sandwich and unplug unit.

Ready Indicator Light

The green Ready Indicator Light comes on when the unit has reached the set temperature. For best results, wait until the indicator light comes on before starting to cook. This means the unit has reached the perfect temperature.

Tips for Best Results

- Always preheat the sandwich toaster.
- Spray cooking grids lightly with nonstick cooking spray or lightly butter the outside of the sandwich before toasting.
- Try different types of breads and fillings. The sandwich toaster toasts the outside and warms the sandwich filling.
- Remove sandwiches with tongs or plastic spatula. Do not use metal knives or forks as they will scratch the nonstick cooking grids.

To Clean and Store

⚠ WARNING **Shock Hazard** – To reduce the risk of electrical shock do not immerse in water.

1. Unplug from outlet and let cool.
2. Wipe cooking grids and outside of unit with a damp, soapy cloth. Rinse cloth and wipe grids again.
3. Do not use steel wool, scouring pads, or abrasive cleaners on any part of the unit.
4. Wrap cord around feet of unit and lock the lid. The unit may now be stored upright.

NOTE: Any service requiring disassembly should be performed by authorized service personnel.

Notes

LIMITED WARRANTY

This warranty applies to products purchased and used in the U.S. and Canada. This is the only express warranty for this product and is in lieu of any other warranty or condition.

This product is warranted to be free from defects in material and workmanship for a period of one (1) year from the date of original purchase. During this period, your exclusive remedy is repair or replacement of this product or any component found to be defective, at our option; however, you are responsible for all costs associated with returning the product to us and our returning a product or component under this warranty to you. If the product or component is no longer available, we will replace with a similar one of equal or greater value.

This warranty does not cover glass, filters, wear from normal use, use not in conformity with the printed directions, or damage to the product resulting from accident, alteration, abuse, or misuse. This warranty extends only to the original consumer purchaser or gift recipient. Keep the original sales receipt, as proof of purchase is required to make a warranty claim. This warranty is void if the product is used for other than single-family household use or subjected to any voltage and waveform other than as specified on the rating label (e.g., 120V ~ 60 Hz).

We exclude all claims for special, incidental, and consequential damages caused by breach of express or implied warranty. All liability is limited to the amount of the purchase price. **Every implied warranty, including any statutory warranty or condition of merchantability or fitness for a particular purpose, is disclaimed except to the extent prohibited by law, in which case such warranty or condition is limited to the duration of this written warranty.** This warranty gives you specific legal rights. You may have other legal rights that vary depending on where you live. Some states or provinces do not allow limitations on implied warranties or special, incidental, or consequential damages, so the foregoing limitations may not apply to you.

To make a warranty claim, do not return this appliance to the store. Please call 1.800.851.8900 in the U.S. or 1.800.267.2826 in Canada or visit proctorsilex.com in the U.S. or proctorsilex.ca in Canada. For faster service, locate the model, type, and series numbers on your appliance.

PRÉCAUTIONS IMPORTANTES

Lors de l'utilisation d'appareils électroménagers, des précautions fondamentales de sécurité doivent toujours être observées, y compris ce qui suit :

1. Lire toutes les instructions.
2. Ne pas toucher les surfaces chaudes. Utiliser les poignées ou boutons.
3. Pour protéger contre le risque de choc électrique, ne pas immerger le cordon, la fiche ou l'unité de cuisson dans l'eau ou autre liquide.
4. Une bonne surveillance est nécessaire pour tout appareil utilisé par des enfants ou près d'eux.
5. Débrancher l'appareil de la prise de courant électrique lorsqu'il n'est pas utilisé et avant un nettoyage. Le laisser refroidir avant un nettoyage et avant d'y placer ou d'y enlever des pièces.
6. Ne pas faire fonctionner un appareil électroménager avec un cordon ou une fiche endommagés, ou lorsque l'appareil ne fonctionne pas bien, ou a été endommagé d'une manière quelconque. Composer notre numéro de service aux clients sans frais d'interurbain, pour des renseignements concernant l'examen, la réparation ou l'ajustement.
7. L'utilisation d'accessoires non recommandés par le fabricant de l'appareil ménager peut causer des blessures.
8. Ne pas utiliser à l'extérieur.
9. Ne pas laisser le cordon pendre du bord d'une table ou d'un comptoir, ou toucher des surfaces chaudes, y compris la cuisinière.
10. Ne pas placer l'appareil sur ou près d'un brûleur à gaz chaud, ou d'un élément électrique, ou dans un four chauffé.
11. Une grande précaution doit être prise lors du déplacement d'un appareil électroménager contenant de l'huile chaude ou autres liquides chauds.
12. Pour déconnecter, débrancher la fiche de la prise.
13. Ne pas utiliser l'appareil électroménager à une fin autre que l'utilisation prévue.
14. Ne pas laisser l'appareil ménager sans surveillance quand il est branché.

15. Lors de l'utilisation de cet appareil ménager, prévoir un espace d'air de 4 à 6 pouces au-dessus, derrière et des deux côtés pour la circulation de l'air. Ne pas utiliser l'appareil sur des surfaces où la chaleur peut causer un problème.
16. Ne placer l'appareil que sur une surface sèche, d'aplomb et ininflammable.
17. Ne jamais retirer le sandwich avec un dispositif coupant ou autre ustensile de cuisine métallique.
18. Laisser toujours l'appareil refroidir complètement avant de le ranger. Ne jamais enrrouler le cordon autour de l'appareil pendant qu'il est encore chaud.

CONSERVEZ CES INSTRUCTIONS

Autres renseignements de sécurité aux consommateurs

Cet appareil est destiné à l'utilisation domestique seulement.

AVERTISSEMENT ! Risque d'électrocution : Cet appareil électroménager possède une fiche polarisée (une broche large) qui réduit le risque d'électrocution. Cette fiche n'entre que dans un seul sens dans une prise polarisée. Ne contrecarrez pas l'objectif sécuritaire de cette fiche en la modifiant de quelque manière que ce soit ou en utilisant un adaptateur. Si vous ne pouvez pas insérer complètement la fiche dans la prise, inversez la fiche. Si elle refuse toujours de s'insérer, faire remplacer la prise par un électricien.

La longueur du cordon installé sur cet appareil a été sélectionnée afin de réduire les risques d'enchevêtrement ou de faux pas causés par un fil trop long. L'utilisation d'une rallonge approuvée est permise si le cordon est trop court. Les caractéristiques électriques de la rallonge doivent être équivalentes ou supérieures aux caractéristiques de l'appareil. Prendre toutes les précautions nécessaires pour installer la rallonge de manière à ne pas la faire courir sur le comptoir ou sur une table pour éviter qu'un enfant ne tire sur le cordon ou trébuche accidentellement.

Pour éviter la surcharge du circuit électrique, ne pas utiliser un autre appareil à haute puissance sur le même circuit que cet appareil.

Ne pas utiliser cet appareil près d'un four, d'une chaufferette ou d'un foyer.

Autres renseignements de sécurité aux consommateurs

Si on utilise un cordon de rallonge, celui-ci devrait être connecté au cordon d'alimentation de l'appareil avant d'être branché sur une prise. Dans le cas d'une panne de courant, procéder de la même façon.

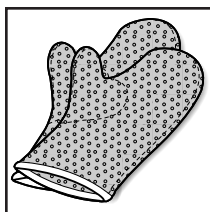

AVERTISSEMENT : Toujours porter une mitaine de four lors de l'ouverture d'un gril chaud. La vapeur qui s'échappe peut causer des brûlures.

Pièces et caractéristiques

1. Moules pour sandwichs
2. Verrouillage du couvercle
3. Témoin d'alimentation
4. Témoin lumineux prêt

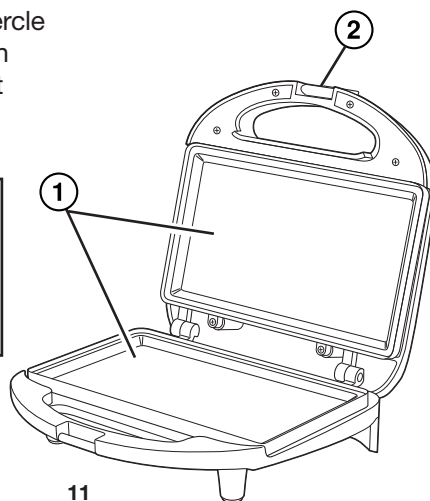
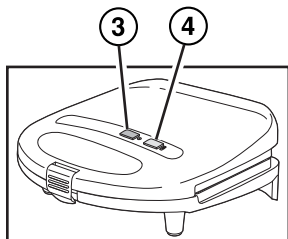

Utilisation

AVANT LA PREMIÈRE UTILISATION : Essuyer les grilles de couvercle et de fond du grille-sandwichs avec un linge imbibé d'eau savonneuse. Rincer le linge et essuyer les grilles à nouveau.

1. Brancher le cordon sur une prise électrique de 120 volts CA. Le témoin d'alimentation jaune est illuminé lorsque l'unité est branchée.
2. Laisser le gril préchauffer avec le couvercle fermé jusqu'à ce que le témoin lumineux prêt vert s'allume.
3. Pousser le verrouillage du couvercle vers le haut pour le dégager. Soulever le couvercle et placer le sandwich sur le moule inférieur. Fermer le couvercle et le verrouiller. Le témoin lumineux prêt vert s'allumera et s'éteindra par intermittence durant la cuisson.
4. La plupart des sandwichs cuisent en 3 à 5 minutes. Retirer le sandwich et débrancher l'unité.

Témoin Lumineux Prêt

Le témoin lumineux vert s'allume quand l'appareil a atteint la température réglée. Pour obtenir les meilleurs résultats, attendre que le témoin lumineux s'allume avant de commencer la cuisson. Quand il s'allume, l'appareil a atteint la température idéale.

Conseils pour les meilleurs résultats

- Toujours préchauffer le gril à sandwichs.
- Vaporiser légèrement les moules de cuisson d'un enduit antiadhésif pour la cuisson ou beurrer légèrement l'extérieur du sandwich avant la cuisson.
- Essayer différents types de pains et de garnitures. Le gril à sandwichs grille l'extérieur et réchauffe la garniture du sandwich.
- Retirer les sandwichs avec une pince ou une spatule en plastique. Ne pas utiliser de couteau ou de fourchette en métal car ils égratigneront les moules de cuisson antiadhésifs.

Nettoyage et rangement

⚠ AVERTISSEMENT **Risque d'électrocution** – Pour réduire le risque de choc électrique, ne pas plonger dans l'eau.

1. Débrancher de la prise de courant et laisser refroidir.
2. Essuyer les moules de cuisson et l'extérieur de l'appareil avec un linge humide savonneux. Rincer le linge et essuyer de nouveau les moules.
3. Ne pas utiliser de laine d'acier, tampons de récurage ou nettoyeurs abrasifs sur quelque partie que ce soit de l'appareil.
4. Enrouler le cordon autour des pieds de l'appareil et verrouiller le couvercle. L'appareil peut être maintenant rangé en position verticale.

REMARQUE : tout entretien nécessitant un démontage devrait être effectué par le personnel de service autorisé.

GARANTIE LIMITÉE

Cette garantie s'applique aux produits achetés et utilisés aux É.-U. et au Canada. C'est la seule garantie expresse pour ce produit et est en lieu et place de tout autre garantie ou condition.

Ce produit est garanti contre tout défaut de matériaux et de main-d'oeuvre pour une période de un (1) an à compter de la date d'achat d'origine. Au cours de cette période, votre seul recours est la réparation ou le remplacement de ce produit ou tout composant s'avérant défectueux, à notre gré, mais vous êtes responsable de tous les coûts liés à l'expédition du produit et le retour d'un produit ou d'un composant dans le cadre de cette garantie. Si le produit ou un composant n'est plus offert, nous le remplacerons par un produit similaire de valeur égale ou supérieure.

Cette garantie ne couvre pas le verre, les filtres, l'usure d'un usage normal, l'utilisation non conforme aux directives imprimées, ou des dommages au produit résultant d'un accident, modification, utilisation abusive ou incorrecte. Cette garantie s'applique seulement à l'acheteur original ou à la personne l'ayant reçu en cadeau. La présentation du reçu de vente d'origine comme preuve d'achat est nécessaire pour faire une réclamation au titre de cette garantie. Cette garantie s'annule si le produit est utilisé autrement que par une famille ou si l'appareil est soumis à toute tension ou forme d'onde différente des caractéristiques nominales précisées sur l'étiquette (par ex. : 120 V ~ 60 Hz).

Nous excluons toutes les réclamations au titre de cette garantie pour les dommages spéciaux, consécutifs et indirects causés par la violation de garantie expresse ou implicite. Toute responsabilité est limitée au prix d'achat. **Chaque garantie implicite, y compris toute garantie ou condition de qualité marchande ou d'adéquation à un usage particulier, est exonérée, sauf dans la mesure interdite par la loi, auquel cas la garantie ou condition est limitée à la durée de cette garantie écrite.** Cette garantie vous donne des droits légaux précis. Vous pouvez avoir d'autres droits qui varient selon l'endroit où vous habitez. Certaines provinces ne permettent pas les limitations sur les garanties implicites ou les dommages spéciaux ou indirects de telle sorte que les limitations ci-dessus ne s'appliquent peut-être pas à votre cas.

Ne pas retourner cet appareil au magasin lors d'une réclamation au titre de cette garantie. Téléphoner au 1.800.851.8900 aux É.-U. ou au 1.800.267.2826 au Canada ou visiter le site internet www.proctorsilex.com aux É.-U. ou www.proctorsilex.ca au Canada. Pour un service plus rapide, trouvez le numéro de modèle, le type d'appareil et les numéros de série sur votre appareil.

SALVAGUARDIAS IMPORTANTES

Cuando utilice aparatos eléctricos, siempre debe seguir precauciones básicas de seguridad, como las siguientes:

1. Lea todas las instrucciones.
2. Verifique que el voltaje de su instalación corresponda con el del producto.
3. No toque las superficies calientes. Utilice manijas y perillas.
4. Para evitar el peligro de descargas eléctricas, no sumerja el cable, el enchufe o la unidad de cocina en agua u otro líquido.
5. Se requiere una supervisión estricta cuando cualquier artefacto es utilizado por niños o en su cercanía.
6. Desenchufe del tomacorriente cuando no esté utilizando el artefacto y antes de la limpieza. Deje enfriar antes de colocar o quitar piezas y antes de limpiar.
7. No utilice ningún artefacto con un cable o enchufe dañados, o después de que el artefacto haya funcionado mal o haya sufrido caídas o daños. Llame a nuestro número gratuito de servicio al cliente para información sobre examinación, reparación o ajuste.
8. El uso de accesorios no recomendados por el fabricante del artefacto puede provocar lesiones personales o daños a la unidad.
9. No utilice el artefacto al aire libre.
10. No permita que el cable cuelgue sobre el borde de la mesa o mesada, o que toque superficies calientes, como la estufa.
11. No coloque sobre o cerca de un quemador eléctrico o a gas, o en un horno caliente.
12. Debe tenerse mucho cuidado cuando se traslade un artefacto que contenga aceite caliente u otros líquidos calientes.
13. Para desconectar, quite el enchufe del tomacorriente.
14. Sólo utilice el artefacto con el objetivo para el que fue diseñado.
15. No deje el artefacto sin supervisión mientras está enchufado.

16. Cuando utilice este artefacto, deje de 4 a 6 pulgadas de espacio libre por encima, detrás y a ambos lados para permitir la circulación de aire. No utilice en superficies sobre las cuales el calor puede provocar un problema.
17. Coloque el artefacto sólo sobre una superficie seca, nivelada e inflamable.
18. Nunca quite los sándwiches con alguna clase de elemento de corte u otro utensilio metálico de cocina.
19. Siempre deje que el artefacto se enfríe por completo antes de guardarlo. Nunca enrosque el cable alrededor del artefacto cuando todavía está caliente.

GUARDE ESTAS INSTRUCCIONES

Información para la Seguridad del Consumidor

Este artefacto está diseñado sólo para uso doméstico.

¡ADVERTENCIA! Peligro de Descarga Eléctrica: Este aparato cuenta con un enchufe polarizado (una pata más ancha) que reduce el riesgo de una descarga eléctrica. El enchufe embona únicamente en una dirección dentro de un tomacorriente polarizado. No trate de obviar el propósito de seguridad del enchufe modificándolo de alguna manera o utilizando un adaptador. Si el enchufe no entra completamente en la toma, invierta el enchufe. Si aún no entra, haga que un eléctrico reemplace la toma.

El largo del cable que se usa en este aparato fue seleccionado para reducir el peligro de que alguien se enganche o tropiece con un cable más largo. Si es necesario usar un cable más largo, se podrá usar un cable de extensión aprobado. La clasificación eléctrica nominal del cable de extensión debe ser igual o mayor que la clasificación nominal del aparato. Es importante tener cuidado de colocar el cable de extensión para que no se pliegue sobre el mostrador o la mesera en donde niños puedan tirar del mismo o tropezarse accidentalmente.

Para evitar una sobrecarga eléctrica del circuito, no use otro aparato de alto voltaje en el mismo circuito con este aparato.

Información para la Seguridad del Consumidor

No utilice esta unidad cerca de un horno, calefactor o chimenea.
Si usa un cable de extensión, éste debe estar conectado al cable de energía de la unidad antes de conectarse al tomacorriente. En caso de una falla eléctrica, debe seguirse el mismo procedimiento.

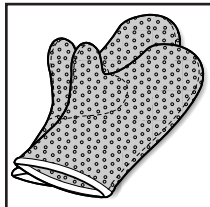

ADVERTENCIA: Siempre use una manopla de cocina para protegerse cuando abra la tostadora sandwichera caliente. El vapor que sale puede provocar quemaduras.

Piezas y Características

1. Rejillas para Sándwiches
2. Bloqueo de la Tapa
3. Luz de Encendido
4. Luz Indicadora de Listo

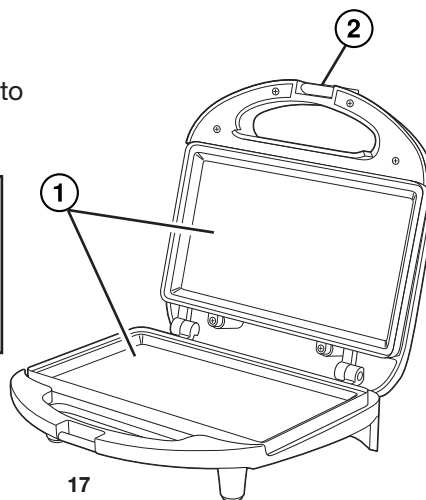
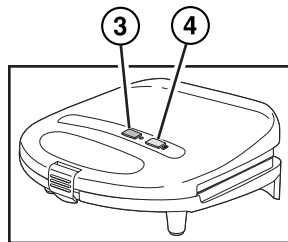

Cómo Tostar

ANTES DEL PRIMER USO: Limpie las rejillas de cocción inferior y superior con un paño jabonoso húmedo.

Enjuague el paño y limpie las rejillas de nuevo.

1. Enchufe el cable en un tomacorriente eléctrico AC de 120 voltios. La luz amarilla de encendido destellará siempre que la unidad se encuentre enchufada.
2. Deje precalentar con la tapa cerrada hasta que se encienda la luz verde indicadora de Listo.
3. Libere la bloqueo de la tapa presionando hacia arriba sobre la misma. Levante la tapa y coloque el sándwich en la rejilla inferior. Cierre y bloquee la tapa. La luz verde indicadora de Listo se encenderá y apagará durante la cocción.
4. La mayoría de los sándwiches se tuestan en un período de 3 a 5 minutos. Retire el sándwich y desenchufe la unidad.

Luz Indicadora de Listo

La luz indicadora de Listo se enciende cuando la unidad ha alcanzado la temperatura predeterminada. Para mejores resultados, espere hasta que la luz indicadora se encienda antes de comenzar a cocinar. Esto significa que la unidad ha alcanzado la temperatura perfecta.

Consejos para Lograr Mejores Resultados

- Siempre precaliente la sandwichera.
- Rocíe apenas las rejillas de cocción con spray de cocina antiadherente o unte con un poquito de mantequilla la parte externa del sándwich antes de tostar.
- Pruebe diferentes tipos de panes y rellenos. La sandwichera tuesta la parte externa y calienta el relleno del sándwich.
- Retire los sándwiches con tenacillas o una espátula plástica. No utilice cuchillos o tenedores de metal porque podrían rayar las rejillas de cocción antiadherentes.

Cómo Limpiar y Guardar

⚠ ADVERTENCIA Peligro de Choque Eléctrico: Para reducir el riesgo de choque eléctrico no sumerja en agua.

1. Desenchufe del tomacorriente y deje enfriar.
2. Limpie las rejillas de cocción y la parte externa de la unidad con un paño jabonoso húmedo. Enjuague el paño y limpie las rejillas de nuevo.
3. No utilice lana de acero, esponjillas o limpiadores abrasivos en cualquier parte de la unidad.
4. Enrosque el cable alrededor de los pies de la unidad y trabe la tapa. Ahora la unidad puede guardarse en posición vertical.

NOTA: Cualquier servicio que requiera el desarmado de la unidad debe ser realizado por personal autorizado.

Notas



Grupo HB PS, S.A. de C.V.
Monte Elbruz No. 124 Int. 601
Col. Palmitas Polanco
México, D.F. C.P. 11560
Tel. 52 82 31 05 y 52 82 31 06
Fax. 52 82 3167

PÓLIZA DE GARANTÍA			
PRODUCTO:	MARCA:	MODELO:	
<p>Grupo HB PS, S.A. de C.V. cuenta con una Red de Centros de Servicio Autorizada, por favor consulte en la lista anexa el nombre y dirección de los establecimientos en la República Mexicana en donde usted podrá hacer efectiva la garantía, obtener partes, componentes, consumibles y accesorios; así como también obtener servicio para productos fuera de garantía. Para mayor información llame sin costo: Centro de Atención al consumidor: 01 800 71 16 100</p>			
<p>Grupo HB PS, S.A. de C.V. le otorga a partir de la fecha de compra: GARANTÍA DE 1 AÑO.</p>			
COBERTURA			
<ul style="list-style-type: none">• Esta garantía ampara, todas las piezas y componentes del producto que resulten con defecto de fabricación incluyendo la mano de obra.• Grupo HB PS, S.A. de C.V. se obliga a reemplazar, reparar o reponer, cualquier pieza o componente defectuoso; proporcionar la mano de obra necesaria para su diagnóstico y reparación, todo lo anterior sin costo adicional para el consumidor.• Esta garantía incluye los gastos de transportación del producto que deriven de su cumplimiento dentro de su red de servicio.			
LIMITACIONES			
<ul style="list-style-type: none">• Esta garantía no ampara el reemplazo de piezas deterioradas por uso o por desgaste normal, como son: cuchillas, vasos, jarras, filtros, etc.• Grupo HB PS, S.A. de C.V. no se hace responsable por los accidentes producidos a consecuencia de una instalación eléctrica defectuosa, ausencia de toma de tierra, clavija de enchufe en mal estado, etc.			
EXCEPCIONES			
<p>Esta garantía no será efectiva en los siguientes casos: a) Cuando el producto se hubiese utilizado en condiciones distintas a las normales. (Uso industrial, semi-industrial o comercial.)</p>			

EXCEPCIONES (continuación)		
<p>b) Cuando el producto no hubiese sido operado de acuerdo con el instructivo de uso.</p> <p>c) Cuando el producto hubiese sido alterado o reparado por personas no autorizadas por Grupo HB PS, S.A. de C.V. el fabricante nacional, importador o comercializador responsable respectivo.</p> <p>d) Esta garantía pierde su validez si el producto es utilizado en un medio diferente a una vivienda unifamiliar o se somete a cualquier voltaje o forma de onda diferente a la especificada en la etiqueta de clasificación (ej., 120V ~ 60 Hz).</p> <p>El consumidor puede solicitar que se haga efectiva la garantía ante la propia casa comercial donde adquirió su producto, siempre y cuando Grupo HB PS, S.A. de C.V. no cuente con talleres de servicio.</p>		
PROCEDIMIENTO PARA HACER EFECTIVA LA GARANTÍA		
<ul style="list-style-type: none"> • Para hacer efectiva la garantía no deben exigirse mayores requisitos que la presentación del producto y la póliza correspondiente, debidamente sellada por el establecimiento que lo vendió. • Para hacer efectiva la garantía, lleve su aparato al Centro de Servicio Autorizado más cercano a su domicilio (consulte la lista anexa). • Si no existe Centro de Servicio Autorizado en su localidad llame a nuestro Centro de Atención al Consumidor para recibir instrucciones de como hacer efectiva su garantía. • El tiempo de reparación, en ningún caso será mayor de 30 días naturales contados a partir de la fecha de recepción del producto en nuestros Centros de Servicio Autorizados. • En caso de que el producto haya sido reparado o sometido a mantenimiento y el mismo presente deficiencias imputables al autor de la reparación o del mantenimiento dentro de los treinta días naturales posteriores a la entrega del producto al consumidor, éste tendrá derecho a que sea reparado o mantenido de nuevo sin costo alguno. Si el plazo de la garantía es superior a los treinta días naturales, se estará a dicho plazo. • El tiempo que duren las reparaciones efectuadas al amparo de la garantía no es computable dentro del plazo de la misma. Cuando el bien haya sido reparado se iniciará la garantía respecto de las piezas repuestas y continuará con relación al resto. En el caso de reposición del bien deberá renovarse el plazo de la garantía. 		
FECHA DE ENTREGA	SELLO DEL VENDEDOR	QUEJAS Y SUGERENCIAS
DÍA ___ MES ___ A—O___		<p>Si desea hacer comentarios o sugerencias con respecto a nuestro servicio o tiene alguna queja derivada de la atención recibida en alguno de nuestros Centros de Servicio Autorizados, por favor dirigirse a:</p> <p>Grupo HB PS, S.A. de C.V. (DIMALSA) Prol. Av. La Joya s/n. Esq. Av. San Antonio Col. El Infiernillo C.P. 54878 Cuautitlán, Edo de México Tel. (55) 58 99 62 42 Fax. (55) 58 70 64 42 y (55) 26 20 21 02</p>

RED DE CENTROS DE SERVICIO AUTORIZADA GRUPO HB PS, S.A. DE C.V.

Distrito Federal

ELECTRODOMÉSTICOS
Av. Plutarco Elias Cailles
No. 1499
Zacahuitzco MEXICO 09490 D.F.
Tel: 01 55 5235 2323
Fax: 01 55 5243 1397

CASA GARCIA
Av. Patriotismo No. 875-B
Mixcoac MEXICO 03910 D.F.
Tel: 01 55 5563 8723
Fax: 01 55 5615 1856

Jalisco

SERVICIOS DE MANTENIMIENTO
CASTILLO
Garibaldi No. 1450
Ladrón de Guevara
GUADALAJARA 44660 Jal.
Tel: 01 33 3825 3480
Fax: 01 33 3826 1914

Chihuahua

DISTRIBUIDORA TURMIX
Av. Paseo Triunfo de la Rep.
No. 5289 Local 2 A.
Int. Hipermart
Alamos de San Lorenzo
CD. JUAREZ 32340 Chih.
Tel: 01 656 617 8030
Fax: 01 656 617 8030

Nuevo Leon

FERNANDO SEPULVEDA
REFACCIONES
Ruperto Martínez No. 238 Ote.
Centro MONTERREY, 64000 N.L.
Tel: 01 81 8343 6700
Fax: 01 81 8344 0486

Modelos:	Tipo:	Características Eléctricas:
25401P	ST23	120V~ 60Hz 700W

Los modelos incluidos en el instructivo de Uso y Cuidado pueden ir seguidos o no por un sufijo correspondiente a una o varias letras del alfabeto y sus combinaciones, separadas o no por un espacio, coma, diagonal, o guión. Como ejemplos los sufijos pueden ser: "Y" y/o "MX" y/o "MXY" y/o "Z".