

**READ BEFORE USE  
LIRE AVANT UTILISATION  
LEA ANTES DE USAR**

Visit [www.hamiltonbeach.com](http://www.hamiltonbeach.com) for our complete line of products and Use and Care Guides – as well as delicious recipes, tips, and to register your product online!

Rendez-vous sur [www.hamiltonbeach.ca](http://www.hamiltonbeach.ca) pour notre liste complète de produits et de nos manuels utilisateur – ainsi que nos délicieuses recettes, nos conseils et pour enregistrer votre produit en ligne !

¡Visite [www.hamiltonbeach.com.mx](http://www.hamiltonbeach.com.mx) para obtener nuestra línea completa de productos y las Guías de Uso y Cuidado, además de deliciosas recetas, consejos y para registrar su producto en línea!

**Questions?**  
Please call us – our friendly associates are ready to help.  
USA: 1.800.851.8900

**Questions ?**  
N'hésitez pas à nous appeler – nos associés s'empresseront de vous aider.  
CAN : 1.800.267.2826

**¿Preguntas?**  
Por favor llámenos – nuestros amables representantes están listos para ayudar.  
MEX: 01 800 71 16 100  
*Le invitamos a leer cuidadosamente este instructivo antes de usar su aparato.*

# Hamilton Beach®



## Stack & Snap™ Food Processor Robot culinaire Procesador de Alimentos

English .....	2
Français.....	15
Español .....	29

## IMPORTANT SAFEGUARDS

When using electrical appliances, basic safety precautions should always be followed, including the following:

1. Read and save all instructions.
2. To protect against risk of electrical shock, do not immerse base, motor, cord, or plug in water or other liquid.
3. Close supervision is necessary when any appliance is used by or near children.
4. This appliance should not be used by children.
5. Unplug cord from outlet when not in use, before putting on or taking off parts, and before cleaning.
6. Avoid contacting moving parts.
7. Do not operate any appliance with a damaged cord or plug or after the appliance malfunctions or is dropped or damaged in any manner. Call our toll-free customer service number for information on examination, repair, or electrical or mechanical adjustment.
8. The use of attachments not recommended or sold by the appliance manufacturer may cause fire, electric shock, or injury.
9. Do not use your food processor if any part is broken.
10. Do not use appliance outdoors.
11. Do not let cord hang over edge of table or counter, or touch hot surfaces.
12. Keep hands and utensils away from moving blade and disc while processing food to reduce the risk of severe personal injury and/or damage to the food processor. A rubber scraper may be used but ONLY when the food processor is not running.
13. The blade and disc are sharp. Handle carefully. Store out of reach of children.
14. To reduce the risk of injury, never place cutting blade or disc on base without first putting bowl properly in place.
15. Be certain lid is securely locked in place before operating appliance.
16. Never feed food into food chute by hand. Always use the food pushers.
17. Do not attempt to defeat the lid interlock mechanism.
18. Make sure the blade or disc has come to a full stop before removing lid.
19. To reduce the risk of injury, be sure to insert or remove blade and disc using hubs provided for this purpose. Use caution when removing blade and disc from the bowl, when emptying the bowl, and when cleaning.
20. Check that the control is OFF (O) before plugging cord into wall outlet. To disconnect, turn the control to OFF (O); then remove plug from wall outlet.
21. Be sure to turn switch to OFF (O) position after each use. Always use the pushers to clear the food chute. When this method is not possible, unplug cord from outlet and disassemble unit to remove the remaining food.
22. The appliance is not intended for commercial, professional, or industrial use. It is designed and built exclusively for household use only.

23. Never use appliance for a longer period or with a larger amount of ingredients other than that recommended by appliance manufacturer.
24. The maximum rating of this unit is based on using the chopping/mixing blade. Using the slicing/shredding disc may draw significantly less power.

25. Do not place on or near a hot gas or electric burner or in a heated oven.
26. Do not use appliance for other than intended use.

## SAVE THESE INSTRUCTIONS!

### Other Consumer Safety Information

**This appliance is intended for household use only.**

**WARNING! Shock Hazard:** This appliance has a polarized plug (one wide blade) that reduces the risk of electric shock. The plug fits only one way into a polarized outlet. Do not defeat the safety purpose of the plug by modifying the plug in any way or by using an adapter. If the plug does not fit fully into the outlet, reverse the plug. If it still does not fit, have an electrician replace the outlet.

The length of the cord used on this appliance was selected to reduce the hazards of becoming tangled in or tripping over a longer cord. If a longer cord is necessary, an approved extension cord may be used. The electrical rating of the extension cord must be equal to or greater than the rating of the appliance. Care must be taken to arrange the extension cord so that it will not drape over the countertop or tabletop where it can be pulled on by children or accidentally tripped over.

To avoid an electrical circuit overload, do not use another high-wattage appliance on the same circuit with your appliance.

# Parts and Features

\*To order parts:

US: 1.800.851.8900

www.hamiltonbeach.com

Canada: 1.800.267.2826

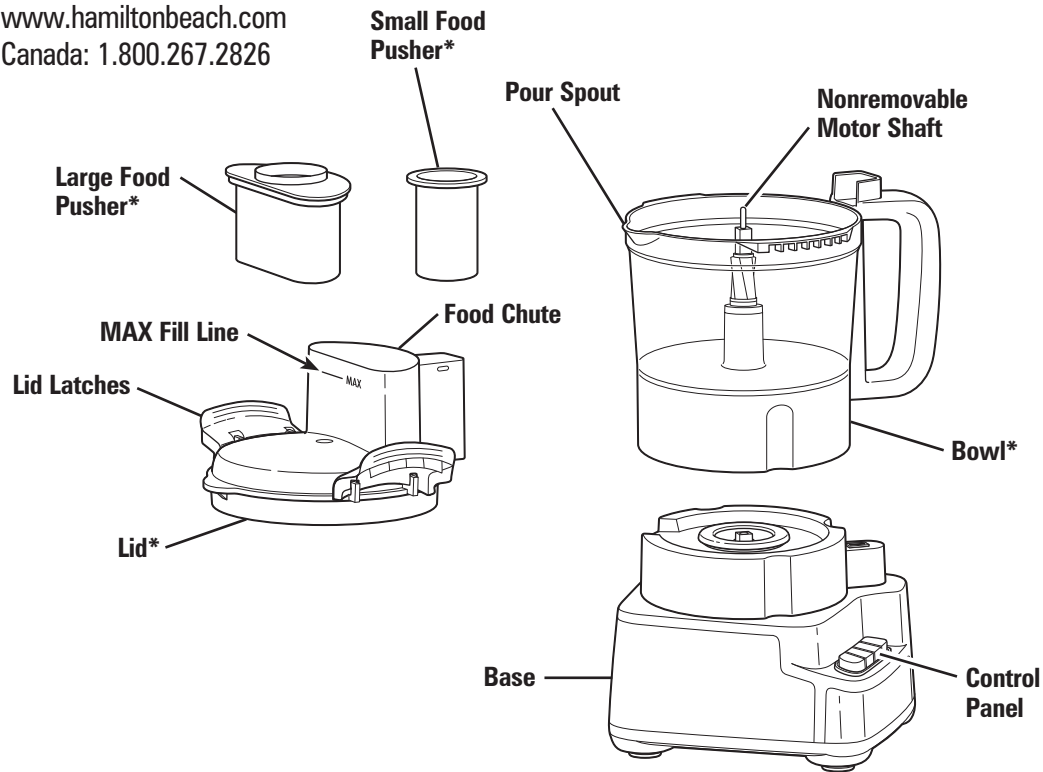

**BEFORE FIRST USE:** Unpack processor and remove protective covers from the blade and disc. Handle blade and disc carefully; they are very sharp. Wash all parts except base in hot, soapy water. Rinse; then dry.



**Chopping/Mixing Blade\***

Use to coarsely chop, grate, mince, mix, or puree food.



**Reversible Slicing/Shredding Disc\***

Use to shred or to slice a variety of foods (such as cheese, carrots, onions, tomatoes, peppers, and cucumbers).

# How to Use Chopping/Mixing Blade

**⚠ WARNING Laceration Hazard.**

Handle blade carefully; it is very sharp. Make sure unit is turned OFF (O) and is unplugged.

**NOTE:** Operate using only one blade or disc at a time.

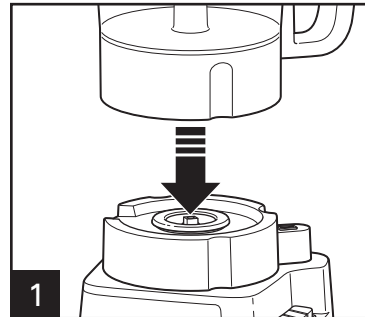

**1** Place bowl on base. Make sure protective cover has been removed from blade to prevent damage and scratches to bowl. Carefully slide blade straight down onto the motor shaft until blade snaps in place.

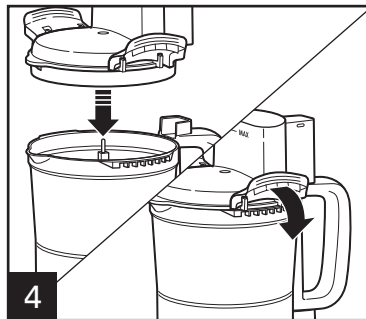
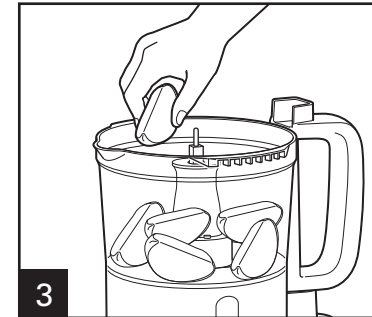
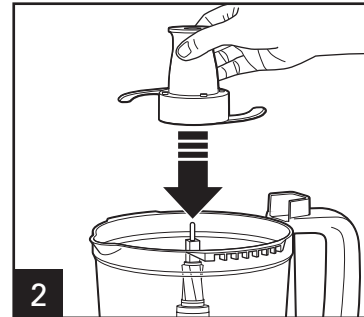

**4** Place lid on bowl, making sure to align the pour spout on the lid with the pour spout on the bowl.

**NOTE:** Unit will not work unless latches on bowl are locked. Do not force latches to close.

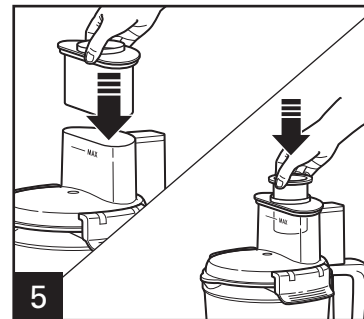

Place food pushers in food chute.

**NOTE:** Unit will not operate until large food pusher engages the protective interlock. Do not add food above the MAX fill line.

**WARNING! Laceration Hazard:** Always use food pusher to feed food into the chute. NEVER PUSH FOOD THROUGH CHUTE WITH HANDS OR OTHER OBJECTS.

# How to Use Chopping/Mixing Blade (cont.)

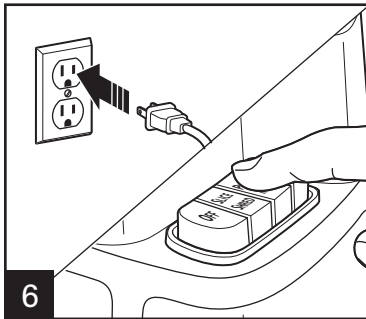

6 Press desired function button.

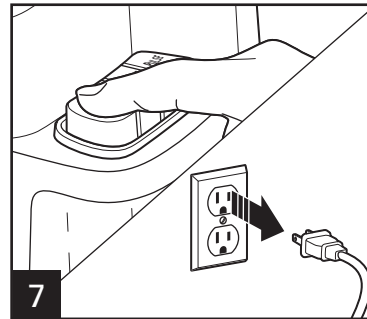

7 When finished, press OFF (O) and unplug. **WARNING!** Laceration Hazard: Always unplug unit before removing lid.

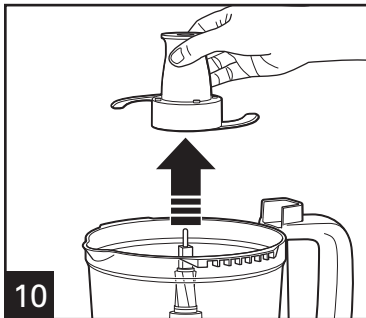
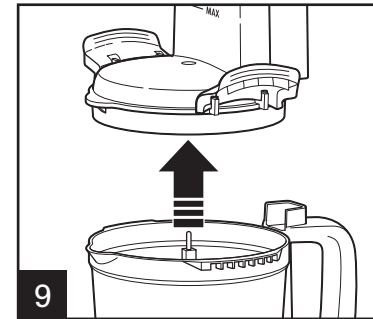
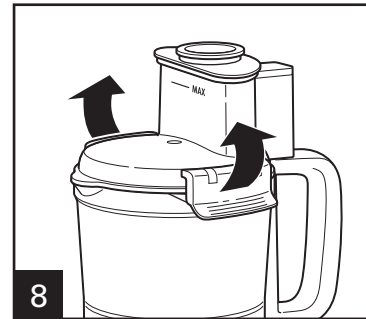

10 If desired, carefully remove blade from motor shaft. Otherwise, proceed to Steps 12 and 13. Blade will stay in place while pouring food from the bowl.

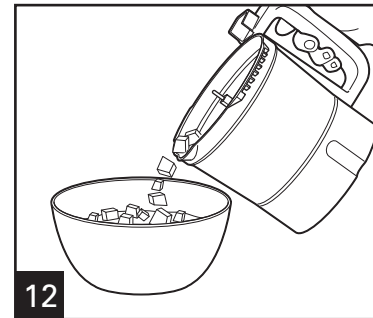
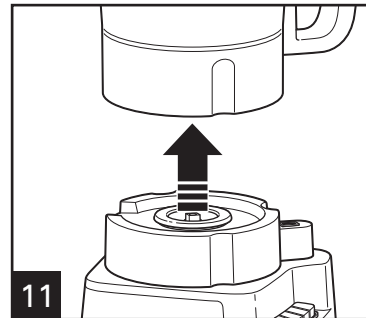

# How to Use Reversible Slicing/Shredding Disc

**⚠ WARNING Laceration Hazard.**

Handle disc carefully; it is very sharp. Make sure unit is turned OFF (O) and is unplugged.

**NOTE:** Operate using only one blade or disc at a time.

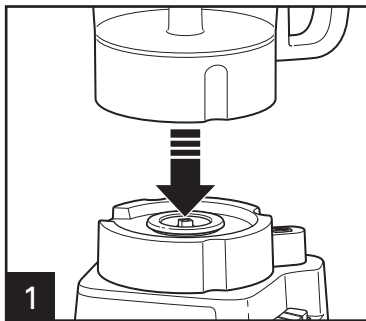

Place bowl on base. Make sure protective cover has been removed from disc to prevent damage and scratches to bowl. Carefully place disc onto motor shaft with desired side facing UP. ("SLICE" or "SHRED" is stamped on each side of the blade.)

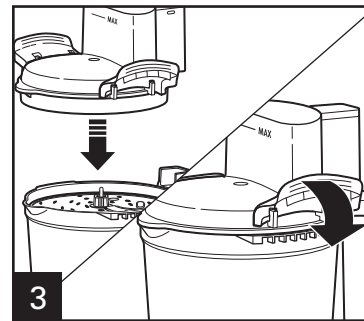
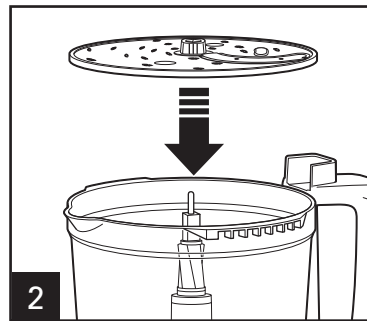

Place lid on bowl, making sure to align the pour spout on the lid with the pour spout on the bowl.

**NOTE:** Unit will not work unless latches on bowl are locked. Do not force latches to close.

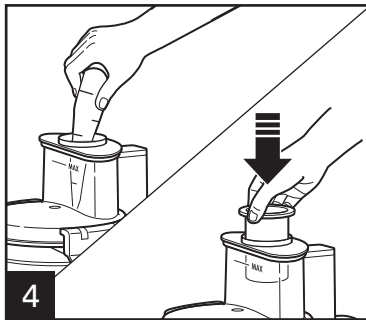

For smaller, thinner foods: Put large food pusher into place. Place food into smaller open tube and use small food pusher to push food in.

**NOTE:** Soft cheese like mozzarella should be placed in the freezer for 30 minutes prior to processing to ensure it is firm enough for shredding.

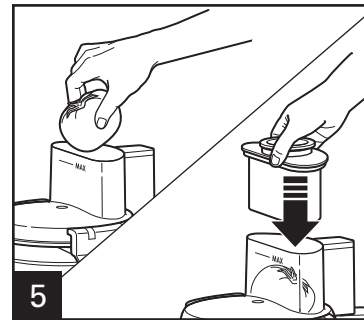

For larger foods: Push large foods using large and small food pushers together. **NOTE:** Unit will not operate until large food pusher engages the protective interlock. Do not add food above the MAX fill line.

**WARNING! Laceration Hazard:** Always use food pusher to feed food into the chute. NEVER PUSH FOOD THROUGH CHUTE WITH HANDS OR OTHER OBJECTS.

7

# How to Use Reversible Slicing/ Shredding Disc (cont.)

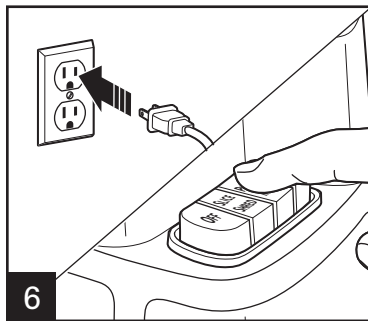

Press desired function button.

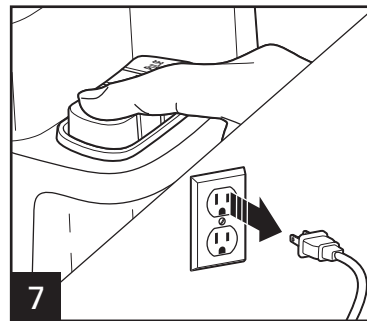

When finished, press OFF (O) and unplug. **WARNING!** Laceration Hazard: Always unplug unit before removing lid.

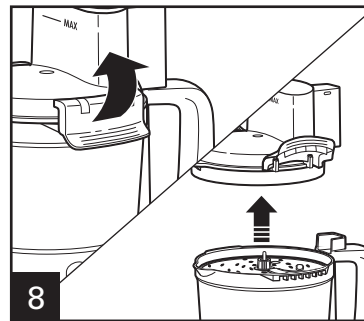

Always remove lid before removing bowl to avoid possible damage to the appliance.

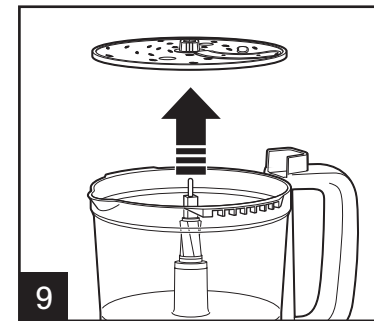

Carefully remove disc from motor shaft.

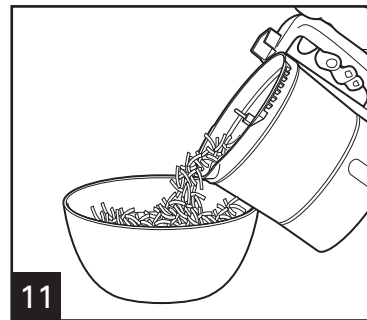
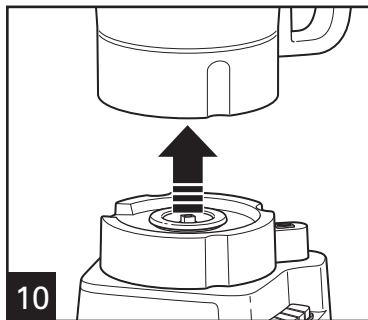



# Tips and Techniques

- For a more uniform consistency, start with pieces of food that are similar in size. Cut food into 1-inch (2.5-cm) pieces before processing with chopping/mixing blade and leave room in bowl for the food to be tossed around.
- This food processor is excellent to chop, mix, slice, or shred most foods. However, to maintain peak performance, do not use your food processor for the following: grinding grain, coffee beans, or spices; slicing frozen meats; kneading dough; or crushing ice.
- When chopping foods, pulsing on and off will produce the best results.
- Operating time will depend on quantity of food being processed. Most foods can be sliced, chopped, or shredded in seconds. If unit is operated continuously for an extended period of time, let the processor rest about 4 minutes before continuing.
- Do not puree or mash starchy vegetables like potatoes as they are easily overprocessed and will become gummy.
- To slice or shred cheese, use only firm cheese like Cheddar or Swiss that has been chilled for at least 30 minutes. Cheese should be processed immediately after being removed from the refrigerator. Soft cheese like mozzarella should be placed in the freezer for 30 minutes prior to processing to ensure it is firm enough for shredding.
- The reversible slicing/shredding disc has a slicing blade on one side and shredding teeth on the other. The name stamped on the blade, facing up, is the function selected. Place on motor shaft with desired cutting edge facing up.
- To julienne vegetables, slice and then remove from bowl. Restack the vegetables. Pack into food chute with slices vertical. Slice again to make matchstick-cut vegetables.

# Processing Charts

Disc attachments are reversible and labeled. The label should face up for the desired function. When using disc attachments, do not process past the MAX LEVEL on the bowl.

ATTACHMENT	FOODS
Chopping/Mixing Blade	Chop: nuts, meat, garlic, onions, peppers, celery, herbs, bread (for crumbs), crackers Mince/Puree: vegetables, fruit Mix: salad dressings Puree: soups, sauces Grate: cheese, such as Parmesan (chilled)
Slicing Disc (slicing side facing UP)	Cucumbers, apples, mushrooms, carrots, potatoes, cabbage, tomatoes, pepperoni, peppers, radishes, firm cheeses (chilled)
Shredding Disc (shredding side facing UP)	Cabbage, potatoes, carrots, cheese (chilled)

For best results do not exceed the following amounts when chopping, mincing, or pureeing with the chopping/mixing blade. Leave some space in the bowl to allow ingredients to move for pulsing or blending.

FOOD	MAXIMUM AMOUNT TO PROCESS
Dry ingredients such as crackers or nuts	12 cups (2.8 L)
Vegetables or fruits	3 pounds (1.4 kg)
Cheese such as Parmesan or Cheddar	40 ounces (1.2 L)
Thick sauces or dips	8 cups (1.9 L)
Liquids such as marinades or soups	7 cups (1.7 L)

# Care and Cleaning

**⚠ WARNING Electrical Shock Hazard.**

Disconnect power before cleaning. Do not immerse cord, plug, or base in any liquid.

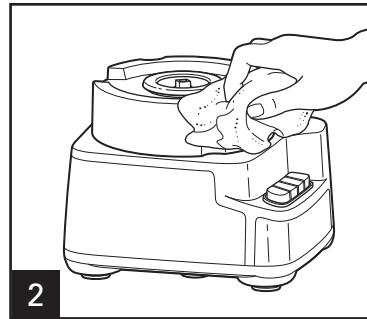
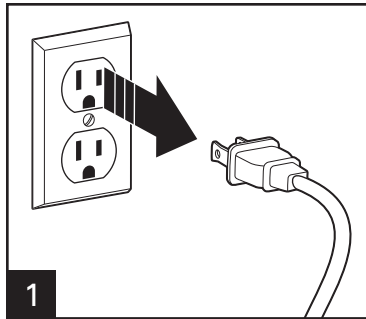

Wipe base, control panel, and cord with a damp cloth or sponge. If necessary, use a mild nonabrasive cleanser.

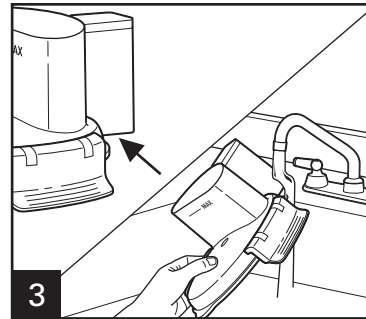

**NOTE:** If food particles get trapped in the back of the food chute above the handle, place area under running water to rinse pieces out before putting in the dishwasher.



DO NOT use the "SANI" setting when washing in the dishwasher. "SANI" cycle temperatures could damage your product. All removable parts may also be cleaned in the sink with hot, soapy water. Use caution when washing chopping/mixing blade and slicing/shredding disc.

Visit [www.hamiltonbeach.com](http://www.hamiltonbeach.com) for our complete line of products and Use and Care Guides – as well as delicious recipes, tips, and to register your product online!

# Troubleshooting

PROBLEM	PROBABLE CAUSE/SOLUTION
Unit does not operate on any speed or Pulse.	<ul style="list-style-type: none"> <li>• Is the unit plugged in? Does the outlet work?</li> <li>• Is the lid latched in place? See “How to Use” sections. Place lid on bowl, making sure to align the pour spout on the lid with the pour spout on the bowl.</li> <li>• Is the large food pusher in the chute? The large food pusher must be in place to operate.</li> <li>• Is the food chute overfilled? Do not add food above the MAX fill line. The large food pusher must be in the food chute to operate.</li> </ul>
Food is not sliced or shredded uniformly.	<ul style="list-style-type: none"> <li>• Packing too much food in the food chute or pushing too hard on the food pusher may cause the processed food to be irregularly sliced or shredded. Refer to the Food Processing Charts for recommended sizes and quantities.</li> </ul>
Unit stops and will not come back on.	<ul style="list-style-type: none"> <li>• Is the lid latched in place? See “How to Use” sections. Place lid on bowl, making sure to align the pour spout on the lid with the pour spout on the bowl.</li> <li>• Is the outlet still working? Check it by plugging in a working lamp or other appliance. You may have overloaded the circuit and blown a fuse or tripped the circuit breaker.</li> <li>• Turn unit OFF (O), allow to stand for 3 to 4 minutes, and then turn back on. If none of these suggestions correct the problem, DO NOT attempt to repair the unit. Call the Customer Service number to get the name of your nearest Authorized Service Center.</li> </ul>
Unit has a burning smell.	<ul style="list-style-type: none"> <li>• There may be a residue left on the motor from the manufacturing process, causing a slight odor during initial use. This will go away. If a strong odor or any visible smoke appears, unplug unit IMMEDIATELY and call the Customer Service number.</li> </ul>
Motor seems weak.	<ul style="list-style-type: none"> <li>• Are you using the recommended food size and quantity to be processed? Refer to the Food Processing Charts for recommended food sizes and speeds.</li> </ul>
Cheese is not shredding well.	<ul style="list-style-type: none"> <li>• Cheese should be processed immediately after being removed from the refrigerator. Soft cheese like mozzarella should be placed in the freezer for 30 minutes prior to processing to ensure it is firm enough for shredding.</li> </ul>
Vegetables are not shredding or slicing.	<ul style="list-style-type: none"> <li>• Store vegetables with high water content in the refrigerator prior to processing. Room-temperature vegetables are less firm and do not perform as well.</li> </ul>
Food particles stuck in the back of the food chute above the handle.	<ul style="list-style-type: none"> <li>• Place back of the food chute under running water to rinse out the food before placing in the dishwasher.</li> </ul>

# Recipes

## Roasted Red Pepper Hummus

2 cloves garlic	2 Tablespoons (30 ml) lemon juice
2 green onions, white portion and half of green tops	2 teaspoons (10 ml) olive oil
1 can (15 oz./425 g) garbanzo beans (chickpeas), drained	1/4 teaspoon (1.3 ml) ground cumin
1 jar (14 oz./397 g) roasted red peppers, drained	Dash cayenne pepper
1/4 cup (59 ml) tahini (sesame paste), stirred	Salt and pepper to taste
	Dash paprika
	Pita chips or cut vegetables

### Directions

1. Using S-blade and with processor running, drop garlic cloves and onion into food chute.
2. Add garbanzo beans, roasted red peppers, tahini, lemon juice, olive oil, cumin, cayenne, salt, and pepper. Continue to process until smooth.
3. Place in serving bowl and garnish with paprika.
4. Serve with pita chips and/or vegetables. Refrigerate to store.

**Serves: 4 to 6**

## Fresh and Spicy Salsa

1 onion, peeled	1/4 cup (59 ml) cilantro, packed
1 clove garlic	1/2 teaspoon (2.5 ml) cumin
1 hot pepper (jalapeno or finger hot), cored, seeded, and quartered	1 Tablespoon (15 ml) lime juice
4 tomatoes, quartered	Salt and pepper to taste
	Hot sauce, optional

### Directions

1. Using S-blade and with processor running, drop onion, garlic clove, and hot pepper through the food chute and chop until finely minced. Scrape bowl as needed.
2. Add tomatoes, cilantro, cumin, lime juice, salt, and pepper. Pulse until desired texture, scraping bowl as needed. Add hot sauce if desired.

**Serves: 6 to 8**

## Cilantro Butter

1 bunch cilantro
1 cup (237 ml) unsalted butter, softened
Juice from one lemon
Salt and pepper to taste

### Directions

1. Wash cilantro and separate leaves from stems. Combine butter and cilantro leaves in food processor. Blend until light and fluffy.
2. Add lemon juice, salt, and pepper to taste. Process to blend.
3. Use for grilled dishes. Delicious with grilled salmon, swordfish, or tuna. Refrigerate to store.

**Serves: 4 to 6**

# Recipes (cont.)

## Cajun Veggie Gratin

- |   |  |
|---|--|
| 3 medium zucchini, sliced in food processor | 1 teaspoon (5 ml) freshly ground pepper                            |
| 1 red onion, sliced in food processor       | Cooking spray  |
| 6 plum tomatoes, sliced in food processor   | Topping:   |
| 2 teaspoons (10 ml) extra virgin olive oil  | 1 cup (237 ml) bread crumbs  |
| 1 1/2 teaspoons (7.5 ml) Cajun seasoning    | 1/2 cup (118 ml) parmesan cheese, chopped finely in food processor |
| 1 teaspoon (5 ml) salt                      | 1/2 teaspoon (2.5 ml) Cajun seasoning                              |

### Directions

1. Heat oven to 425°F (218°C). Spray 8-in. (20-cm) square baking pan with cooking spray.
2. Heat oil in large sauté pan over medium heat.
3. Add sliced zucchini and onion and sauté for 3 to 4 minutes until beginning to soften.
4. Add sliced tomatoes, Cajun seasoning, salt, and pepper to pan.
5. Sauté mixture, stirring gently, for 8 to 10 minutes until all vegetables are softened and heated through. Place vegetable mixture in prepared pan.
6. Combine bread crumbs, Parmesan cheese, and Cajun seasoning. Sprinkle evenly over top of vegetables.
7. Bake 15 to 20 minutes or until topping is brown and crispy.

**Serves: 8**

## Bleu Cheese Dressing

- |                               |  |
|-------------------------------|--|
| 1 clove garlic                | 1 teaspoon (5 ml) Worcestershire sauce |
| 8 ounces (227 g) blue cheese  | 1 teaspoon (5 ml) sugar                |
| 1 cup (237 ml) mayonnaise     | 1/2 teaspoon (2.5 ml) salt             |
| 1/2 cup (118 ml) milk         | 1/4 teaspoon (1.3 ml) black pepper     |
| 1/2 cup (118 ml) sour cream   |  |
| 1/4 cup (59 ml) white vinegar |  |

### Directions

1. Using S-blade and with processor running, drop garlic clove into the food chute and mince.
2. Add blue cheese and process for 10 seconds.
3. Add remaining ingredients. Process until blended, but still chunky.

**Serves: 8 to 10**

## Cranberry Orange Relish

- |  |  |
|--|--|
| 12 oz. (340 g) cranberries (fresh with stems removed, or frozen) | 3 Tablespoons (44 ml) Grand Marnier® liqueur or orange juice |
| 1 cup (237 ml) sugar   | Dash of ground cloves  |
| 1 small navel orange, washed, cut into wedges                    |  |

### Directions

1. Using S-blade, place cranberries, sugar, orange, Grand Marnier® or orange juice, and cloves into the work bowl.
2. Process until cranberries are almost smooth, yet a bit chunky.
3. Cover and refrigerate overnight.

**Serves: 8 to 10**

# Limited Warranty

This warranty applies to products purchased and used in the U.S. and Canada. This is the only express warranty for this product and is in lieu of any other warranty or condition.

This product is warranted to be free from defects in material and workmanship for a period of one (1) year from the date of original purchase. During this period, your exclusive remedy is repair or replacement of this product or any component found to be defective, at our option; however, you are responsible for all costs associated with returning the product to us and our returning a product or component under this warranty to you. If the product or component is no longer available, we will replace with a similar one of equal or greater value.

This warranty does not cover glass, filters, wear from normal use, use not in conformity with the printed directions, or damage to the product resulting from accident, alteration, abuse, or misuse. This warranty extends only to the original consumer purchaser or gift recipient. Keep the original sales receipt, as proof of purchase is required to make a warranty claim. This warranty is void if the product is used for other than single-family household use or subjected to any voltage and waveform other than as specified on the rating label (e.g., 120V ~ 60 Hz).

We exclude all claims for special, incidental, and consequential damages caused by breach of express or implied warranty. All liability is limited to the amount of the purchase price. **Every implied warranty, including any statutory warranty or condition of merchantability or fitness for a particular purpose, is disclaimed except to the extent prohibited by law, in which case such warranty or condition is limited to the duration of this written warranty.** This warranty gives you specific legal rights. You may have other legal rights that vary depending on where you live. Some states or provinces do not allow limitations on implied warranties or special, incidental, or consequential damages, so the foregoing limitations may not apply to you.

To make a warranty claim, do not return this appliance to the store. Please call 1.800.851.8900 in the U.S. or 1.800.267.2826 in Canada or visit [hamiltonbeach.com](http://hamiltonbeach.com) in the U.S. or [hamiltonbeach.ca](http://hamiltonbeach.ca) in Canada. For faster service, locate the model, type, and series numbers on your appliance.

## PRÉCAUTIONS IMPORTANTES

Pendant l'utilisation d'appareils électriques, des mesures de sécurité élémentaires doivent toujours être respectées, incluant les suivantes :

1. Lire et conserver toutes les instructions.
2. Pour éviter les risques d'électrocution, ne pas immerger la base, le moteur, le cordon et la fiche dans l'eau ou tout autre liquide.
3. L'utilisation de tout appareil par ou près des enfants requiert une surveillance accrue.
4. Cet appareil ne doit pas être utilisé par un enfant.
5. Débrancher le cordon de la prise dès la fin de l'utilisation, avant d'installer ou de retirer des pièces et avant le nettoyage.
6. Éviter de toucher des pièces mobiles.
7. Ne pas utiliser quelconque appareil dont le cordon ou la prise est endommagé ou dans le cas de dysfonctionnement de l'appareil, d'une chute ou de tout autre dommage. Appeler notre numéro sans frais de service à la clientèle pour des renseignements concernant l'examen, la réparation ou l'ajustement électrique ou mécanique.
8. L'utilisation d'accessoires non recommandés par le fabricant ou vendus par le fabricant de l'appareil peut provoquer un incendie, une électrocution ou des blessures.
9. Ne pas utiliser votre robot culinaire si des pièces sont brisées.
10. Ne pas utiliser cet appareil à l'extérieur.
11. Ne pas laisser pendre le cordon de la table ou du comptoir et éviter tout contact entre le cordon et les surfaces chaudes.
12. Tenir les mains et les ustensiles éloignés de la lame et du disque en mouvement pendant la transformation des aliments pour éviter les blessures graves et les dommages au robot culinaire. Un racloir en plastique peut être utilisé, mais **UNIQUEMENT** pendant l'arrêt du robot culinaire.
13. La lame et le disque sont coupants. Manipuler avec soin. Ranger hors de la portée des enfants.
14. Pour éviter les risques de blessures, ne jamais placer la lame de coupe ou un disque sur le socle sans avoir préalablement installé le récipient correctement.
15. S'assurer que le couvercle est en place et bien verrouillé avant de faire fonctionner l'appareil.
16. Ne jamais introduire d'aliments dans l'entonnoir avec les mains. Toujours utiliser les poussoirs.
17. Ne pas tenter de démonter le mécanisme de verrouillage.
18. S'assurer que la lame ou le disque cesse de fonctionner avant de retirer le couvercle.
19. Pour éviter les risques de blessures, s'assurer d'installer ou de retirer la lame et le disque en utilisant les embouts fournis à cet effet. Faire preuve de prudence au moment de retirer la lame ou le disque du récipient, pendant le vidage du récipient et lors du nettoyage.
20. S'assurer que le bouton de commande est à OFF (ARRÊT/O) avant de débrancher la fiche de la prise. Pour débrancher, tourner le bouton de commande à OFF (ARRÊT/O) puis débrancher la fiche de la prise murale.
21. S'assurer que le commutateur est en position OFF (ARRÊT/O) après chaque utilisation. Toujours utiliser les poussoirs pour désobstruer l'entonnoir. Lorsque cette méthode est impossible, débrancher le cordon de la prise et démonter le récipient pour retirer les aliments coincés.

22. Cet appareil n'est pas conçu pour une utilisation commerciale, professionnelle ou industrielle. Cet appareil est conçu uniquement pour une utilisation domestique.
23. Ne jamais prolonger le temps de fonctionnement de cet appareil ou utiliser des quantités d'aliments supérieures aux recommandations du fabricant.
24. La valeur nominale de cet appareil repose uniquement sur l'utilisation de la lame à hacher/mélanger. L'utilisation du disque à trancher/râper exige est moins énergivore.
25. Ne pas placer sur ou près d'un brûleur chaud à gaz ou électrique, ou dans un four chaud.
26. N'utiliser cet appareil que pour les fonctions auxquelles il est destiné.

## CONSERVER CES INSTRUCTIONS !

### Autres consignes de sécurité pour le consommateur

**Cet appareil est destiné à un usage domestique uniquement.**

**AVERTISSEMENT !** Risque d'électrocution : Cet appareil électroménager possède une fiche polarisée (une broche large) qui réduit le risque d'électrocution. Cette fiche n'entre que dans un seul sens dans une prise polarisée. Ne contrecarrez pas l'objectif sécuritaire de cette fiche en la modifiant de quelque manière que ce soit ou en utilisant un adaptateur. Si vous ne pouvez pas insérer complètement la fiche dans la prise, inversez la fiche. Si elle refuse toujours de s'insérer, faire remplacer la prise par un électricien.

La longueur du cordon installé sur cet appareil a été sélectionnée afin de réduire les risques d'enchevêtrement ou de faux pas causés par un fil trop long. L'utilisation d'une rallonge approuvée est permise si le cordon est trop court. Les caractéristiques électriques de la rallonge doivent être équivalentes ou supérieures aux caractéristiques de l'appareil. Prendre toutes les précautions nécessaires pour installer la rallonge de manière à ne pas la faire courir sur le comptoir ou sur une table pour éviter qu'un enfant ne tire sur le cordon ou trébuche accidentellement.

Pour éviter la surcharge du circuit électrique, ne pas utiliser un autre appareil à haute puissance sur le même circuit que cet appareil.



# Pièces et caractéristiques

\*Pour commander des pièces :  
Canada : 1.800.267.2826

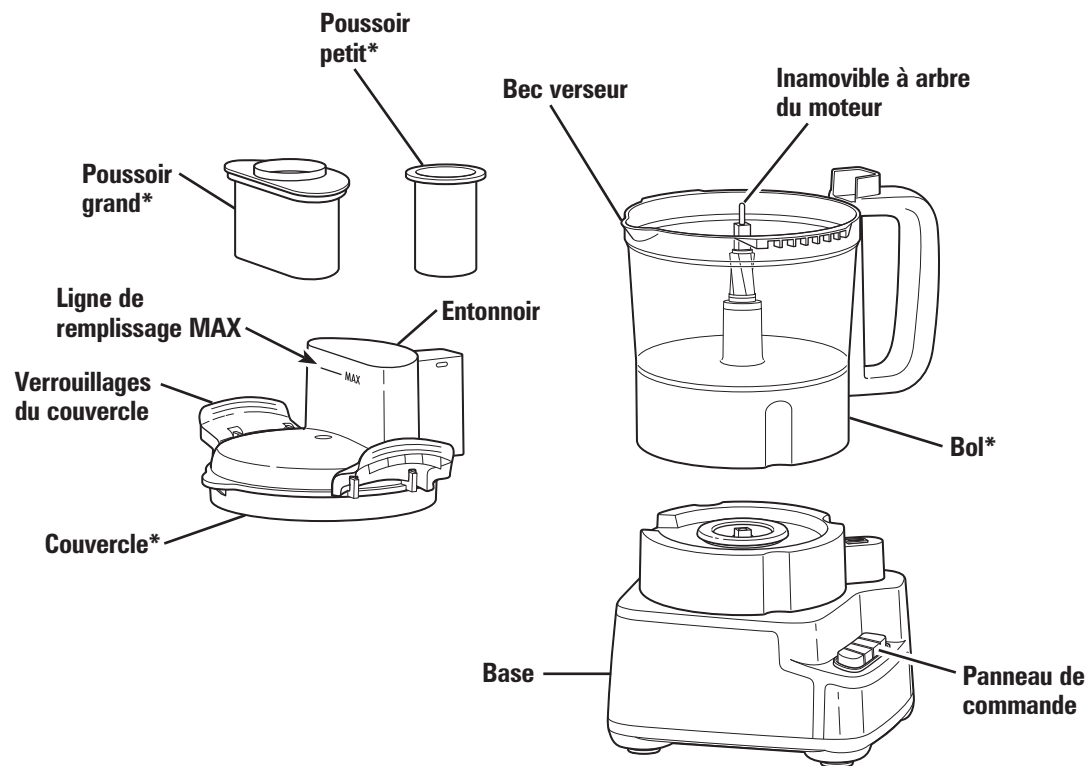

**AVANT LA PREMIÈRE UTILISATION :** Déballez le robot culinaire et retirez les protecteurs de la lame et du disque. Manipuler la lame et les disques avec soin ; elles sont très coupantes. Laver toutes les pièces, sauf le socle, à l'eau chaude savonneuse. Rincer et sécher.



## Lame à hacher/mélanger\*

Utiliser pour hacher grossièrement les aliments, pour les effilocheur, pour les ciseler, pour les mélanger ou pour les purer.



## Disque réversible à trancher/râper\*

Utiliser pour râper ou trancher des aliments variés (comme le fromage, les carottes, oignons, tomates, piments et concombres).

# Utilisation de la lame à hacher/mélanger

## ⚠ AVERTISSEMENT

### Risque de déchirures.

Tenir la lame avec soins; elle est très coupante. S'assurer que l'appareil est hors tension (OFF/O) et débranché.

**NOTE :** N'utiliser qu'une seule lame ou un seul disque à la fois.

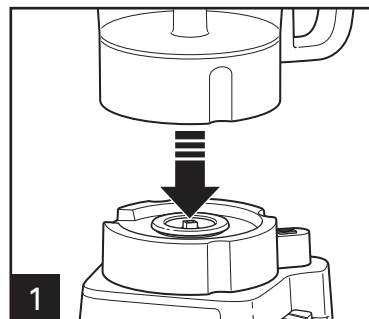

1

Mettre le bol sur la base. S'assurer que le protecteur de la lame est enlevé pour éviter d'endommager ou d'érafler le bol. Glisser soigneusement la lame sur l'arbre du moteur jusqu'à ce qu'elle s'enclenche en place.

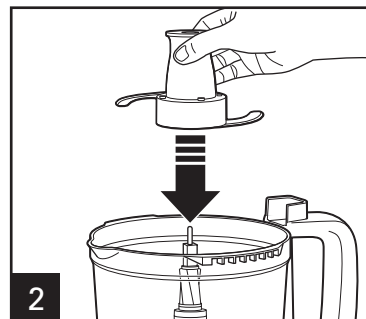

2

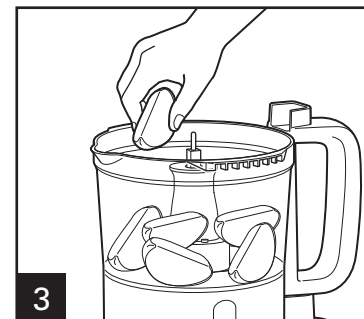

3

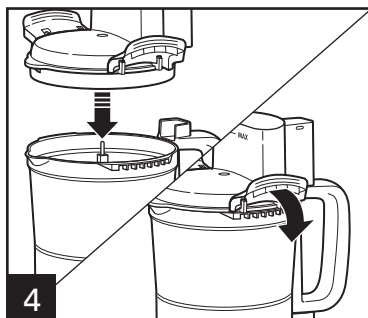

4

Installer le couvercle sur le bol en s'assurant d'aligner le bec verseur du couvercle avec le bec verseur du bol.

**REMARQUE :** L'appareil ne se mettra pas en marche tant que les loquets du bol ne sont pas verrouillés. Ne pas forcer la fermeture des loquets.

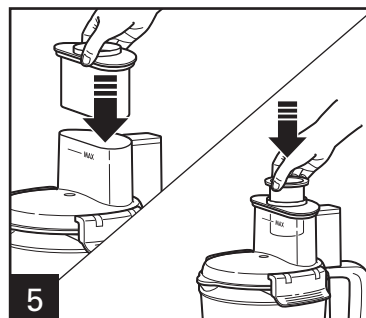

5

Pousser les gros aliments à l'aide du grand et du petit poussoirs ensemble.

**NOTE :** L'appareil ne fonctionnera pas tant que le grand poussoir ne sera pas introduit dans le verrouillage de protection. Ne pas remplir d'aliments au-dessus de la ligne de remplissage maximale (MAX).

**AVERTISSEMENT ! Risque de déchirures : Utiliser toujours le poussoir pour charger les aliments dans l'entonnoir. NE JAMAIS INTRODUIRE D'ALIMENTS DANS L'ENTONNOIR AVEC LES MAINS OU D'AUTRES OBJETS.**

## Utilisation de la lame à hacher/mélanger (suite)

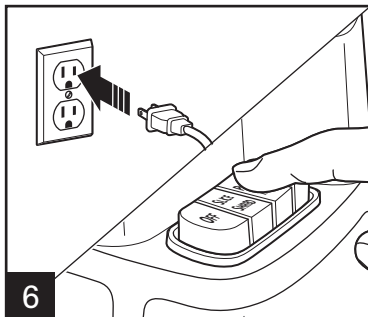

6 Appuyer sur le bouton de fonction désiré.

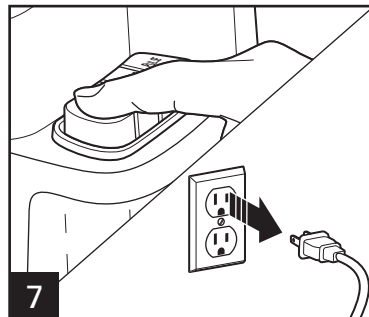

7 Une fois le travail terminé, appuyer (OFF/O) l'appareil et débrancher la base.  
**AVERTISSEMENT !** Risque de déchirures : Toujours débrancher l'appareil avant de retirer le couvercle.

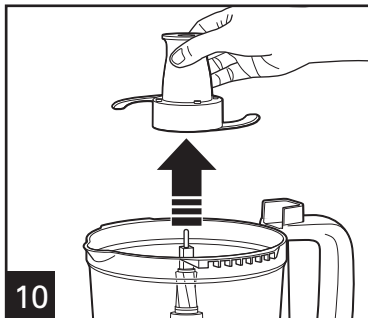
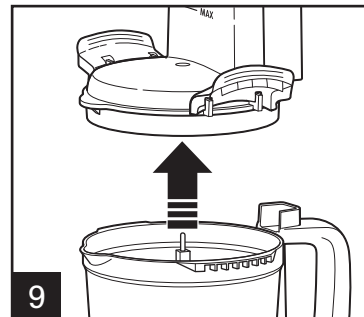
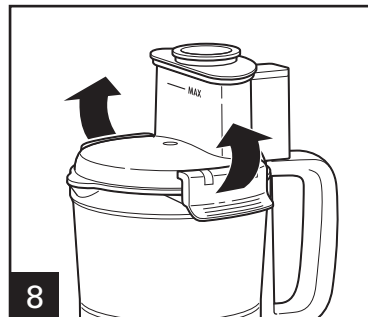

10 Si désiré, retirer soigneusement la lame de l'arbre du moteur. Autrement, exécuter les étapes 12 et 13. La lame demeurera en place pendant le versement des aliments du bol.

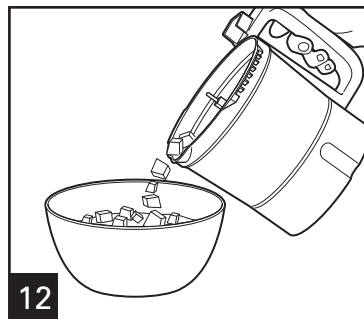
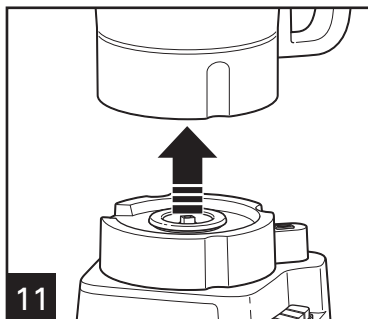

# Utilisation du disque réversible pour trancher/râper

## **⚠ AVERTISSEMENT** Risque de déchirures.

Tenir la lame avec soins; elle est très coupante. S'assurer que l'appareil est hors tension (OFF/O) et débranché.

**NOTE** : N'utiliser qu'une seule lame ou un seul disque à la fois.

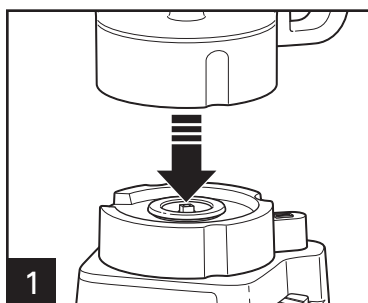

Mettre le bol sur la base. S'assurer que le protecteur du disque est enlevé pour éviter d'endommager ou d'érafler le bol. Placer soigneusement le disque sur l'arbre du moteur en plaçant la face désirée vers le HAUT. (La lame est gravée des mots « SLICE » [trancher] ou « SHRED » [râper] de chaque côté de la lame).

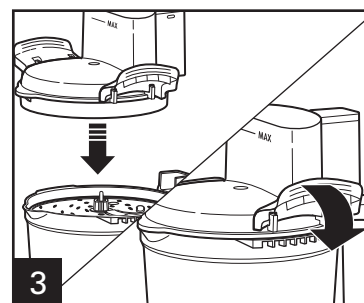
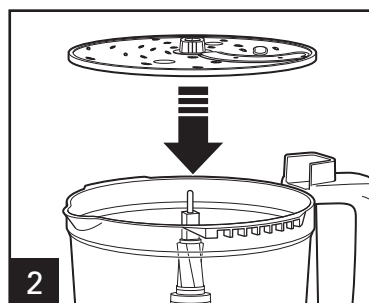

Installer le couvercle sur le bol en s'assurant d'aligner le bec verseur du couvercle avec le bec verseur du bol.

**REMARQUE** : L'appareil ne se mettra pas en marche tant que les loquets du bol ne sont pas verrouillés. Ne pas forcer la fermeture des loquets.

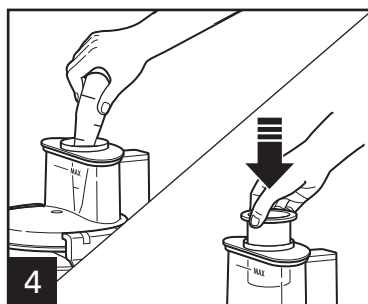

Aliments plus petits, plus minces : Mettre le grand poussoir en place. Placer les aliments dans le tube ouvert plus petit et utiliser le petit poussoir pour les introduire.

**REMARQUE** : Les fromages mous comme la mozzarella devrait être placés au congélateur pendant 30 minutes avant sa transformation pour assurer une fermeté suffisante avant de le râper.

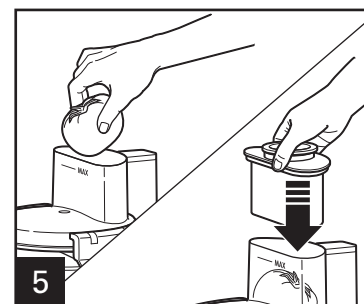

Aliments plus gros : Pousser les gros aliments à l'aide du grand et du petit poussoirs ensemble.

**NOTE** : L'appareil ne fonctionnera pas tant que le grand poussoir ne sera pas introduit dans le verrouillage de protection. Ne pas remplir d'aliments au-dessus de la ligne de remplissage maximale (MAX).

**AVERTISSEMENT ! Risque de déchirures : Utiliser toujours le poussoir pour charger les aliments dans l'entonnoir. NE JAMAIS INTRODUIRE D'ALIMENTS DANS L'ENTONNOIR AVEC LES MAINS OU D'AUTRES OBJETS.**

# Utilisation du disque réversible pour trancher/râper (suite)

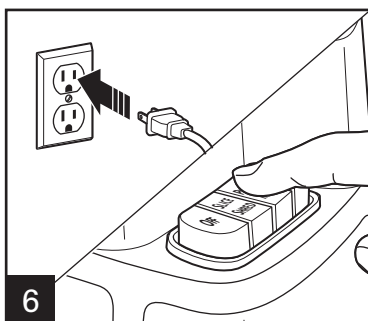

6

Appuyer sur le bouton de fonction désiré. Une fois le travail terminé, appuyer (OFF/O) l'appareil et débrancher la base. **AVERTISSEMENT !** Risque de déchirures : Toujours débrancher l'appareil avant de retirer le couvercle.

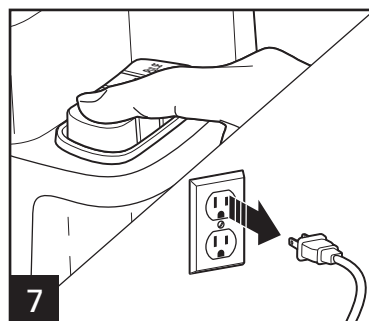

7

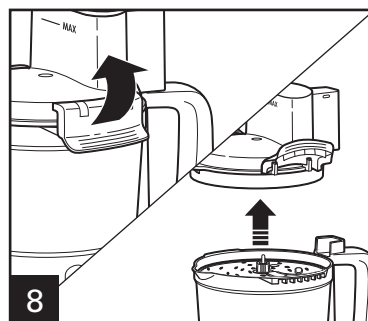

8

Pour éviter tout risque de dommage à l'appareil, toujours retirer le couvercle avant de retirer le bol.

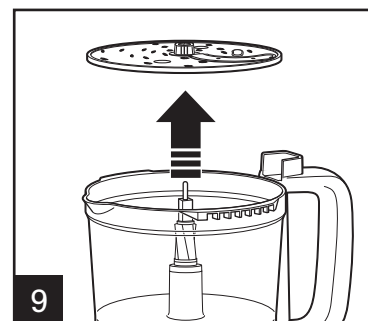

9

Retirer soigneusement le disque de l'arbre du moteur.

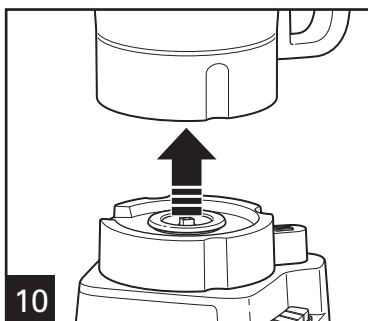

10



11

## Conseils et méthodes

- Pour obtenir une consistance uniforme, commencer par les morceaux d'aliments de même taille. Couper les aliments en morceaux de 1 pouce (2,5 cm) avant de les passer à la lame à hacher/mélanger ; laisser suffisamment d'espace dans bol pour que les aliments circulent.
- Ce robot culinaire est idéal pour hacher, mélanger, trancher ou râper la plupart des aliments. Toutefois, pour assurer un rendement optimal, ne pas utiliser le robot culinaire pour les tâches suivantes : mouler le grain, mouder les grains de café ou les épices ; trancher de la viande congelée, pétrir la pâte ou concasser de la glace.
- Pour hacher les aliments et obtenir des résultats optimaux, utiliser le mode d'impulsion en alternant la marche/arrêt.
- Le temps de fonctionnement dépend de la quantité d'aliments à transformer. La plupart des aliments peuvent être tranchés, hachés ou déchiquetés en quelques secondes. Si l'appareil est utilisé pour une période de temps prolongée, laisser reposer le robot culinaire pendant 4 minutes approximativement avant de poursuivre.
- Ne pas mettre en purée ou piler des légumes tels que les pommes de terre, car leur surtransformation est rapide et la texture sera collante.
- Pour trancher ou râper du fromage, utiliser seulement un fromage ferme comme le cheddar ou suisse ayant été refroidi pendant au moins 30 minutes. Le fromage doit être transformé dès sa sortie du réfrigérateur. Les fromages mous comme la mozzarella devrait être placés au congélateur pendant 30 minutes avant sa transformation pour assurer une fermeté suffisante avant de le râper.
- Le disque réversible à trancher/râper possède une face avec une lame pour trancher et une autre avec des dents pour déchiqueter. Le nom gravé sur la lame, face vers le haut, est la fonction choisie. Placer la lame sur l'arbre du moteur en plaçant la face de coupe désirée vers le haut.
- Pour tailler les légumes en julienne, les trancher et ensuite les retirer du bol. Les empiler à nouveau. Remettre les légumes tranchés dans l'entonnoir en plaçant les tranches à la verticale. Trancher à nouveau pour obtenir des légumes taillés en julienne fine.

22

## Tableaux de transformation

Les disques accessoires sont réversibles et identifiés. Cette étiquette doit se retrouver vers le HAUT pour obtenir la fonction désirée. Ne pas dépasser le niveau de remplissage maximal (MAX LEVEL) indiqué sur le récipient lors de l'utilisation des disques accessoires.

ACCESSOIRES	ALIMENTS
Lame à hacher/mélanger	Couper en morceaux : les noix, la viande, l'ail, les oignons, les poivrons, le céleri, les fines herbes, le pain (pour des miettes) et des craquelins Émincer/passé en purée : les légumes et les fruits Mélanger : les vinaigrettes Passer en purée : les soupes et les sauces Râper : le fromage tel que le Parmesan (refroidi)
Disque à trancher (face à trancher vers le HAUT)	Les concombres, les pommes, les champignons, les carottes, les pommes de terre, le chou, les tomates, les saucissons, les poivrons, les radis, les fromages à pâte ferme (refroidis)
Disque à râper (face à râper vers le HAUT)	Le chou, les pommes de terre, les carottes, le fromage (refroidi)

Pour des résultats optimaux, ne pas excéder les quantités suivantes pour hacher, émincer ou mettre en purée à l'aide de la lame à hacher/mélanger. Laisser un peu d'espace dans le bol pour permettre le déplacement des ingrédients lors de l'impulsion ou du mélange.

ALIMENT	QUANTITÉ MAXIMALE POUR TRANSFORMATION
Aliments secs comme de craquelins ou des noix	12 tasses (2,8 L)
Légumes ou fruits	3 livres (1,4 kg)
Fromage comme du parmesan ou du cheddar	40 onces (1,2 L)
Sauces épaisses ou trempettes	8 tasses (1,9 L)
Liquides comme des marinades ou des soupes	7 tasses (1,7 L)

# Nettoyage et entretien

## **⚠️ AVERTISSEMENT** Risque d'électrocution.

Débrancher l'appareil avant le nettoyage. Ne pas immerger le cordon, la fiche ou la base dans tout autre liquide.

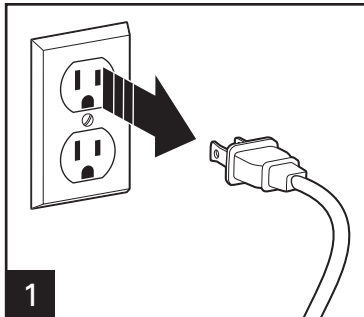

1

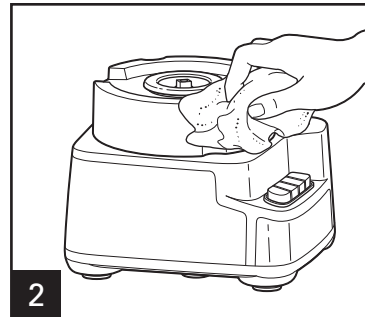

2

Essuyer le socle, le panneau de commande et le cordon avec un linge humide ou une éponge. Pour enlever les taches rebelles, utiliser un nettoyant doux et non abrasif.

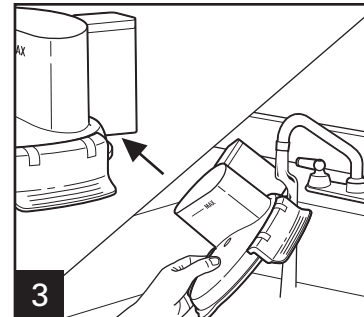

3

**REMARQUE** : Si des particules d'aliments se coincent à l'arrière de l'entonnoir, au-dessus de la poignée, placer cette partie sous l'eau courante pour rincer les particules avant de mettre au lave-vaisselle.



**LAVABLE AU  
LAVE-VAISSELLE**

NE PAS utiliser le réglage "SANI" du lave-vaisselle. Les températures du cycle "SANI" peuvent endommager le produit. Toutes les pièces amovibles peuvent être lavées dans l'évier et de l'eau chaude savonneuse. Laver la lame de hacher/mélanger et le disque de trancher/râper avec prudence.

Rendez-vous sur [www.hamiltonbeach.ca](http://www.hamiltonbeach.ca) pour notre liste complète de produits et de nos manuels utilisateur – ainsi que nos délicieuses recettes, nos conseils et pour enregistrer votre produit en ligne !

# Dépannage

PROBLÈME	CAUSE POSSIBLE/SOLUTION
Les vitesses et le mode d'impulsion de l'appareil ne fonctionnent pas.	<ul style="list-style-type: none"><li>• L'appareil est-il branché ? La prise fonctionne-t-elle ?</li><li>• Est-ce que le couvercle est verrouillé en place ? Voir les chapitres « Utilisation ». Installer le couvercle sur le bol en s'assurant d'aligner le bec verseur du couvercle avec le bec verseur du bol.</li><li>• Est-ce que le gros poussoir dans l'entonnoir ? Le gros poussoir doit être inséré dans l'entonnoir pour pouvoir fonctionner.</li><li>• Est-ce que l'entonnoir déborde ? Ne pas remplir d'aliments au-dessus de la ligne de remplissage maximale (MAX). Le gros poussoir doit être inséré dans l'entonnoir pour pouvoir fonctionner.</li></ul>
Les aliments ne sont pas tranchés ou râpés uniformément.	<ul style="list-style-type: none"><li>• Le bourrage excessif d'aliments dans l'entonnoir ou l'enfonçage trop fort des poussoirs risque de produire des aliments tranchés ou déchiquetés irrégulièrement. Consultez les tableaux de transformation des aliments qui indiquent les grosseurs et quantités suggérées.</li></ul>
L'appareil s'arrête et refuse de fonctionner.	<ul style="list-style-type: none"><li>• Est-ce que le couvercle est verrouillé en place ? Voir les chapitres « Utilisation ». Installer le couvercle sur le bol en s'assurant d'aligner le bec verseur du couvercle avec le bec verseur du bol.</li><li>• Est-ce que la prise est fonctionnelle ? Vérifier son fonctionnement avec une lampe ou un autre appareil. Le circuit a probablement été surchargé et fait sauter un fusible ou déclenché un disjoncteur.</li><li>• Mettre l'appareil hors tension (OFF/O) ; attendre 3 à 4 minutes, puis remettre sous tension. Si aucune de ces solutions ne corrige le problème, NE PAS tenter de réparer l'appareil. Composer le numéro sans frais du service à la clientèle pour obtenir les coordonnées du centre de service autorisé le plus près de chez vous.</li></ul>



# Dépannage (suite)

PROBLÈME	CAUSE POSSIBLE/SOLUTION
L'appareil dégage une odeur de brûlé.	<ul style="list-style-type: none"><li>• Un résidu de fabrication peut se trouver sur le moteur et peut occasionner une légère odeur de brûlé au cours de la première utilisation. Ceci ne se reproduira plus. Si une forte odeur et une fumée se dégagent de l'appareil, débrancher l'appareil IMMÉDIATEMENT et appeler le numéro sans frais du service à la clientèle.</li></ul>
Le régime du moteur semble faible.	<ul style="list-style-type: none"><li>• Est-ce que la grosseur et la quantité d'aliments transformés sont respectées ? Consulter les tableaux de transformation pour obtenir les grosseurs d'aliments et les vitesses recommandées.</li></ul>
Le fromage ne se râpe pas bien.	<ul style="list-style-type: none"><li>• Le fromage doit être transformé dès sa sortie du réfrigérateur. Les fromages mous comme la mozzarella devrait être placés au congélateur pendant 30 minutes avant sa transformation pour assurer une fermeté suffisante avant de le râper.</li></ul>
Les légumes ne se tranchent pas ou ne se râpent pas.	<ul style="list-style-type: none"><li>• Réfrigérer les légumes à haute teneur en eau avant de les transformer. Les légumes laissés à la température ambiante sont moins fermes et ne se transforment pas aussi bien.</li></ul>
Particules d'aliments collés à l'arrière de l'entonnoir, au-dessus de la poignée.	<ul style="list-style-type: none"><li>• Placer l'arrière de l'entonnoir sous l'eau courante pour rincer les particules avant de mettre au lave-vaisselle.</li></ul>

# Recettes

## Humus au poivron rouge rôti

2 gousses d'ail	30 ml (2 c. à soupe) de jus de citron
2 oignons verts, partie blanche et la moitié de la partie verte	10 ml (2 c. à café) d'huile d'olive
1 boîte de 425 ml (15 oz) de pois chiches, égouttés	1,3 ml (1/4 c. à café) de cumin moulu
1 pot de 397 ml (14 oz) de poivrons rouges rôtis, égouttés	Pincée de poivre de cayenne
59 ml (1/4 de tasse) de beurre de sésame, mélangé	Sel et poivre, au goût
	Pincée de paprika
	Croustilles pita ou légumes coupés

### Instructions

1. En utilisant la lame en S, mettre le robot culinaire en marche, introduire les gousses d'ail et les oignons verts dans l'entonnoir.
2. Ajouter les pois chiches, les poivrons rouges rôtis, le beurre de sésame, le jus de citron, l'huile d'olive, le cumin, le poivre de cayenne, le sel et le poivre. Continuer la transformation jusqu'à ce que le mélange soit lisse.
3. Verser dans un bol de service et garnir de paprika.
4. Servir avec des croustilles pita et/ou des légumes. Réfrigérer.

### Donne 4 à 6 portions

## Salsa épicée aux légumes frais

1 oignon, pelé	59 ml (1/4 de tasse) de coriandre, tassée
1 gousse d'ail	2,5 ml (1/2 c. à café) de cumin
1 piment fort (jalapeno ou « Finger Hot »), évidé, épépiné, coupé en quartier	15 ml (1 c. à soupe) de jus de limette
4 tomates, coupées en quartier	Sel et poivre, au goût
Instructions	Sauce piquante, facultative

1. En utilisant la lame en S, mettre le robot culinaire en marche, introduire l'oignon, la gousse d'ail et le piment fort dans l'entonnoir et haché finement. Racler le bol au besoin.
2. Ajouter les tomates, la coriandre, le cumin, le jus de limette, le sel et le poivre. Utiliser le mode d'impulsion jusqu'à la consistance désirée, en raclant le bol au besoin. Ajouter de la sauce piquante, si désiré.

### Donne 6 à 8 portions

## Beurre à la coriandre

1 bouquet de coriandre
237 ml (1 tasse) de beurre non salé, ramolli
Jus d'un citron
Sel et poivre, au goût

### Instructions

1. Laver la coriandre et séparer les feuilles des tiges. Combiner le beurre et les feuilles de coriandre dans le robot culinaire. Mélanger jusqu'à ce que la texture soit légère et duveteuse.
2. Ajouter le jus du citron, sel et poivre au goût. Mélanger à nouveau dans le robot.
3. Utiliser avec les mets grillés. Délicieux sur le saumon, l'espadon et le thon grillé. Réfrigérer.

### Donne 4 à 6 portions

# Recettes (suite)

## Légumes à la cajun gratinés

3 courgettes moyennes, tranchés à l'aide du robot culinaire	5 ml (1 c. à café) de sel
1 oignon rouge, tranché à l'aide du robot culinaire	5 ml (1 c. à café) de poivre fraîchement moulu
6 tomates juteuses, tranchées à l'aide du robot culinaire	Enduit pour cuisson
10 ml (2 c. à café) d'huile d'olive extra-vierge	Garniture :
7,5 ml (1 1/2 c. à café) d'assaisonnement à la cajun	237 ml (1 tasse) de chapelure
	118 ml (1/2 tasse) de parmesan, râpé à l'aide du robot culinaire
	2,5 ml (1/2 c. à café) d'assaisonnement à la cajun

### Instructions

1. Chauffer le four à 218 °C (425 °F). Vaporiser l'enduit de cuisson sur un moule de cuisson carré de 20 cm (8 po).
2. Chauffer l'huile dans un grand poêlon à feu moyen.
3. Ajouter les courgettes et l'oignon tranchés et faire sauter pendant 3 à 4 minutes jusqu'à ce que les légumes commencent à ramollir.
4. Ajouter les tomates tranchées, l'assaisonnement à la cajun, le sel et le poivre dans le poêlon.
5. Faire sauter le mélange et remuer délicatement pendant 8 à 10 minutes jusqu'à ce que tous les légumes soient tendres et bien chauds. Déposer le mélange de légumes dans le moule préparé.
6. Combiner la chapelure, le parmesan et l'assaisonnement à la cajun. Saupoudrer uniformément sur les légumes.
7. Cuire pendant 15 à 20 minutes ou jusqu'à ce que la garniture soit grillée et croustillante.

**Donne 8 portions**

## Sauce pour salade au fromage bleu

1 gousse d'ail	5 ml (1 c. à thé) de sauce Worcestershire
227 gr (8 oz) de fromage bleu	5 ml (1 c. à thé) de sucre
237 ml (1 tasse) de mayonnaise	2,5 ml (1/2 c. à thé) de sel
118 ml (1/2 tasse) de lait	1,3 ml (1/4 c. à thé) de poivre noir
118 ml (1/2 tasse) de crème sure	
59 ml (1/4 tasse) de vinaigre blanc	

### Instructions

1. En utilisant la lame en S, mettre le robot culinaire en marche et introduire la gousse d'ail dans l'entonnoir et hacher.
2. Ajouter le fromage bleu et transformer pendant 10 secondes.
3. Ajouter les autres ingrédients. Transformer jusqu'à obtenir un mélange dans lequel subsistent cependant des morceaux.

**Donne 8 à 10 portions**

## Relish à l'orange et aux canneberges

340 gr (12 oz) de canneberges (fraîches sans queue ou surgelées)	44 ml (3 c. à soupe) de liqueur Grand Marnier <sup>MD</sup> ou de jus d'orange
237 ml (1 tasse) de sucre	Pincée de clou de girofle moulu
1 petite orange navel, lavée, coupées en quartiers	

### Instructions

1. En utilisant la lame en S, déposer les canneberges, le sucre, l'orange, la liqueur Grand Marnier<sup>MD</sup> ou le jus d'orange et le clou de girofle moulu dans le bol.
2. Transformer les ingrédients jusqu'à ce que les canneberges soient presque lisses et légèrement croquantes.
3. Couvrir et réfrigérer toute la nuit.

**Donne 8 à 10 portions**

# Garantie limitée

Cette garantie s'applique aux produits achetés et utilisés aux É.-U. et au Canada. C'est la seule garantie expresse pour ce produit et est en lieu et place de tout autre garantie ou condition.

Ce produit est garanti contre tout défaut de matériaux et de main-d'oeuvre pour une période de un (1) an à compter de la date d'achat d'origine. Au cours de cette période, votre seul recours est la réparation ou le remplacement de ce produit ou tout composant s'avérant défectueux, à notre gré, mais vous êtes responsable de tous les coûts liés à l'expédition du produit et le retour d'un produit ou d'un composant dans le cadre de cette garantie. Si le produit ou un composant n'est plus offert, nous le remplacerons par un produit similaire de valeur égale ou supérieure.

Cette garantie ne couvre pas le verre, les filtres, l'usure d'un usage normal, l'utilisation non conforme aux directives imprimées, ou des dommages au produit résultant d'un accident, modification, utilisation abusive ou incorrecte. Cette garantie s'applique seulement à l'acheteur original ou à la personne l'ayant reçu en cadeau. La présentation du reçu de vente d'origine comme preuve d'achat est nécessaire pour faire une réclamation au titre de cette garantie. Cette garantie s'annule si le produit est utilisé autrement que par une famille ou si l'appareil est soumis à toute tension ou forme d'onde différente des caractéristiques nominales précisées sur l'étiquette (par ex. : 120 V ~ 60 Hz).

Nous excluons toutes les réclamations au titre de cette garantie pour les dommages spéciaux, consécutifs et indirects causés par la violation de garantie expresse ou implicite. Toute responsabilité est limitée au prix d'achat. **Chaque garantie implicite, y compris toute garantie ou condition de qualité marchande ou d'adéquation à un usage particulier, est exonérée, sauf dans la mesure interdite par la loi, auquel cas la garantie ou condition est limitée à la durée de cette garantie écrite.** Cette garantie vous donne des droits légaux précis. Vous pouvez avoir d'autres droits qui varient selon l'endroit où vous habitez. Certaines provinces ne permettent pas les limitations sur les garanties implicites ou les dommages spéciaux ou indirects de telle sorte que les limitations ci-dessus ne s'appliquent peut-être pas à votre cas.

Ne pas retourner cet appareil au magasin lors d'une réclamation au titre de cette garantie. Téléphoner au 1.800.851.8900 aux É.-U. ou au 1.800.267.2826 au Canada ou visiter le site internet [www.hamiltonbeach.com](http://www.hamiltonbeach.com) aux É.-U. ou [www.hamiltonbeach.ca](http://www.hamiltonbeach.ca) au Canada. Pour un service plus rapide, trouvez le numéro de modèle, le type d'appareil et les numéros de série sur votre appareil.

## SALVAGUARDIAS IMPORTANTES

Cuando use aparatos eléctricos, siempre se deben seguir las precauciones básicas de seguridad incluyendo las siguientes:

1. Lea y guarde todas las instrucciones.
2. Verifique que el voltaje de su instalación corresponda con el del producto.
3. Para protegerse contra riesgos de descarga eléctrica, no sumerja la base, motor, cable o enchufe en agua u otro líquido.
4. Se requiere de una supervisión estrecha cuando cualquier aparato es usado por o cerca de niños.
5. El aparato no debe ser usado por niños.
6. Desconecte el cable de la toma cuando no esté en uso, antes de poner o quitar partes y antes de limpiar.
7. Evite contactar partes móviles.
8. No opere ningún aparato con cables o enchufe dañados o después de que el aparato funcione mal o se caiga o dañe de cualquier manera. Llame a nuestro número gratuito de servicio al cliente para información sobre examinación, reparación o ajuste eléctrico o mecánico.
9. El uso de aditamentos no recomendados o vendidos por el fabricante del aparato, puede causar fuego, descarga eléctrica o lesión.
10. No use su procesador de alimentos si alguna pieza está quebrada.
11. No use el aparato en exteriores.
12. No deje que el cable cuelgue sobre el borde de una mesa o barra, o toque superficies calientes.
13. Mantenga las manos y utensilios lejos de la cuchilla móvil y del disco mientras se procesa alimento para reducir el riesgo de lesiones personales severas y/o daño al procesador de alimentos. Se puede usar un raspador de plástico SOLAMENTE cuando el procesador de alimento no funcione.
14. La cuchilla y el disco están afilados. Manéjelo con cuidado. Almacene lejos del alcance de los niños.
15. Para reducir el riesgo de lesiones, nunca coloque la cuchilla cortante o disco en la base sin primero poner el tazón adecuadamente en su lugar.
16. Asegúrese de que la tapa esté abrochada de manera segura en su lugar antes de usar el aparato.
17. Nunca meta el alimento en el ducto con la mano. Siempre use los empujadores de alimento.
18. No intente eliminar el mecanismo de entabloqueo de la tapa.
19. Asegúrese que la cuchilla o disco se hayan detenido completamente antes de remover la tapa.
20. Para reducir el riesgo de una lesión, asegúrese de insertar o remover la cuchilla y disco usando los concentradores provisto para tal propósito. Tenga cuidado cuando remueva la cuchilla y disco del tazón, cuando vacíe el tazón y cuando limpie.
21. Verifique que el control esté OFF (APAGADO/O) antes de enchufar el cable en el tomacorriente. Para desconectar, ponga los controles en OFF (APAGADO/O), luego remueva el enchufe de la toma de pared.

22. Asegúrese de poner el interruptor en posición de OFF (APAGADO/O) después de cada uso. Siempre use los empujadores para vaciar el ducto de alimentos. Cuando este método no sea posible, desconecte el cable de la toma y desensamble la unidad para remover el resto del alimento.
23. El aparato no fue hecho para uso comercial, profesional o industrial. Fue diseñado y construido exclusivamente para uso casero solamente.
24. Nunca use el aparato por un periodo más largo o con una cantidad mayor de ingredientes de los recomendados por el fabricante del aparato.

25. La clasificación máxima de esta unidad está basada en el uso de la cuchilla picadora/mezcladora. Usando el disco para rebanar/rallar puede requerir menos energía.
26. No coloque sobre o cerca de un quemador de gas o eléctrico caliente o en un horno caliente.
27. No use el aparato para otros usos mas que para el que fue planeado.

## ¡GUARDE ESTAS INSTRUCCIONES!

### Otra Información de Seguridad para el Cliente

**Este aparato ha sido diseñado solamente para uso doméstico.**

**¡ADVERTENCIA!** Peligro de Descarga Eléctrica: Este aparato cuenta con un enchufe polarizado (una pata más ancha) que reduce el riesgo de una descarga eléctrica. El enchufe embona únicamente en una dirección dentro de un tomacorriente polarizado. No trate de obviar el propósito de seguridad del enchufe modificándolo de alguna manera o utilizando un adaptador. Si el enchufe no entra completamente en la toma, invierta el enchufe. Si aún no entra, haga que un electricista reemplace la toma.

El largo del cable que se usa en este aparato fue seleccionado para reducir el peligro de que alguien se enganche o tropiece con un cable más largo. Si es necesario usar un cable más largo, se podrá usar un cable de extensión aprobado. La clasificación eléctrica nominal del cable de extensión debe ser igual o mayor que la clasificación nominal del aparato. Es importante tener cuidado de colocar el cable de extensión para que no se pliegue sobre el mostrador o la mesera en donde niños puedan tirar del mismo o tropezarse accidentalmente.

Para evitar una sobrecarga eléctrica del circuito, no use otro aparato de alto voltaje en el mismo circuito con este aparato.

# Partes y Características

\*Para ordenar partes:  
US: 1.800.851.8900  
www.hamiltonbeach.com  
México: 01 800 71 16 100

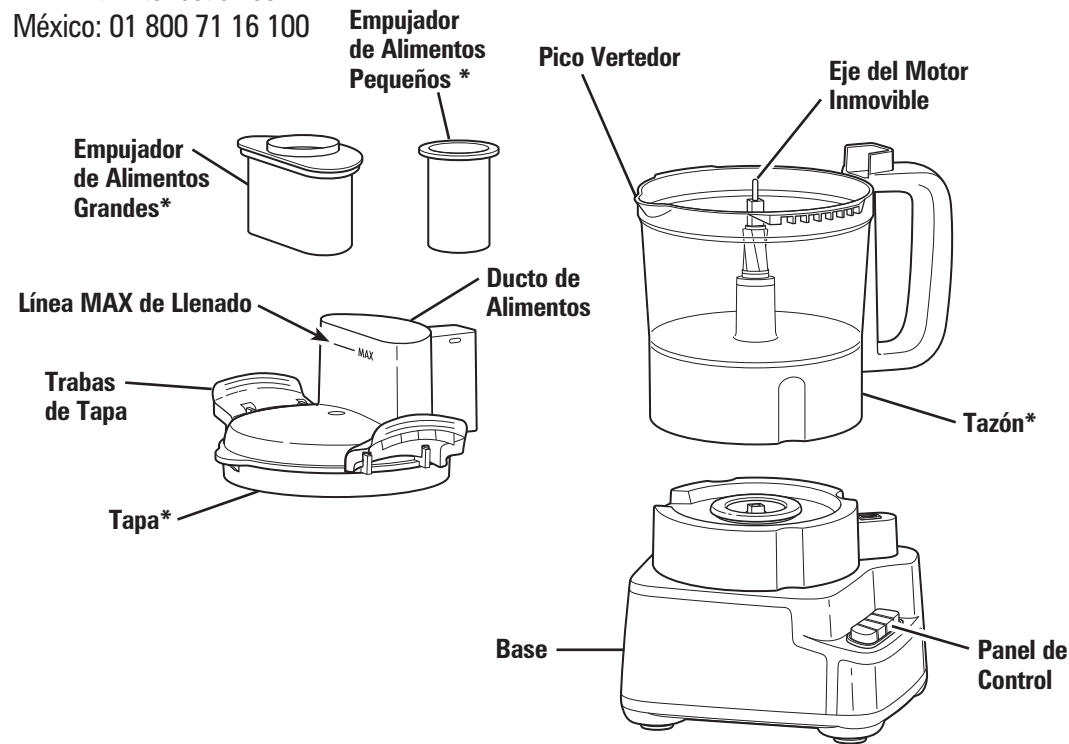

**ANTES DE USAR POR PRIMERA VEZ:** Desempaque el procesador y quite las cubiertas protectoras de la cuchilla y el disco. Maneje la cuchilla y el disco cuidadosamente; están muy afilados. Lave todas las partes excepto la base en agua caliente y jabonosa. Enjuague, luego seque.



**Cuchilla Picadora/Mezcladora\***  
Use para cortar, rallar, picar, mezclar o hacer puré el alimento.



**Disco para Rebanar/Rallador Reversible\***  
Utilícelo para rallar o rebanar una variedad de alimentos (tales como queso, zanahorias, cebollas, tomates, pimientos y pepinos).

# Cómo Usar la Cuchilla Picadora/Mezcladora

## ⚠ ADVERTENCIA

### Peligro de Laceración.

Maneje la cuchilla cuidadosamente; está muy afilada. Asegúrese de que la unidad esté apagada (OFF/O) y desenchufada.

**NOTA:** Use sólo con una cuchilla o disco a la vez.

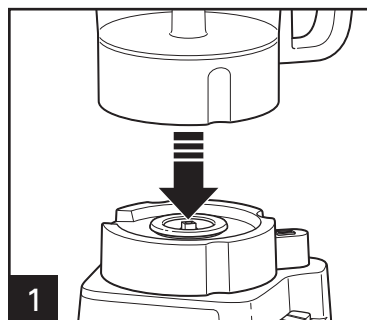

1

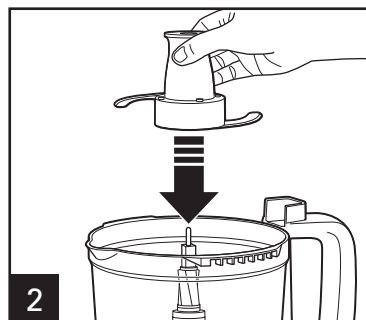

2

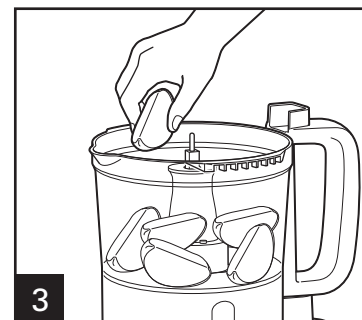

3

Alinee el tazón y la base. Asegúrese de quitar la cubierta protectora de la cuchilla a fin de evitar daños y rayones al tazón. Con cuidado deslice la cuchilla hacia abajo sobre el eje del motor hasta que la cuchilla se trabe en su lugar.

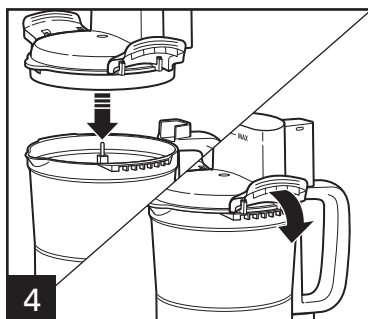

4

Coloque la tapa sobre el tazón, asegurándose de alinear el pico vertedor de la tapa con el pico vertedor del tazón.

**NOTA:** La unidad no funcionará a menos que las trabas del tazón se hallen activadas. No fuerce las trabas para poder cerrarlas.

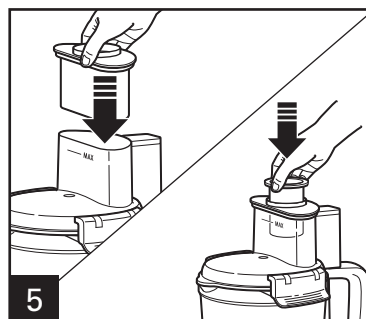

5

Empuje los alimentos más grandes utilizando los empujadores grande y pequeño en forma conjunta.

**NOTA:** La unidad no funcionará hasta que el empujador de alimentos grande se enganche con el bloqueo de protección. No coloque alimentos por encima de la línea MAX de llenado.

**¡ADVERTENCIA! Peligro de Laceración: Siempre use el empujador de alimento para ingresar alimento en el ducto. NUNCA EMPUJE EL ALIMENTO POR EL DUCTO USANDO LAS MANOS O OBJETOS OTROS.**



# Cómo Usar la Cuchilla Picadora/Mezcladora (cont.)

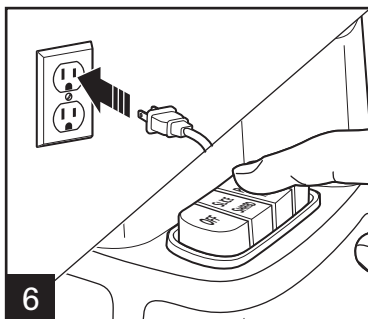

Presione el botón de la función deseada.

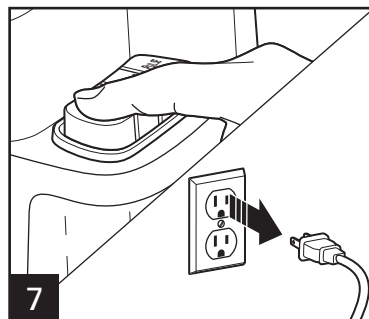

Cuando termine, apague (OFF/O) y desconecte. **¡ADVERTENCIA!** Peligro de Laceración: Siempre desenchufe la unidad antes de quitar la tapa.

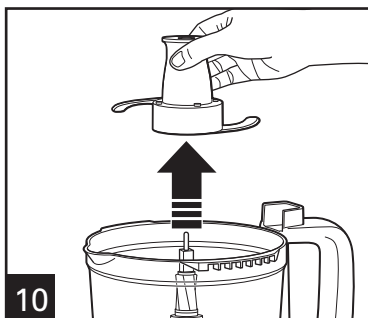
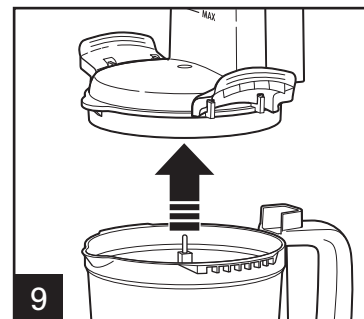
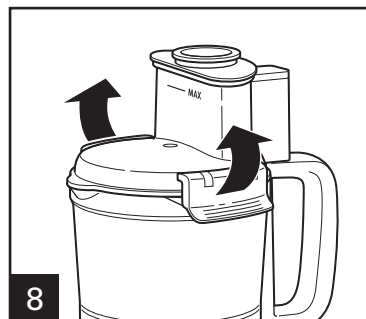

Si así lo desea, quite con cuidado la cuchilla del eje del motor. Si no, siga con los pasos 12 y 13. La cuchilla se mantendrá en su lugar mientras se vierten los alimentos del tazón.

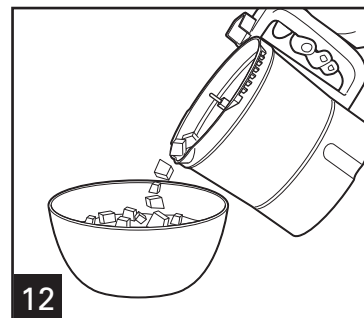
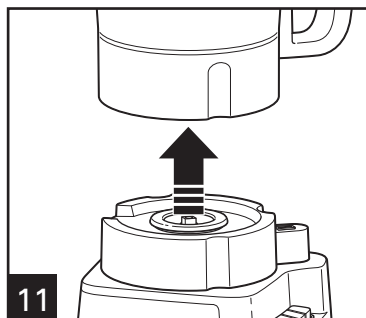

# Cómo Utilizar el Disco Rebanador/Rallador Reversible

**⚠ ADVERTENCIA Peligro de Laceración.**

Maneje la cuchilla cuidadosamente; está muy afilada. Asegúrese de que la unidad esté apagada (OFF/O) y desenchufada.

**NOTA:** Use sólo con una cuchilla o disco a la vez.

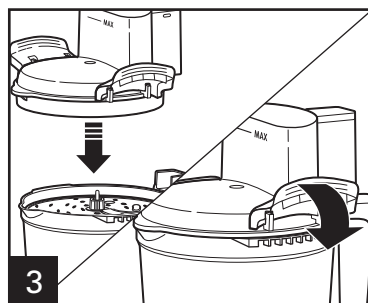
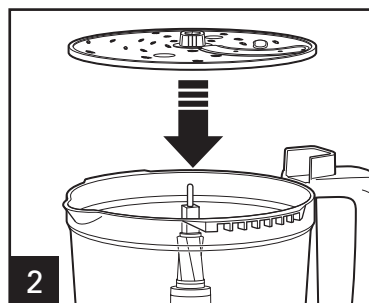
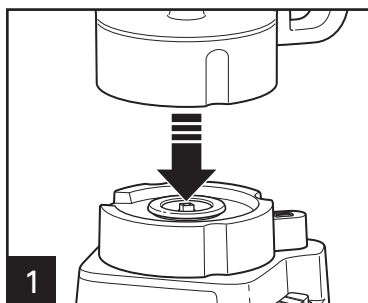

Coloque la tapa sobre el tazón, asegurándose de alinear el pico vertedor de la tapa con el pico vertedor del tazón.

**NOTA:** La unidad no funcionará a menos que las trabas del tazón se hallen activadas. No fuerce las trabas para poder cerrarlas.

Alinee el tazón y la base. Asegúrese de quitar la cubierta protectora del disco a fin de evitar daños y rayones al tazón. Coloque cuidadosamente el disco en el eje del motor con el lado deseado viendo hacia ARRIBA. ("SLICE" [rebanar] o "SHRED" [rallar] se encuentran indicados en cada lado de la cuchilla).

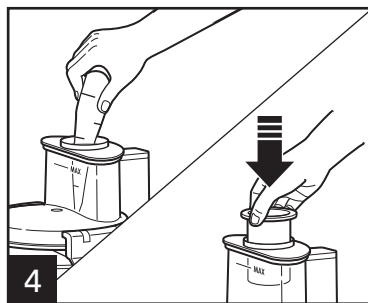

Para alimentos más pequeños y finos: Coloque el empujador de alimentos grande en su lugar. Coloque los alimentos en el tubo abierto más pequeño y use el empujador de alimentos chico para empujarlos.

**NOTA:** Los quesos blandos como el mozzarella debe pueden colocarse en el congelador por 30 minutos antes de procesarse para garantizar que estén lo suficientemente firmes para poder rallarlos.

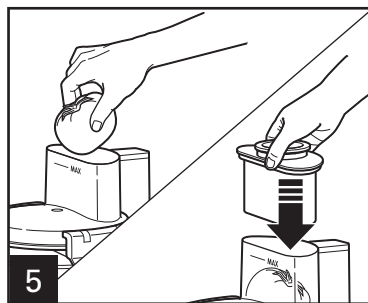

Para alimentos más grandes: Empuje los alimentos más grandes utilizando los empujadores grande y pequeño en forma conjunta.

**NOTA:** La unidad no funcionará hasta que el empujador de alimentos grande se enganche con el bloqueo de protección. No coloque alimentos por encima de la línea MAX de llenado.

**¡ADVERTENCIA! Peligro de Laceración: Siempre use el empujador de alimento para ingresar alimento en el ducto. NUNCA EMPUJE EL ALIMENTO POR EL DUCTO USANDO LAS MANOS O OBJETOS OTROS.**

# Cómo Utilizar el Disco Rebanador/Rallador Reversible (cont.)

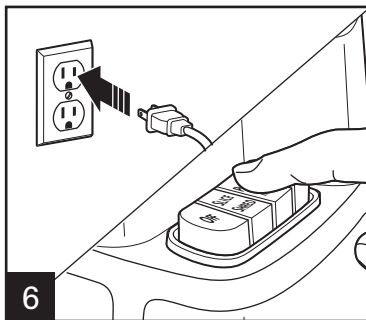

6 Presione el botón de la función deseada.

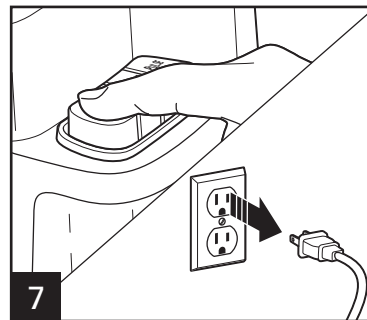

7 Cuando termine, apague (OFF/O) y desconecte. **¡ADVERTENCIA!** Peligro de Laceración: Siempre desenchufe la unidad antes de quitar la tapa.

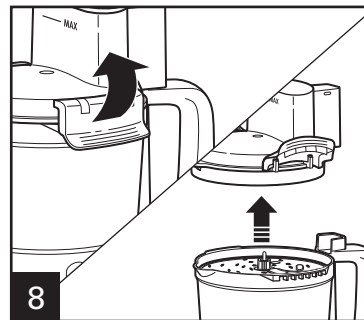

8 Siempre remueva la tapa antes de remover el tazón para evitar posibles daños al aparato.

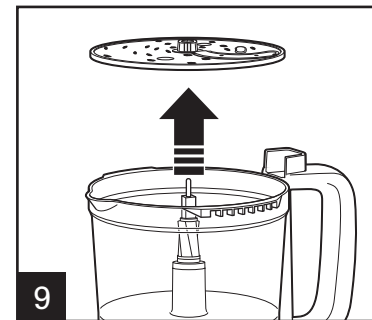

9 Remueva cuidadosamente el disco del eje del motor.

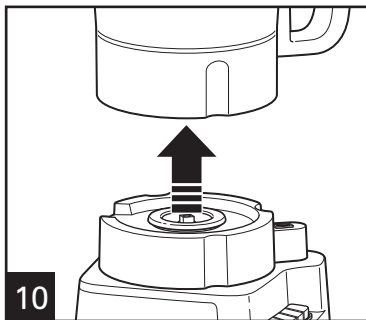

10

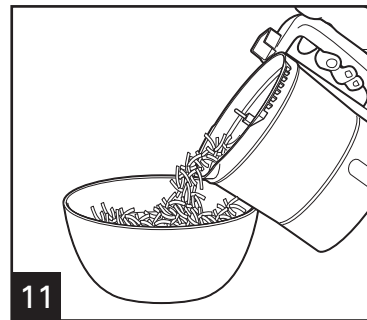

11

## Consejos y Técnicas

- Para una consistencia más uniforme, comience con pedazos de alimento que sean similares en tamaño. Corte el alimento en pedazos de 1 pulgada (2.5 cm) antes de procesar con la cuchilla de picado/mezclado y deje espacio en el tazón para que se mueva el alimento.
- Este procesador de alimentos es excelente para cortar, mezclar, rebanar o rallar la mayoría de los alimentos. Sin embargo, para mantener un desempeño máximo, no use su procesador de alimentos para lo siguiente: moler granos, granos de café o especias; rebanar carne congelada; amasar masa; o triturar hielo.
- Cuando corte alimentos, empujando poco a poco producirá mejores resultados.
- El tiempo de funcionamiento dependerá de la cantidad de alimento a ser procesada. La mayoría de los alimentos pueden ser rebanados, picados o rallados en segundos. Si la unidad es usada por un período de tiempo prolongado, deje que el procesador descansa por unos 4 minutos antes de continuar.
- No haga puré o masa vegetales almidonados como papas ya que pueden ser fácilmente sobre-procesadas y se volverán gomosas.
- Para rebanar o rallar queso, use sólo quesos duros como Cheddar o suizo que haya sido enfriado durante por lo menos 30 minutos. El queso debe procesarse inmediatamente después de retirarse del refrigerador. Los quesos blandos como el mozzarella debe pueden colocarse en el congelador por 30 minutos antes de procesarse para garantizar que estén lo suficientemente firmes para poder rallarlos.
- El disco para rebanar/rallar reversible tiene una cuchilla rebanadora en un lado y dientes para deshebrar en el otr. El nombre grabado en la cuchilla, viendo hacia arriba, es la función seleccionada. Colóquelo en el eje del motor con el borde de corte deseado viendo hacia arriba.
- Para cortar alimentos en juliana, rebánelos y luego quítelos del tazón. Vuelva a apilar los vegetales. Coloque en el ducto de alimentos con las rebanadas en forma vertical. Rebane de nuevo para obtener vegetales con forma de palitos.

36

## Tablas de Procesamiento

Los aditamentos de disco son reversibles y marcados. Esta marca debe ver hacia arriba para la función deseada. Cuando use aditamentos de disco, no procese más allá del NIVEL MAX. en el Tazón.

ADITAMENTO	ALIMENTOS
Cuchilla Picadora/Mezcladora	Cortar: Nueces, carne, ajo, cebollas, pimientos, apio, hierbas, pan (para migajas), galletas Picar/Puré: Verduras, frutas Mezclar: Aderezos de ensalada Puré: Sopas, salsas Rallar: Queso como el pamesano (refrigerado)
Disco Rebanar (lado de rebanado viendo hacia ARRIBA)	Pepinos, manzanas, champiñones, zanahorias, papas, repollo, tomates, peperoni, pimientos, rábanos, quesos duros (refrigerados)
Disco para Rallar (lado de ralla viendo hacia ARRIBA)	Repollo, papas, zanahorias, queso (refrigerado)

Para mejores resultados no exceda las cantidades siguientes cuando corte, pique, o haga puré con la cuchilla picadora/mezcladora. Deje algo de espacio en el tazón para permitir que los ingredientes se desplacen durante el pulsado o el licuado.

ALIMENTO	CANTIDADES MÁXIMAS PARA PROCESAR
Ingredientes secos como galletas o nueces	12 tazas (2.8 L)
Vegetales o frutas	3 libras (1.4 kg)
Queso como Parmesano o Cheddar	40 onzas (1.2 L)
Salsas o dips espesos	8 tazas (1.9 L)
Líquidos como adobos o sopas	7 tazas (1.7 L)

# Limpieza y Cuidado

## **⚠ ADVERTENCIA Peligro de Descarga Eléctrica.**

Desconecte la electricidad antes de limpiar. No sumerja el cable, enchufe o base en ningún líquido.

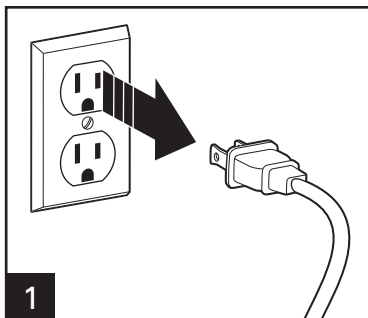

1

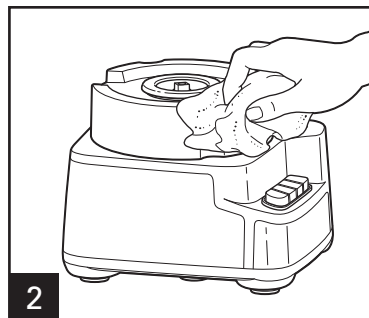

2

Limpie la base, perilla de control, y cable con un trapo o esponja húmeda. Si fuera necesario, use un limpiador suave no abrasivo.

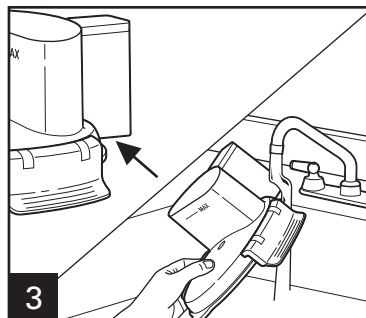

3

**NOTA:** Si quedan restos de alimentos atrapados en la parte trasera del ducto de alimentos por encima de la manija, coloque el área debajo de agua corriente para eliminar los restos antes de colocarlo en el lavavajillas.



**RESISTENTE AL LAVAVAJILLAS**

No utilice la configuración "SANI" cuando la lave en el lavavajillas. Las temperaturas del ciclo "SANI" pueden dañar su producto. Todas las piezas desmontables también pueden lavarse en el fregadero con agua caliente jabonosa. Tenga cuidado al lavar la cuchilla picadora/mezcladora y el disco para rebanar/rallar de corte.

¡Visite [www.hamiltonbeach.com.mx](http://www.hamiltonbeach.com.mx) para obtener nuestra línea completa de productos y las Guías de Uso y Cuidado, además de deliciosas recetas, consejos y para registrar su producto en línea!

# Resolviendo Problemas

PROBLEMA	PROBABLE CAUSA/SOLUCIÓN
La unidad no funciona a ninguna velocidad o Pulso.	<ul style="list-style-type: none"><li>• ¿Está conectada la unidad? ¿Funciona la toma?</li><li>• ¿La tapa se halla trabada en su lugar? Vea las secciones de Cómo Usar. Coloque la tapa sobre el tazón, asegurándose de alinear el pico vertedor de la tapa con el pico vertedor del tazón.</li><li>• ¿El empujador de alimentos grandes en el ducto de alimentos? El empujador de alimentos grandes debe encontrarse en el ducto de alimentos para poder funcionar.</li><li>• ¿El ducto de alimentos se encuentra demasiado lleno? No coloque alimentos por encima de la línea MAX de llenado. El empujador de alimentos grandes debe encontrarse en el ducto de alimentos para poder funcionar.</li></ul>
El alimento no es rebanado o deshebrado uniformemente.	<ul style="list-style-type: none"><li>• El empaquetar mucho alimento en el ducto de alimentos o empujar demasiado duro con el empujador de alimentos puede causar que el alimento procesado sea rebanado o deshebrado irregularmente. Consulte las tablas de procesamiento por tamaños y cantidades recomendadas.</li></ul>
La unidad se detiene y no se vuelve a encender.	<ul style="list-style-type: none"><li>• ¿La tapa se halla trabada en su lugar? Vea las secciones de Cómo Usar. Coloque la tapa sobre el tazón, asegurándose de alinear el pico vertedor de la tapa con el pico vertedor del tazón.</li><li>• ¿Está aún funcionando la toma? Revísela conectando una lámpara u otro aparato que funcione. Puede que haya sobrecargado el circuito y volado un fusible o botado el interruptor de circuito.</li><li>• APAGUE (OFF/O) la unidad, déjela descansar por 3 a 4 minutos, luego vuelva a ENCENDERLA. Si ninguna de estas sugerencias corrigen el problema, NO intente reparar la unidad. Llame al número de Servicio al Cliente para obtener el nombre de su Centro de Servicio Autorizado más cercano.</li></ul>

# Resolviendo Problemas (cont.)

PROBLEMA	PROBABLE CAUSA/SOLUCIÓN
La unidad huele a quemado.	<ul style="list-style-type: none"><li>• Puede haber un residuo del proceso de fabricación aún en el motor, causando un ligero olor durante el uso inicial. Esto desaparecerá. Si aparece un fuerte olor o un humo visible, desconecte la unidad INMEDIATAMENTE y llame al número de Servicio al Cliente.</li></ul>
El motor parece débil.	<ul style="list-style-type: none"><li>• ¿Está usando el tamaño y cantidad de alimento recomendado a ser procesado? Consulte las tablas de procesamiento para tamaños de alimento y velocidades recomendados.</li></ul>
El queso no queda bien rallado.	<ul style="list-style-type: none"><li>• El queso debe procesarse inmediatamente después de retirarse del refrigerador. Los quesos blandos como el mozzarella debe pueden colocarse en el congelador por 30 minutos antes de procesarse para garantizar que estén lo suficientemente firmes para poder rallarlos.</li></ul>
Los vegetales no quedan bien rallados o rebanados.	<ul style="list-style-type: none"><li>• Guarde los vegetales con un contenido elevado de agua en el refrigerador antes de procesarlos. Los vegetales que se encuentran a temperatura ambiente no son tan firmes y no pueden procesarse tan bien.</li></ul>
Partículas de alimentos pegadas en la parte trasera del ducto de alimentos sobre la manija.	<ul style="list-style-type: none"><li>• Coloque la parte trasera del ducto de alimentos debajo de agua corriente para eliminar los restos antes de colocarlo en la lavavajillas.</li></ul>

# Recetas

## Hummus de Pimientos Rojos Asados

2 dientes de ajo	2 cucharadas (30 ml) de jugo de limón
2 cebolletas, la parte blanca y la mitad de la parte verde	2 cucharaditas (10 ml) de aceite de oliva
1 lata (15 oz./425 g) de garbanzos escurridos	1/4 de cucharadita (1.3 ml) de comino molido
1 frasco (14 oz./397 g) de pimientos rojos asados escurridos	Una pizca de pimienta de Cayena
1/4 taza (59 ml) de tahini (pasta de sésamo) mezclada	Sal y pimienta a gusto
	Una pizca de paprika
	Panes pita o vegetales cortados

### Instrucciones

1. Utilizando la cuchilla en S y con el procesador de alimentos en funcionamiento, coloque los dientes de ajo y la cebolleta en el ducto de alimentos.
2. Agregue los garbanzos, los pimientos rojos asados, el tahini, el jugo de limon, el aceite de oliva, el comino, la pimienta de Cayena, sal y pimienta. Siga procesando hasta que quede homogeneo.
3. Coloque en un tazon y decore con paprika.
4. Sirva con panes pita y/o vegetales. Refrigere para conservar.

**Rendimiento: 4 a 6**

## Salsa Fresca y Picante

1 cebolla pelada	1/4 taza (59 ml) de cilantro
1 diente de ajo	1/2 cucharadita (2.5 ml) de comino
1 pimiento picante (jalapeno o serrano), sin centro, sin semillas y en cuartos	1 cucharada (15 ml) de jugo de lima
4 tomates en cuartos	Sal y pimienta a gusto
Instrucciones	Salsa picante opcional

1. Utilizando la cuchilla en S y con el procesador de alimentos en funcionamiento, coloque la cebolla, el diente de ajo y el pimiento picante a traves del ducto de alimentos y pquelos hasta que queden bien picados. Raspe los lados del tazon si fuera necesario.
2. Agregue los tomates, el cilantro, el comino, el jugo de lima, sal y pimienta. Pulse hasta alcanzar la textura deseada, raspando el tazon segun sea necesario. Agregue salsa picante si lo desea.

**Rendimiento: 6 a 8**

## Mantequilla de Cilantro

1 atado de cilantro
1 taza (237 ml) de mantequilla sin sal ablandada
Jugo de un limon
Sal y pimienta a gusto

### Instrucciones

1. Lave el cilantro y separe las hojas de los tallos. Mezcle la mantequilla con las hojas de cilantro en el procesador de alimentos. Mezcle hasta que quede suave y esponjosa.
2. Agregue el jugo de limon, sal y pimienta a gusto. Procese para mezclar.
3. Utilicela en platos asados. Deliciosa con salmon, pez espada o atun asados. Refrigere para conservar.

**Rendimiento: 4 a 6**



# Recetas (cont.)

## Vegetales al Gratén Cajun

- |   |  |
|---|--|
| 3 zuchinis medianos rebanados en el procesador de alimentos | 1 cucharadita (5 ml) de pimienta recién molida                             |
| 1 cebolla roja rebanada en el procesador de alimentos       | Spray para cocción   |
| 6 tomates perita rebanados en el procesador de alimentos    | Cobertura:   |
| 2 cucharaditas (10 ml) de aceite de oliva extra virgen      | 1 taza (237 ml) de pan rallado   |
| 1 1/2 cucharaditas (7.5 ml) de condimento Cajun             | 1/2 taza (118 ml) de queso parmesano rallado en el procesador de alimentos |
| 1 cucharadita (5 ml) de sal                                 | 1/2 cucharadita (2.5 ml) de condimento Cajun                               |

### Instrucciones

1. Caliente el horno a 425°F (218°C). Rocíe con spray para cocción una bandeja para hornear cuadrada de 8 pulg. (20 cm).
2. Caliente el aceite en una sartén grande a fuego mediano.
3. Agregue la cebolla y el zucchini rebanados y saltee de 3 a 4 minutos hasta que comiencen a ablandarse.
4. Agregue a la sartén los tomates rebanados, el condimento Cajun, la sal y pimienta.
5. Saltee la mezcla, revolviendo lentamente, de 8 a 10 minutos hasta que todos los vegetales queden blandos y bien calientes. Coloque la mezcla de vegetales en la bandeja preparada.
6. Mezcle el pan rallado, el queso Parmesano y el condimento Cajun. Espolvoree en forma pareja sobre los vegetales.
7. Hornee de 15 a 20 minutos o hasta que la cobertura quede dorada y crocante.

**Rendimiento: 8**

## Aderezo de Queso Azul

- |                                    |  |
|------------------------------------|--|
| 1 diente de ajo                    | 1 cucharadita (5 ml) de salsa Worcestershire |
| 8 onzas (227 g) de queso azul      | 1 cucharadita (5 ml) de azúcar               |
| 1 taza (237 ml) de mayonesa        | 1/2 cucharadita (2.5 ml) de sal              |
| 1/2 taza (118 ml) de leche         | 1/4 cucharadita (1.3 ml) de pimienta negra   |
| 1/2 taza (118 ml) de crema agria   |  |
| 1/4 taza (59 ml) de vinagre blanco |  |

### Instrucciones

1. Utilizando la cuchilla en S y con el procesador de alimentos en funcionamiento, coloque el diente de ajo en el ducto de alimentos y pique.
2. Agregue el queso azul y procese durante 10 segundos.
3. Agregue los ingredientes restantes. Procese hasta que quede homogéneo, pero con trozos.

**Rendimiento: 8 a 10**

## Guarnición de Arándanos y Naranja

- |   |  |
|---|--|
| 12 onzas (340 g) de arándanos (frescos sin tallos o congelados) | 3 cucharadas (44 ml) de licor Grand Marnier® o jugo de naranja |
| 1 taza (237 ml) de azúcar                                       |  |
| 1 naranja de ombligo pequeña, lavada, cortada en trozos         | Una pizca de clavo molido                                      |

### Instrucciones

1. Utilizando la cuchilla en S, coloque los arándanos, el azúcar, el Grand Marnier® o jugo de naranja y el clavo en el tazón de trabajo.
2. Procese hasta que los arándanos estén casi homogéneos, aunque con pequeños trozos.
3. Cubra y refrigere durante la noche.

**Rendimiento: 8 a 10**



Grupo HB PS, S.A. de C.V.  
Monte Elbruz 124-301  
Colonia Palmitas, Delegación Miguel Hidalgo  
C.P. 11560, México, Distrito Federal  
01-800-71-16-100

### PÓLIZA DE GARANTÍA

PRODUCTO:	MARCA:		MODELO:
Grupo HB PS, S.A. de C.V. cuenta con una Red de Centros de Servicio Autorizada, por favor consulte en la lista anexa el nombre y dirección de los establecimientos en la República Mexicana en donde usted podrá hacer efectiva la garantía, obtener partes, componentes, consumibles y accesorios; así como también obtener servicio para productos fuera de garantía. Para mayor información llame sin costo: <b>Centro de Atención al consumidor: 01 800 71 16 100</b>			
Grupo HB PS, S.A. de C.V. le otorga a partir de la fecha de compra: <b>GARANTÍA DE 1 AÑO.</b>			
<b>COBERTURA</b>			
<ul style="list-style-type: none"><li>• Esta garantía ampara, todas las piezas y componentes del producto que resulten con defecto de fabricación incluyendo la mano de obra.</li><li>• Grupo HB PS, S.A. de C.V. se obliga a reemplazar, reparar o reponer, cualquier pieza o componente defectuoso; proporcionar la mano de obra necesaria para su diagnóstico y reparación, todo lo anterior sin costo adicional para el consumidor.</li><li>• Esta garantía incluye los gastos de transportación del producto que deriven de su cumplimiento dentro de su red de servicio.</li></ul>			
<b>LIMITACIONES</b>			
<ul style="list-style-type: none"><li>• Esta garantía no ampara el reemplazo de piezas deterioradas por uso o por desgaste normal, como son: cuchillas, vasos, vasos, filtros, etc.</li><li>• Grupo HB PS, S.A. de C.V. no se hace responsable por los accidentes producidos a consecuencia de una instalación eléctrica defectuosa, ausencia de toma de tierra, clavija de enchufe en mal estado, etc.</li></ul>			
<b>EXCEPCIONES</b>			
Esta garantía no será efectiva en los siguientes casos: <ul style="list-style-type: none"><li>a) Cuando el producto se hubiese utilizado en condiciones distintas a las normales. (Uso industrial, semi-industrial o comercial.)</li><li>b) Cuando el producto no hubiese sido operado de acuerdo con el instructivo de uso.</li><li>c) Cuando el producto hubiese sido alterado o reparado por personas no autorizadas por Grupo HB PS, S.A. de C.V. el fabricante nacional, importador o comercializador responsable respectivo.</li></ul> El consumidor puede solicitar que se haga efectiva la garantía ante la propia casa comercial donde adquirió su producto, siempre y cuando Grupo HB PS, S.A. de C.V. no cuente con talleres de servicio.			

**PROCEDIMIENTO PARA HACER EFECTIVA LA GARANTÍA**

- Para hacer efectiva la garantía no deben exigirse mayores requisitos que la presentación del producto y la póliza correspondiente, debidamente sellada por el establecimiento que lo vendió.
- Para hacer efectiva la garantía, lleve su aparato al Centro de Servicio Autorizado más cercano a su domicilio (consulte la lista anexa).
- Si no existe Centro de Servicio Autorizado en su localidad llame a nuestro Centro de Atención al Consumidor para recibir instrucciones de como hacer efectiva su garantía.
- El tiempo de reparación, en ningún caso será mayor de 30 días naturales contados a partir de la fecha de recepción del producto en nuestros Centros de Servicio Autorizados.
- En caso de que el producto haya sido reparado o sometido a mantenimiento y el mismo presente deficiencias imputables al autor de la reparación o del mantenimiento dentro de los treinta días naturales posteriores a la entrega del producto al consumidor, éste tendrá derecho a que sea reparado o mantenido de nuevo sin costo alguno. Si el plazo de la garantía es superior a los treinta días naturales, se estará a dicho plazo.
- El tiempo que duren las reparaciones efectuadas al amparo de la garantía no es computable dentro del plazo de la misma. Cuando el bien haya sido reparado se iniciará la garantía respecto de las piezas repuestas y continuará con relación al resto. En el caso de reposición del bien deberá renovarse el plazo de la garantía.

DÍA\_\_ MES\_\_ AÑO\_\_

Si desea hacer comentarios o sugerencias con respecto a nuestro servicio o tiene alguna queja derivada de la atención recibida en alguno de nuestros Centros de Servicio Autorizados, por favor dirigirse a:

**GERENCIA INTERNACIONAL DE SERVICIO**  
01 800 71 16 100  
Email: [mexico.service@hamiltonbeach.com.mx](mailto:mexico.service@hamiltonbeach.com.mx)

**RED DE CENTROS DE SERVICIO AUTORIZADA GRUPO HB PS, S.A. DE C.V.**

**Distrito Federal**

**ELECTRODOMÉSTICOS**

Av. Plutarco Elías Calles No. 1499  
Zacahuitzco MEXICO 09490 D.F.  
Tel: 01 55 5235 2323 • Fax: 01 55 5243 1397

**CASA GARCIA**

Av. Patriotismo No. 875-B  
Mixcoac MEXICO 03910 D.F.  
Tel: 01 55 5563 8723 • Fax: 01 55 5615 1856

**Nuevo Leon**

**FERNANDO SEPULVEDA REFACCIONES**

Ruperto Martínez No. 238 Ote.  
Centro MONTERREY, 64000 N.L.  
Tel: 01 81 8343 6700 • Fax: 01 81 8344 0486

**Jalisco**

**SERVICIOS DE MANTENIMIENTO CASTILLO**

Garibaldi No. 1450  
Ladrón de Guevara  
GUADALAJARA 44660 Jal.  
Tel: 01 33 3825 3480 • Fax: 01 33 3826 1914

**Chihuahua**

**DISTRIBUIDORA TURMIX**

Av. Paseo Triunfo de la Rep. No. 5289 Local 2 A.  
Int. Hipermart  
Alamos de San Lorenzo  
CD. JUAREZ 32340 Chih.  
Tel: 01 656 617 8030 • Fax: 01 656 617 8030

**Modelo:**  
70725

**Tipo:**  
FP27

**Características Eléctricas:**  
120V~ 60Hz 450W

**Los modelos incluidos en el instructivo de Uso y Cuidado pueden ir seguidos o no por un sufijo correspondiente a una o varias letras del alfabeto y sus combinaciones, separadas o no por un espacio, coma, diagonal, o guión. Como ejemplos los sufijos pueden ser: "Y" y/o "MX" y/o "MXY" y/o "Z".**

840234201

10/13