

**READ BEFORE USE
LIRE AVANT UTILISATION
LEA ANTES DE USAR**

Visit www.hamiltonbeach.com for our complete line of products and Use and Care Guides – as well as delicious recipes, tips, and to register your product online!

Rendez-vous sur www.hamiltonbeach.ca pour notre liste complète de produits et de nos manuels utilisateur – ainsi que nos délicieuses recettes et nos conseils !

iVísite www.hamiltonbeach.com (EE. UU.) o www.hamiltonbeach.com.mx (México) para ver otros productos de Hamilton Beach o para contactarnos!

Questions?
Please call us – our friendly associates are ready to help.
USA: 1.800.851.8900

Questions ?
N'hésitez pas à nous appeler – nos associés s'empresseront de vous aider.
CAN : 1.800.267.2826

¿Preguntas?
Por favor llámenos – nuestros amables representantes están listos para ayudar.
EE. UU.: 1.800.851.8900
MEX: 01 800 71 16 100

Le invitamos a leer cuidadosamente este instructivo antes de usar su aparato.

Hamilton Beach®

Wrap & Serve
6-Quart Slow Cooker

Mijoteuse de 5,7 L
avec enveloppe
décorative

Olla de Cocción
de 6 Cuartos para
Revestir y Servir



Wrap shown is available with the purchase of certain models or can be purchased separately at www.hamiltonbeach.com.

L'enveloppe illustrée est offerte à l'achat de certains modèles ou peut être achetée séparément en ligne sur www.hamiltonbeach.com.

El revestimiento mostrado se encuentra disponible con la compra de ciertos modelos o puede adquirirse por separado en www.hamiltonbeach.com.

English	2
Français	13
Español	25

IMPORTANT SAFEGUARDS

When using electrical appliances, basic safety precautions should always be followed to reduce the risk of fire, electric shock, and/or injury to persons, including the following:

1. Read all instructions.
2. This appliance is not intended for use by persons (including children) with reduced physical, sensory, or mental capabilities, or lack of experience and knowledge, unless they are closely supervised and instructed concerning use of the appliance by a person responsible for their safety.
3. Close supervision is necessary when any appliance is used by or near children. Children should be supervised to ensure that they do not play with the appliance.
4. Do not touch hot surfaces. Use handles or knobs.
5. To protect against electric shock, do not immerse cord, plug, or base in water or other liquid.
6. Unplug from outlet when not in use and before cleaning. Allow to cool before putting on or taking off parts.
7. Do not operate any appliance with a damaged supply cord or plug, or after the appliance malfunctions or has been dropped or damaged in any manner. Supply cord replacement and repairs must be conducted by the manufacturer, its service agent, or similarly qualified persons in order to avoid a hazard. Call the provided customer service number for information on examination, repair, or adjustment.
8. The use of accessory attachments not recommended by the appliance manufacturer may cause injuries.
9. Do not use outdoors.
10. Do not let cord hang over edge of table or counter, or touch hot surfaces, including stove.
11. Do not place removable crock or base on or near hot gas or an electric burner. Do not place slow cooker base in a heated oven.
12. Extreme caution must be used when moving an appliance containing hot oil or other hot liquids.
13. To disconnect slow cooker, turn control knob to OFF (O); then remove plug from wall outlet.
14. **CAUTION:** To prevent damage or shock hazard, do not cook in base. Cook only in removable crock.
15. Avoid sudden temperature changes, such as adding refrigerated foods into a heated removable crock.
16. Intended for countertop use only.
17. **WARNING:** Spilled food can cause serious burns. Keep appliance and cord away from children. Never drape cord over edge of counter, never use outlet below counter, and never use with an extension cord.
18. Do not use appliance for other than intended use.

SAVE THESE INSTRUCTIONS

Other Consumer Safety Information

This product is intended for household use only.

This product is only intended for the preparation, cooking, and serving of foods. This product is not intended for use with any nonfood materials or products.

⚠ WARNING Electrical Shock Hazard: This product is provided with a polarized plug (one wide blade) to reduce the risk of electric shock. The plug fits only one way into a polarized outlet. Do not defeat the safety purpose of the plug by modifying the plug in any way or by using an adapter. If the plug does not fit fully into the outlet, reverse the plug. If it still does not fit, have an electrician replace the outlet.

A short power-supply cord is used to reduce the risk resulting from it being grabbed by children, becoming entangled in, or tripping over a longer cord.

CROCK AND LID: PRECAUTIONS AND INFORMATION

- Please handle crock and lid carefully to ensure long life.
- Avoid sudden, extreme temperature changes. For example, do not place a hot lid or crock into cold water, or onto a wet surface.
- Avoid hitting crock or lid against faucet or other hard surfaces.
- Do not use crock or lid if chipped, cracked, or severely scratched.
- Do not use abrasive cleansers or metal scouring pads.
- The bottom of crock is very rough and can damage countertop. Use caution.
- The crock and lid can become very hot. Use caution. Do not place directly on any unprotected surface or countertop.
- The crock is microwave-safe and oven-proof, but never heat crock when empty. Never place lid or crock on a burner or stove top. Do not place lid in a microwave oven, conventional oven, or on stove top.

REMOVING LID AND CROCK

When removing lid, tilt so that opening faces away from you to avoid being burned by steam.

The sides of the slow cooker's base get very warm because the heating elements are located here. Use handles on base if necessary. Use oven mitts to remove crock.

Parts and Features

Crock Capacity

For best results, fill no more than 1 inch (2.5 cm) from the cover.

*To order parts:

US: 1.800.851.8900

www.hamiltonbeach.com

Canada: 1.800.267.2826

Mexico 01 800 71 16 100

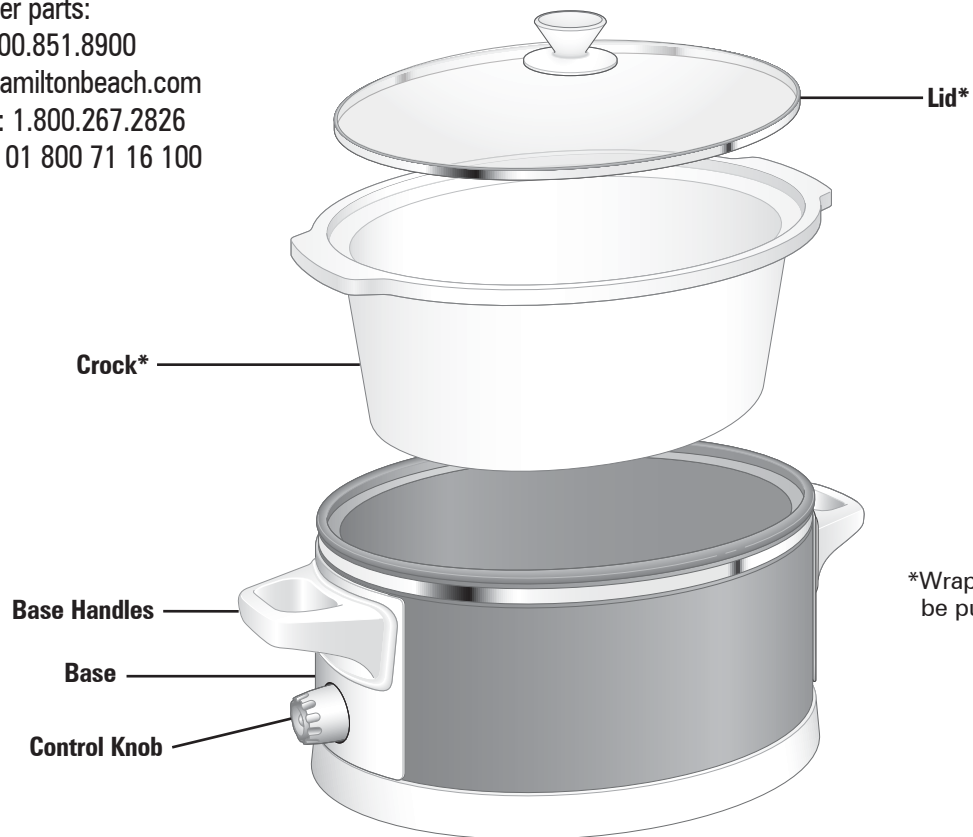

*Wraps included may vary. Additional wraps can be purchased at www.hamiltonbeach.com.

How to Insert Wrap

CAUTION Burn Hazard:
Insert and remove wrap when slow cooker is cool.

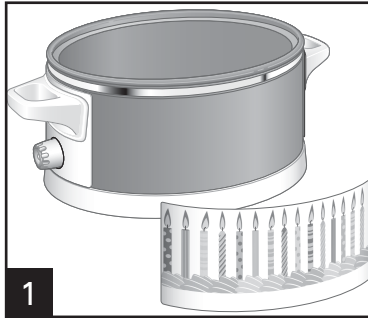

1

Bend the wrap.

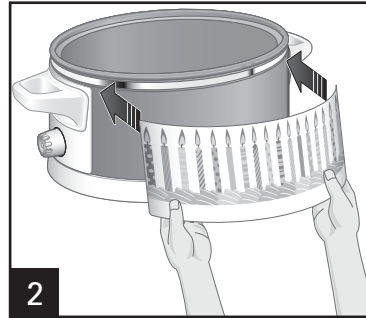

2

Slide the top corners into the sides.

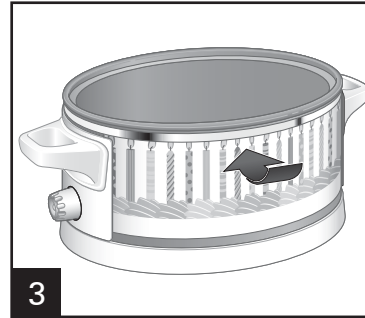

3

Then slide up and under the metal band.

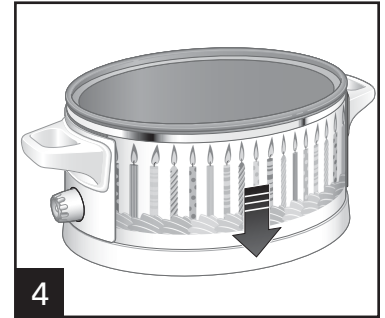

4

Slide down into the ridge on the base.

How to Remove Wrap

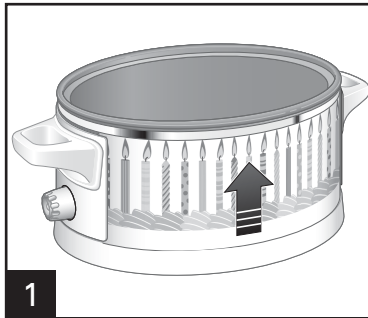

1

Slide the wrap up.

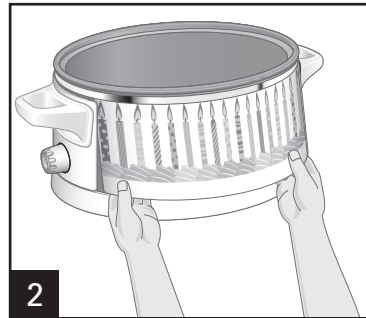

2

Insert your fingers into the bottom corners.

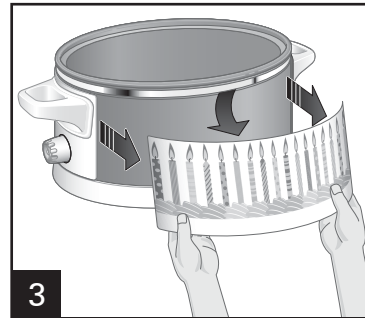

3

Pull down and out.

How to Use Your Slow Cooker

⚠ WARNING Food Safety Hazard. Food must be hot enough to prevent bacterial growth before using Keep Warm setting. The Keep Warm setting should only be used after a recipe has been thoroughly cooked. Do not reheat food on Keep Warm setting. If food has been cooked and then refrigerated, reheat it on Low or High and then switch to Keep Warm. Visit foodsafety.gov for more information.

BEFORE FIRST USE: Wash lid and crock in hot, soapy water. Rinse and dry.

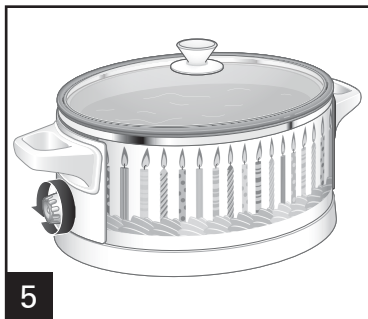
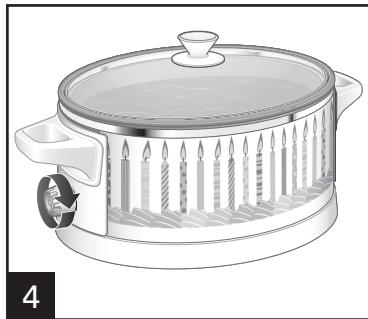
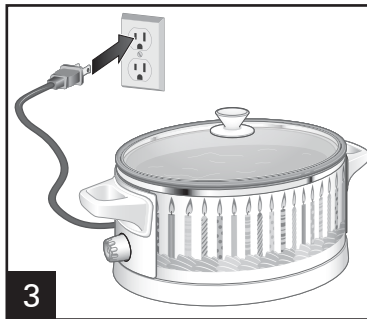
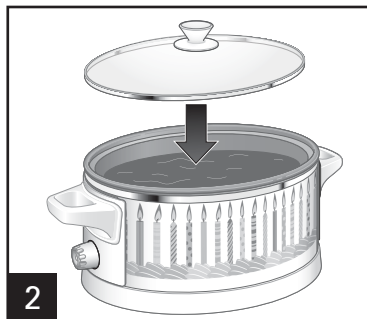

When cooking is finished, turn OFF (O).

6

FOOD SAFETY TIPS:

- Do not use frozen, uncooked meat in the slow cooker. Thaw any meat or poultry before slow cooking.
- Visit www.foodsafety.gov for more information on safe internal cooking temperatures.
- To store leftovers after cooking, do NOT place the entire crock in the refrigerator since contents will take too long to cool. Instead, divide leftovers into smaller containers and place into refrigerator.
- Never allow undercooked or raw meat to sit at room temperature in the slow cooker. Once meat is placed into the crock, it should be cooked immediately (unless prepping slow cooker the night before, where crock should be placed into the refrigerator).

IF YOU LIVE IN A HIGH-ALTITUDE AREA:

The Extension service will have detailed information about cooking for your area. To locate the Cooperative Extension service in your county, please visit: <http://www.csrees.usda.gov/Extension/>.

Cleaning and Care

⚠ WARNING Electrical Shock Hazard.
Disconnect power before cleaning. Do not immerse cord, plug, or base in any liquid.

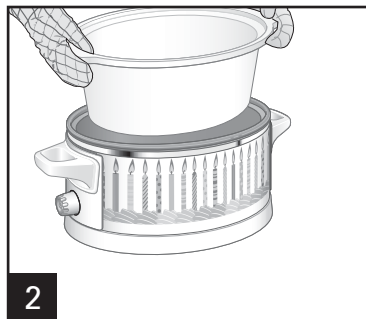
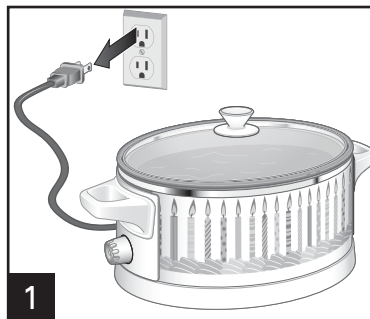

Remove crock and let cool.

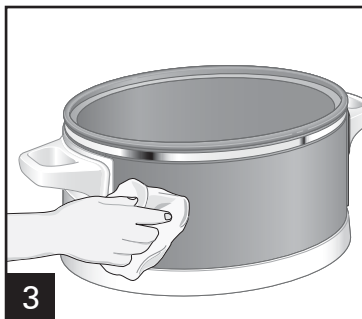

NOTE: If using the chalkboard wraps, we recommend using white chalk. Wipe chalkboard surface with a damp cloth after use.

Tips for Slow Cooking

- The crock should be at least half-filled for best results. If only half-filled, check for doneness 1 to 2 hours earlier than recipe.
- Stirring is not necessary when slow cooking and removing glass lid results in major heat loss and the cooking time may need to be extended. However, if cooking on High, you may want to stir occasionally.
- If cooking soups or stews, leave a 2-inch (5-cm) space between the top of the crock and the food so that the recipe can come to a simmer.
- Many recipes call for cooking all day. If your morning schedule doesn't allow time to prepare a recipe, do it the night before. Place all ingredients in crock, cover with lid, and refrigerate overnight. In the morning, simply place crock in slow cooker.
- Some foods are not suited for extended cooking in a slow cooker. Pasta, seafood, milk, cream, or sour cream should be added 2 hours before serving. Evaporated milk or condensed soups are perfect for slow cooking.
- The higher the fat content of meat, the less liquid is needed. If cooking meat with a high fat content, place thick onion slices underneath so meat will not sit on (and cook in) fat.
- Slow cookers allow for very little evaporation. If making your favorite soup, stew, or sauce, reduce liquid called for in original recipe. If too thick, liquid can be added later.
- If cooking a vegetable-type casserole, there will need to be liquid in the recipe to prevent scorching on the sides of crock.

Cooking Chart

For best results, fill the crock at least half-full but no more than one inch from rim. Always follow package directions.

Visit www.foodsafety.gov for more information on safe internal cooking temperatures.

RECIPE	3–5 QT/L	6–7 QT/L	INSTRUCTIONS
Beef Pot Roast	2 lb. (907 g) beef pot roast 1 teaspoon (5 ml) salt 1/2 teaspoon (2.5 ml) pepper 1/4 cup (59 ml) beef broth/water 1/2 to 1 envelope dry onion mix 1 onion, quartered 2 potatoes, quartered 2 carrots, cut in 1-inch (2.5-cm) pieces	3–5 lb. (1.4–2.3 kg) beef pot roast 1.5 teaspoons (7.5 ml) salt 1 teaspoon (5 ml) pepper 1/2 cup (118 ml) beef broth/water 1 envelope dry onion mix 2 onions, quartered 3–4 potatoes, quartered 3–4 carrots, cut in 1-inch (2.5-cm) pieces	<ol style="list-style-type: none"> Season roast with salt and pepper. Over medium-high heat, brown roast on all sides. Place vegetables in crock. Place roast on top of vegetables. Sprinkle with onion soup mix. Drizzle beef broth over meat and vegetables. Cover and cook on HIGH for 5 hours or LOW for 10 hours, until internal temperature measures at least 160°F (71°C) for medium. Cooking on the LOW setting will result in more tender meat.
Chili	1 lb. (454 g) ground beef 1 1.5-oz (43-g) envelope chili seasoning 1 14.5-oz. (411-g) can diced tomatoes 1 16-oz. (454-g) can kidney beans, drained and rinsed	2 lb. (907 g) ground beef 2 1.5-oz (43-g) envelopes chili seasoning 2 14.5-oz. (411-g) can diced tomatoes 2 16-oz. (454-g) can kidney beans, drained and rinsed	<ol style="list-style-type: none"> Combine beef, chili seasoning, diced tomatoes, and kidney beans in crock. Cover and cook on HIGH for 4 hours or LOW for 8 hours, until temperature is at least 160°F (71°C).

Visit www.hamiltonbeach.com for our complete line of products and Use and Care Guides – as well as delicious recipes, tips, and to register your product online!

Cooking Chart (cont.)

RECIPE	3–5 QT/L	6–7 QT/L	INSTRUCTIONS
Whole Chicken	3 lb. (1.4 kg) whole chicken 2 garlic cloves, peeled 1/2 lemon 1 bay leaf 1 teaspoon (5 ml) salt 1/2 teaspoon (2.5 ml) pepper 1 teaspoon (5 ml) paprika	4–6 lb (1.8–2.7 kg) whole chicken (or two 3 lb. [1.3 kg] chickens) 3 garlic cloves, peeled 1/2 lemon 2 bay leaves 2 teaspoons (10 ml) salt 1 teaspoon (5 ml) pepper 1–2 teaspoons (5–10 ml) paprika	<ol style="list-style-type: none"> 1. Remove giblets/neck from cavity of chicken(s). 2. Place garlic, lemon, and bay leaf in chicken cavity. 3. Season chicken(s) with salt and pepper. 4. Place chicken(s) in crock and sprinkle with paprika. 5. Cover and cook on HIGH for 4 hours or LOW for 8 hours, until internal temperature measures at least 165°F (74°C).
RECIPE	ALL SIZE SLOW COOKERS		INSTRUCTIONS
Baked Potatoes	Baking potatoes, scrubbed Extra virgin olive oil Kosher salt		<ol style="list-style-type: none"> 1. Rub potatoes with olive oil and sprinkle with salt. 2. Place potatoes in slow cooker. Do not fill crock more than 1/2 full with potatoes. 3. Cover and cook on HIGH for 4.5 to 5 hours or LOW for 7.5 to 8 hours, depending on quantity of potatoes and size of slow cooker, until internal temperature reaches at least 210°F (99°C).

Troubleshooting

PROBLEM

PROBABLE CAUSE/SOLUTION

Food is undercooked.

- Was food cooked on the Keep Warm setting? Do not cook on Keep Warm; always cook on Low or High heat settings.
- Was power interrupted?
- Did you select the Low heat setting, but use a cooking time based on the High heat setting?
- Did you have the lid placed correctly on the slow cooker?

The food isn't done after cooking the amount of time recommended in my recipe.

- This can be due to voltage variations (which are commonplace everywhere) or altitude. The slight fluctuations in power do not have a noticeable effect on most appliances. However, it can alter the cooking times in the slow cooker by extending the cooking times. Allow sufficient time and select the appropriate heat setting. You will learn through experience if a shorter or longer time is needed.

My meal was overcooked. Why?

- Was the crock at least half full? The slow cooker has been designed to thoroughly cook food in a filled crock. If the crock is only half-filled, check for doneness 1 to 2 hours earlier than recipe time.
- Foods will continue to increase in temperature after desired temperature has been reached.

Limited Warranty

This warranty applies to products purchased and used in the U.S. and Canada. This is the only express warranty for this product and is in lieu of any other warranty or condition.

This product is warranted to be free from defects in material and workmanship for a period of five (5) years from the date of original purchase in Canada and one (1) year from the date of original purchase in the U.S. During this period, your exclusive remedy is repair or replacement of this product or any component found to be defective, at our option; however, you are responsible for all costs associated with returning the product to us and our returning a product or component under this warranty to you. If the product or component is no longer available, we will replace with a similar one of equal or greater value.

This warranty does not cover glass, filters, wear from normal use, use not in conformity with the printed directions, or damage to the product resulting from accident, alteration, abuse, or misuse. This warranty extends only to the original consumer purchaser or gift recipient. Keep the original sales receipt, as proof of purchase is required to make a warranty claim. This warranty is void if the product is used for other than single-family household use or subjected to any voltage and waveform other than as specified on the rating label (e.g., 120V ~ 60 Hz).

We exclude all claims for special, incidental, and consequential damages caused by breach of express or implied warranty. All liability is limited to the amount of the purchase price. **Every implied warranty, including any statutory warranty or condition of merchantability or fitness for a particular purpose, is disclaimed except to the extent prohibited by law, in which case such warranty or condition is limited to the duration of this written warranty.** This warranty gives you specific legal rights. You may have other legal rights that vary depending on where you live. Some states or provinces do not allow limitations on implied warranties or special, incidental, or consequential damages, so the foregoing limitations may not apply to you.

To make a warranty claim, do not return this appliance to the store. Please call 1.800.851.8900 in the U.S. or 1.800.267.2826 in Canada or visit hamiltonbeach.com in the U.S. or hamiltonbeach.ca in Canada. For faster service, locate the model, type, and series numbers on your appliance.

PRÉCAUTIONS IMPORTANTES

Pour utiliser un appareil électroménager, vous devez toujours prendre des mesures élémentaires de sécurité pour réduire le risque d'incendie, d'électrocution et/ou de blessure corporelle, en particulier les mesures suivantes :

1. Lire toutes les instructions.
2. Cet appareil n'est pas destiné à être utilisé par des personnes (y compris les enfants) dont les capacités physiques, sensorielles ou mentales sont réduites, ou manquant d'expérience et de connaissance, sauf si elles sont étroitement surveillées et instruites sur l'utilisation de l'appareil par une personne responsable de leur sécurité.
3. Une surveillance étroite est requise pour tout appareil utilisé par ou près des enfants. Surveiller que les enfants ne jouent pas avec l'appareil.
4. Ne pas toucher les surfaces chaudes. Utiliser les poignées ou les boutons.
5. Pour se protéger contre le risque de choc électrique, ne pas immerger le cordon, la fiche ou la base dans l'eau ou tout autre liquide.
6. Débrancher l'appareil de la prise de courant électrique lorsqu'il n'est pas utilisé et avant un nettoyage. Le laisser refroidir avant un nettoyage et avant d'y placer ou d'y enlever des pièces.
7. Ne pas faire fonctionner un appareil électroménager avec un cordon ou une fiche endommagée, ou lorsque l'appareil ne fonctionne pas bien ou a été échappé ou endommagé d'une manière quelconque. Le remplacement et la réparation du cordon d'alimentation doivent être faits par le fabricant, son agent de service ou toute personne qualifiée de façon à éviter tout danger. Appeler le numéro de service à la clientèle fourni pour des renseignements concernant l'examen, la réparation ou l'ajustement.
8. L'utilisation d'accessoires non recommandés par le fabricant de l'appareil peut causer des blessures.
9. Ne pas utiliser à l'extérieur.
10. Ne pas laisser le cordon pendre du bord d'une table ou d'un comptoir, ou toucher des surfaces chaudes, y compris la cuisinière.
11. Ne pas placer le pot amovible ou base sur ou près d'un brûleur à gaz chaud, ou d'un élément électrique. Ne pas placer la base de la mijoteuse dans un four chauffé.
12. Il est nécessaire de faire preuve de la plus grande prudence en déplaçant un appareil électroménager contenant de l'huile chaude ou d'autres liquides chauds.
13. Pour débrancher la mijoteuse, tourner le bouton de commande à ARRÊT (OFF/O), puis débrancher la fiche de la prise.
14. **MISE EN GARDE** : Afin de prévenir l'endommagement ou le risque de choc, ne pas cuire dans la base. Cuire seulement dans le plat amovible.
15. Éviter les changements soudains de température, tels que l'ajout de nourriture sortant du réfrigérateur dans un plat chauffé.
16. Destiné à une utilisation sur comptoir seulement.
17. **AVERTISSEMENT** : Les renversements d'aliments peuvent causer des brûlures sévères. Garder l'appareil et le cordon à l'écart des enfants. Ne laisser jamais pendre le cordon pardessus le bord du comptoir, n'utiliser jamais de prise située sous le comptoir et n'utiliser jamais une rallonge de cordon.
18. Ne pas utiliser l'appareil électroménager à une fin autre que celle prévue.

CONSERVEZ CES INSTRUCTIONS

Autre consigne de sécurité pour le consommateur

Cet appareil est destiné à un usage domestique uniquement.

Ce produit est conçu uniquement pour préparer, faire cuire et servir des aliments. Ce produit n'est pas conçu pour une utilisation avec toute autre matière ou produit non alimentaire.

⚠ AVERTISSEMENT Risque de choc électrique : Ce produit est fourni avec une fiche polarisée (une broche large) pour réduire le risque d'électrocution. Cette fiche n'entre que dans un seul sens dans une prise polarisée. Ne contrecarrez pas l'objectif sécuritaire de cette fiche en la modifiant de quelque manière que ce soit ou en utilisant un adaptateur. Si vous ne pouvez pas insérer complètement la fiche dans la prise, inversez la fiche. Si elle refuse toujours de s'insérer, faire remplacer la prise par un électricien.

Un cordon d'alimentation court est utilisé pour réduire le risque d'emmêlement, de trébuchement ou de saisie par un enfant.

COUVERCLE ET POT : PRÉCAUTIONS ET INFORMATION

- Veuillez manipuler le pot et le couvercle avec soin pour assurer leur durabilité.
- Évitez des changements de température brusques et extrêmes. Par exemple, ne placez pas un couvercle ou un pot chaud dans l'eau froide ou sur une surface mouillée.
- Évitez de frapper le pot et le couvercle sur le robinet ou sur toute surface rigide.
- N'utilisez pas le pot ou le couvercle si l'un ou l'autre est ébréché, fendillé ou très écorché.
- N'utilisez pas de nettoyeurs abrasifs ou de tampon métallique à récurer.
- La base du pot est très rugueuse et peut endommager un revêtement de comptoir. Faites preuve de prudence.
- Le pot et son couvercle peuvent devenir très chauds. Faites preuve de prudence. Ne les déposez pas directement sur une surface ou un revêtement de comptoir non protégés.
- Le pot peut aller au four à micro-ondes et au four régulier. Évitez, toutefois, de chauffer le pot lorsqu'il est vide. Ne déposez jamais le couvercle ou le pot sur un brûleur ou une table de cuisson. Ne placez pas le couvercle dans le four à micro-ondes, dans le four conventionnel ou directement sur le poêle.

SOULÈVEMENT DU COUVERCLE ET DU POT

Soulevez le couvercle de façon à diriger les vapeurs loin de votre visage pour éviter de vous brûler.

Les côtés de la base de la mijoteuse deviennent très chauds car c'est là que se trouvent les éléments chauffants. Au besoin, utilisez les poignées sur la base. Utilisez des gants de cuisine pour retirer le pot.

Pièces et caractéristiques

*Pour commander des pièces :
Canada : 1.800.267.2826

Capacité du pot

Pour des résultats optimaux, remplir le pot jusqu'à la moitié de sa capacité ou jusqu'à 1 po (2,5 cm) du rebord. Si le pot est rempli à mi-hauteur, vérifier l'état de cuisson 1 à 2 heures avant l'achèvement du temps de cuisson indiqué dans la recette.

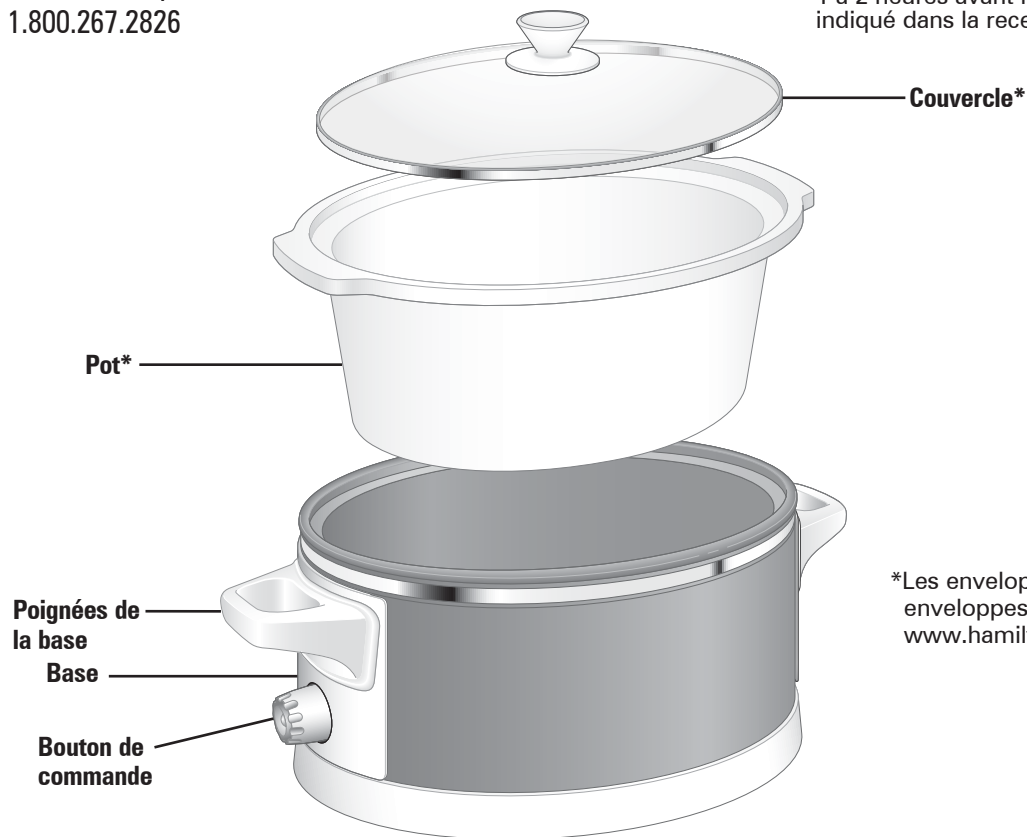

*Les enveloppes incluses peuvent varier. D'autres enveloppes peuvent être achetées en ligne sur www.hamiltonbeach.com.

Insertion de l'enveloppe décorative

⚠ MISE EN GARDE Risque de brûlure. L'insertion et le retrait de l'enveloppe décorative doit se faire pendant que la mijoteuse est froide.

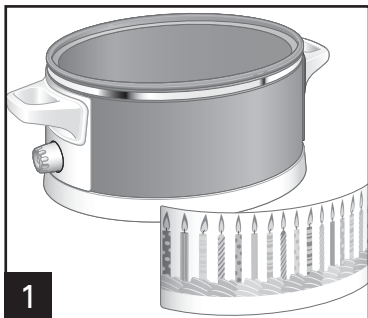

1 Plier l'enveloppe décorative.

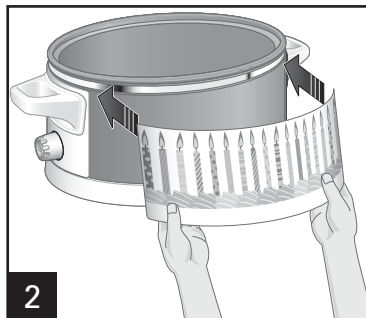

2 Insérer les coins supérieurs dans les côtés.

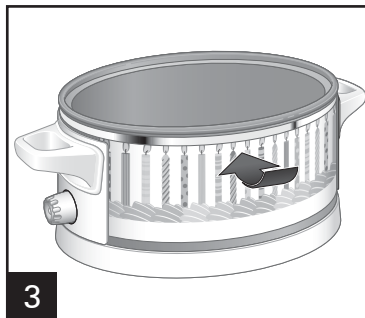

3 Glisser ensuite vers le haut et sous la bande métallique.

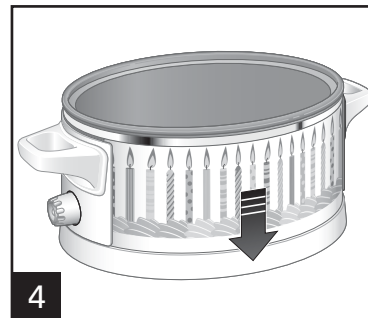

4 Glisser vers le bas pour insérer dans la saillie de la base.

Retrait de l'enveloppe décorative

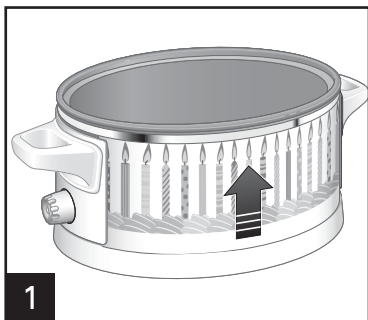

1 Glisser l'enveloppe décorative vers le haut.

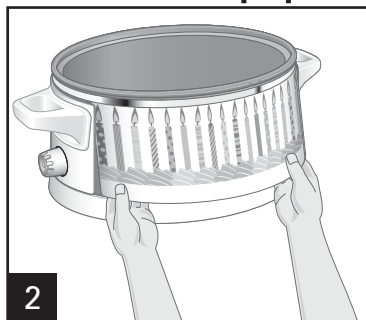

2 Insérer vos doigts dans les coins inférieurs.

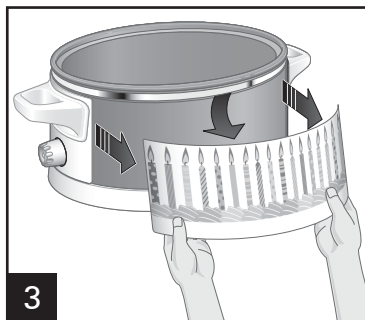

3 Pousser vers le bas puis retirer.

Utilisation de la mijoteuse

AVANT LA PREMIÈRE UTILISATION : Laver le couvercle et le pot dans l'eau chaude savonneuse. Rincer et assécher.

⚠ AVERTISSEMENT Danger pour la salubrité des aliments. Les aliments doivent être suffisamment chauds pour prévenir toute croissance bactérienne avant d'utiliser le réglage de garde au chaud. Le réglage garde au chaud ne doit être utilisé qu'après la cuisson complète des aliments. Ne réchauffez pas les aliments placés sous le réglage de garde au chaud. Si les aliments ont cuit et ont été réfrigérés, réchauffez-les à température élevée ou basse ; passez ensuite au réglage de garde au chaud. Visitez le site Internet foodsafety.gov pour de plus amples informations.

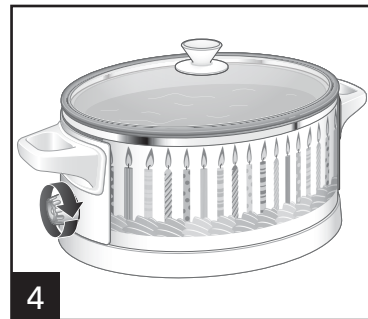
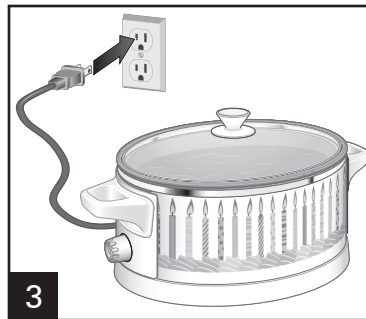
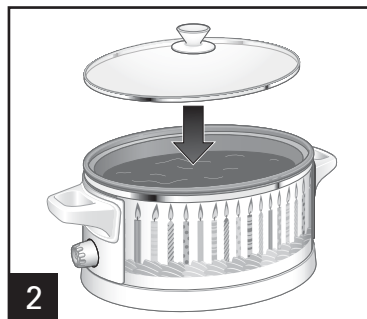

Éteindre (OFF/O) l'appareil lorsque la cuisson est terminée.

CONSEILS DE SÉCURITÉ POUR LA CUISSON :

- N'utiliser jamais de viande congelée, non cuite dans la mijoteuse. Dégeler toute viande ou toute volaille avant de la faire mijoter.
- Visiter le site www.foodsafety.gov pour plus d'information au sujet de la température de cuisson interne des aliments.
- Pour ranger les restes après la cuisson, ne PAS placer toute la mijoteuse au réfrigérateur, car la durée de refroidissement sera trop longue. Séparer les restes en les déposant dans des petits contenants et placer au réfrigérateur.

- Ne jamais laisser reposer une viande insuffisamment cuite ou crue dans une mijoteuse à la température ambiante. La viande doit être cuite dès qu'elle est placée dans la mijoteuse (sauf pour les préparations faites la veille et que la mijoteuse a été placée au réfrigérateur).

SI VOUS HABITEZ DANS UNE RÉGION À HAUTE ALTITUDE :

Les services de vulgarisation offrent les informations au sujet de la cuisson pour votre région. Pour trouver la coopérative de services de vulgarisation, veuillez visiter le site <http://www.csrees.usda.gov/Extension/>.

Nettoyage et entretien

⚠ AVERTISSEMENT Risque d'électrocution.

Débrancher l'appareil avant le nettoyage. N'immerger pas le cordon, la fiche ou la base dans l'eau.

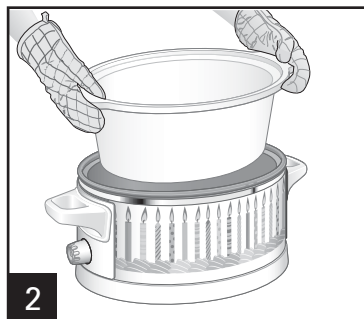
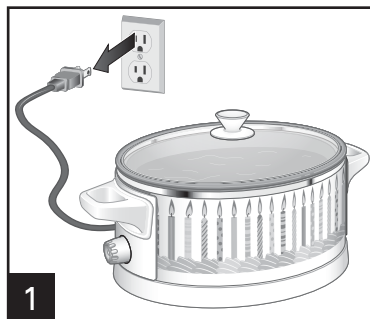

Retirer le couvercle et laissez refroidir.

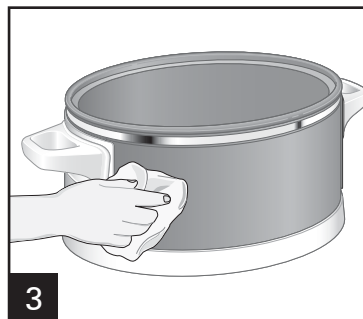

NOTE : Nous recommandons l'utilisation de craie blanche sur les enveloppes à tableau noir. Effacer le tableau noir avec un linge humide après l'utilisation.

Conseils pour cuisson à la mijoteuse

- Pour de meilleurs résultats, remplissez le pot d'aliments jusqu'à demi-hauteur. Si le pot est rempli à demi-hauteur, vérifiez l'état de cuisson 1 à 2 heures avant l'achèvement du temps de cuisson indiqué dans la recette.
- Il n'est pas nécessaire de brasser les aliments dans la mijoteuse ; le retrait du couvercle de votre entraîne une perte importante de chaleur, ce qui peut obliger à prolonger le temps de cuisson. Toutefois, si vous cuisez à température élevée, vous voudrez sans doute brasser les aliments de temps à autre.
- Pour la cuisson des potages et des ragoûts, laissez un espace d'environ 2 po (5 cm) jusqu'à la bordure du pot pour permettre aux aliments de mijoter.
- Plusieurs recettes exigent toute une journée de cuisson. Si votre horaire du matin ne vous permet pas de préparer la recette, cuisinez-la le soir précédent. Déposez tous les ingrédients dans le pot, mettez le couvercle en place et réfrigérez toute la nuit. Le matin, déposez le pot dans la base.
- Certains aliments ne se prêtent pas bien à une cuisson prolongée à la mijoteuse. Versez les pâtes, les fruits de mer, le lait, la crème ou la crème sûre dans la mijoteuse 2 heures avant de servir la recette. Le lait évaporé et les soupes concentrées se prêtent bien à la cuisson à la mijoteuse.
- Plus la teneur en gras dans la viande est élevée, moins il faut de liquide pour la recette. Lorsque vous cuisez des viandes à teneur élevée en gras, déposez des tranches d'oignons épaisses sous la viande pour éviter que la viande ne repose et ne cuise dans le gras.
- Peu d'évaporation se produit lors de cuisson à la mijoteuse. Lorsque vous préparez votre soupe, votre sauce ou votre ragoût préféré, réduisez le volume de liquide indiqué dans la recette originale. Si le mélange est trop épais, vous pourrez ajouter du liquide éventuellement.
- Lorsque vous préparez une casserole de légumes, vous devrez ajouter du liquide à la recette pour éviter que le mélange ne brûle le long des parois du pot.

Carte de cuisson

Pour des résultats optimaux, remplir le pot jusqu'à mi-hauteur ou jusqu'à 1 po (2,5 cm) du rebord. Respecter toujours les instructions sur l'emballage.

Visiter le site www.foodsafety.gov pour plus d'information au sujet de la température de cuisson interne des aliments.

RECETTE	DE 3 À 5 PINTES (LITRES)	6 À 7 PINTES (LITRES)	INSTRUCTIONS
Pot-au-feu au boeuf	2 lb (907 g) de boeuf à braiser 1 cuillère à café (5 ml) de sel 1/2 cuillère à café (2,5 ml) de poivre 1/4 de tasse (59 ml) de bouillon de boeuf 1/2 à 1 enveloppe de soupe à l'oignon 1 oignon coupé en quartiers 2 pommes de terre coupées en quartiers 2 carottes coupées en morceaux de 1 po (2,5 cm)	3 à 5 lb (1,3 à 2,2 kg) de boeuf à braiser 1,5 cuillère à café (7,5 ml) de sel 1 cuillère à café (5 ml) de poivre 1/2 tasse (118 ml) de bouillon de boeuf 1 enveloppe de soupe à l'oignon 2 oignons coupés en quartiers 3 à 4 pommes de terre coupées en quartier 3 à 4 carottes coupées en morceaux de 1 po (2,5 cm)	<ol style="list-style-type: none">1. Assaisonner le boeuf à braiser avec le sel et le poivre.2. Saisir le rôti de tous les côtés à feu moyen-fort.3. Déposer les légumes dans le pot.4. Déposer le rôti de boeuf sur les légumes.5. Saupoudrer l'enveloppe de soupe à l'oignon.6. Verser le bouillon de boeuf sur la viande et les légumes.7. Couvrir et cuire à haute intensité (HIGH) pendant 5 heures ou à basse intensité (LOW) pendant 10 heures ou jusqu'à ce que la température interne atteigne 160 °F (71 °C) pour une cuisson mi-saignante. La cuisson à basse température (LOW) vous permettra d'obtenir une viande plus tendre.
Chili	1 lb (454 g) de boeuf haché 1 enveloppe d'assaisonnement pour chili de 1,5 oz (43 g) 1 boîte de tomates en dés de 14,5 oz (411 g) 1 boîte de haricots secs de 16 oz (454 g) égouttés et rincés	2 lb (907 g) de boeuf haché 2 enveloppes d'assaisonnement pour chili de 1,5 oz (43 g) 2 boîtes de tomates en dés de 14,5 oz (411 g) 2 boîtes de haricots secs de 16 oz (454 g) égouttés et rincés	<ol style="list-style-type: none">1. Mélanger le boeuf, l'assaisonnement pour chili, les tomates en dés et les haricots secs dans le pot.2. Couvrir et cuire à haute intensité (HIGH) pendant 4 heures ou à basse intensité (LOW) pendant 8 heures ou jusqu'à ce que la température atteigne au moins 160 °F (71 °C).

Rendez-vous sur www.hamiltonbeach.ca pour notre liste complète de produits et de nos manuels utilisateur – ainsi que nos délicieuses recettes et nos conseils !

Carte de cuisson (suite)

RECETTE	DE 3 À 5 PINTES (LITRES)	DE 6 À 7 PINTES (LITRES)	INSTRUCTIONS
Poulet entier	1 poulet entier de 3 lb (1,3 kg) 2 gousses d'ail pelées 1/2 citron 1 feuille de laurier 1 cuillère à café (5 ml) de sel 1/2 cuillère à café (2,5 ml) de poivre 1 cuillère à café (5 ml) de paprika	1 poulet entier de 4 à 6 lb (1,8 à 2,7 kg) (ou deux poulets de 3 lb [1,3 kg]) 3 gousses d'ail pelées 1/2 citron 2 feuilles de laurier 2 cuillères à café (10 ml) de sel 1 cuillère à café (5 ml) de poivre 1 à 2 cuillères à café (5 à 10 ml) de paprika	<ol style="list-style-type: none">1. Retirer les abats et le cou de la cavité des poulets.2. Insérer l'ail, le citron et la feuille de laurier dans la cavité du poulet.3. Assaisonner le poulet avec le sel et le poivre.4. Placer les poulets dans le pot et saupoudrer de paprika.5. Couvrir et cuire à haute intensité (HIGH) pendant 4 heures ou à basse intensité (LOW) pendant 8 heures ou jusqu'à ce que la température atteigne 165 °F (74 °C).
RECETTE	TOUS LES FORMATS DE MIJOTEUSES		INSTRUCTIONS
Cuisson des pommes de terre	Cuisson des pommes de terre, brossées Huile d'olive extra-vierge Sel cachet		<ol style="list-style-type: none">1. Badigeonner les pommes de terre avec de l'huile d'olive et parsemer de sel.2. Déposer les pommes de terre dans la mijoteuse en évitant de remplir la mijoteuse à plus de la moitié de sa capacité.3. Couvrir et cuire à haute intensité (HIGH) pendant 4,5 à 5 heures ou à basse intensité (LOW) pendant 7,5 à 8 heures selon la quantité de pommes de terre et le format de la mijoteuse ou jusqu'à ce que la température interne atteigne au moins 210 °F (99 °C).

Dépannage

PROBLÈME

CAUSE POSSIBLE/SOLUTION

Les aliments ne sont pas assez cuits.

- Les aliments ont-ils cuit avec le réglage garde au chaud ? Ne pas utiliser le réglage de garde au chaud pour cuire les aliments ; toujours utiliser les intensités élevées (HIGH) ou basses (LOW).
- Y a-t-il eu une panne électrique ?
- Le réglage de basse intensité (LOW) a-t-il été choisi et utilisé pour un temps de cuisson basé sur la haute intensité (HIGH) ?
- Le couvercle était-il placé correctement sur la mijoteuse ?

Les aliments ne sont pas cuits même après avoir suivi le temps de cuisson recommandé par ma recette.

- Ceci peut survenir suite à des variations de tension électrique (phénomène commun presque partout) ou à l'altitude. Les petites variations de tension n'ont pas d'effets remarquables sur la plupart des appareils électroménagers. Cependant, elles peuvent nuire au temps de cuisson de la mijoteuse et nécessiter un temps de cuisson plus long. Allouer suffisamment de temps et choisir le réglage de température approprié. Vous apprendrez ces temps de cuisson plus ou moins longs avec l'expérience.

La viande est trop cuite. Pourquoi ?

- Le pot était-il rempli jusqu'à la moitié de sa capacité ? La mijoteuse a été conçue pour cuire entièrement les aliments dans un pot rempli à pleine capacité. Si le pot de la mijoteuse est rempli à mi-hauteur, vérifier si la viande est cuite de 1 à 2 heures avant la fin du temps de cuisson recommandé par la recette.
- La température des aliments continue de s'élever après avoir atteint la température désirée.

Notes

Garantie limitée

Cette garantie s'applique aux produits achetés et utilisés aux É.-U. et au Canada. C'est la seule garantie expresse pour ce produit et est en lieu et place de tout autre garantie ou condition.

Ce produit est garanti contre tout défaut de matériaux et de main-d'oeuvre pour une période des cinq (5) ans à compter de la date d'achat d'origine au Canada et un (1) an à compter de la date d'achat d'origine aux É.-U. Au cours de cette période, votre seul recours est la réparation ou le remplacement de ce produit ou tout composant s'avérant défectueux, à notre gré, mais vous êtes responsable de tous les coûts liés à l'expédition du produit et le retour d'un produit ou d'un composant dans le cadre de cette garantie. Si le produit ou un composant n'est plus offert, nous le remplacerons par un produit similaire de valeur égale ou supérieure.

Cette garantie ne couvre pas le verre, les filtres, l'usure d'un usage normal, l'utilisation non conforme aux directives imprimées, ou des dommages au produit résultant d'un accident, modification, utilisation abusive ou incorrecte. Cette garantie s'applique seulement à l'acheteur original ou à la personne l'ayant reçu en cadeau. La présentation du reçu de vente d'origine comme preuve d'achat est nécessaire pour faire une réclamation au titre de cette garantie. Cette garantie s'annule si le produit est utilisé autrement que par une famille ou si l'appareil est soumis à toute tension ou forme d'onde différente des caractéristiques nominales précisées sur l'étiquette (par ex. : 120 V ~ 60 Hz).

Nous excluons toutes les réclamations au titre de cette garantie pour les dommages spéciaux, consécutifs et indirects causés par la violation de garantie expresse ou implicite. Toute responsabilité est limitée au prix d'achat. **Chaque garantie implicite, y compris toute garantie ou condition de qualité marchande ou d'adéquation à un usage particulier, est exonérée, sauf dans la mesure interdite par la loi, auquel cas la garantie ou condition est limitée à la durée de cette garantie écrite.** Cette garantie vous donne des droits légaux précis. Vous pouvez avoir d'autres droits qui varient selon l'endroit où vous habitez. Certaines provinces ne permettent pas les limitations sur les garanties implicites ou les dommages spéciaux ou indirects de telle sorte que les limitations ci-dessus ne s'appliquent peut-être pas à votre cas.

Ne pas retourner cet appareil au magasin lors d'une réclamation au titre de cette garantie. Téléphoner au 1.800.851.8900 aux É.-U. ou au 1.800.267.2826 au Canada ou visiter le site internet www.hamiltonbeach.com aux É.-U. ou www.hamiltonbeach.ca au Canada. Pour un service plus rapide, trouvez le numéro de modèle, le type d'appareil et les numéros de série sur votre appareil.

SALVAGUARDIAS IMPORTANTES

Cuando utilice artefactos eléctricos, siempre deben seguirse precauciones de seguridad básicas a fin de reducir el riesgo de incendio, descarga eléctrica, y/o lesiones a personas, incluyendo las siguientes:

1. Lea todas las instrucciones.
2. Este aparato no se destina para utilizarse por personas (incluyendo niños) cuyas capacidades físicas, sensoriales o mentales sean diferentes o estén reducidas, o carezcan de experiencia o conocimiento, a menos que dichas personas reciban una supervisión o capacitación para el funcionamiento del aparato por una persona responsable de su seguridad.
3. Se requiere de una estrecha supervisión cuando el aparato se use cerca de niños. Los niños deben supervisarse para asegurar que ellos no empleen los aparatos como juguete.
4. Verifique que el voltaje de su instalación corresponda con el del producto.
5. No toque superficies calientes. Use los mangos o las perillas.
6. Para protegerse contra el riesgo de choque eléctrico, no sumerja el cordón, el enchufe ni la base en agua ni en ningún otro líquido.
7. Desenchúfelo del tomacorriente cuando no lo esté usando y antes de la limpieza. Deje que se enfríe antes de colocar o sacar alguna pieza.
8. No opere ningún aparato con cables o enchufe dañados o después de que el aparato funcione mal o se caiga o dañe de cualquier manera. El reemplazo del cable de suministro y las reparaciones deben ser efectuadas por el fabricante, su agente de servicio, o personas igualmente calificadas para poder evitar un peligro. Llame al número de servicio al cliente proporcionado para información sobre examinación, reparación o ajuste.
9. El uso de accesorios no recomendados por fabricante de electrodomésticos puede causar lesiones.
10. No lo use al aire libre.
11. No deje que el cordón cuelgue sobre el borde de una mesa o de un mostrador, o que toque alguna superficie caliente, incluyendo la superficie de una estufa.
12. No coloque la olla removible o base sobre o cerca de una fuente de gas caliente o de un quemador eléctrico. No coloque la base de la olla de cocción lenta de un horno caliente.
13. Es importante tener extremo cuidado cuando se mueva un aparato electrodoméstico que contenga aceite caliente u otros líquidos calientes.
14. Para desconectar la olla eléctrica de cocción lenta, coloque la perilla en la posición apagado (OFF/O); saque el enchufe del tomacorriente.
15. **PRECAUCIÓN:** Para evitar daños o peligros de choque eléctrico no cocine sobre la base. Cocine solamente dentro del recipiente desmontable.
16. Evite cambios repentinos de temperatura, como la adición de alimentos refrigerados en una vasija caliente.
17. Sólo para uso en la cubierta de cocina.
18. **ADVERTENCIA:** El derrame de alimentos puede provocar quemaduras graves. Mantenga el artefacto y el cable alejados de los niños. Nunca deje colgar el cable sobre el borde del mostrador, nunca utilice un tomacorriente ubicado por debajo del mostrador y nunca utilice el artefacto con una cable de extensión.
19. No use el aparato electrodoméstico para ningún otro fin que no sea el indicado.

GUARDE ESTAS INSTRUCCIONES

Información Adicional de Seguridad

Este aparato ha sido diseñado solamente para uso doméstico.

Este producto ha sido diseñado solamente para la preparación, cocción y servido de alimentos. No está diseñado para usarse con materiales que no sean alimentos ni con productos no alimenticios.

⚠ ADVERTENCIA Peligro de Descarga Eléctrica: Este producto es provisto con un enchufe polarizado (una pata más ancha) para reducir el riesgo de una descarga eléctrica. El enchufe embona únicamente en una dirección dentro de un tomacorriente polarizado. No trate de obviar el propósito de seguridad del enchufe modificándolo de alguna manera o utilizando un adaptador. Si el enchufe no entra completamente en la toma, invierta el enchufe. Si aún no entra, haga que un electricista reemplace la toma.

Se utiliza un cable eléctrico corto para reducir los riesgos de enredarse o tropezar con un cable más largo o de que sea jalado por niños.

TAPA Y OLLA: PRECAUCIONES E INFORMACIÓN

- Por favor maneje la olla y tapa cuidadosamente para asegurarles una vida larga.
- Evite cambios repentinos y extremos de temperatura. Por ejemplo, no coloque una tapa u olla caliente en agua fría o sobre una superficie húmeda.
- Evite golpear al olla y tapa contra el fregadero u otra superficie dura.
- No use la olla o tapa si está astillada, quebrada o severamente tallada.
- No use limpiadores abrasivos o estropajos de metal.
- La parte inferior de la olla es muy áspera y puede dañar una cubeirta. Tenga precaución.
- La olla y tapa pueden volverse muy calientes. Tenga precaución. No los ponga directamente sobre ninguna superficie o cubierta desprotegida.
- La olla puede usarse en microondas y es a prueba de hornos, pero nunca caliente la olla cuando esté vacía. Nunca coloque la tapa o la olla sobre una hornalla o estufa. No coloque la tapa en un horno de microondas, horno convencional o sobre la estufa.

REMUEVA LA TAPA Y OLLA

Cuando remueva la tapa, inclínela de manera que la abertura quede hacia otro lado que no sea hacia usted para evitar quemaduras por el vapor.

Los lados de la base de la olla de cocimiento lento se ponen muy calientes debido a los elementos caloríficos localizados en ella. Use las manijas en la base si es necesario. Use guantes para remover la olla.

Partes y Características

*Para ordenar partes:
EE. UU.: 1.800.851.8900
www.hamiltonbeach.com
México: 01 800 71 16 100

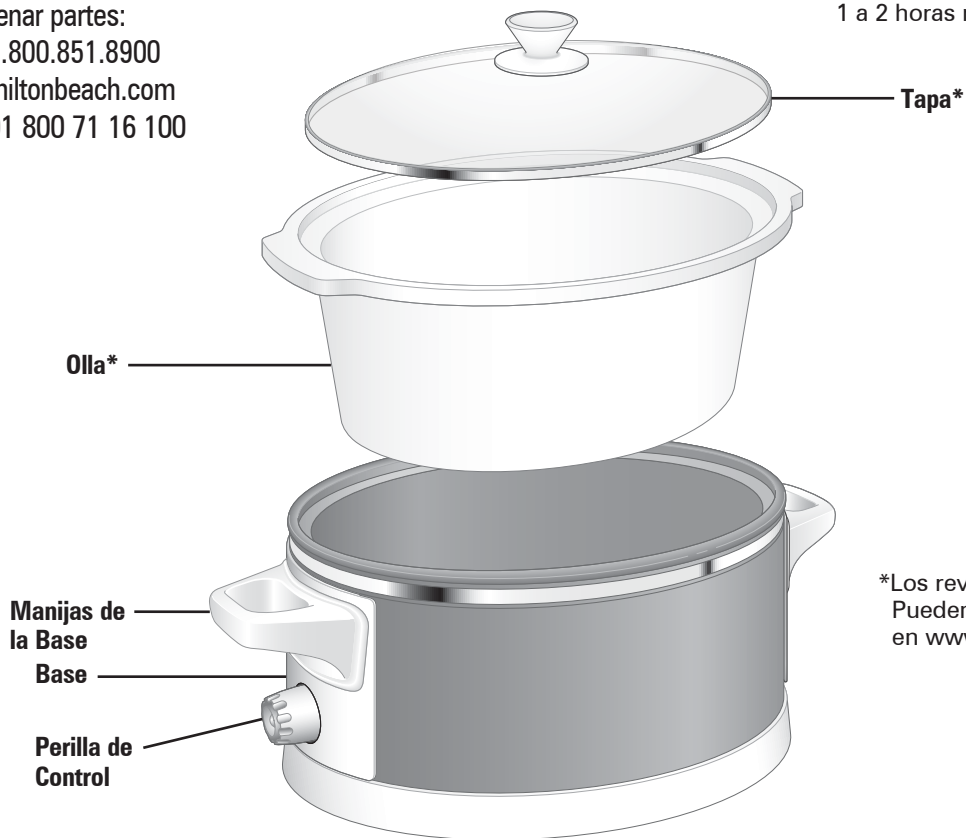

Capacidad de Olla

Para mejores resultados, llene la olla al menos a la mitad pero no más de una pulgada (2.5 cm) del borde. Si sólo está llena a la mitad, revise si terminó 1 a 2 horas más temprano que en la receta.

*Los revestimientos incluidos pueden variar. Pueden comprarse revestimientos adicionales en www.hamiltonbeach.com.

Cómo colocar el revestimiento

⚠ PRECAUCIÓN Peligro de quemaduras:
Coloque y quite los revestimientos cuando la olla de cocción esté fría.

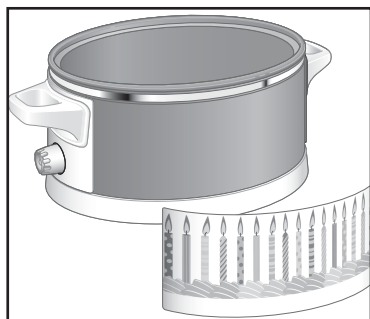

Curve el revestimiento.

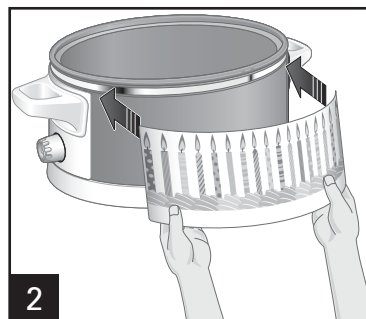

Deslice los extremos superiores dentro de los lados.

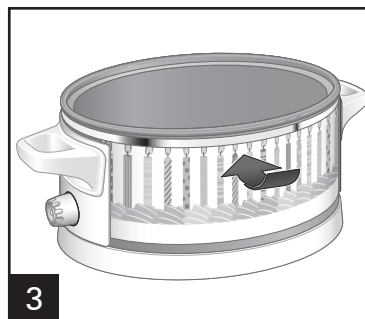

Luego deslice el revestimiento hacia arriba debajo de la banda metálica.

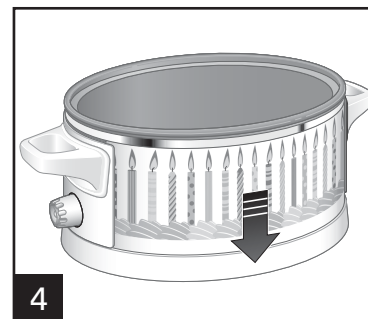

Deslice el revestimiento hacia abajo dentro del borde de la base.

Cómo quitar el revestimiento

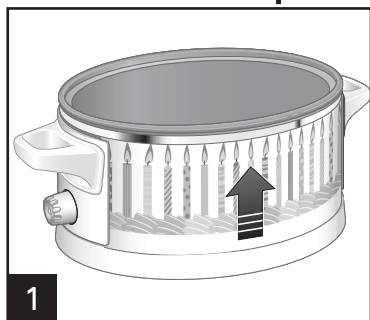

Deslice el revestimiento hacia arriba.

28

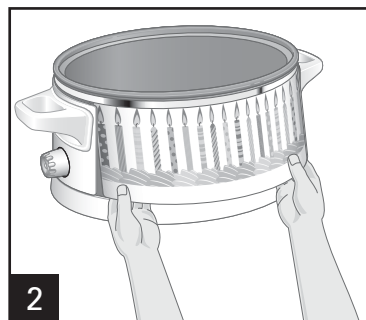

Introduzca los dedos dentro de los extremos inferiores.

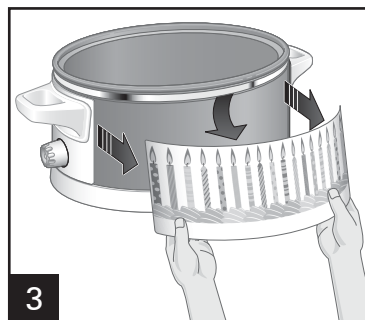

Jale el revestimiento hacia abajo y quítelo.

Cómo Usar Su Olla de Cocción

ANTES DE USAR POR PRIMERA VEZ: Lave la tapa y olla en agua caliente jabonosa. Enjuague y seque.

⚠️ ADVERTENCIA Peligro de Seguridad de Comida. La comida de estar lo suficientemente caliente para prevenir el crecimiento de bacterias antes de usar el ajuste de Mantener Caliente. El ajuste de Mantener Caliente debe ser usado solamente después de que una receta ha sido cocinada completamente. No recaliente la comida en el ajuste Mantener Caliente. Si la comida ha sido cocinada y luego refrigerada, recaliente en Bajo o Alto, luego cambie a Mantener Caliente. Visite foodsafety.gov para más información.

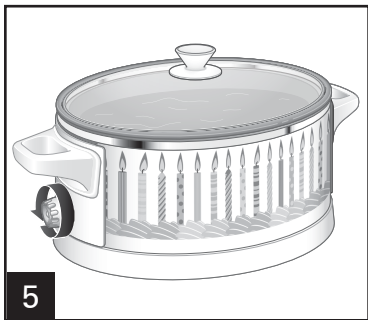
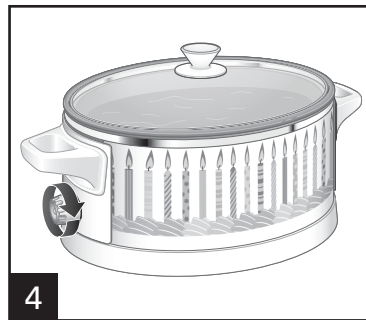
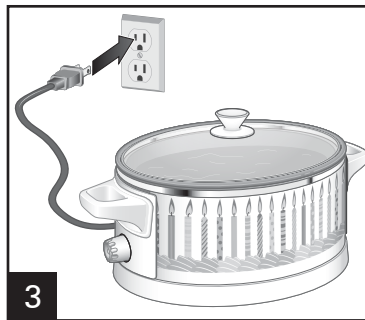
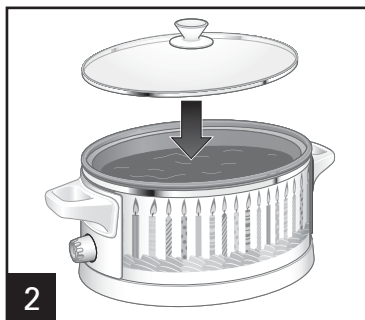

Cuando se termine de cocer, apáguela (O).

CONSEJOS DE SEGURIDAD DE ALIMENTOS:

- No use carne congelada sin cocinar en la olla de cocción lenta. Descongele todas las carnes vacunas y de aves antes de iniciar la cocción lenta.
- Para obtener más información sobre temperaturas seguras de cocción interna, visite www.foodsafety.gov.
- Para almacenar sobras después de la cocción, NO coloque toda la olla en el refrigerador porque los alimentos tardarán demasiado en enfriarse. Divida las sobras en recipientes más pequeños y colóquelos en el refrigerador.

- Nunca permita que carne cruda o poco cocida quede a temperatura ambiente dentro de la olla de cocción lenta. Una vez que la carne se coloca en la olla, ésta debe cocinarse de inmediato (a menos que se prepare la olla de cocción lenta la noche anterior, en cuyo caso la olla debe colocarse en el refrigerador).

SI USTED VIVE EN UNA ÁREA DE ALTITUD ELEVADA:

El servicio de extensión tendrá información detallada sobre cocción en su área. Para ubicar el servicio de extensión cooperativa en su condado, tenga a bien visitar la siguiente página: <http://www.csrees.usda.gov/Extension/>.

Limpieza y Cuidado

⚠ ADVERTENCIA Peligro de Descarga Eléctrica.
Desconecte la energía antes de limpiar. No sumerja el cable, enchufe o base en ningún líquido.

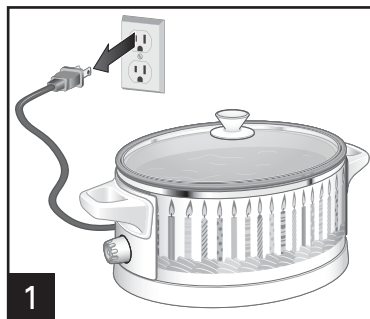

1

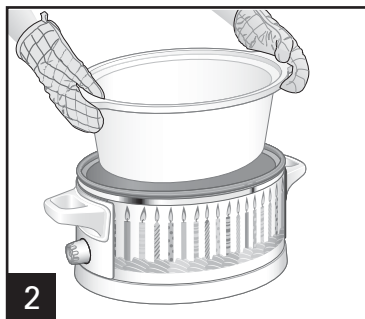

2

Remueva la olla y deje enfriar.

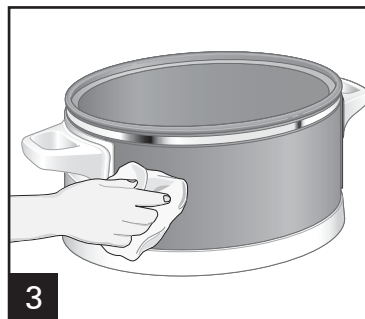

3



**RESISTENTE AL
LAVAVAJILLAS**

NOTA: Si usa los revestimientos para tiza, recomendamos el uso de tiza blanca. Después del uso, limpie la superficie del revestimiento para tiza con un paño húmedo.

Concejos para Cocinar Lento

- La olla debe estar por lo menos llenada a la mitad para mejores resultados. Si sólo está llena a la mitad, revise si terminó 1 a 2 horas más temprano que en la receta.
- No se requiere menear cuando se cocina lento y remover la tapa de vidrio resulta en una gran pérdida de calor y puede necesitar que se extienda el tiempo de cocinado. Sin embargo, si se cocina en Alto, puede querer menear ocasionalmente.
- Si cocina sopas o guisados, deje un espacio de 2 pulgadas (5 cm) entre la parte superior de la olla y la comida de manera que la receta pueda hervir.
- Muchas recetas requieren cocerse todo el día. Si su programa matutino no le deja tiempo para preparar una receta, hágalo la noche anterior. Coloque todos los ingredientes en la olla, cubra con la tapa y refrigere durante la noche. En la mañana, coloque la olla en la base.
- Algunos alimentos no se adaptan a un cocimiento extendido en una olla de cocimiento lento. La pasta, mariscos, leche, crema o crema agria deben de agregarse 2 horas antes de servirse. La leche evaporada o sopas condensadas son perfectas para el cocimiento lento.
- Entre más contenido de grasa tenga la carne, menos líquido necesita. Si cocina carne con alto contenido de grasa, coloque rebanadas gruesas de cebolla debajo de la carne de manera que la carne no se asiente (y cocine) en la grasa.
- Las ollas de cocimiento lento permiten muy poca evaporación. Si hace su sopa, guisado o salsa favorita, reduzca el líquido indicado en la receta original. Si está muy espeso, se puede agregar líquido posteriormente.
- Si cocina una cacerola de tipo vegetal, necesita haber líquido en el recipiente para prevenir que se quemen los lados de la olla.

Tabla para Cocinar

Para mejores resultados, llene la olla al menos a la mitad pero no más de una pulgada del borde. Siempre siga las direcciones del empaque.

Visite www.foodsafety.gov para más información sobre temperaturas internas seguras para cocinar.

RECETA	3-5 CTS/L	6-7 CTS/L	INSTRUCCIONES
Carne	2 libras (907 g) de carne asada en olla	3-5 libras (1.4-2.3 kg) de carne asada en olla	<ol style="list-style-type: none"> 1. Sazone el asado con sal y pimienta. 2. Caliente en medio-alto hasta asar todos los lados. 3. Coloque los vegetales en la olla. 4. Coloque el asado sobre los vegetales. 5. Rocíe con mezcla de sopa de cebolla. 6. Salpique caldo de carne sobre carne y vegetales. 7. Cubra y cocine en HIGH (alto) por 5 horas o LOW (baja) por 10 horas, hasta que la temperatura interna sea de por lo menos 160°F (71°C) para media. Cocinar en el ajuste LOW (baja) resultará en una carne más suave.
Asada en Olla	1 cucharadita (5 ml) de sal	1.5 cucharaditas (7.5 ml) de sal	
	1/2 cucharadita (2.5 ml) de pimienta	1 cucharadita (5 ml) de pimienta	
	1/4 (59 ml) de taza de caldo de carne	1/2 taza (118 ml) de caldo de carne	
	1/2 a 1 envuelto de mezcla de cebolla seca	1 envuelto de mezcla de cebolla seca	
	1 cebolla, cortada en cuartos	2 cebollas, cortadas en cuartos	
	2 papas, cortadas en cuartos	3-4 papas, cortadas en cuartos	
	2 zanahorias, cortadas en pedazos de 1 pulgada (2.5 cm)	3-4 zanahorias, cortadas en pedazos de 1 pulgada (2.5 cm)	
Chili	1 libra (454 g) de carne molida	2 libras (907 g) de carne molida	<ol style="list-style-type: none"> 1. Combine la carne, sazónador de chili, tomate en cuadritos y alubias rojas en la olla. 2. Cubra y cocine en HIGH (alto) por 4 horas o LOW (baja) por 8 horas, hasta que la temperatura sea de por lo menos 160°F (71°C).
	1 envuelto de 1.5 onzas (43 g) de sazónador de chili	2 envueltos de 1.5 onzas (43 g) de sazónador de chili	
	1 lata de 14.5 onzas (411 g) de tomate en cuadritos	2 latas de 14.5 (411 g) de tomate en cuadritos	
	1 lata de 16 onzas (454 g) de alubias rojas, drenados y secados	2 latas de 16 onzas (454 g) de alubias rojas, drenadas y secadas	

¡Visite www.hamiltonbeach.com.mx para ver otros productos de Hamilton Beach o para contactarnos!

Tabla para Cocinar (cont.)

RECETA	3-5 CTS/L	6-7 CTS/L	INSTRUCCIONES
Pollo Entero	<p>Pollo entero de 3 libras (1.4 kg) 2 dientes de ajos, pelados 1/2 limón 1 laurel 1 cucharadita (5 ml) de sal 1/2 cucharadita (2.5 ml) pimienta 1 cucharadita (5 ml) de pimentón</p>	<p>Pollo entero de 4-6 libras (1.8-2.7 kg) (o dos pollos de 3 libras [1.3 kg]) 3 dientes de ajo, pelados 1/2 limón 2 laureles 2 cucharaditas (10 ml) sal 1 cucharadita (5 ml) de pimienta 1-2 cucharaditas (5-10 ml) de pimentón</p>	<ol style="list-style-type: none"> 1. Remueva los menudillos/cuello de la cavidad del pollo(s). 2. Coloque el ajo, limón y laurel en la cavidad de pollo. 3. Sazone el(los) pollo(s) con sal y pimienta. 4. Coloque el(los) pollo(s) en la olla de cocina y rocíe con pimentón. 5. Cubra y cocine en HIGH (alto) por 4 horas, LOW (baja) por 8 horas o hasta que la temperatura interna sea de por lo menos 165°F (74°C).
RECETA	OLLAS DE COCCIÓN DE TODOS LOS TAMAÑOS		INSTRUCCIONES
Papas Horneadas	<p>Papas para hornear, cepilladas Aceite de oliva extra virgen Sal kosher</p>		<ol style="list-style-type: none"> 1. Frote las papas con aceite de oliva y espolvoree con sal. 2. Coloque las papas en la olla de cocción. No llene la olla más de la 1/2 con papas. 3. Cubra y cocine en HIGH (alto) por 4.5 a 5 horas o en LOW (baja) por 7.5 a 8 horas, dependiendo de la cantidad de papas y el tamaño de la olla de cocción, hasta que la temperatura interna alcance por lo menos 210°F (99°C).

Resolviendo Problemas

PROBLEMA	CAUSA PROBABLE/SOLUCIÓN
A la comida le falta cocer.	<ul style="list-style-type: none">• ¿Se cocinó la comida en el ajuste de Mantener Caliente? No cocine en Mantener Caliente; siempre cocine en los ajustes de calor Alto o Bajo.• ¿Se interrumpió la corriente?• ¿Seleccionó el ajuste de calor Bajo, pero uso el tiempo de cocción basado en el ajuste de calor Alto?• ¿Colocó la tapa correctamente en la olla?
La comida no se coció después de la cantidad de tiempo recomendada por mi receta.	<ul style="list-style-type: none">• Esto se puede deber a las variaciones de voltaje (que es común en todos lados) o la altitud. Las ligeras fluctuaciones en la corriente no tienen efectos notables en la mayoría de los aparatos. Sin embargo, puede alterar los tiempos de cocción en una olla de cocimiento lento al extender los tiempos de cocción. De un tiempo suficiente y seleccione el ajuste de calor adecuado. Aprenderá con la experiencia si se requiere de un tiempo menor o mayor.
Mi comida se coció de más. ¿Por qué?	<ul style="list-style-type: none">• ¿Estaba al menos medio llena la olla? La olla de cocimiento lento ha sido diseñada para cocer completamente el alimento con una olla llena. Si la olla está sólo llena a la mitad, revise que esté lista 1 a 2 horas antes del tiempo de la receta.• Los alimentos continuarán incrementando la temperatura después que la temperatura deseada se ha alcanzado.

PÓLIZA DE GARANTÍA

PRODUCTO:

MARCA:

MODELO:

Grupo HB PS, S.A. de C.V. cuenta con una Red de Centros de Servicio Autorizada, por favor consulte en la lista anexa el nombre y dirección de los establecimientos en la República Mexicana en donde usted podrá hacer efectiva la garantía, obtener partes, componentes, consumibles y accesorios; así como también obtener servicio para productos fuera de garantía. Para mayor información llame sin costo: **Centro de Atención al consumidor: 01 800 71 16 100**

Grupo HB PS, S.A. de C.V. le otorga a partir de la fecha de compra:
GARANTÍA DE 1 AÑO.

COBERTURA

- Esta garantía ampara, todas las piezas y componentes del producto que resulten con defecto de fabricación incluyendo la mano de obra.
- Grupo HB PS, S.A. de C.V. se obliga a reemplazar, reparar o reponer, cualquier pieza o componente defectuoso; proporcionar la mano de obra necesaria para su diagnóstico y reparación, todo lo anterior sin costo adicional para el consumidor.
- Esta garantía incluye los gastos de transportación del producto que deriven de su cumplimiento dentro de su red de servicio.

LIMITACIONES

- Esta garantía no ampara el reemplazo de piezas deterioradas por uso o por desgaste normal, como son: cuchillas, vasos, jarras, filtros, etc.
- Grupo HB PS, S.A. de C.V. no se hace responsable por los accidentes producidos a consecuencia de una instalación eléctrica defectuosa, ausencia de toma de tierra, clavija de enchufe en mal estado, etc.

EXCEPCIONES

Esta garantía no será efectiva en los siguientes casos:

- a) Cuando el producto se hubiese utilizado en condiciones distintas a las normales. (Uso industrial, semi-industrial o comercial.)
- b) Cuando el producto no hubiese sido operado de acuerdo con el instructivo de uso.
- c) Cuando el producto hubiese sido alterado o reparado por personas no autorizadas por Grupo HB PS, S.A. de C.V. el fabricante nacional, importador o comercializador responsable respectivo.

El consumidor puede solicitar que se haga efectiva la garantía ante la propia casa comercial donde adquirió su producto, siempre y cuando Grupo HB PS, S.A. de C.V. no cuente con talleres de servicio.

PROCEDIMIENTO PARA HACER EFECTIVA LA GARANTÍA

- Para hacer efectiva la garantía, lleve su aparato al Centro de Servicio Autorizado más cercano a su domicilio (consulte la lista anexa).
- Si no existe Centro de Servicio Autorizado en su localidad llame a nuestro Centro de Atención al Consumidor para recibir instrucciones de como hacer efectiva su garantía.

FECHA DE ENTREGA	SELLO DEL VENDEDOR	QUEJAS Y SUGERENCIAS
DÍA__ MES__ AÑO__		Si desea hacer comentarios o sugerencias con respecto a nuestro servicio o tiene alguna queja derivada de la atención recibida en alguno de nuestros Centros de Servicio Autorizados, por favor dirigirse a: GERENCIA INTERNACIONAL DE SERVICIO 01 800 71 16 100 Email: mexico.service@hamiltonbeach.com.mx

CENTROS DE SERVICIO AUTORIZADOS

Ciudad de México

ELECTRODOMÉSTICOS
Av. Plutarco Elías Calles, No. 1499
Zacahuitzco, Ciudad de México, C.P. 09490
Tel: 01 55 5235 2323
Fax: 01 55 5243 1397

CASA GARCIA
Av. Patriotismo No. 875-B
Mixcoac, Ciudad de México, C.P. 03910
Tel: 01 55 5563 8723
Fax: 01 55 5615 1856

Nuevo León

FERNANDO SEPULVEDA REFACCIONES
Ruperto Martínez No. 238 Ote.
Centro MONTERREY, 64000 N.L.
Tel: 01 81 8343 6700 • Fax: 01 81 8344 0486

Jalisco

SERVICIOS DE MANTENIMIENTO CASTILLO
Garibaldi No. 1450
Ladrón de Guevara
GUADALAJARA 44660 Jal.
Tel: 01 33 3825 3480 • Fax: 01 33 3826 1914

Model:
33760

Tipo:
SC61

Características Eléctricas:
120 V ~ 60 Hz 280 W

Los modelos incluidos en el instructivo de Uso y Cuidado pueden ir seguidos o no por un sufijo correspondiente a una o varias letras del alfabeto y sus combinaciones, separadas o no por un espacio, coma, diagonal, o guión. Como ejemplos los sufijos pueden ser: "Y" y/o "MX" y/o "MXY" y/o "Z".