

**READ BEFORE USE
LIRE AVANT UTILISATION
LEA ANTES DE USAR**

Visit www.hamiltonbeach.com for our complete line of products and Use and Care Guides – as well as delicious recipes, tips, and to register your product online!

Rendez-vous sur www.hamiltonbeach.ca pour notre liste complète de produits et de nos manuels utilisateur – ainsi que nos délicieuses recettes et nos conseils !

¡Visite www.hamiltonbeach.com (EE. UU.) o www.hamiltonbeach.com.mx (México) para ver otros productos de Hamilton Beach o para contactarnos!

Questions?

Please call us – our friendly associates are ready to help.
USA: 1.800.851.8900

Questions ?

N'hésitez pas à nous appeler – nos associés s'empresseront de vous aider.
CAN : 1.800.267.2826

¿Preguntas?

Por favor llámenos – nuestros amables representantes están listos para ayudar.

EE. UU.: 1.800.851.8900

MEX: 01 800 71 16 100

Le invitamos a leer cuidadosamente este instructivo antes de usar su aparato.

Hamilton Beach®

Stainless Steel
Hand Blender
Mélangeur à main
en acier inoxydable
Batidora de
Inmersión de
Acero Inoxidable



English	2
Français.....	8
Español	14

IMPORTANT SAFEGUARDS

When using electrical appliances, basic safety precautions should always be followed to reduce the risk of fire, electric shock, and/or injury to persons, including the following:

1. Read all instructions.
2. This appliance is not intended for use by persons (including children) with reduced physical, sensory, or mental capabilities, or lack of experience and knowledge, unless they are closely supervised and instructed concerning use of the appliance by a person responsible for their safety.
3. Close supervision is necessary when any appliance is used by or near children. Children should be supervised to ensure that they do not play with the appliance.
4. To protect against risk of electrical shock, do not put motor unit, cord, or plug in water or other liquid.
5. Avoid contact with moving parts. Keep hands, hair, clothing, and utensils away from blades and out of container during operation to prevent the possibility of severe injury to persons and/or damage to the appliance. A scraper may be used but must be used only when the unit is not running.
6. The use of attachments not recommended or sold by the appliance manufacturer for use with this model may cause fire, electric shock, or injury.
7. When mixing liquids, especially hot liquids, use a tall container or make small quantities at a time to reduce spillage.
8. Blades are sharp; handle carefully.
9. Do not use over a stove or other heat source.
10. Do not use outdoors.
11. Do not let cord hang over edge of table or counter.
12. Do not let cord contact hot surfaces, including the stove.
13. Do not place appliance on or near a hot gas or electric burner, or in a heated oven.
14. Unplug from outlet when not in use, before putting on or taking off parts, and before cleaning.
15. Do not operate any appliance with a damaged supply cord or plug, or after the appliance malfunctions or has been dropped or damaged in any manner. Supply cord replacement and repairs must be conducted by the manufacturer, its service agent, or similarly qualified persons in order to avoid a hazard. Call the provided customer service number for information on examination, repair, or adjustment.
16. Be certain the cover is securely locked in place before operating the chopper accessory.
17. To reduce the risk of injury, never connect chopper S-blade and cover to motor unit without using chopping bowl.
18. Keep hands and utensils out of container to reduce the risk of injury to persons or damage to the mixer.
19. Never add to container while appliance is operating.
20. Container must be properly in place before operating appliance.

SAVE THESE INSTRUCTIONS!

Other Consumer Safety Information

This appliance is intended for household use only. This appliance is only intended for the preparation, cooking, and serving of foods. This appliance is not intended for use with any nonfood materials or products.

⚠ WARNING Electrical Shock Hazard: This appliance is provided with a polarized plug (one wide blade) to reduce the risk of electric shock. The plug fits only one way into a polarized outlet. Do not defeat the safety purpose of the plug by modifying the plug in any way or by using an adapter. If the plug does not fit fully into the outlet, reverse the plug. If it still does not fit, have an electrician replace the outlet.

The length of the cord used on this appliance was selected to reduce the hazards of becoming tangled in or tripping over a longer cord. If a longer cord is necessary, an approved extension cord may be used. The electrical rating of the extension cord must be equal to or greater than the rating of the appliance. Care must be taken to arrange the extension cord so that it will not drape over the countertop or tabletop where it can be pulled on by children or accidentally tripped over. To avoid an electrical circuit overload, do not use another high-wattage appliance on the same circuit with this appliance.

Parts and Features

*To order parts:
US: 1.800.851.8900
www.hamiltonbeach.com
Canada: 1.800.267.2826
Mexico: 01 800 71 16 100

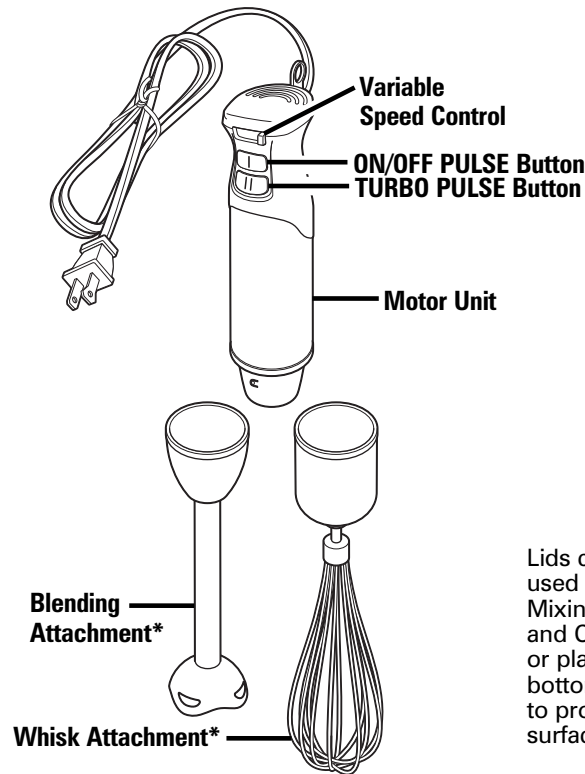





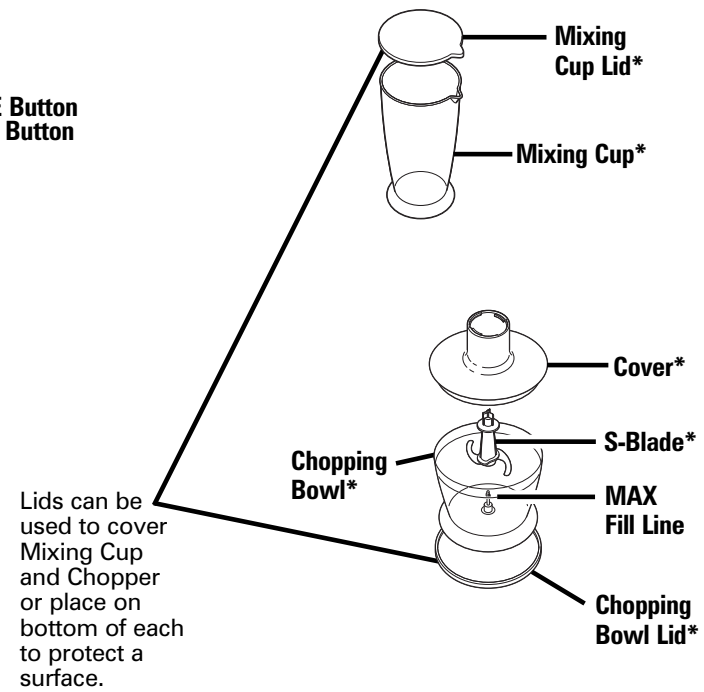















NOTE: The maximum power rating is based on the blade attachment. The chopper may draw significantly less power.

BEFORE FIRST USE: Wash attachments according to instructions on page 6.



Blending Guide

FOOD	SPEED	ATTACHMENT
	LO	
	TURBO	
	LO	
	LO	
	HI	
	LO	
	LO	 
	TURBO	
	TURBO	 

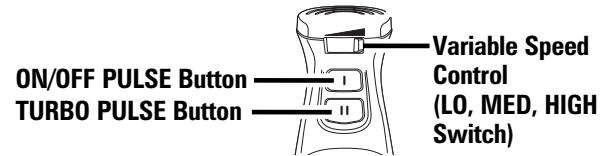

Helpful hints

- The hand blender is not designed for use over a heat source.
- This appliance is not intended to chop ice. Add ice to beverage after blending.
- To use the hand blender in a saucepan, be sure to remove the pan from the stove.
- To puree foods, liquid is needed. Add cooking liquid, broth, juice, milk, or cream until desired consistency is reached.
- For thorough blending, move hand blender up and down in mixture until smooth.
- To achieve best blending results and to reduce splattering (especially hot foods or liquids), use deep, tall containers.
- The plastic lid of the measuring jar may be flipped upside down and placed underneath the base of the cup or chopping bowl in order to provide a more stable surface while blending.
- Do not immerse the motor unit past the top metal portion of each blending attachment.
- We recommend chopping only 5 oz. (142 g) of meat at a time in the food chopper. Meat should be cut into 2-inch (5.1-cm) pieces before processing.

How to Use the Hand Blender/Whisk Attachment

Set the variable speed level first and then press the ON/OFF PULSE button. Variable speed is for the ON/OFF PULSE button only. The TURBO PULSE button is not affected by the variable speed button.

⚠ WARNING Cut Hazard.

Always inspect attachments before each use. Do not use cracked, bent, or damaged attachments.

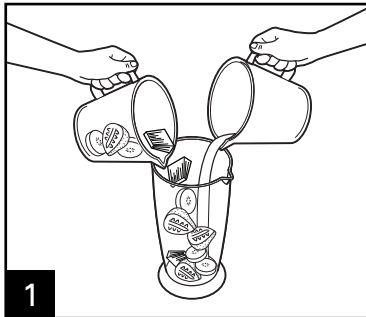

Do not use frozen ingredients.

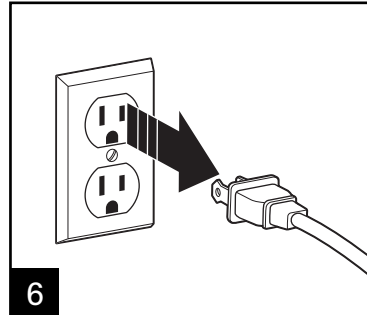
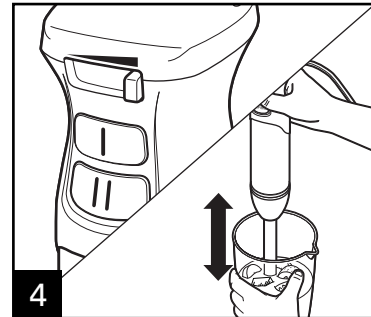
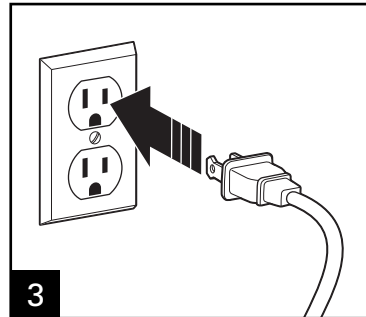
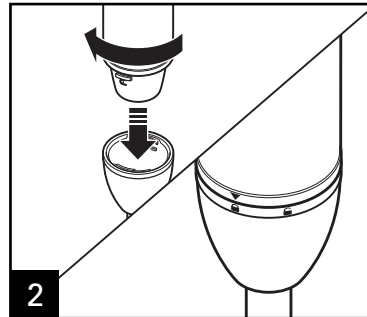

NOTE: Do not immerse the motor unit past the top metal portion of each blending attachment.

NOTE: Do not use nonfood items in this hand blender. This product is not meant for soap making.

How to Use the Chopper

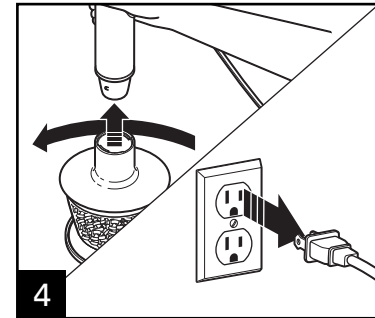
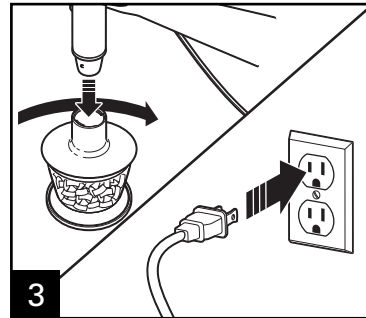
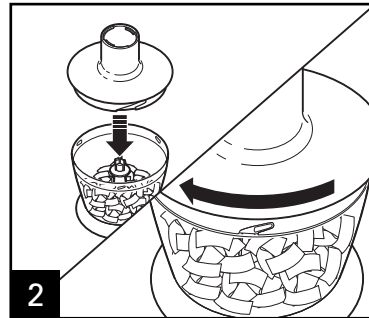
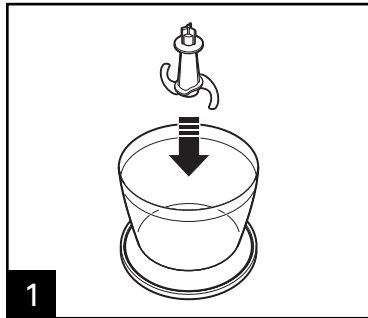

How to Clean the Hand Blender

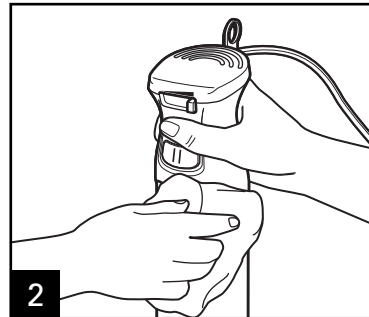
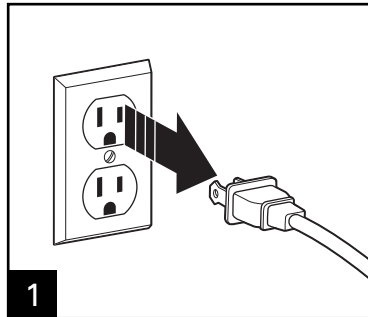

⚠ WARNING
Electric Shock Hazard.
Never hold motor unit portion of hand blender under running water. Simply wipe clean with a damp cloth.

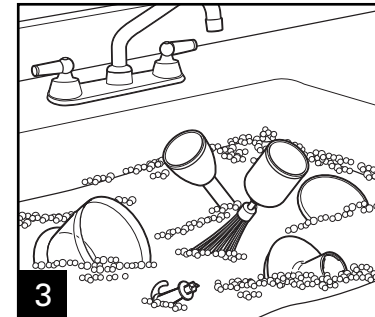

Limited Warranty

This warranty applies to products purchased and used in the U.S. and Canada. This is the only express warranty for this product and is in lieu of any other warranty or condition.

This product is warranted to be free from defects in material and workmanship for a period of five (5) years from the date of original purchase in Canada and one (1) year from the date of original purchase in the U.S. During this period, your exclusive remedy is repair or replacement of this product or any component found to be defective, at our option; however, you are responsible for all costs associated with returning the product to us and our returning a product or component under this warranty to you. If the product or component is no longer available, we will replace with a similar one of equal or greater value.

This warranty does not cover glass, filters, wear from normal use, use not in conformity with the printed directions, or damage to the product resulting from accident, alteration, abuse, or misuse. This warranty extends only to the original consumer purchaser or gift recipient. Keep the original sales receipt, as proof of purchase is required to make a warranty claim. This warranty is void if the product is used for other than single-family household use or subjected to any voltage and waveform other than as specified on the rating label (e.g., 120V ~ 60 Hz).

We exclude all claims for special, incidental, and consequential damages caused by breach of express or implied warranty. All liability is limited to the amount of the purchase price. **Every implied warranty, including any statutory warranty or condition of merchantability or fitness for a particular purpose, is disclaimed except to the extent prohibited by law, in which case such warranty or condition is limited to the duration of this written warranty.** This warranty gives you specific legal rights. You may have other legal rights that vary depending on where you live. Some states or provinces do not allow limitations on implied warranties or special, incidental, or consequential damages, so the foregoing limitations may not apply to you.

To make a warranty claim, do not return this appliance to the store. Please call 1.800.851.8900 in the U.S. or 1.800.267.2826 in Canada or visit hamiltonbeach.com in the U.S. or hamiltonbeach.ca in Canada. For faster service, locate the model, type, and series numbers on your appliance.

PRÉCAUTIONS IMPORTANTES

Pour utiliser un appareil électroménager, vous devez toujours prendre des mesures élémentaires de sécurité pour réduire le risque d'incendie, d'électrocution et/ou de blessure corporelle, en particulier les mesures suivantes :

1. Lire toutes les instructions.
2. Cet appareil n'est pas destiné à être utilisé par des personnes (y compris les enfants) dont les capacités physiques, sensorielles ou mentales sont réduites, ou manquant d'expérience et de connaissance, sauf si elles sont étroitement surveillées et instruites sur l'utilisation de l'appareil par une personne responsable de leur sécurité.
3. Une surveillance étroite est requise pour tout appareil utilisé par ou près des enfants. Surveiller que les enfants ne jouent pas avec l'appareil.
4. Pour réduire le risque d'électrocution, ne pas immerger le bloc moteur, le cordon d'alimentation ou la fiche dans l'eau ou dans tout autre liquide.
5. Éviter tout contact avec les pièces mobiles. Tenir les mains, cheveux, vêtements et ustensiles éloignés des lames et hors du récipient pendant le fonctionnement pour éviter les risques de blessures graves et les dommages à l'appareil. Un racloir peut être utilisé, mais uniquement lorsque le moteur de l'appareil est arrêté.
6. L'utilisation d'accessoires non recommandés ou vendus par le fabricant du modèle de cet appareil peut occasionner un incendie, une électrocution ou des blessures.
7. Utiliser un récipient de forme haute pour mélanger les liquides, plus particulièrement les liquides chauds, ou mélanger de petites quantités de liquide pour éviter les débordements.
8. Manipuler les lames avec prudence, car elles sont tranchantes.
9. Ne pas utiliser sur une cuisinière ou toute autre source de chaleur.
10. Ne pas utiliser à l'extérieur.
11. Ne pas laisser pendre le cordon de la table ou du comptoir.
12. Ne pas laisser le cordon entrer en contact avec des surfaces chaudes, incluant la cuisinière.
13. Ne placer jamais votre appareil sur ou à proximité d'un brûleur électrique ou à gaz, ou dans un four chaud.
14. Débrancher de la prise murale dès la fin de l'utilisation, avant d'installer ou de retirer des pièces et avant le nettoyage.
15. Ne pas faire fonctionner un appareil électroménager avec un cordon ou une fiche endommagée, ou lorsque l'appareil ne fonctionne pas bien ou a été échappé ou endommagé d'une manière quelconque. Le remplacement et la réparation du cordon d'alimentation doivent être faits par le fabricant, son agent de service ou toute personne qualifiée de façon à éviter tout danger. Appeler le numéro de service à la clientèle fourni pour des renseignements concernant l'examen, la réparation ou l'ajustement.
16. S'assurer de bien verrouiller le couvercle avant de d'utiliser le hachoir.
17. Pour réduire le risque de blessures, ne jamais attacher la lame en forme de S du hachoir et mettre le couvercle sur l'unité sans utiliser de bol à hacher.
18. Garder les mains et les ustensiles hors du contenant afin de réduire le risque de blessures et de ne pas endommager le mélangeur.
19. Ne jamais ajouter d'ingrédients dans un récipient pendant que l'appareil est en marche.
20. Le récipient doit être placé correctement avant de mettre l'appareil en marche.

CONSERVEZ CES INSTRUCTIONS !

Autres renseignements de sécurité aux consommateurs

Cet appareil est destiné à un usage domestique uniquement. Cet appareil est conçu uniquement pour préparer, faire cuire et servir des aliments. Cet appareil n'est pas conçu pour une utilisation avec toute autre matière ou produit non alimentaire.

⚠ AVERTISSEMENT Risque de choc électrique : Cet appareil est fourni avec une fiche polarisée (une broche large) pour réduire le risque d'électrocution. Cette fiche n'entre que dans un seul sens dans une prise polarisée. Ne contrecarrez pas l'objectif sécuritaire de cette fiche en la modifiant de quelque manière que ce soit ou en utilisant un adaptateur. Si vous ne pouvez pas insérer complètement la fiche dans la prise, inversez la fiche. Si elle refuse toujours de s'insérer, faire remplacer la prise par un électricien.

La longueur du cordon installé sur cet appareil a été sélectionnée afin de réduire les risques d'enchevêtrement ou de faux pas causés par un fil trop long. L'utilisation d'une rallonge approuvée est permise si le cordon est trop court. Les caractéristiques électriques de la rallonge doivent être équivalentes ou supérieures aux caractéristiques de l'appareil. Prendre toutes les précautions nécessaires pour installer la rallonge de manière à ne pas la faire courir sur le comptoir ou sur une table pour éviter qu'un enfant ne tire sur le cordon ou trébuche accidentellement.

Pour éviter la surcharge du circuit électrique, ne pas utiliser un autre appareil à haute puissance sur le même circuit que cet appareil.

Pièces et caractéristiques





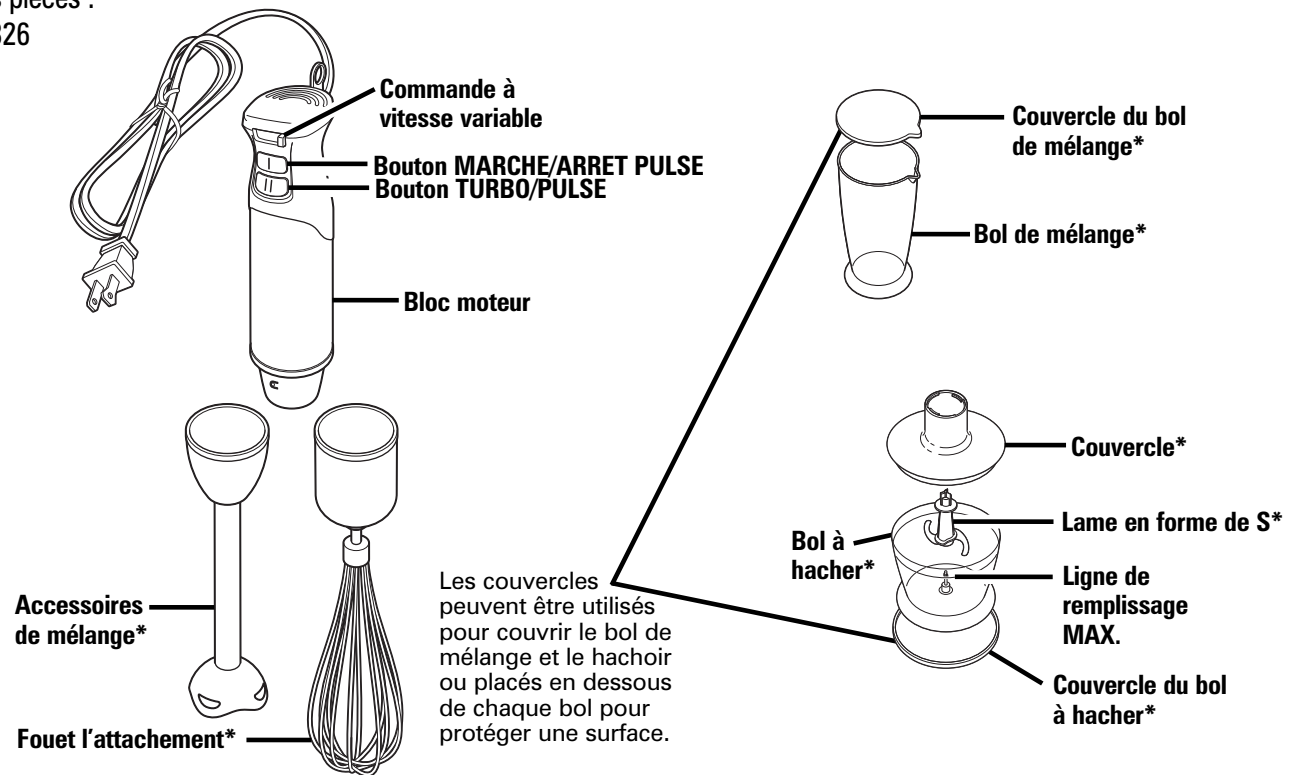















AVANT LA PREMIÈRE UTILISATION : Laver les accessoires conformément aux instructions à la page 12.

*Pour commander des pièces :
Canada : 1.800.267.2826



NOTE : La puissance nominale maximale est basée sur la lame accessoire. L'accessoire de hachoir à lame pourraient fonctionner à une puissance moins élevée.

Guide de transformation des aliments

ALIMENT	VITESSE	ACCESSOIRES
	LO (Basse)	
	TURBO	
	LO (Basse)	
	LO (Basse)	
	HI (Élevée)	
	LO (Basse)	
	LO (Basse)	 
	TURBO	
	TURBO	 

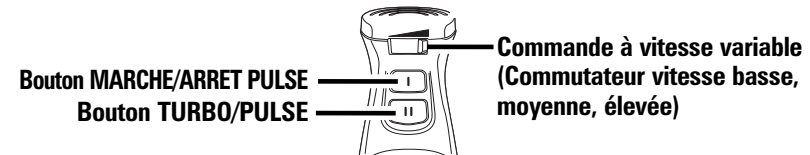

Conseils pratiques

- Le mélangeur à main n'est pas conçu pour être utilisé au-dessus d'une source de chaleur.
- Cet appareil n'est pas conçu pour concasser de la glace. Ajouter la glace aux boissons au moment de servir.
- Pour utiliser le mélangeur dans un saucier, s'assurer de retirer le saucier de la cuisinière.
- Ajouter du liquide pour transformer les aliments en purée. Ajouter du liquide de cuisson, du bouillon, du jus, du lait ou de la crème en quantité suffisante pour obtenir la texture désirée.
- Pour un mélange homogène, déplacer le mélangeur à main dans la préparation de haut en bas jusqu'à ce que la texture des aliments soit lisse.
- Pour obtenir de meilleurs résultats de mélange et réduire les éclaboussures (notamment pour les aliments ou les liquides chauds), utiliser des récipients hauts et profonds.
- Le couvercle de plastique du récipient à mesurer peut être inversé et placé sous la base du récipient pour offrir une surface plus stable pendant le mélange.
- Ne pas immerger le bloc moteur au-delà de la partie métallique supérieure de chaque accessoire.
- Nous recommandons de transformer seulement 5 oz (142 g) de viande à la fois dans le hachoir. La viande doit être coupée en morceaux de 2 po (5,1 cm) avant de la transformer.

Utilisation du mélangeur à main/fouet l'attachement

Régler la vitesse d'abord, puis appuyer sur le bouton MARCHE/ARRET PULSE ensuite. La vitesse variable ne fonctionne qu'avec le bouton MARCHE/ARRET PULSE. Le bouton TURBO PULSE n'est pas affecté par le bouton de vitesse variable.

⚠ AVERTISSEMENT Risque de coupure.

Toujours vérifier les accessoires avant chaque utilisation. Ne pas utiliser d'accessoires fissurés, tordus ou endommagés.

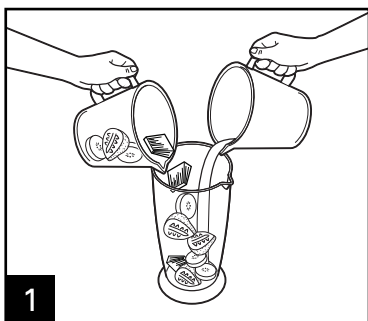

Ne pas utiliser d'ingrédients congelés.

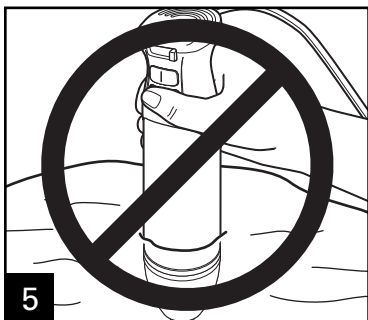
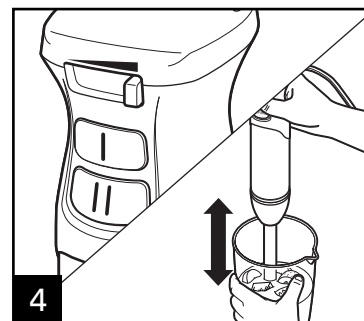
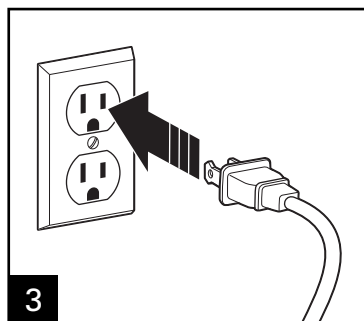
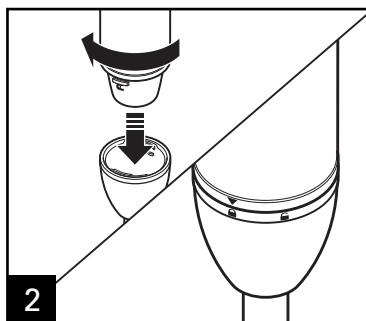

NOTE: Ne pas immerger le bloc moteur au-delà de la partie métallique supérieure de chaque accessoire.

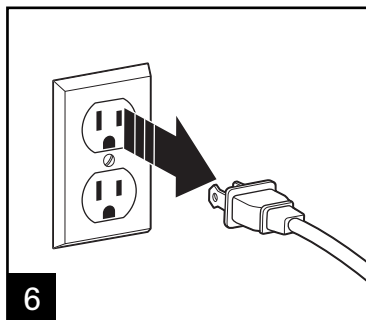

NOTE: Ne pas utiliser des ingrédients non alimentaires dans ce mélangeur à main. Ce produit n'est pas destiné à la fabrication de savon.

Utilisation du hachoir

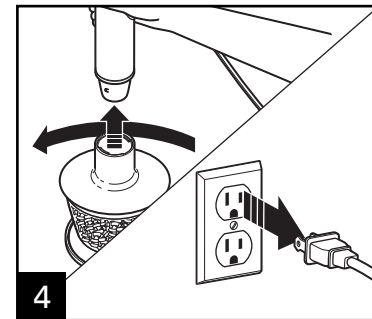
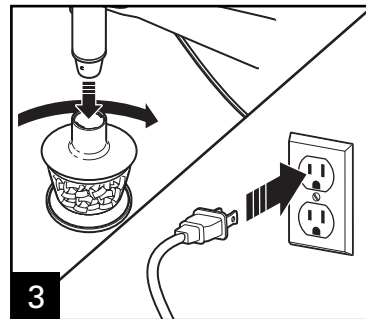
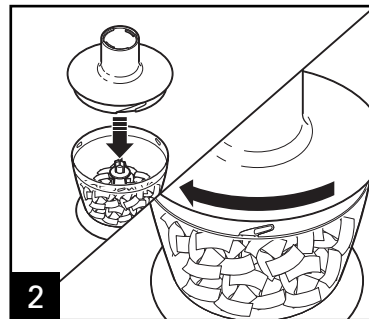
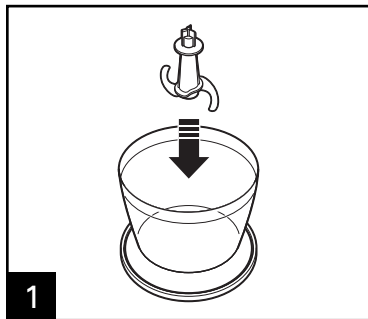

Nettoyage du mélangeur à main

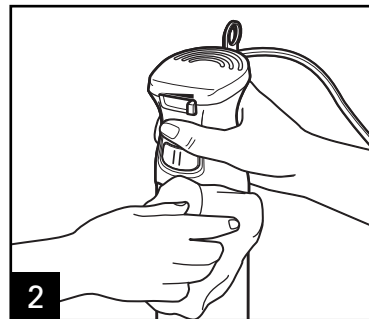
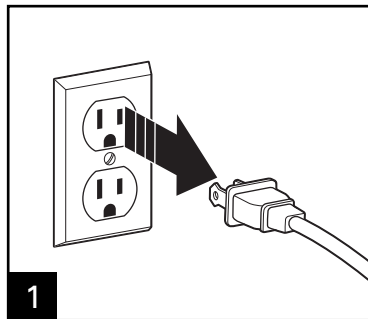

⚠ AVERTISSEMENT

Risque de choc électrique.
Ne jamais passer le bloc moteur du mélangeur à main sous l'eau courante. Le nettoyer à l'aide d'un chiffon humide.

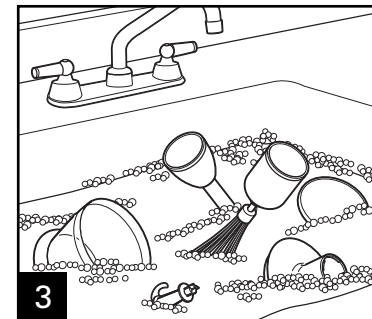

Garantie limitée

Cette garantie s'applique aux produits achetés et utilisés aux É.-U. et au Canada. C'est la seule garantie expresse pour ce produit et est en lieu et place de tout autre garantie ou condition.

Ce produit est garanti contre tout défaut de matériaux et de main-d'oeuvre pour une période des cinq (5) ans à compter de la date d'achat d'origine au Canada et un (1) an à compter de la date d'achat d'origine aux É.-U. Au cours de cette période, votre seul recours est la réparation ou le remplacement de ce produit ou tout composant s'avérant défectueux, à notre gré, mais vous êtes responsable de tous les coûts liés à l'expédition du produit et le retour d'un produit ou d'un composant dans le cadre de cette garantie. Si le produit ou un composant n'est plus offert, nous le remplacerons par un produit similaire de valeur égale ou supérieure.

Cette garantie ne couvre pas le verre, les filtres, l'usure d'un usage normal, l'utilisation non conforme aux directives imprimées, ou des dommages au produit résultant d'un accident, modification, utilisation abusive ou incorrecte. Cette garantie s'applique seulement à l'acheteur original ou à la personne l'ayant reçu en cadeau. La présentation du reçu de vente d'origine comme preuve d'achat est nécessaire pour faire une réclamation au titre de cette garantie. Cette garantie s'annule si le produit est utilisé autrement que par une famille ou si l'appareil est soumis à toute tension ou forme d'onde différente des caractéristiques nominales précisées sur l'étiquette (par ex. : 120 V ~ 60 Hz).

Nous excluons toutes les réclamations au titre de cette garantie pour les dommages spéciaux, consécutifs et indirects causés par la violation de garantie expresse ou implicite. Toute responsabilité est limitée au prix d'achat. **Chaque garantie implicite, y compris toute garantie ou condition de qualité marchande ou d'adéquation à un usage particulier, est exonérée, sauf dans la mesure interdite par la loi, auquel cas la garantie ou condition est limitée à la durée de cette garantie écrite.** Cette garantie vous donne des droits légaux précis. Vous pouvez avoir d'autres droits qui varient selon l'endroit où vous habitez. Certaines provinces ne permettent pas les limitations sur les garanties implicites ou les dommages spéciaux ou indirects de telle sorte que les limitations ci-dessus ne s'appliquent peut-être pas à votre cas.

Ne pas retourner cet appareil au magasin lors d'une réclamation au titre de cette garantie. Téléphoner au 1.800.851.8900 aux É.-U. ou au 1.800.267.2826 au Canada ou visiter le site internet www.hamiltonbeach.com aux É.-U. ou www.hamiltonbeach.ca au Canada. Pour un service plus rapide, trouvez le numéro de modèle, le type d'appareil et les numéros de série sur votre appareil.

SALVAGUARDIAS IMPORTANTES

Cuando utilice artefactos eléctricos, siempre deben seguirse precauciones de seguridad básicas a fin de reducir el riesgo de incendio, descarga eléctrica, y/o lesiones a personas, incluyendo las siguientes:

1. Lea todas las instrucciones.
2. Este aparato no se destina para utilizarse por personas (incluyendo niños) cuyas capacidades físicas, sensoriales o mentales sean diferentes o estén reducidas, o carezcan de experiencia o conocimiento, a menos que dichas personas reciban una supervisión o capacitación para el funcionamiento del aparato por una persona responsable de su seguridad.
3. Se requiere de una estrecha supervisión cuando el aparato se use cerca de niños. Los niños deben supervisarse para asegurar que ellos no empleen los aparatos como juguete.
4. Verifique que el voltaje de su instalación corresponda con el del producto.
5. Para evitar el peligro de descargas eléctricas, no sumerja la unidad del motor, el cable o el enchufe en agua u otro líquido.
6. Evite el contacto con partes móviles. Mantenga manos, cabello, ropa y utensilios lejos de las cuchillas y fuera del contenedor durante su funcionamiento para prevenir la posibilidad de una lesión severa a las personas y/o daño al aparato. Se puede usar un raspador pero debe ser usado sólo cuando la unidad no esta funcionando.
7. El uso de aditamentos no recomendados o vendidos por el fabricante del aparato para uso con este modelo puede causar un incendio, descarga eléctrica o lesiones.
8. Cuando mezcle líquidos, especialmente líquidos calientes, use un contenedor alto o haga pequeñas cantidades a la vez para reducir los derrames.
9. Las cuchillas están afiladas, manéjelas con cuidado.
10. No use sobre la estufa u otra fuente de calor.
11. No se use en exteriores.
12. No deje que el cable cuelgue por el borde de la mesa o cubierta.
13. No deje que el cable toque superficies calientes, incluyendo la estufa.
14. No lo coloque sobre o cerca de una cocina eléctrica o a gas caliente o dentro de un horno caliente.
15. Desconecte de la toma cuando no esté en uso, antes de poner o quitar partes y antes de limpiar.
16. No opere ningún aparato con cables o enchufe dañados o después de que el aparato funcione mal o se caiga o dañe de cualquier manera. El reemplazo del cable de suministro y las reparaciones deben ser efectuadas por el fabricante, su agente de servicio, o personas igualmente calificadas para poder evitar un peligro. Llame al número de servicio al cliente proporcionado para información sobre examinación, reparación o ajuste..
17. Asegúrese de que la tapa esté bien trabada en su lugar antes de utilizar el accesorio picador.
18. Para reducir el riesgo de lesiones, nunca conecte la cuchilla en S de la picadora ni cubra la unidad del motor sin utilizar el tazón para picar.
19. Mantenga las manos y utensilios fuera del recipiente a fin de reducir el riesgo de lesiones a las personas o daños a la batidora.
20. Nunca agregue elementos dentro del contenedor mientras el artefacto se encuentra en funcionamiento.
21. El recipiente debe estar bien colocado en su lugar antes de utilizar el artefacto.

¡GUARDE ESTAS INSTRUCCIONES!

Otra Información para la Seguridad del Consumidor

Este aparato ha sido diseñado solamente para uso doméstico. Este aparato ha sido diseñado solamente para la preparación, cocción y servido de alimentos. No está diseñado para usarse con materiales que no sean alimentos ni con productos no alimenticios.

⚠ ADVERTENCIA Peligro de Descarga Eléctrica: Este aparato es provisto con un enchufe polarizado (una pata más ancha) para reducir el riesgo de una descarga eléctrica. El enchufe embona únicamente en una dirección dentro de un tomacorriente polarizado. No trate de obviar el propósito de seguridad del enchufe modificándolo de alguna manera o utilizando un

adaptador. Si el enchufe no entra completamente en la toma, invierta el enchufe. Si aún no entra, haga que un electricista reemplace la toma. El largo del cable que se usa en este aparato fue seleccionado para reducir el peligro de que alguien se enganche o tropiece con un cable más largo. Si es necesario usar un cable más largo, se podrá usar un cable de extensión aprobado. La clasificación eléctrica nominal del cable de extensión debe ser igual o mayor que la clasificación nominal del aparato. Es importante tener cuidado de colocar el cable de extensión para que no se pliegue sobre el mostrador o la mesera en donde niños puedan tirar del mismo o tropezarse accidentalmente. Para evitar una sobrecarga eléctrica del circuito, no use otro aparato de alto voltaje en el mismo circuito con este aparato.

Partes y Características





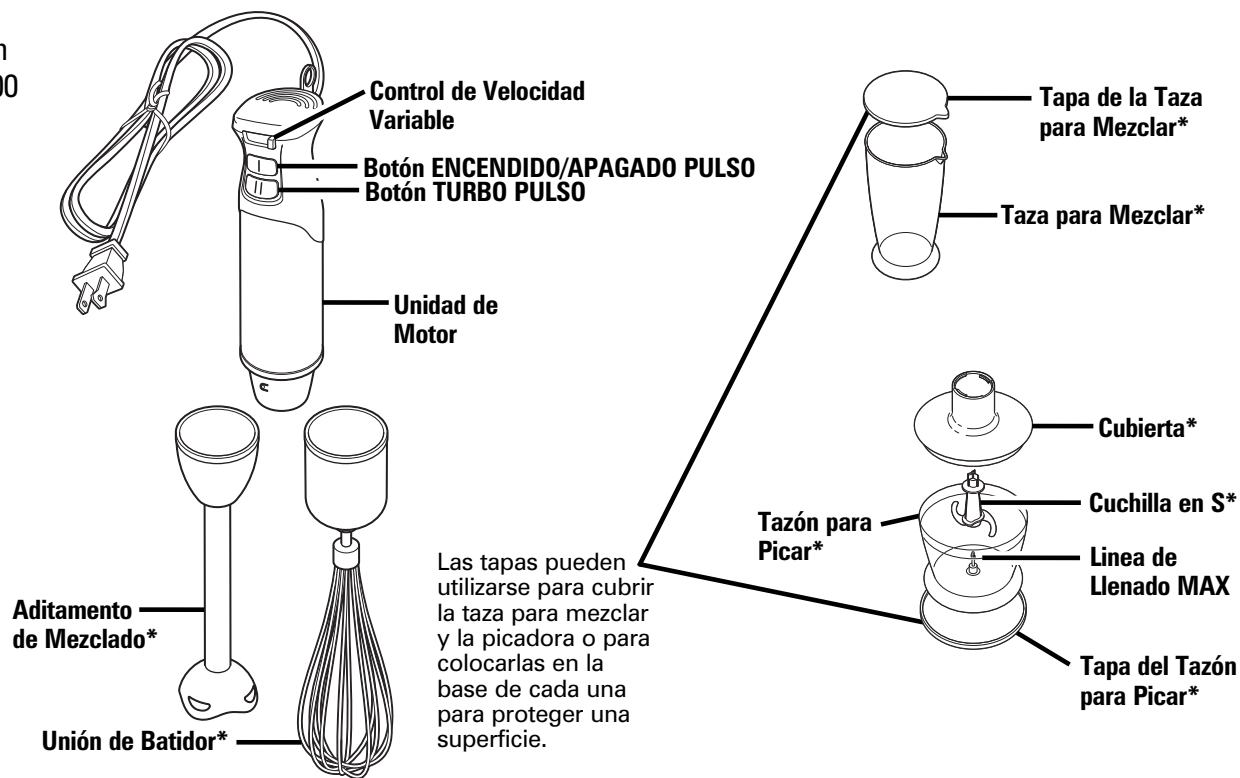











ANTES DE USAR POR PRIMERA VEZ: Lave los aditamentos de acuerdo a las instrucciones en la página 18.

*Para ordenar partes:
EE. UU.: 1.800.851.8900
www.hamiltonbeach.com
México: 01 800 71 16 100

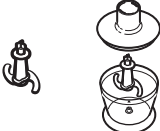

NOTA: La clasificación de energía máxima está basada en la unión de la cuchilla. La picadora pueden utilizar significativamente menos corriente.

Guía de Batido

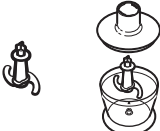
ALIMENTO	VELOCIDAD	ACCESORIOS
	BAJO	
	TURBO	
	BAJO	
	BAJO	
	ALTO	
	BAJO	
	BAJO	
	TURBO	
	TURBO	



Ayudas útiles

- La batidora de inmersión no está diseñada para usarse sobre una fuente de calor.
- Este aparato no está diseñado para cortar hielo. Agregue hielo a la bebida después de batir.
- Para usar la batidora de inmersión en una sartén, asegúrese de remover la sartén de la estufa.
- Se necesita agua para hacer puré los alimentos. Agregue líquido para cocinar, caldo, jugo, leche o crema, hasta que se alcance la consistencia deseada.
- Para un batido completo, mueva la batidora de mano hacia arriba y abajo en la mezcla hasta que esta esté suave.
- Para lograr mejores resultados de mezclado y para reducir las salpicaduras (especialmente alimentos y líquidos calientes), utilice recipientes profundos y altos.
- La tapa de plástico de la jarra medidora puede voltearse hacia arriba y colocarse debajo de la base de la jarra para poder proveer una superficie más estable mientras licua.
- No sumerja la unidad del motor más allá de la porción metálica superior del accesorio de la batidora.
- Recomendamos picar sólo 5 oz. (142 g) de carne por vez en la picadora de alimentos. La carne debe cortarse en trozos de 2 pulgadas (5.1 cm) antes de procesarse.

Como Usar la Batidora de Mano/Unión de Batidor

Configure el nivel de velocidad variable primero y luego presione el botón ENCENDIDO/APAGADO PULSO. La velocidad variable es sólo para el botón ENCENDIDO/APAGADO PULSO. El botón TURBO PULSO no se ve afectado por el botón de velocidad variable.

⚠ ADVERTENCIA Peligro de cortaduras.

Siempre revise los accesorios antes de cada uso. No use accesorios quebrados, doblados o dañados.

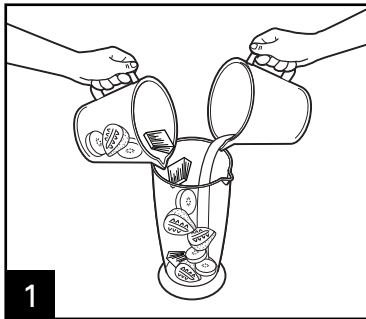

No utilice ingredientes congelados.

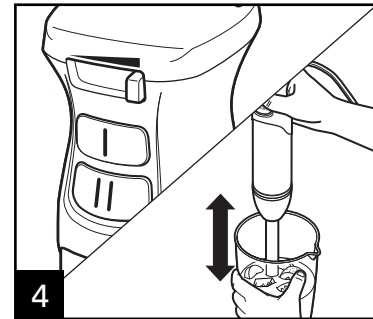
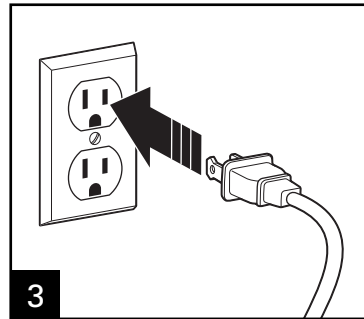
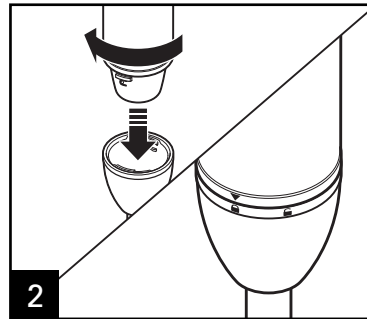

NOTA: No sumerja la unidad del motor más allá de la porción metálica superior de cada accesorio de la batidora.

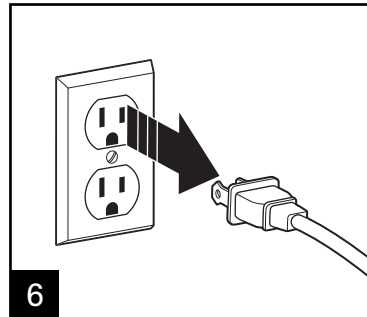

NOTA: No utilice productos no alimenticios en esta batidora de mano. Este producto no debe utilizarse para fabricar jabón.

Cómo Usar la Picadora

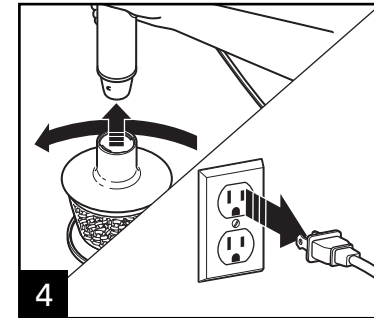
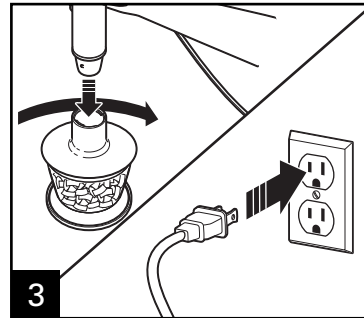
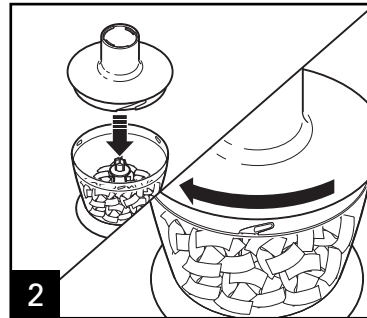
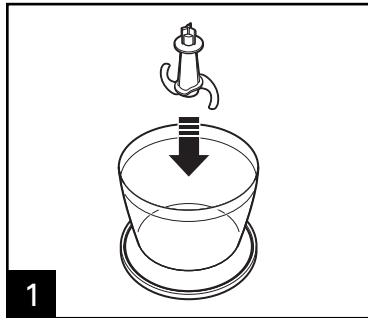

Como Limpiar la Batidora de Inmersión

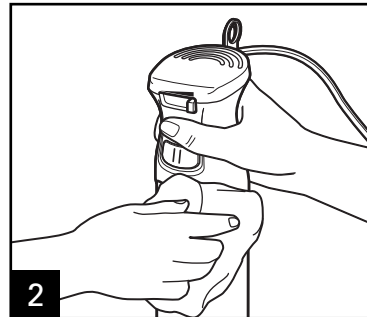
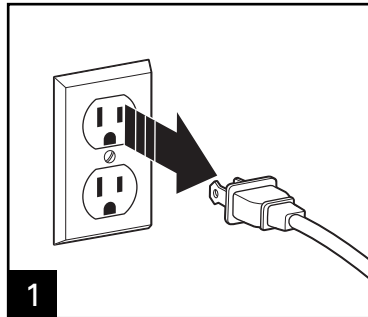

⚠ ADVERTENCIA
Peligro de Descarga Eléctrica.
Nunca sostenga la porción de la unidad del motor de la batidora de mano bajo el agua corriente. Simplemente límpiela con un paño húmedo.

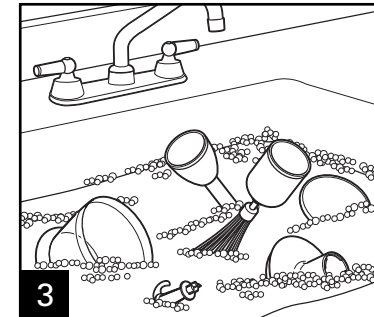



Grupo HB PS, S.A. de C.V.
Monte Elbruz 124-301
Colonia Palmitas, Delegación Miguel Hidalgo
C.P. 11560, México, Distrito Federal
01 800 71 16 100

PÓLIZA DE GARANTÍA

PRODUCTO:	MARCA:		MODELO:
Grupo HB PS, S.A. de C.V. cuenta con una Red de Centros de Servicio Autorizada, por favor consulte en la lista anexa el nombre y dirección de los establecimientos en la República Mexicana en donde usted podrá hacer efectiva la garantía, obtener partes, componentes, consumibles y accesorios; así como también obtener servicio para productos fuera de garantía. Para mayor información llame sin costo: Centro de Atención al consumidor: 01 800 71 16 100			
Grupo HB PS, S.A. de C.V. le otorga a partir de la fecha de compra: GARANTÍA DE 1 AÑO.			
COBERTURA			
<ul style="list-style-type: none">• Esta garantía ampara, todas las piezas y componentes del producto que resulten con defecto de fabricación incluyendo la mano de obra.• Grupo HB PS, S.A. de C.V. se obliga a reemplazar, reparar o reponer, cualquier pieza o componente defectuoso; proporcionar la mano de obra necesaria para su diagnóstico y reparación, todo lo anterior sin costo adicional para el consumidor.• Esta garantía incluye los gastos de transportación del producto que deriven de su cumplimiento dentro de su red de servicio.			
LIMITACIONES			
<ul style="list-style-type: none">• Esta garantía no ampara el reemplazo de piezas deterioradas por uso o por desgaste normal, como son: cuchillas, vasos, jarras, filtros, etc.• Grupo HB PS, S.A. de C.V. no se hace responsable por los accidentes producidos a consecuencia de una instalación eléctrica defectuosa, ausencia de toma de tierra, clavija de enchufe en mal estado, etc.			
EXCEPCIONES			
Esta garantía no será efectiva en los siguientes casos: <ul style="list-style-type: none">a) Cuando el producto se hubiese utilizado en condiciones distintas a las normales. (Uso industrial, semi-industrial o comercial.)b) Cuando el producto no hubiese sido operado de acuerdo con el instructivo de uso.c) Cuando el producto hubiese sido alterado o reparado por personas no autorizadas por Grupo HB PS, S.A. de C.V. el fabricante nacional, importador o comercializador responsable respectivo. El consumidor puede solicitar que se haga efectiva la garantía ante la propia casa comercial donde adquirió su producto, siempre y cuando Grupo HB PS, S.A. de C.V. no cuente con talleres de servicio.			

PROCEDIMIENTO PARA HACER EFECTIVA LA GARANTÍA

- Para hacer efectiva la garantía no deben exigirse mayores requisitos que la presentación del producto y la póliza correspondiente, debidamente sellada por el establecimiento que lo vendió.
- Para hacer efectiva la garantía, lleve su aparato al Centro de Servicio Autorizado más cercano a su domicilio (consulte la lista anexa).
- Si no existe Centro de Servicio Autorizado en su localidad llame a nuestro Centro de Atención al Consumidor para recibir instrucciones de como hacer efectiva su garantía.
- El tiempo de reparación, en ningún caso será mayor de 30 días naturales contados a partir de la fecha de recepción del producto en nuestros Centros de Servicio Autorizados.
- En caso de que el producto haya sido reparado o sometido a mantenimiento y el mismo presente deficiencias imputables al autor de la reparación o del mantenimiento dentro de los treinta días naturales posteriores a la entrega del producto al consumidor, éste tendrá derecho a que sea reparado o mantenido de nuevo sin costo alguno. Si el plazo de la garantía es superior a los treinta días naturales, se estará a dicho plazo.
- El tiempo que duren las reparaciones efectuadas al amparo de la garantía no es computable dentro del plazo de la misma. Cuando el bien haya sido reparado se iniciará la garantía respecto de las piezas repuestas y continuará con relación al resto. En el caso de reposición del bien deberá renovarse el plazo de la garantía.

FECHA DE ENTREGA	SELLO DEL VENDEDOR	QUEJAS Y SUGERENCIAS
DÍA__ MES__ AÑO__		Si desea hacer comentarios o sugerencias con respecto a nuestro servicio o tiene alguna queja derivada de la atención recibida en alguno de nuestros Centros de Servicio Autorizados, por favor dirigirse a: GERENCIA INTERNACIONAL DE SERVICIO 01 800 71 16 100 Email: mexico.service@hamiltonbeach.com.mx

RED DE CENTROS DE SERVICIO AUTORIZADA GRUPO HB PS, S.A. DE C.V.

Distrito Federal

ELECTRODOMÉSTICOS
 Av. Plutarco Elias Cailles No. 1499
 Zacahuitzco MEXICO 09490 D.F.
 Tel: 01 55 5235 2323 • Fax: 01 55 5243 1397

CASA GARCIA
 Av. Patriotismo No. 875-B
 Mixcoac MEXICO 03910 D.F.
 Tel: 01 55 5563 8723 • Fax: 01 55 5615 1856

Nuevo Leon

FERNANDO SEPULVEDA REFACCIONES
 Ruperto Martínez No. 238 Ote.
 Centro MONTERREY, 64000 N.L.
 Tel: 01 81 8343 6700 • Fax: 01 81 8344 0486

Jalisco

SERVICIOS DE MANTENIMIENTO CASTILLO
 Garibaldi No. 1450
 Ladrón de Guevara
 GUADALAJARA 44660 Jal.
 Tel: 01 33 3825 3480 • Fax: 01 33 3826 1914

Chihuahua

DISTRIBUIDORA TURMIX
 Av. Paseo Triunfo de la Rep. No. 5289 Local 2 A.
 Int. Hipermart
 Alamos de San Lorenzo
 CD. JUAREZ 32340 Chih.
 Tel: 01 656 617 8030 • Fax: 01 656 617 8030

Modelo: 59766	Tipo: HB10	Características Eléctricas: 120 V~ 60 Hz 225 W o 2.2 A
<p align="center">Los modelos incluidos en el instructivo de Uso y Cuidado pueden ir seguidos o no por un sufijo correspondiente a una o varias letras del alfabeto y sus combinaciones, separadas o no por un espacio, coma, diagonal, o guión. Como ejemplos los sufijos pueden ser: "Y" y/o "MX" y/o "MXY" y/o "Z".</p>		