

**READ BEFORE USE
LIRE AVANT UTILISATION
LEA ANTES DE USAR**

Visit www.hamiltonbeach.com for our complete line of products and Use and Care Guides – as well as delicious recipes, tips, and to register your product online!

Rendez-vous sur www.hamiltonbeach.ca pour notre liste complète de produits et de nos manuels utilisateur – ainsi que nos délicieuses recettes et nos conseils !

iVísite www.hamiltonbeach.com (EE. UU.) o www.hamiltonbeach.com.mx (México) para ver otros productos de Hamilton Beach o para contactarnos!

Questions?

Please call us – our friendly associates are ready to help.
USA: 1.800.851.8900

Questions ?

N'hésitez pas à nous appeler – nos associés s'empresseront de vous aider.
CAN : 1.800.267.2826

¿Preguntas?

Por favor llámenos – nuestros amables representantes están listos para ayudar.
EE. UU.: 1.800.851.8900
MEX: 01 800 71 16 100

Le invitamos a leer cuidadosamente este instructivo antes de usar su aparato.

Hamilton Beach®



Coffee Grinder
Moulin à café
Molino de Café

English	2
Français.....	8
Español	14

IMPORTANT SAFEGUARDS

When using electrical appliances, basic safety precautions should always be followed to reduce the risk of fire, electric shock, and/or injury to persons, including the following:

1. Read all instructions.
2. This appliance is not intended for use by persons (including children) with reduced physical, sensory, or mental capabilities, or lack of experience and knowledge, unless they are closely supervised and instructed concerning use of the appliance by a person responsible for their safety.
3. Close supervision is necessary when any appliance is used by or near children. Children should be supervised to ensure that they do not play with the appliance.
4. To protect against risk of electrical shock, do not put unit, cord, or plug in water or other liquid.
5. Unplug from outlet when not in use, before putting on or taking off parts, and before cleaning.
6. Avoid contacting moving parts.
7. Do not operate any appliance with a damaged supply cord or plug, or after the appliance malfunctions or has been dropped or damaged in any manner. Supply cord replacement and repairs must be conducted by the manufacturer, its service agent, or similarly qualified persons in order to avoid a hazard. Call the provided customer service number for information on examination, repair, or adjustment.
8. The use of attachments not recommended or sold by the manufacturer may cause fire, electric shock, or injury.
9. Do not use outdoors.
10. Do not let cord hang over edge of table or counter or touch hot surfaces, including stove.
11. Do not place on or near a hot gas or electric burner, or in a heated oven.
12. Check removable grinding chamber for presence of foreign objects before using.
13. Do not use appliance for other than intended purpose.
14. Do not remove grinding cover until blade has completely stopped rotating.
15. Be certain cover is securely locked in place before operating appliance.
16. Do not attempt to defeat the cover interlock mechanism.
17. To disconnect, turn OFF (O); then remove plug from wall outlet.

SAVE THESE INSTRUCTIONS!

Other Consumer Safety Information

This appliance is intended for household use only.

⚠ WARNING Electrical Shock Hazard: This appliance is provided with a polarized plug (one wide blade) to reduce the risk of electric shock. The plug fits only one way into a polarized outlet. Do not defeat the safety purpose of the plug by modifying the plug in any way or by using an adapter. If the plug does not fit fully into the outlet, reverse the plug. If it still does not fit, have an electrician replace the outlet.

The length of the cord used on this appliance was selected to reduce the hazards of becoming tangled in or tripping over a longer cord. If a longer cord is necessary, an approved extension cord may be used. The electrical rating of the extension cord must be equal to or greater than the rating of the appliance. Care must be taken to arrange the extension cord so that it will not drape over the countertop or tabletop where it can be pulled on by children or accidentally tripped over.

Parts and Features

*To order parts:

US: 1.800.851.8900

www.hamiltonbeach.com

Canada: 1.800.267.2826

Mexico: 01 800 71 16 100

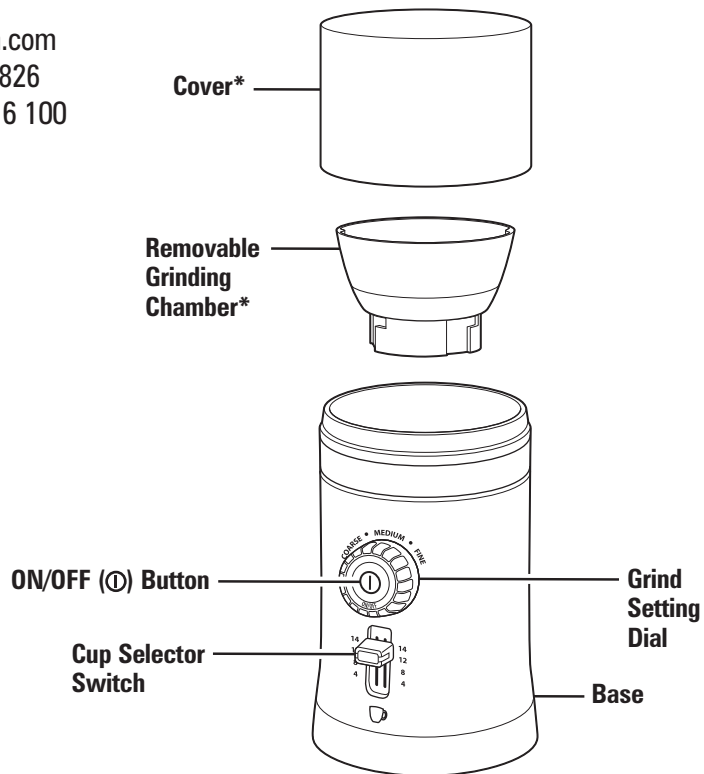

BEFORE FIRST USE: Wash all removable parts in hot, soapy water. Rinse and dry.

Hidden Cord Storage

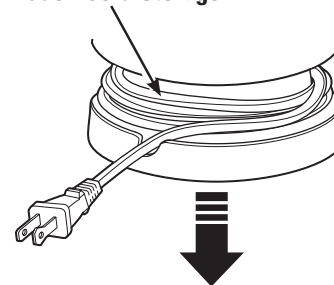

Cleaning Brush* and Storage

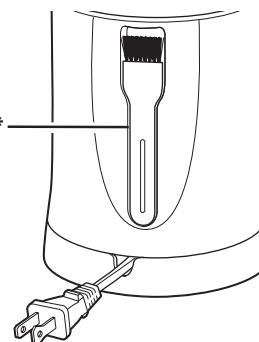

Using the Coffee Grinder

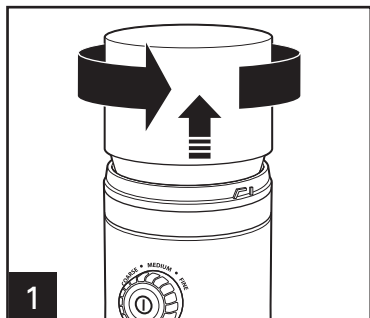

1 Remove grinding cover, if locked in place, by turning counterclockwise to unlock position; then lift straight up.

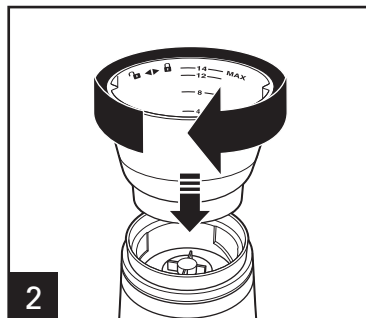

2 Twist grinding chamber clockwise to locked position. Make sure that the grinding chamber is **FIRMLY** locked into position.



3 Pour coffee beans directly into grinding chamber and fill to desired level.

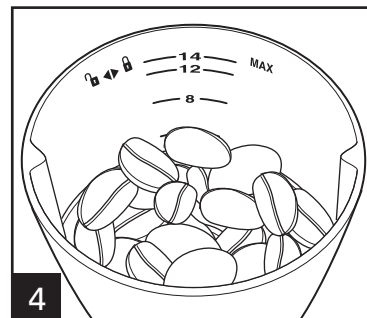

4 Use the convenient cup markings, which correspond to cups of brewed coffee.



5 Place grinding cover onto grinder. Make sure the arrow on cover is aligned with the unlock symbol on back of grinder. Turn lid clockwise to locked position. Grinding cover will “click” when locked into position.

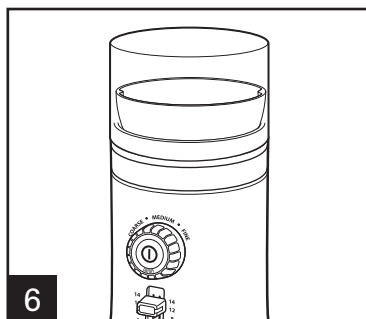

6

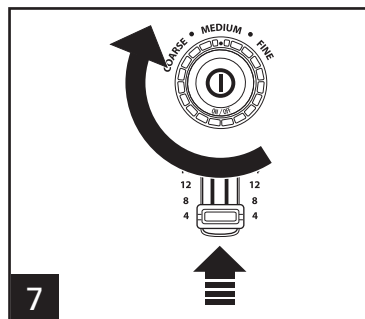

7 Move switch up or down to select the amount of cups you will be brewing. Turn grind setting dial clockwise to select COARSE, MEDIUM, or FINE grind. Refer to charts on page 5 for grinding and cup selection. Press the ON/OFF (⓪) button to start grinding. Grinder will turn off automatically at the end of selected grind.

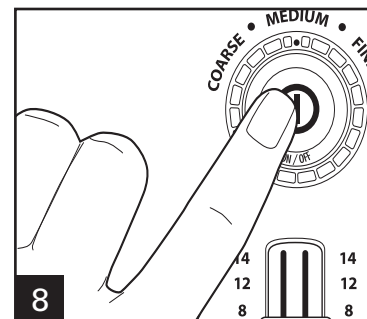

8

Using the Coffee Grinder (cont.)



9 Lift cover straight up to remove. If locked in place, turn counterclockwise to unlock; then lift straight up.

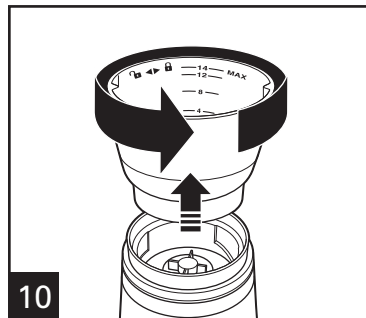

10 Twist grinding chamber counterclockwise to unlock; then lift straight up.



11 Pour grounds from grinding chamber into a paper filter or into an airtight container.

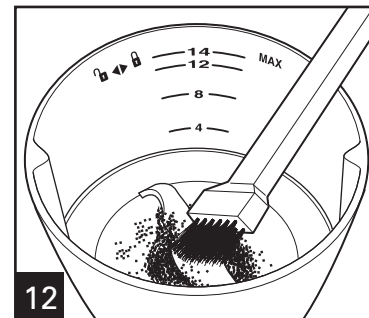

12 Use a small soft-bristled brush to remove grounds at the bottom of the grinding chamber.

TIPS:

- For best flavor, store coffee beans in an airtight container.
- Grind beans immediately before brewing.
- Grinding times will vary by amount and fineness setting.
- To ensure optimal grinding performance, allow coffee grinder to cool for at least 1 minute between uses.
- Coffee flavor and strength are personal preferences. Vary the type of coffee beans, amount of coffee, and fineness of grind to find the flavor you prefer.

CUP SELECTOR SWITCH SETTINGS

SELECT	CUPS
4	1-4
8	5-8
12	9-12
14	13-14

COFFEE GRINDING CHART

IF GRINDING:	GRIND SETTING
Percolator/French Press	Coarse
Drip Coffee Maker	Medium
Steam or Pump Espresso Maker	Fine

Care and Cleaning

⚠ WARNING Electrical Shock Hazard.

Disconnect power before cleaning. Do not immerse cord, plug, or base in any liquid.

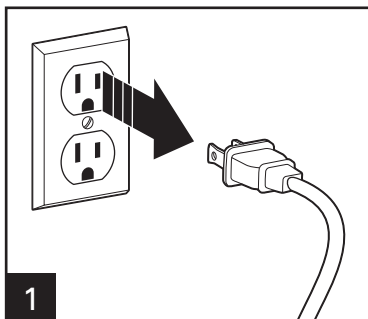

1
Unplug from wall outlet.

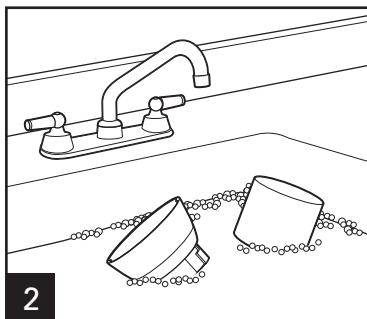

2
Wash cover and grinding chamber in hot, soapy water. Rinse and dry.

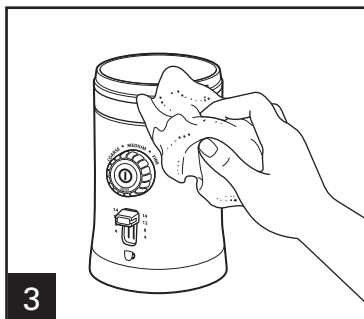

3
Wipe the outside of coffee grinder with a soft, damp cloth.

NOTE: Cover will become cloudy with use.

How to Store Cord

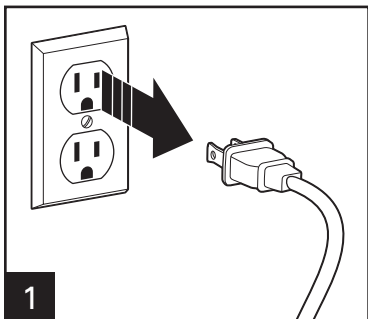

1
Unplug from wall outlet.

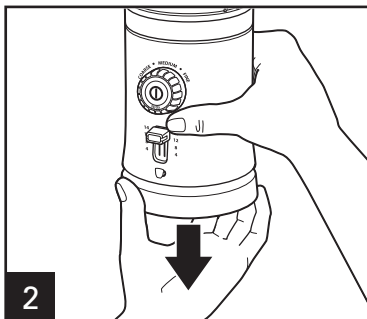

2
Hold coffee grinder in one hand and pull down on the base with your other hand. Wrap cord around hidden area of base. Place cord in cutout of base, leaving the plug outside the base. Push base up to store cord.

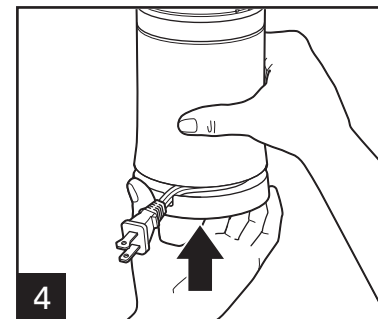
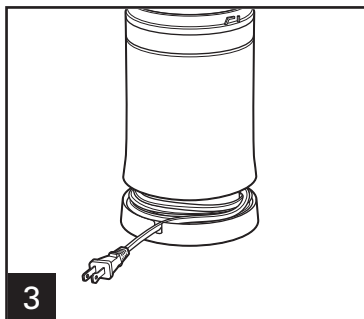

Limited Warranty

This warranty applies to products purchased and used in the U.S. and Canada. This is the only express warranty for this product and is in lieu of any other warranty or condition.

This product is warranted to be free from defects in material and workmanship for a period of five (5) years from the date of original purchase in Canada and one (1) year from the date of original purchase in the U.S. During this period, your exclusive remedy is repair or replacement of this product or any component found to be defective, at our option; however, you are responsible for all costs associated with returning the product to us and our returning a product or component under this warranty to you. If the product or component is no longer available, we will replace with a similar one of equal or greater value.

This warranty does not cover glass, filters, wear from normal use, use not in conformity with the printed directions, or damage to the product resulting from accident, alteration, abuse, or misuse. This warranty extends only to the original consumer purchaser or gift recipient. Keep the original sales receipt, as proof of purchase is required to make a warranty claim. This warranty is void if the product is used for other than single-family household use or subjected to any voltage and waveform other than as specified on the rating label (e.g., 120V ~ 60 Hz).

We exclude all claims for special, incidental, and consequential damages caused by breach of express or implied warranty. All liability is limited to the amount of the purchase price. **Every implied warranty, including any statutory warranty or condition of merchantability or fitness for a particular purpose, is disclaimed except to the extent prohibited by law, in which case such warranty or condition is limited to the duration of this written warranty.** This warranty gives you specific legal rights. You may have other legal rights that vary depending on where you live. Some states or provinces do not allow limitations on implied warranties or special, incidental, or consequential damages, so the foregoing limitations may not apply to you.

To make a warranty claim, do not return this appliance to the store. Please call 1.800.851.8900 in the U.S. or 1.800.267.2826 in Canada or visit hamiltonbeach.com in the U.S. or hamiltonbeach.ca in Canada. For faster service, locate the model, type, and series numbers on your appliance.

PRÉCAUTIONS IMPORTANTES

Pour utiliser un appareil électroménager, vous devez toujours prendre des mesures élémentaires de sécurité pour réduire le risque d'incendie, d'électrocution et/ou de blessure corporelle, en particulier les mesures suivantes :

1. Lire toutes les instructions.
2. Cet appareil n'est pas destiné à être utilisé par des personnes (y compris les enfants) dont les capacités physiques, sensorielles ou mentales sont réduites, ou manquant d'expérience et de connaissance, sauf si elles sont étroitement surveillées et instruites sur l'utilisation de l'appareil par une personne responsable de leur sécurité.
3. Une surveillance étroite est requise pour tout appareil utilisé par ou près des enfants. Surveiller que les enfants ne jouent pas avec l'appareil.
4. Pour réduire le risque de choc électrique, ne pas immerger l'appareil, le cordon ou la fiche dans l'eau ou autre liquide.
5. Débrancher l'appareil lorsqu'il n'est pas utilisé, avant d'ajouter ou d'enlever des pièces et avant le nettoyage.
6. Éviter tout contact avec les pièces en mouvement.
7. Ne pas faire fonctionner un appareil électroménager avec un cordon ou une fiche endommagée, ou lorsque l'appareil ne fonctionne pas bien ou a été échappé ou endommagé d'une manière quelconque. Le remplacement et la réparation du cordon d'alimentation doivent être faits par le fabricant, son agent de service ou toute personne qualifiée de façon à éviter tout danger. Appeler le numéro de service à la clientèle fourni pour des renseignements concernant l'examen, la réparation ou l'ajustement.
8. L'utilisation d'accessoires non recommandés ou vendus par le fabricant l'appareil peut causer un incendie, un choc électrique ou des blessures.
9. Ne pas utiliser à l'extérieur.
10. Ne pas laisser le cordon pendre du bord d'une table ou d'un comptoir ni toucher des surfaces chaudes, y compris la cuisinière.
11. Ne placer jamais votre appareil sur ou à proximité d'un brûleur électrique ou à gaz chaud, ou dans un four chauffé.
12. Vérifier chambre de mouture pour la présence de corps étrangers avant l'utilisation.
13. Ne pas utiliser l'appareil pour un usage autre que celui auquel il est destiné.
14. Ne pas enlever le couvercle avant que la lame ait complètement fini de tourner.
15. S'assurer que le couvercle est fermement verrouillé avant de faire fonctionner l'appareil.
16. Ne pas tenter de modifier le mécanisme de verrouillage du couvercle.
17. Pour débrancher, mettre le bouton à OFF (O/arrêt) puis débrancher la fiche de la prise de courant.

CONSERVER CES INSTRUCTIONS !

Autres consignes de sécurité pour le consommateur

Cet appareil est destiné à un usage domestique uniquement.

⚠ AVERTISSEMENT **Risque de choc électrique** : Cet appareil est fourni avec une fiche polarisée (une broche large) pour réduire le risque d'électrocution. Cette fiche n'entre que dans un seul sens dans une prise polarisée. Ne contrecarrez pas l'objectif sécuritaire de cette fiche en la modifiant de quelque manière que ce soit ou en utilisant un adaptateur. Si vous ne pouvez pas insérer complètement la fiche dans la prise, inversez la fiche. Si elle refuse toujours de s'insérer, faire remplacer la prise par un électricien.

La longueur du cordon installé sur cet appareil a été sélectionnée afin de réduire les risques d'enchevêtrement ou de faux pas causés par un fil trop long. L'utilisation d'une rallonge approuvée est permise si le cordon est trop court. Les caractéristiques électriques de la rallonge doivent être équivalentes ou supérieures aux caractéristiques de l'appareil. Prendre toutes les précautions nécessaires pour installer la rallonge de manière à ne pas la faire courir sur le comptoir ou sur une table pour éviter qu'un enfant ne tire sur le cordon ou trébuche accidentellement.

Pièces et caractéristiques

*Pour commander des pièces :
Canada : 1.800.267.2826

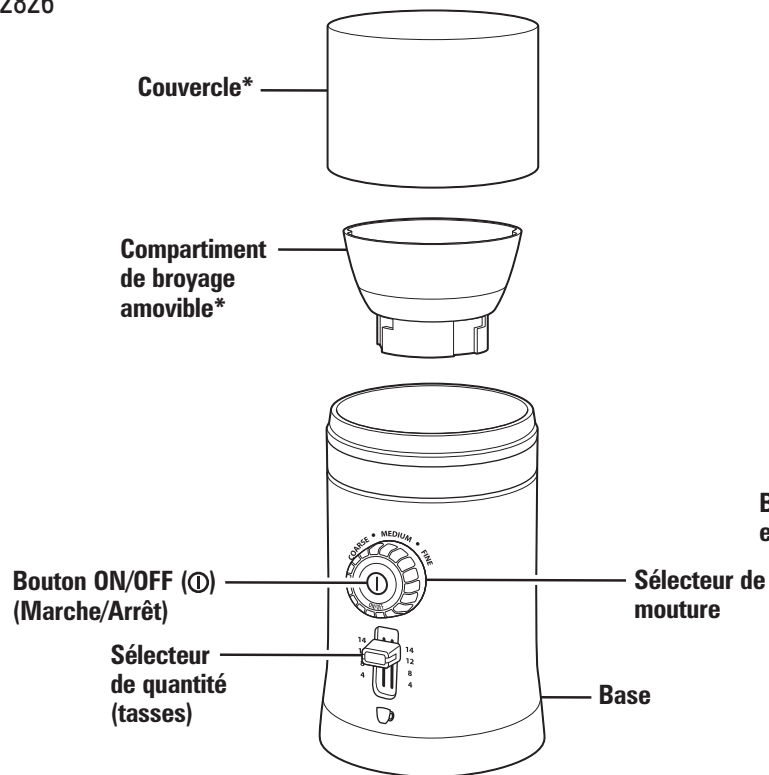

AVANT LA PREMIÈRE UTILISATION : Laver toutes les pièces amovibles dans de l'eau chaude savonneuse. Rincer et sécher.

Rangement de cordon intégré

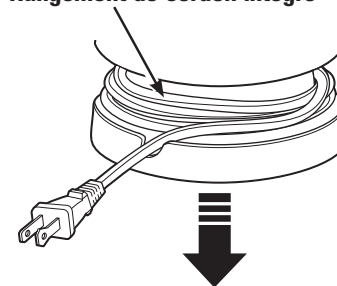

Brosse à café* et rangement

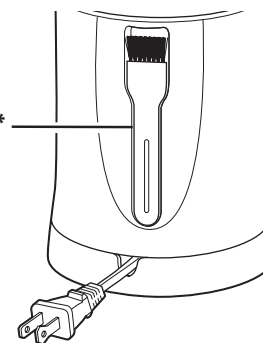

Utilisation du moulin à café

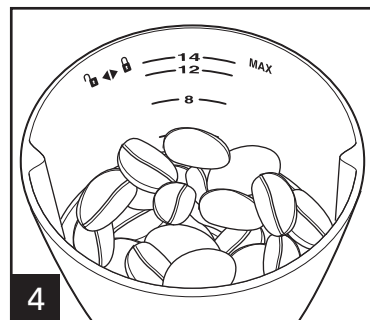
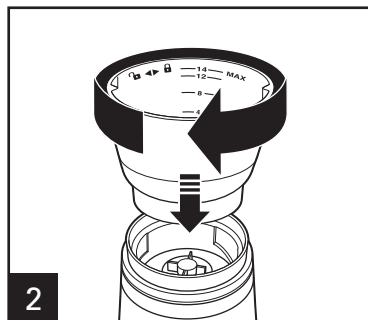
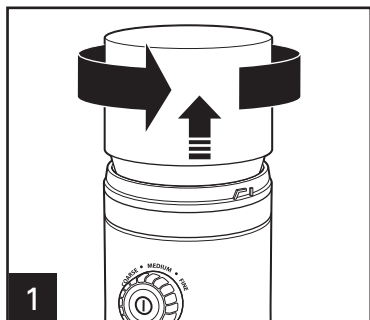

Retirer le couvercle amovible, s'il est verrouillé, en le tournant dans le sens opposé à celui des aiguilles d'une montre pour le mettre en position déverrouillée, puis le soulever droit. Tourner la chambre de mouture dans le sens des aiguilles d'une montre pour le mettre en position verrouillée. Assurer que la chambre de mouture soit bien verrouillée en position. Verser les grains de café directement dans la chambre de mouture et remplir au niveau désiré. Utiliser les indications de tasses qui correspondent au nombre de tasses désirées.

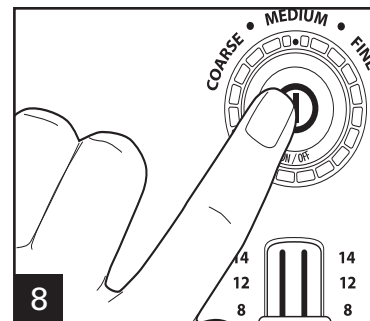
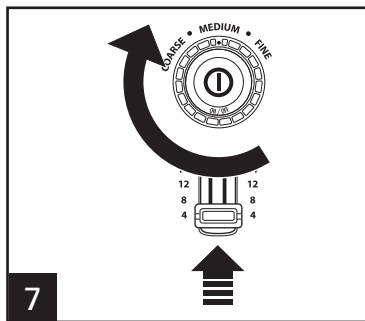
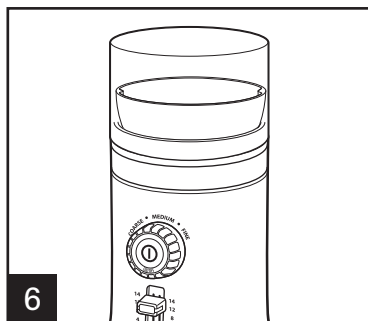
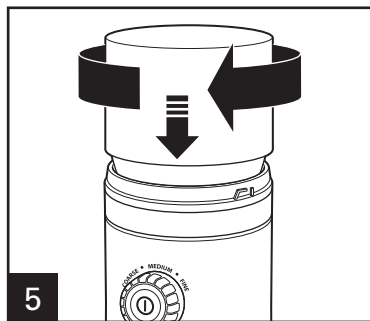

Placer le couvercle sur le moulin à café. S'assurer que la flèche sur le couvercle soit alignée au symbole de déverrouillage figurant à l'arrière du moulin à café. Tourner le couvercle dans le sens des aiguilles d'une montre pour le mettre en position verrouillée. Le couvercle de la chambre de mouture cliquera en position verrouillée. Déplacer le sélecteur vers le haut ou le bas pour choisir la quantité de tasses à infuser. Tourner le sélecteur de mouture vers la droite pour choisir une mouture COARSE (grossière), MEDIUM (moyenne) ou FINE (fine). Consulter les tableaux de la page 11 pour voir les choix de mouture et de tasses. Appuyer sur le bouton de ON/OFF (O/marche/arrêt) pour commencer la mouture. Le moulin s'arrêtera automatiquement à la fin du cycle de mouture.

Utilisation du moulin à café (suite)



9 Soulever le couvercle à la verticale et le retirer. Si le couvercle est verrouillé, le tourner vers la gauche pour le déverrouiller et le soulever à la verticale.

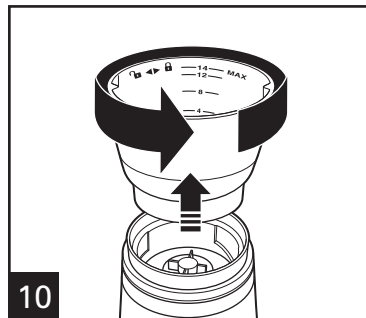

10 Tourner la chambre de mouture vers la gauche pour la déverrouiller puis la soulever à la verticale.



11 Verser les grains de café de la chambre de mouture dans un filtre en papier ou un contenant hermétique.

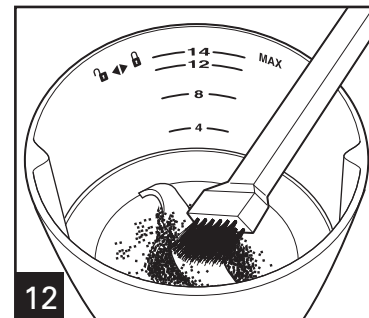

12 Utiliser une petite brosse à soies souples pour retirer les grains de café au fond de la chambre de mouture.

CONSEILS :

- Pour conserver la saveur, ranger les grains de café dans un contenant hermétique.
- Broyer les grains juste avant la percolation.
- La durée de broyage variera selon les réglages de quantité et de mouture.
- Pour vous assurer d'un rendement optimal, laisser refroidir le moulin pendant environ 1 minute entre les utilisations.
- La saveur et le degré de concentration du café sont une affaire de goût personnel. Pour identifier vos saveurs préférées, faites varier les variétés de grains ainsi que la quantité et la mouture du café.

RÉGLAGE DU COMMUTEUR DE SÉLECTION DE TASSE

CHOISIR	TASSES
4	1-4
8	5-8
12	9-12
14	13-14

TABLEAU DE MEULAGE DE CAFÉ

POUR MOUDRE	RÉGLAGE
Percolateur/cafétière à piston	Coarse (grossière)
Café d'égouttement	Medium (moyenne)
Machine à expresso à vapeur ou à pompe	Fine

Entretien et nettoyage

⚠ AVERTISSEMENT Risque de choc électrique.

Débrancher le cordon d'alimentation avant le nettoyage. N'immerger pas le cordon, la fiche ni la base dans quelque liquide que ce soit.

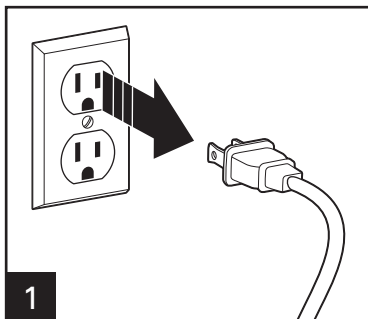

1

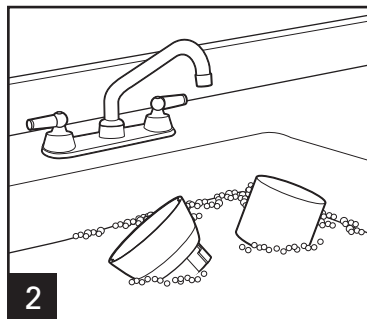

2



3

REMARQUE : Le couvercle aura tendance à s'opacifier avec l'usage.

Débrancher la fiche de la prise de courant. Laver le couvercle et la chambre de mouture dans de l'eau chaude savonneuse. Rincer et sécher.

Essuyer l'extérieur du moulin à café avec un linge doux et humide.

Rangement du cordon

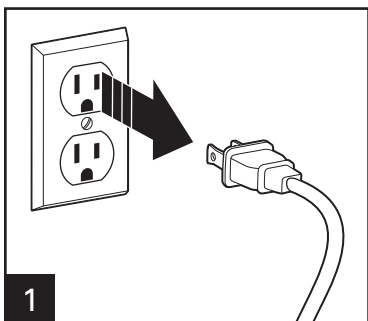

1

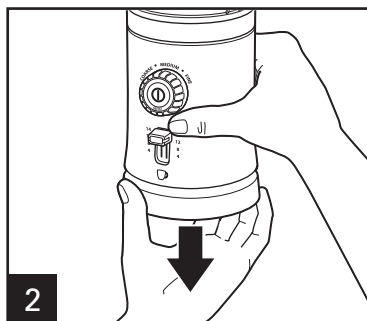

2

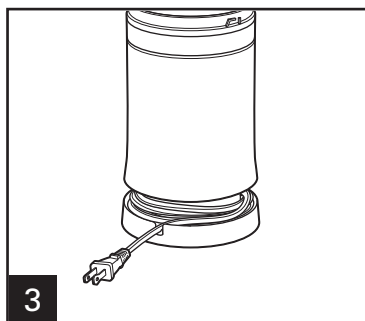

3

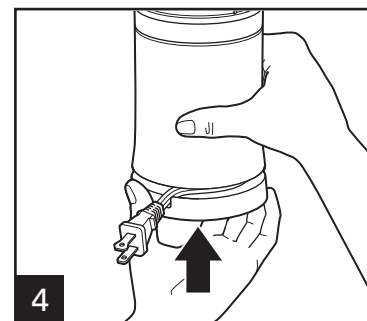

4

Débrancher la fiche de la prise de courant. Tenir le moulin à café avec une main et tirer la base vers le bas avec l'autre main. Enrouler le cordon autour de l'endroit caché de la base. Placer le cordon dans la découpe de la base en laissant la fiche à l'extérieur de la base. Pousser la base vers le haut pour camoufler le cordon.

Garantie limitée

Cette garantie s'applique aux produits achetés et utilisés aux É.-U. et au Canada. C'est la seule garantie expresse pour ce produit et est en lieu et place de tout autre garantie ou condition.

Ce produit est garanti contre tout défaut de matériaux et de main-d'oeuvre pour une période des cinq (5) ans à compter de la date d'achat d'origine au Canada et un (1) an à compter de la date d'achat d'origine aux É.-U. Au cours de cette période, votre seul recours est la réparation ou le remplacement de ce produit ou tout composant s'avérant défectueux, à notre gré, mais vous êtes responsable de tous les coûts liés à l'expédition du produit et le retour d'un produit ou d'un composant dans le cadre de cette garantie. Si le produit ou un composant n'est plus offert, nous le remplacerons par un produit similaire de valeur égale ou supérieure.

Cette garantie ne couvre pas le verre, les filtres, l'usure d'un usage normal, l'utilisation non conforme aux directives imprimées, ou des dommages au produit résultant d'un accident, modification, utilisation abusive ou incorrecte. Cette garantie s'applique seulement à l'acheteur original ou à la personne l'ayant reçu en cadeau. La présentation du reçu de vente d'origine comme preuve d'achat est nécessaire pour faire une réclamation au titre de cette garantie. Cette garantie s'annule si le produit est utilisé autrement que par une famille ou si l'appareil est soumis à toute tension ou forme d'onde différente des caractéristiques nominales précisées sur l'étiquette (par ex. : 120 V ~ 60 Hz).

Nous excluons toutes les réclamations au titre de cette garantie pour les dommages spéciaux, consécutifs et indirects causés par la violation de garantie expresse ou implicite. Toute responsabilité est limitée au prix d'achat. **Chaque garantie implicite, y compris toute garantie ou condition de qualité marchande ou d'adéquation à un usage particulier, est exonérée, sauf dans la mesure interdite par la loi, auquel cas la garantie ou condition est limitée à la durée de cette garantie écrite.** Cette garantie vous donne des droits légaux précis. Vous pouvez avoir d'autres droits qui varient selon l'endroit où vous habitez. Certaines provinces ne permettent pas les limitations sur les garanties implicites ou les dommages spéciaux ou indirects de telle sorte que les limitations ci-dessus ne s'appliquent peut-être pas à votre cas.

Ne pas retourner cet appareil au magasin lors d'une réclamation au titre de cette garantie. Téléphoner au 1.800.851.8900 aux É.-U. ou au 1.800.267.2826 au Canada ou visiter le site internet www.hamiltonbeach.com aux É.-U. ou www.hamiltonbeach.ca au Canada. Pour un service plus rapide, trouvez le numéro de modèle, le type d'appareil et les numéros de série sur votre appareil.

SALVAGUARDIAS IMPORTANTES

Cuando utilice artefactos eléctricos, siempre deben seguirse precauciones de seguridad básicas a fin de reducir el riesgo de incendio, descarga eléctrica, y/o lesiones a personas, incluyendo las siguientes:

1. Lea todas las instrucciones.
2. Este aparato no se destina para utilizarse por personas (incluyendo niños) cuyas capacidades físicas, sensoriales o mentales sean diferentes o estén reducidas, o carezcan de experiencia o conocimiento, a menos que dichas personas reciban una supervisión o capacitación para el funcionamiento del aparato por una persona responsable de su seguridad.
3. Se requiere de una estrecha supervisión cuando el aparato se use cerca de niños. Los niños deben supervisarse para asegurar que ellos no empleen los aparatos como juguete.
4. Verifique que el voltaje de su instalación corresponda con el del producto.
5. Para protegerse del riesgo de choques eléctricos, no sumerja la unidad, el cable, o el enchufe en agua ni en ningún otro líquido.
6. Desconecte el cable del tomacorriente cuando no lo esté usando, antes de agregar o quitar piezas y antes de limpiarlo.
7. Evite el contacto con las piezas en movimiento.
8. No opere ningún aparato con cables o enchufe dañados o después de que el aparato funcione mal o se caiga o dañe de cualquier manera. El reemplazo del cable de suministro y las reparaciones deben ser efectuadas por el fabricante, su agente de servicio, o personas igualmente calificadas para poder evitar un peligro. Llame al número de servicio al cliente proporcionado para información sobre examinación, reparación o ajuste.
9. El uso de accesorios no recomendados ni vendidos por el fabricante del aparato pueden causar incendio, choque eléctrico o lesiones.
10. No lo use a la intemperie.
11. No permita que el cable cuelgue por fuera del borde de una mesa o de un mostrador o que toque superficies calientes, incluyendo la estufa.
12. No lo coloque sobre o cerca de una cocina eléctrica o a gas caliente o dentro de un horno caliente.
13. Verifique la cámara de molido por la presencia de objetos extraños antes de usar.
14. No use este aparato para otro fin que para el que ha sido diseñado.
15. No quite la cubierta hasta que la cuchilla haya parado completamente de girar.
16. Asegúrese de que la tapa esté bien trabada en su lugar antes de utilizar el artefacto.
17. No trate de anular el mecanismo de bloqueo de la tapa.
18. Para desconectar, gire la perilla a OFF (O/apagado) y luego quite el enchufe del tomacorriente.

¡GUARDE ESTAS INSTRUCCIONES!

Información para Seguridad del Consumidor

Este aparato ha sido diseñado solamente para uso doméstico.

⚠ ADVERTENCIA Peligro de Descarga Eléctrica: Este aparato es provisto con un enchufe polarizado (una pata más ancha) para reducir el riesgo de una descarga eléctrica. El enchufe embona únicamente en una dirección dentro de un tomacorriente polarizado. No trate de obviar el propósito de seguridad del enchufe modificándolo de alguna manera o utilizando un adaptador. Si el enchufe no entra completamente en la toma, invierta el enchufe. Si aún no entra, haga que un electricista reemplace la toma.

El largo del cable que se usa en este aparato fue seleccionado para reducir el peligro de que alguien se enganche o tropiece con un cable más largo. Si es necesario usar un cable más largo, se podrá usar un cable de extensión aprobado. La clasificación eléctrica nominal del cable de extensión debe ser igual o mayor que la clasificación nominal del aparato. Es importante tener cuidado de colocar el cable de extensión para que no se pliegue sobre el mostrador o la mesera en donde niños puedan tirar del mismo o tropezarse accidentalmente.

Piezas y Características

*Para ordenar partes:

US: 1.800.851.8900

www.hamiltonbeach.com

México: 01 800 71 16 100

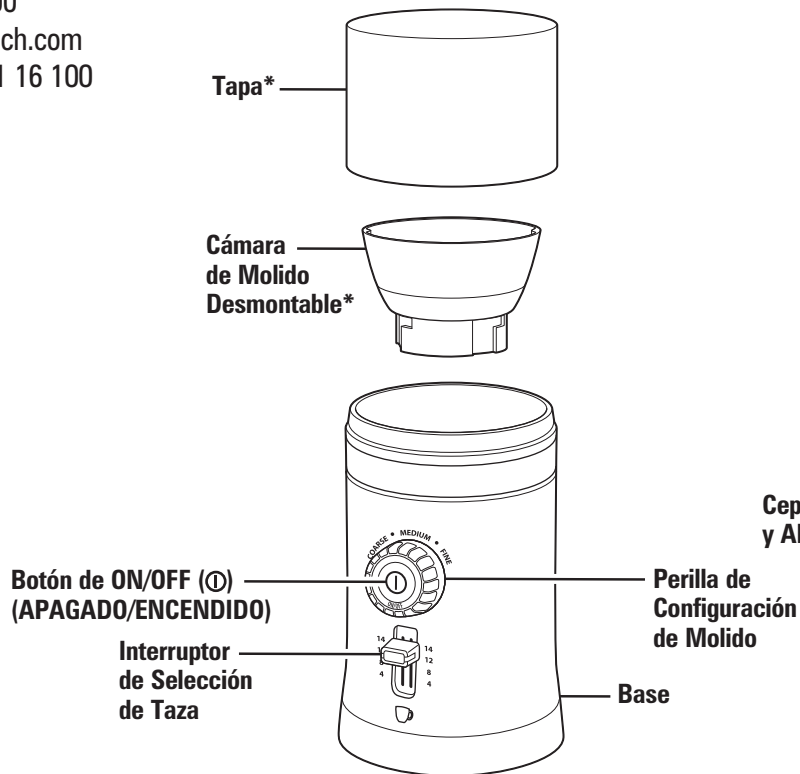

ANTES DEL PRIMER USO: Lave todas las piezas removibles en agua caliente jabonosa. Enjuague y seque.

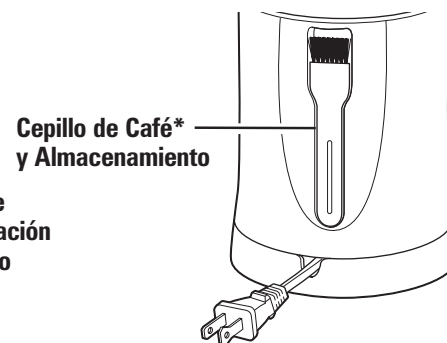
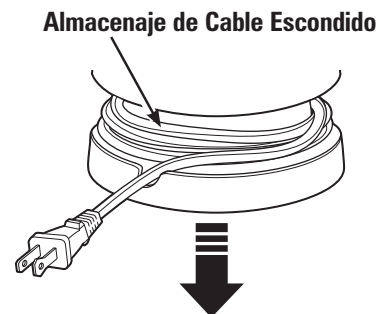

Cómo Usar el Molino de Café

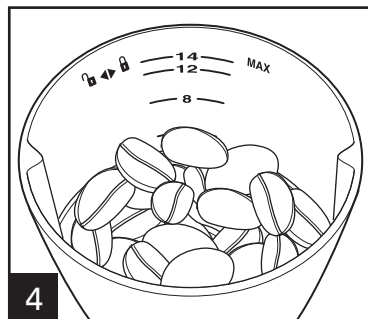
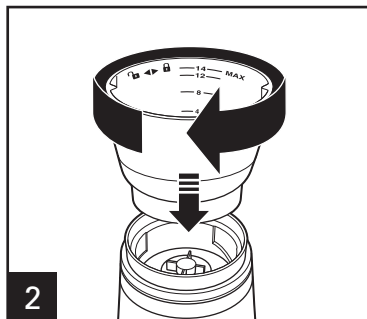
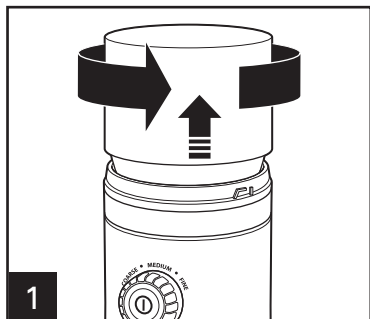

Retire la tapa, si está bloqueada en su lugar, girando en sentido contrario a las agujas del reloj hacia la posición de desbloqueo, luego levante directamente hacia arriba. Gire la cámara de molido en sentido de las agujas del reloj hacia la posición de bloqueo. Asegúrese de que la cámara de molido se encuentre FIRMEMENTE fijada en su lugar. Vierta los granos de café directamente en la cámara de molido y llene hasta el nivel deseado. Use las marcas de la taza, lo cual corresponde a tazas de café preparado.

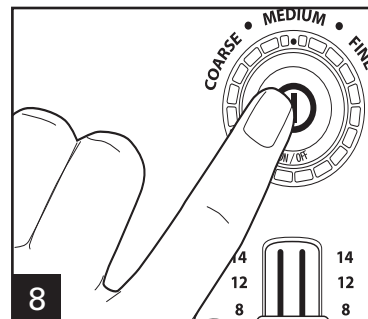
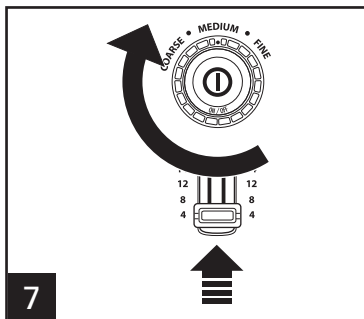
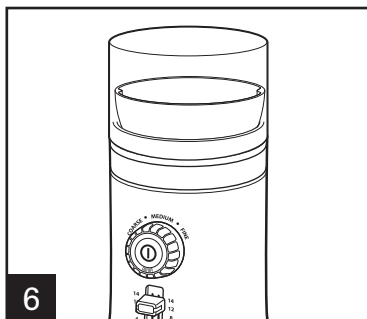

Coloque la tapa en el molino. Verifique que la flecha en la tapa esté alineada con el símbolo de desbloqueo en la parte trasera del molino. La tapa del molino hará un "click" cuando quede colocada en su lugar. Desplace el interruptor hacia arriba o hacia abajo para seleccionar la cantidad de tazas que va a preparar. Gire la perilla de configuración de molido en sentido de las agujas del reloj para seleccionar molido COARSE (grueso), MEDIUM (medio) o FINE (fino). Consulte las tablas de la página 17 para información sobre selección de molido y de taza. Presione el botón ON/OFF (●/⊖/encendido/apagado) para comenzar a moler. El molino se apagará en forma automática al finalizar el molido seleccionado.

Cómo Usar el Molino de Café (cont.)



9 Levante la tapa hacia arriba para quitarla. Si se encuentra trabada en su lugar, gírela en sentido contrario a las agujas del reloj para destrabarla; luego levántela hacia arriba.

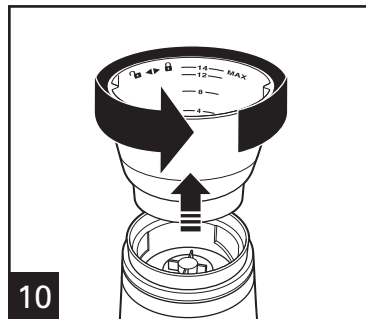

10 Gire la cámara de molido en sentido contrario a las agujas del reloj para destrabarla; luego levántela hacia arriba.



11 Vierta el café molido ubicado en la cámara de molido en el filtro de papel o dentro de un recipiente hermético.

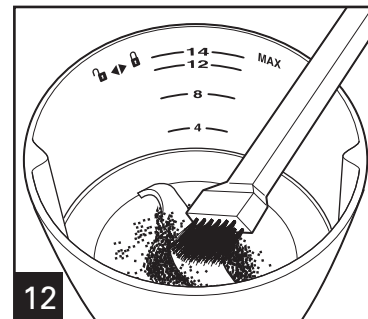

12 Utilice un cepillo pequeño de cerdas suaves para quitar el café molido del fondo de la cámara de molido.

CONSEJOS:

- Para un mejor sabor, guarde los granos de café en un recipiente hermético.
- Muela los granos inmediatamente antes de la preparación.
- Los tiempos de molido varían de acuerdo con la cantidad y la configuración de molido.
- Para garantizar un desempeño óptimo de molido, deje que el molino de café se enfríe por lo menos durante 1 minuto entre usos.
- El sabor y la intensidad del café son una preferencia personal. Modifique el tipo de granos, la cantidad de café y la fineza de molido para encontrar su sabor favorito.

AJUSTES DEL INTERRUPTOR DEL SELECTOR DE TAZA

SELECCIONAR	TAZAS
4	1 a 4
8	5 a 8
12	9 a 12
14	13 a 14

TABLA DE MOLIDO DE CAFÉ

SI VA A MOLER	CONFIGURACIÓN
Percolador/Cafetera Francesa	Coarse (grueso)
Cafe de Goteo	Medium (medio)
Máquinas Espresso de Vapor o de Bomba	Fine (fino)

Cuidado y Limpieza

⚠ ADVERTENCIA Peligro de descarga eléctrica.

Desconecte la energía antes de limpiar. No sumerja el cable, el enchufe o la base en ningún líquido.

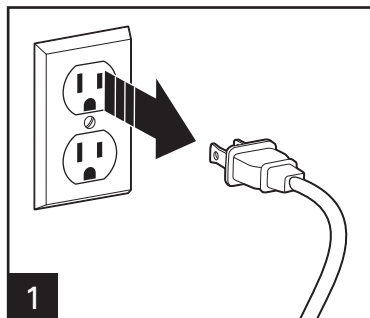

1
Desenchufe del tomacorriente.

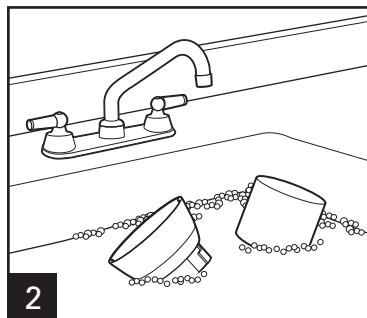

2
Lave la tapa y la cámara de molido en agua caliente jabonosa. Enjuague y seque.

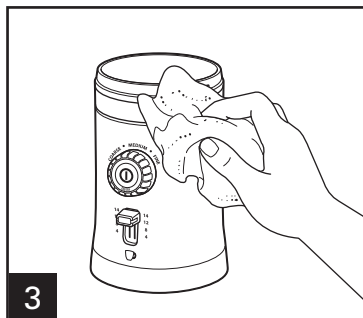

3
Limpie la parte exterior del molino de café con un paño húmedo suave.

NOTA: La tapa se enturbiará con el uso.

Cómo Almacenar el Cable

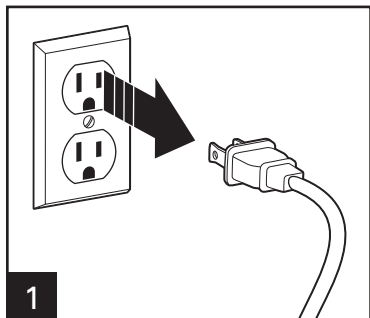

1
Desenchufe del tomacorriente.

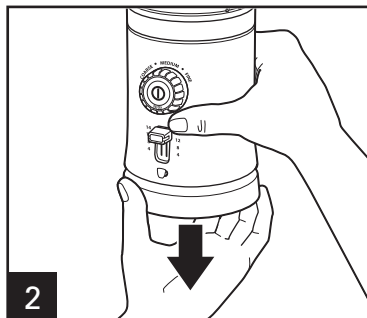

2
Sostenga el molino de café con una mano y jale la base hacia abajo con la otra mano. Enrolle el cable alrededor del área oculta de la base. Coloque el cable en el espacio de la base y deje el enchufe fuera de la base. Empuje la base hacia arriba para almacenar el cable.

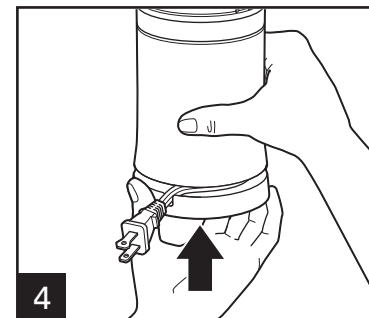
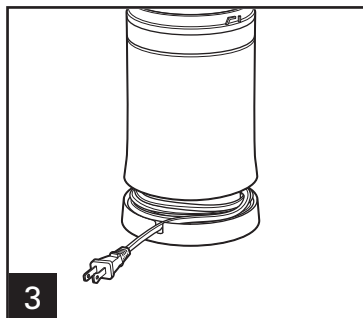



Grupo HB PS, S.A. de C.V.
Monte Elbruz 124-301
Colonia Palmitas, Delegación Miguel Hidalgo
C.P. 11560, México, Distrito Federal
01 800 71 16 100

PÓLIZA DE GARANTÍA

PRODUCTO:

MARCA:

MODELO:

Grupo HB PS, S.A. de C.V. cuenta con una Red de Centros de Servicio Autorizada, por favor consulte en la lista anexa el nombre y dirección de los establecimientos en la República Mexicana en donde usted podrá hacer efectiva la garantía, obtener partes, componentes, consumibles y accesorios; así como también obtener servicio para productos fuera de garantía. Para mayor información llame sin costo: **Centro de Atención al consumidor: 01 800 71 16 100**

Grupo HB PS, S.A. de C.V. le otorga a partir de la fecha de compra:
GARANTÍA DE 1 AÑO.

COBERTURA

- Esta garantía ampara, todas las piezas y componentes del producto que resulten con defecto de fabricación incluyendo la mano de obra.
- Grupo HB PS, S.A. de C.V. se obliga a reemplazar, reparar o reponer, cualquier pieza o componente defectuoso; proporcionar la mano de obra necesaria para su diagnóstico y reparación, todo lo anterior sin costo adicional para el consumidor.
- Esta garantía incluye los gastos de transportación del producto que deriven de su cumplimiento dentro de su red de servicio.

LIMITACIONES

- Esta garantía no ampara el reemplazo de piezas deterioradas por uso o por desgaste normal, como son: cuchillas, vasos, jarras, filtros, etc.
- Grupo HB PS, S.A. de C.V. no se hace responsable por los accidentes producidos a consecuencia de una instalación eléctrica defectuosa, ausencia de toma de tierra, clavija de enchufe en mal estado, etc.

EXCEPCIONES

Esta garantía no será efectiva en los siguientes casos:

- a) Cuando el producto se hubiese utilizado en condiciones distintas a las normales. (Uso industrial, semi-industrial o comercial.)
- b) Cuando el producto no hubiese sido operado de acuerdo con el instructivo de uso.
- c) Cuando el producto hubiese sido alterado o reparado por personas no autorizadas por Grupo HB PS, S.A. de C.V. el fabricante nacional, importador o comercializador responsable respectivo.

El consumidor puede solicitar que se haga efectiva la garantía ante la propia casa comercial donde adquirió su producto, siempre y cuando Grupo HB PS, S.A. de C.V. no cuente con talleres de servicio.

PROCEDIMIENTO PARA HACER EFECTIVA LA GARANTÍA

- Para hacer efectiva la garantía no deben exigirse mayores requisitos que la presentación del producto y la póliza correspondiente, debidamente sellada por el establecimiento que lo vendió.
- Para hacer efectiva la garantía, lleve su aparato al Centro de Servicio Autorizado más cercano a su domicilio (consulte la lista anexa).
- Si no existe Centro de Servicio Autorizado en su localidad llame a nuestro Centro de Atención al Consumidor para recibir instrucciones de como hacer efectiva su garantía.
- El tiempo de reparación, en ningún caso será mayor de 30 días naturales contados a partir de la fecha de recepción del producto en nuestros Centros de Servicio Autorizados.
- En caso de que el producto haya sido reparado o sometido a mantenimiento y el mismo presente deficiencias imputables al autor de la reparación o del mantenimiento dentro de los treinta días naturales posteriores a la entrega del producto al consumidor, éste tendrá derecho a que sea reparado o mantenido de nuevo sin costo alguno. Si el plazo de la garantía es superior a los treinta días naturales, se estará a dicho plazo.
- El tiempo que duren las reparaciones efectuadas al amparo de la garantía no es computable dentro del plazo de la misma. Cuando el bien haya sido reparado se iniciará la garantía respecto de las piezas repuestas y continuará con relación al resto. En el caso de reposición del bien deberá renovarse el plazo de la garantía.

FECHA DE ENTREGA	SELLO DEL VENDEDOR	QUEJAS Y SUGERENCIAS
DÍA__ MES__ AÑO__		Si desea hacer comentarios o sugerencias con respecto a nuestro servicio o tiene alguna queja derivada de la atención recibida en alguno de nuestros Centros de Servicio Autorizados, por favor dirigirse a: GERENCIA INTERNACIONAL DE SERVICIO 01 800 71 16 100 Email: mexico.service@hamiltonbeach.com.mx

RED DE CENTROS DE SERVICIO AUTORIZADA GRUPO HB PS, S.A. DE C.V.

Distrito Federal

ELECTRODOMÉSTICOS

Av. Plutarco Elías Calles No. 1499

Zacahuitzco MEXICO 09490 D.F.

Tel: 01 55 5235 2323 • Fax: 01 55 5243 1397

CASA GARCIA

Av. Patriotismo No. 875-B

Mixcoac MEXICO 03910 D.F.

Tel: 01 55 5563 8723 • Fax: 01 55 5615 1856

Nuevo Leon

FERNANDO SEPULVEDA REFACCIONES

Ruperto Martínez No. 238 Ote.

Centro MONTERREY, 64000 N.L.

Tel: 01 81 8343 6700 • Fax: 01 81 8344 0486

Jalisco

SERVICIOS DE MANTENIMIENTO CASTILLO

Garibaldi No. 1450

Ladrón de Guevara

GUADALAJARA 44660 Jal.

Tel: 01 33 3825 3480 • Fax: 01 33 3826 1914

Chihuahua

DISTRIBUIDORA TURMIX

Av. Paseo Triunfo de la Rep. No. 5289 Local 2 A.

Int. Hipermart

Alamos de San Lorenzo

CD. JUAREZ 32340 Chih.

Tel: 01 656 617 8030 • Fax: 01 656 617 8030

Modelo:

80392

Tipo:

CM09

Características Eléctricas:

120 V~ 60 Hz 150 W

Los modelos incluidos en el instructivo de Uso y Cuidado pueden ir seguidos o no por un sufijo correspondiente a una o varias letras del alfabeto y sus combinaciones, separadas o no por un espacio, coma, diagonal, o guión. Como ejemplos los sufijos pueden ser: "Y" y/o "MX" y/o "MXY" y/o "Z".