

**READ BEFORE USE
LIRE AVANT UTILISATION
LEA ANTES DE USAR**

Visit www.hamiltonbeach.com for our complete line of products and Use and Care Guides – as well as delicious recipes, tips, and to register your product online!

Rendez-vous sur www.hamiltonbeach.ca pour notre liste complète de produits et de nos manuels utilisateur – ainsi que nos délicieuses recettes et nos conseils !

iVísite www.hamiltonbeach.com (EE. UU.) o www.hamiltonbeach.com.mx (México) para ver otros productos de Hamilton Beach o para contactarnos!

Questions?

Please call us – our friendly associates are ready to help.
USA: 1.800.851.8900

Questions ?

N'hésitez pas à nous appeler – nos associés s'empresseront de vous aider.
CAN : 1.800.267.2826

¿Preguntas?

Por favor llámenos – nuestros amables representantes están listos para ayudar.
EE. UU.: 1.800.851.8900
MEX: 01 800 71 16 100

Le invitamos a leer cuidadosamente este instructivo antes de usar su aparato.

Hamilton Beach®

Contact Grill With
Reversible Grids
Gril contact avec des
grilles réversibles
Parrilla de Contacto
con Rejillas
Reversibles



English	2
Français.....	13
Español	24

IMPORTANT SAFEGUARDS

When using electrical appliances, basic safety precautions should always be followed to reduce the risk of fire, electric shock, and/or injury to persons, including the following:

1. Read all instructions.
2. This appliance is not intended for use by persons (including children) with reduced physical, sensory, or mental capabilities, or lack of experience and knowledge, unless they are closely supervised and instructed concerning use of the appliance by a person responsible for their safety.
3. Close supervision is necessary when any appliance is used by or near children. Children should be supervised to ensure that they do not play with the appliance.
4. Do not touch hot surfaces. Use handles or knobs.
5. To protect against risk of electrical shock, do not immerse appliance, cord, or plug in water or other liquid.
6. Unplug from outlet when not in use and before cleaning. Allow to cool before putting on or taking off parts, and before cleaning the appliance.
7. Do not operate any appliance with a damaged supply cord or plug, or after the appliance malfunctions or has been dropped or damaged in any manner. Supply cord replacement and repairs must be conducted by the manufacturer, its service agent, or similarly qualified persons in order to avoid a hazard. Call the provided customer service number for information on examination, repair, or adjustment.
8. Do not use outdoors.
9. The use of attachments not recommended or sold by the appliance manufacturer for use with this model may cause fire, electric shock, or injury.
10. Do not let cord hang over edge of table or counter or touch hot surfaces, including stove.
11. Do not place on or near a hot gas or electric burner, or in a heated oven.
12. Extreme caution must be used when moving an appliance containing hot oil or other hot liquids.
13. Do not use appliance for other than intended purpose.
14. To disconnect, turn control to **O** (OFF) and remove plug from wall outlet.

SAVE THESE INSTRUCTIONS

Other Consumer Safety Information

This appliance is intended for household use only.

⚠ WARNING Electrical Shock Hazard: This appliance is provided with a polarized plug (one wide blade) to reduce the risk of electric shock. The plug fits only one way into a polarized outlet. Do not defeat the safety purpose of the plug by modifying the plug in any way or by using an adapter. If the plug does not fit fully into the outlet, reverse the plug. If it still does not fit, have an electrician replace the outlet.

The length of the cord used on this appliance was selected to reduce the hazards of becoming tangled in or tripping over a longer cord. If a longer cord is necessary, an approved extension cord may be used. The electrical rating of the extension cord must be equal to or greater than the rating of the appliance. Care must be taken to arrange the extension cord so that it will not drape over the countertop or tabletop where it can be pulled on by children or accidentally tripped over.

To avoid an electrical circuit overload, do not use another high-wattage appliance on the same circuit with this appliance.

An extension cord should be connected to the appliance first, before it is plugged into the outlet.

Always use grill on flat surface to ensure grease and oils drain properly. Use caution when cleaning spilled hot grease. Use caution when cooking and around splattering grease.

Always use drip tray and make sure it is resting on counter directly under grill before use.

Never move grill when in use. Unplug unit and let cool before moving.

Always use an oven mitt to protect hand when opening the grill.

⚠ CAUTION Burn Hazard: Escaping steam may cause burns.

Parts and Features

*To order parts:

US: 1.800.851.8900

www.hamiltonbeach.com

Canada: 1.800.267.2826

Mexico: 01 800 71 16 100

BEFORE FIRST USE: Wipe the bottom and top cooking plates with a soapy, damp cloth. Rinse cloth; then wipe plates again and dry.

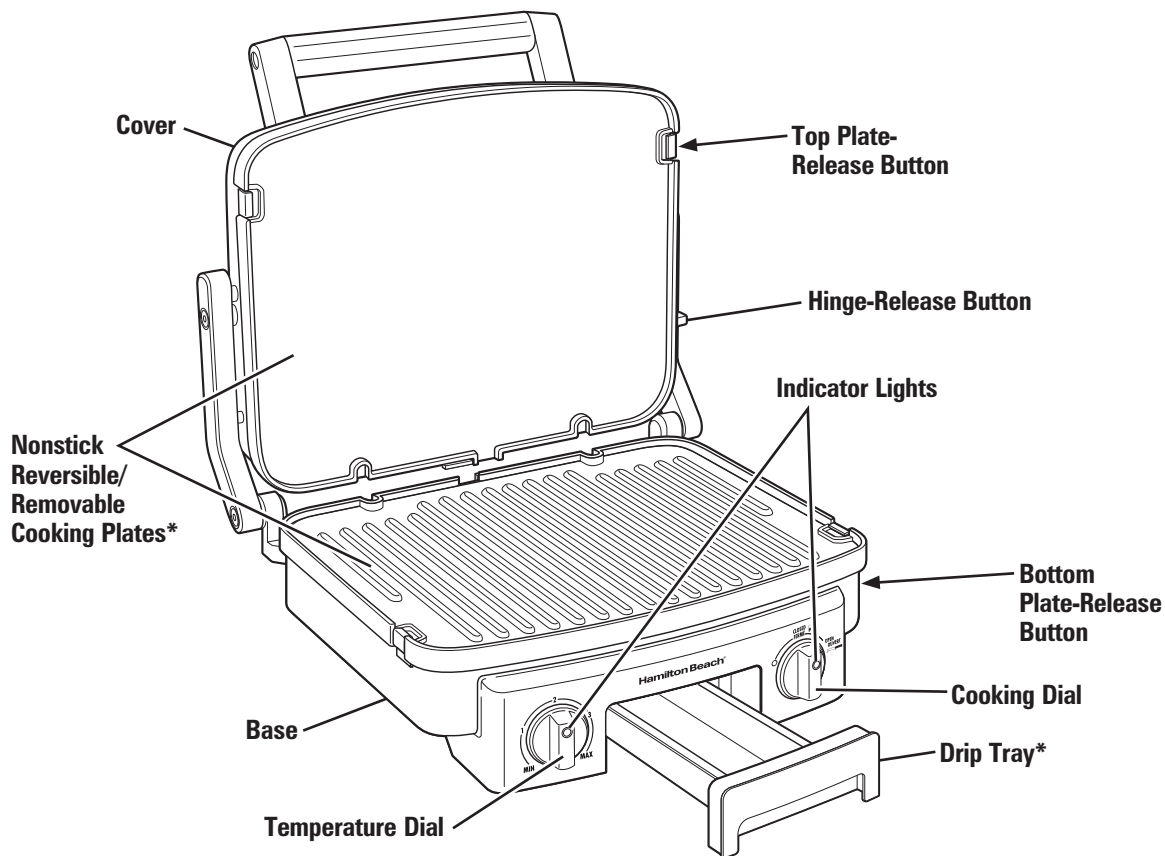

Parts and Features (cont.)

Cord Wrap

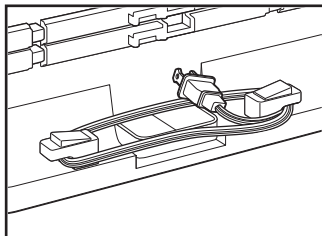

Hinge-Release Button

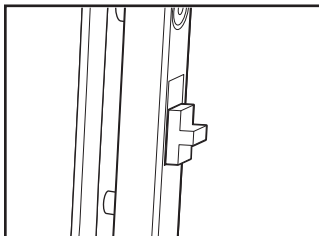
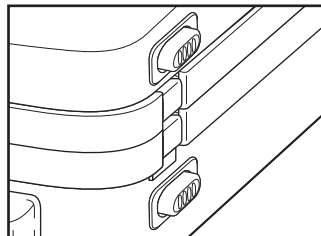

Plate-Release Buttons



Indicator Lights

Your contact grill features two indicator lights.

Red indicates that power is on. Flashing green light indicates that the unit is preheating and will turn solid when preheated.

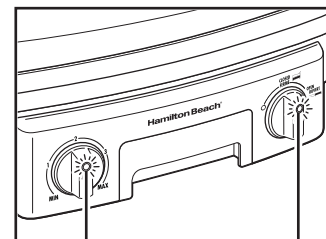

Green Preheat Light

Red Power ON Light

How to Grill

⚠ WARNING Burn Hazard.

Always use an oven mitt to protect hand when opening a hot grill. Escaping steam can burn.

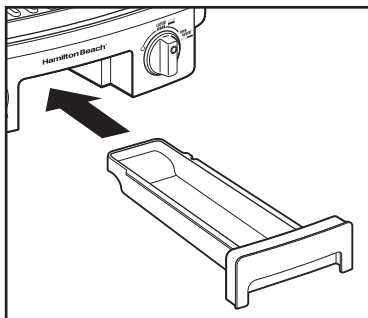

1. Slide the drip tray into place under front of grill.

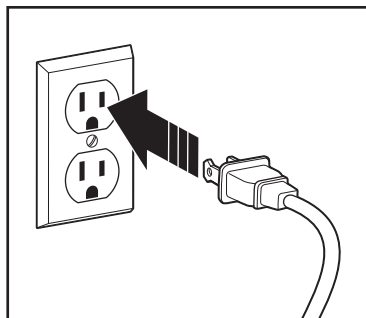

2. Plug into outlet.

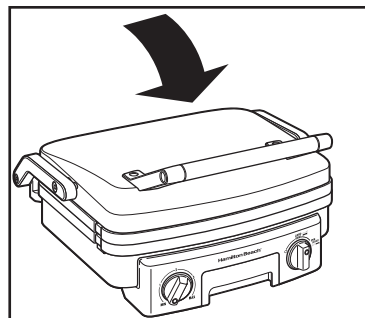

3. Preheat with cover closed.

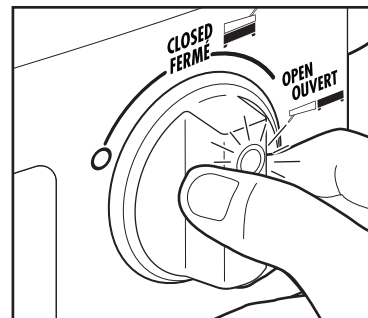

4. Turn cooking dial to **CLOSED**. The red light comes on.

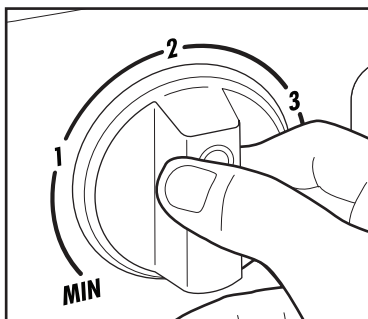

5. Turn temperature dial to desired heat setting.

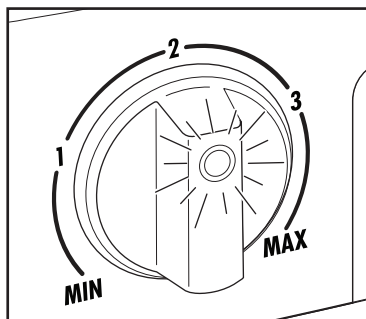

6. Once the grill has reached the set temperature, the flashing green light will turn solid.

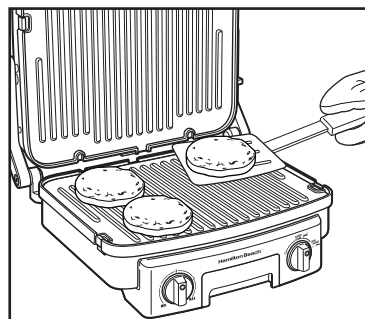

7. When preheated, raise grill cover. Place food to be cooked onto grill. Use heat-safe non-metal utensils to prevent scratching.

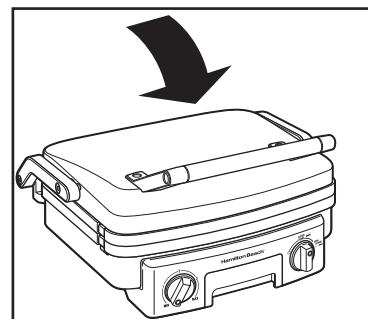

8. Lower grill cover. Set kitchen timer for desired cooking time.

How to Grill (cont.)

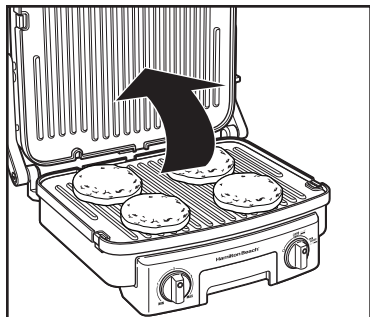

9. Lift cover and check food. If additional cooking time is needed, lower cover.

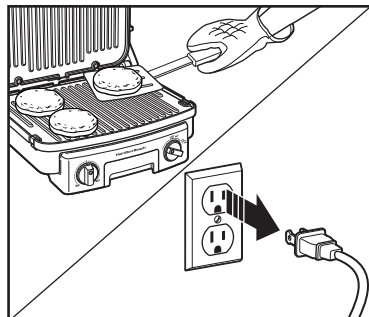

10. When finished grilling, turn cooking dial to **0** (OFF) and unplug. Let cool before removing drip tray to discard grease.

How to Use Griddle

⚠ WARNING Burn Hazard.

Always use an oven mitt to protect hand when opening a hot grill. Escaping steam can burn.

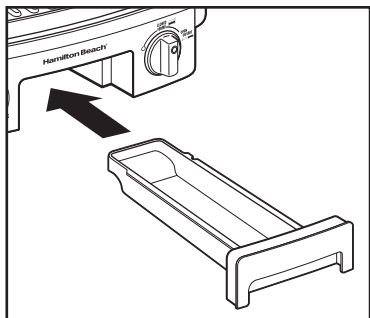

1. Slide the drip tray into place under front of grill.

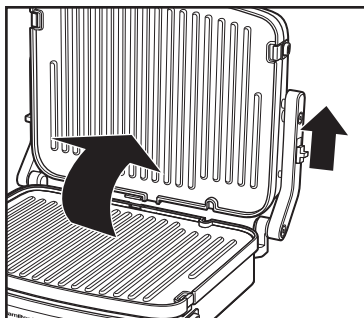

2. Slide the hinge release button to disengage locked hinge.

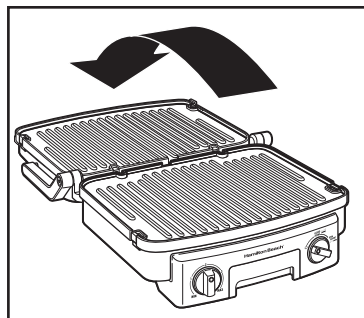

3. Lower lid as far as it will go to rest on the countertop.

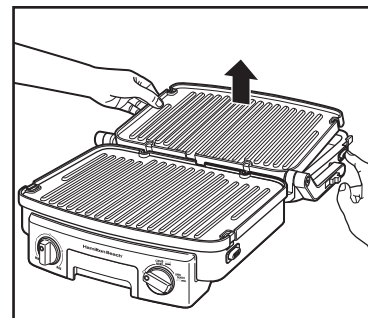

4. Push release button to release and reverse top plate.

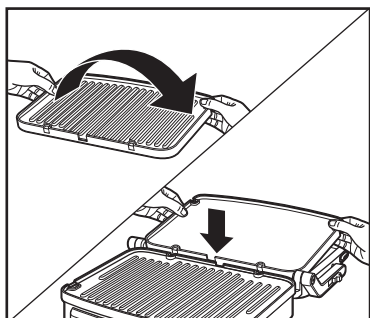

5. Reverse the plate and snap back into place.

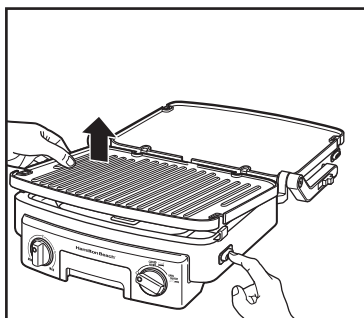

6. Push release button to release and reverse bottom plate.

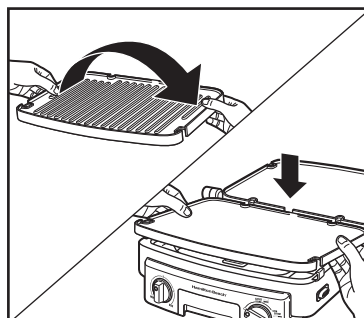

7. Reverse the plate and snap back into place.

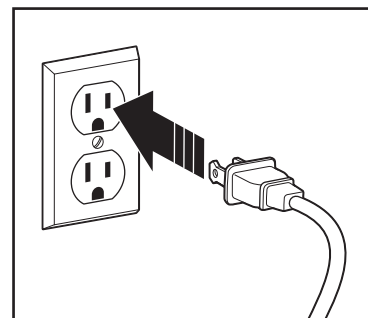

8. Plug into outlet.

How to Use Griddle (cont.)

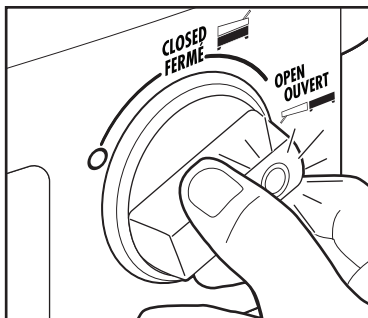

9. Turn cooking dial to **OPEN**. The red light comes on.

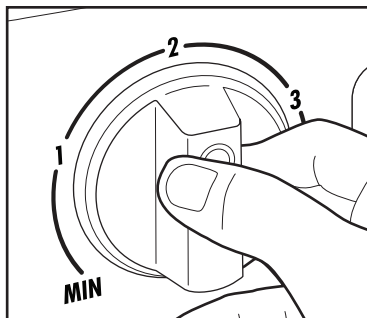

10. Turn temperature dial to desired heat setting.

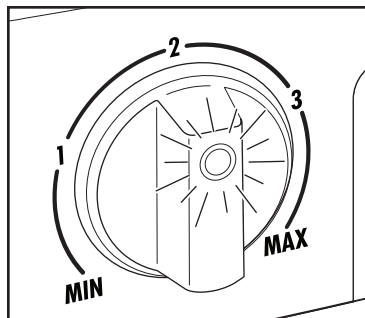

11. Once the griddle has reached the set temperature, the flashing green light will turn solid.

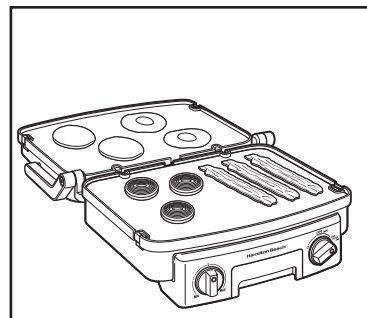

12. Place food to be cooked onto bottom griddle plate; then add food to the top plate.

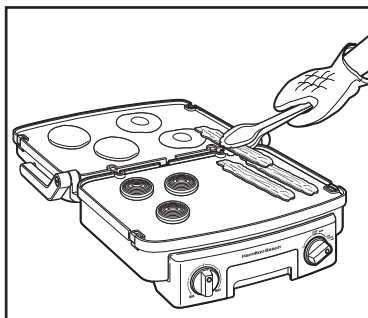

13. Turn food halfway through cooking. **NOTE:** Always let cool; then wipe the top plate before going from the open position to the closed position.

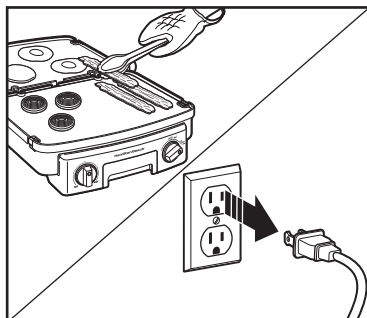

14. When finished cooking, turn cooking dial to **OFF** and unplug. Let cool before removing drip tray to discard grease.

Helpful Tips

- Use plastic utensils on the nonstick cooking plate. Do not use metal utensils since they will damage the nonstick surface.
- Use cooking spray for convenient, stick-free cooking. Or if you prefer, brush cooking plates with vegetable oil before preheating.
- Always preheat before using.
- Thicker sandwiches may shift when the lid is closed. Use a plastic spatula to reposition. There is no need to press down on the handle. The weight of the cover will grill the top of the sandwich.
- Cleanup is easy! Let the grill cool down; then wipe cooking plates with damp paper towel.

Care and Cleaning

⚠ WARNING Electrical Shock Hazard.

Disconnect power before cleaning. Do not immerse cord, plug, or base in water or any liquid.

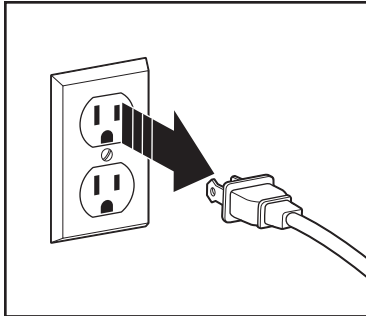

1. Unplug and allow to cool.

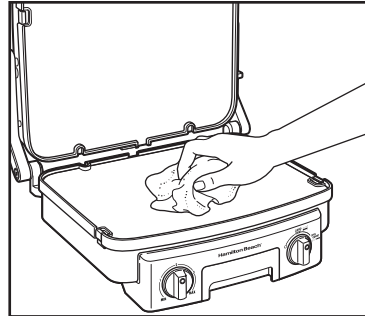

2. Wipe cooking plates with a paper towel to remove drippings.

NOTE: Do not use steel wool, scouring pads, or abrasive cleansers on any part of the unit. Never use sharp or pointed objects for cleaning.

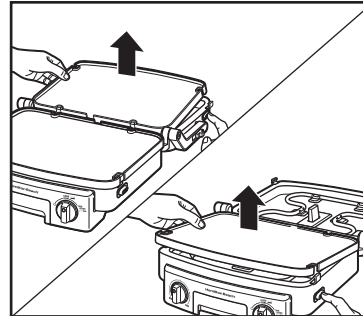

3. To remove plates for cleaning, press plate release button and lift out plates. Remove top plate first and then bottom plate.

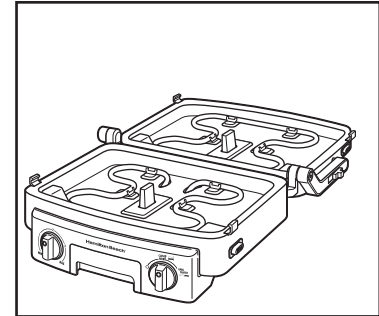

4. If grease gets under the top or bottom plates, use a soapy, damp cloth and carefully wipe entire surface to remove all grease. Wipe dry.

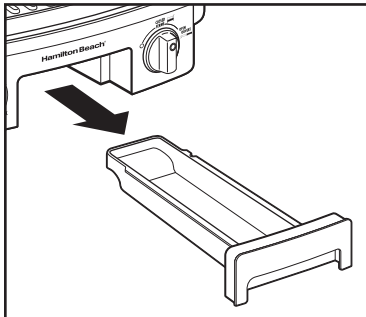

5. Remove drip tray; wash in dishwasher or hot, soapy water.



DISHWASHER-SAFE

6. **DO NOT** use the "SANI" setting when washing in the dishwasher. "SANI" cycle temperatures could damage your product.

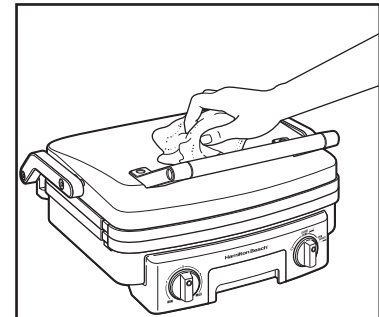

7. Wipe outside of unit with a damp, soapy cloth. Then wipe with a damp cloth and dry.

Limited Warranty

This warranty applies to products purchased and used in the U.S. and Canada. This is the only express warranty for this product and is in lieu of any other warranty or condition.

This product is warranted to be free from defects in material and workmanship for a period of five (5) years from the date of original purchase in Canada and one (1) year from the date of original purchase in the U.S. During this period, your exclusive remedy is repair or replacement of this product or any component found to be defective, at our option; however, you are responsible for all costs associated with returning the product to us and our returning a product or component under this warranty to you. If the product or component is no longer available, we will replace with a similar one of equal or greater value.

This warranty does not cover glass, filters, wear from normal use, use not in conformity with the printed directions, or damage to the product resulting from accident, alteration, abuse, or misuse. This warranty extends only to the original consumer purchaser or gift recipient. Keep the original sales receipt, as proof of purchase is required to make a warranty claim. This warranty is void if the product is used for other than single-family household use or subjected to any voltage and waveform other than as specified on the rating label (e.g., 120V ~ 60 Hz).

We exclude all claims for special, incidental, and consequential damages caused by breach of express or implied warranty. All liability is limited to the amount of the purchase price. **Every implied warranty, including any statutory warranty or condition of merchantability or fitness for a particular purpose, is disclaimed except to the extent prohibited by law, in which case such warranty or condition is limited to the duration of this written warranty.** This warranty gives you specific legal rights. You may have other legal rights that vary depending on where you live. Some states or provinces do not allow limitations on implied warranties or special, incidental, or consequential damages, so the foregoing limitations may not apply to you.

To make a warranty claim, do not return this appliance to the store. Please call 1.800.851.8900 in the U.S. or 1.800.267.2826 in Canada or visit hamiltonbeach.com in the U.S. or hamiltonbeach.ca in Canada. For faster service, locate the model, type, and series numbers on your appliance.

PRÉCAUTIONS IMPORTANTES

Pour utiliser un appareil électroménager, vous devez toujours prendre des mesures élémentaires de sécurité pour réduire le risque d'incendie, d'électrocution et/ou de blessure corporelle, en particulier les mesures suivantes :

1. Lire toutes les instructions.
2. Cet appareil n'est pas destiné à être utilisé par des personnes (y compris les enfants) dont les capacités physiques, sensorielles ou mentales sont réduites, ou manquant d'expérience et de connaissance, sauf si elles sont étroitement surveillées et instruites sur l'utilisation de l'appareil par une personne responsable de leur sécurité.
3. Une surveillance étroite est requise pour tout appareil utilisé par ou près des enfants. Surveiller que les enfants ne jouent pas avec l'appareil.
4. Ne pas toucher les surfaces chaudes. Utiliser les poignées ou les boutons.
5. Pour protéger contre le risque de choc électrique, ne pas immerger l'appareil, le cordon ou la fiche dans l'eau ou autre liquide.
6. Débrancher l'appareil de la prise de courant électrique lorsqu'il n'est pas utilisé et avant le nettoyage. Le laisser refroidir avant d'y ajouter ou d'y enlever des pièces et avant le nettoyage.
7. Ne pas faire fonctionner un appareil électroménager avec un cordon ou une fiche endommagée, ou lorsque l'appareil ne fonctionne pas bien ou a été échappé ou endommagé d'une manière quelconque. Le remplacement et la réparation du cordon d'alimentation doivent être faits par le fabricant, son agent de service ou toute personne qualifiée de façon à éviter tout danger. Appeler le numéro de service à la clientèle fourni pour des renseignements concernant l'examen, la réparation ou l'ajustement.
8. Ne pas utiliser à l'extérieur.
9. L'utilisation d'accessoires non recommandés ou vendus par le fabricant d'électroménagers peut causer un incendie, un choc électrique ou une blessure.
10. Ne pas laisser le cordon pendre du bord d'une table ou d'un comptoir, ou toucher des surfaces chaudes, y compris la cuisinière.
11. Ne pas placer l'appareil sur ou près d'un brûleur chaud à gaz ou électrique, ou dans un four chaud.
12. Utiliser une précaution extrême lors du déplacement d'un appareil contenant de l'huile chaude ou autre liquide chaud.
13. Ne pas utiliser l'appareil pour d'autres fonctions que l'utilisation déterminée.
14. Pour débrancher, tourner le cadran de température jusqu'à **O** (arrêt) puis retirer la fiche de la prise murale.

CONSERVER CES INSTRUCTIONS

Autres consignes de sécurité pour le consommateur

Cet appareil est destiné à un usage domestique uniquement.

⚠ AVERTISSEMENT Risque de choc électrique : Cet appareil est fourni avec une fiche polarisée (une broche large) pour réduire le risque d'électrocution. Cette fiche n'entre que dans un seul sens dans une prise polarisée. Ne contrecarrez pas l'objectif sécuritaire de cette fiche en la modifiant de quelque manière que ce soit ou en utilisant un adaptateur. Si vous ne pouvez pas insérer complètement la fiche dans la prise, inversez la fiche. Si elle refuse toujours de s'insérer, faire remplacer la prise par un électricien.

La longueur du cordon installé sur cet appareil a été sélectionnée afin de réduire les risques d'enchevêtrement ou de faux pas causés par un fil trop long. L'utilisation d'une rallonge approuvée est permise si le cordon est trop court. Les caractéristiques électriques de la rallonge doivent être équivalentes ou supérieures aux caractéristiques de l'appareil. Prendre toutes les précautions nécessaires pour installer la rallonge de manière à ne pas la faire courir sur le comptoir ou sur une table pour éviter qu'un enfant ne tire sur le cordon ou trébuche accidentellement.

Pour éviter la surcharge du circuit électrique, ne pas utiliser un autre appareil à haute puissance sur le même circuit que cet appareil.

La rallonge doit être connectée à l'appareil en premier avant de la brancher dans la prise.

Toujours utiliser le gril sur une surface plane pour permettre à la graisse et aux huiles de bien s'écouler. Nettoyer avec précaution toute graisse chaude renversée. Prendre des précautions lors de la cuisson et en présence d'éclaboussements de graisse.

Toujours utiliser le ramasse-gouttes et s'assurer qu'il repose sur le comptoir et directement sous le gril avant son utilisation.

Jamais déplacer le grill pendant l'utilisation. Débrancher le gril et le laisser refroidir avant de le déplacer.

Toujours utiliser une mitaine de four pour se protéger la main avant d'ouvrir l'appareil.

⚠ ATTENTION Risque de brûlures : La vapeur qui s'échappe peut causer des brûlures.

Pièces et caractéristiques

*Pour commander des pièces :
Canada : 1.800.267.2826

AVANT LA PREMIÈRE UTILISATION : Essuyer les surfaces de cuisson inférieure et supérieure avec un linge humide et de l'eau savonneuse. Rincer le linge et essuyer à nouveau les surfaces puis assécher.

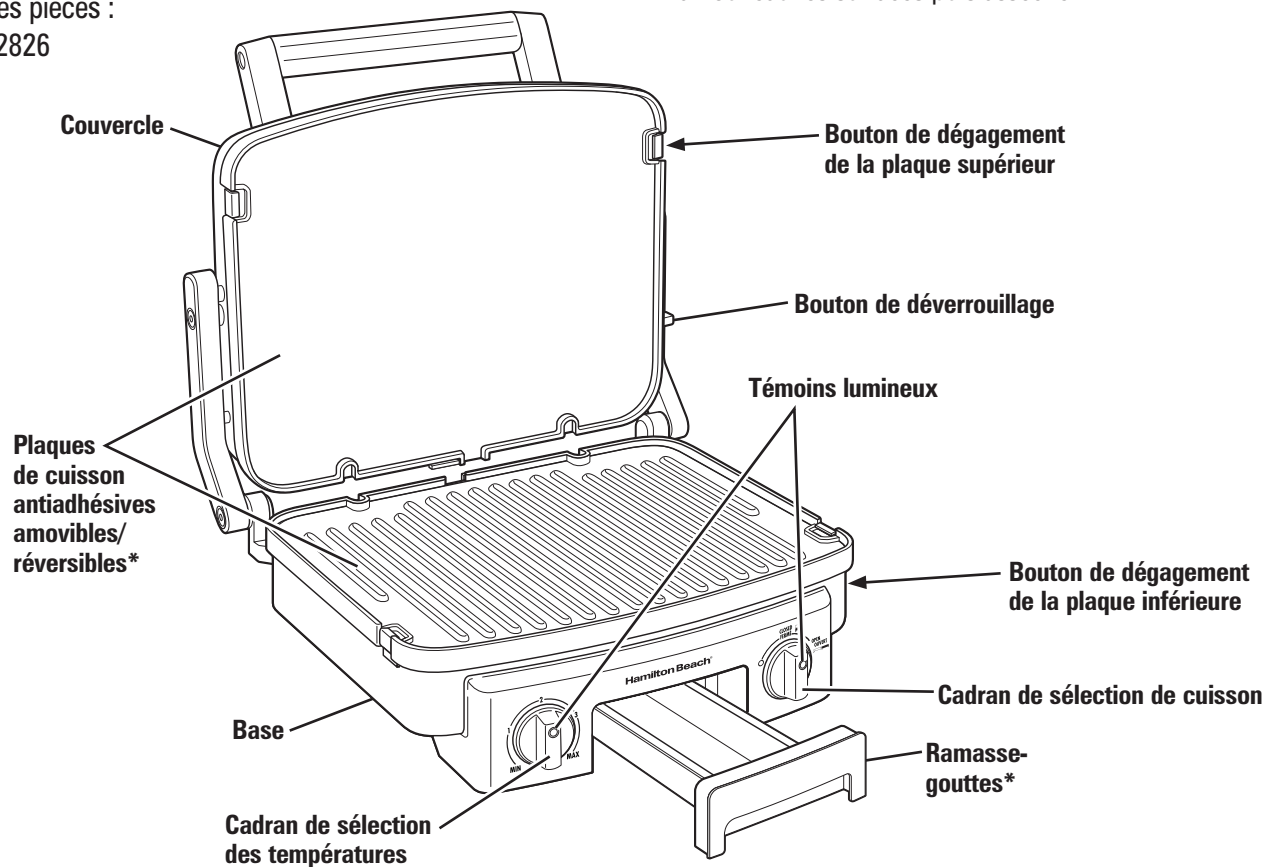

Pièces et caractéristiques (suite)

Rangement du cordon

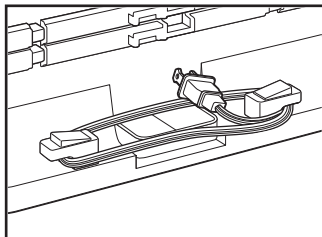

Bouton de déverrouillage

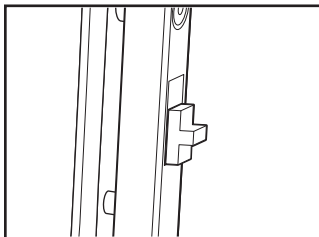

Boutons de dégagement de la plaque

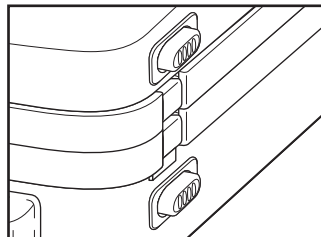

Témoins lumineux

Votre gril de contact est doté de deux témoins lumineux.

La couleur rouge indique que l'appareil est en marche. Le témoin vert clignotant indique que l'appareil se réchauffe et deviendra fixe lorsque la température de préchauffage est atteinte.

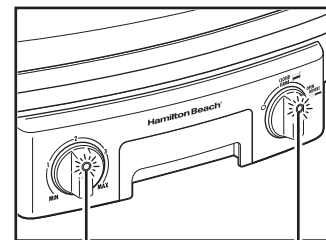

Témoin lumineux vert de préchauffage

Témoin lumineux rouge en marche

Utilisation du grill

⚠ AVERTISSEMENT Risque de brûlures.

Toujours utiliser un gant de cuisinier pour protéger les mains au moment de l'ouverture d'un grill chaud. La vapeur dégagée peut causer des brûlures.

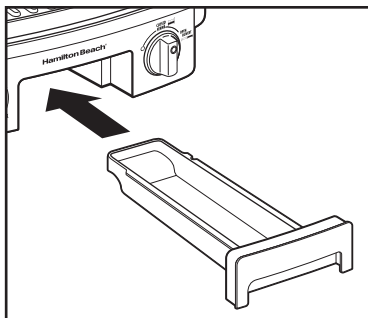

1. Glisser le ramasse-gouttes en place, sous l'avant du grill.

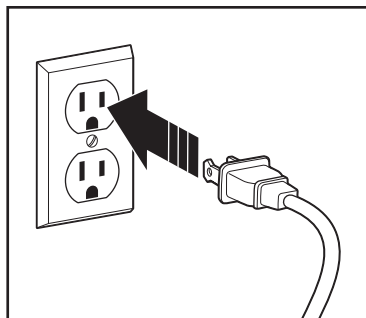

2. Brancher dans la prise de courant.

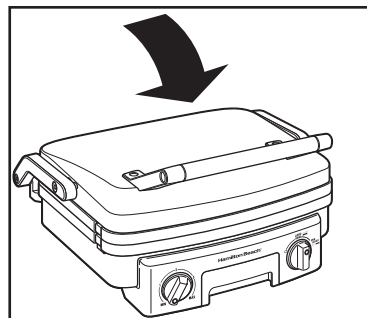

3. Fermer le couvercle et préchauffer.

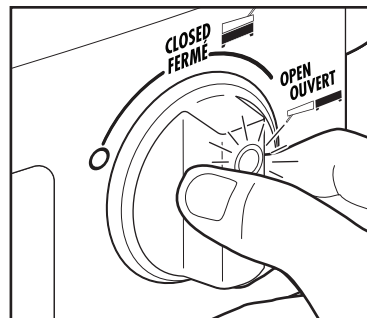

4. Tourner le cadran de sélection de cuisson du **FERMÉ**. Le témoin lumineux rouge s'allume.

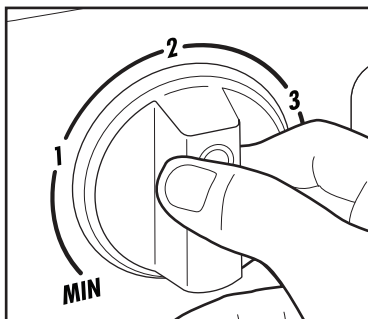

5. Tourner le cadran de sélection des températures à l'intensité désirée.

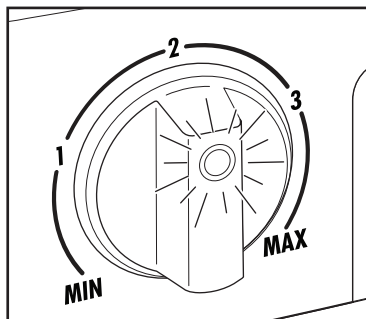

6. Le témoin lumineux vert sera fixe dès que la température de préchauffage du grill est atteinte.

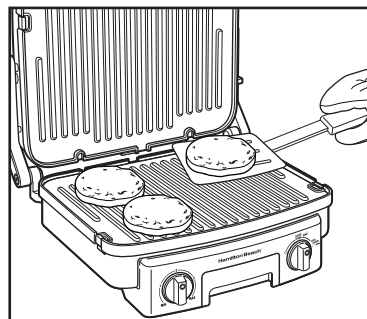

7. Soulever le couvercle lorsque la température de préchauffage est atteinte. Déposer les aliments sur le grill. Utiliser des ustensiles non métalliques résistants à la chaleur pour éviter d'érafler les surfaces.

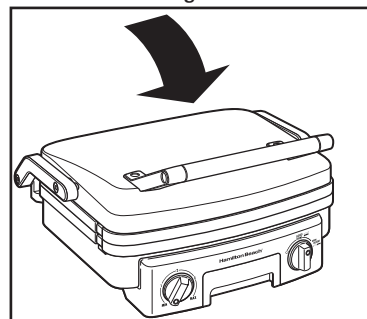

8. Abaisser le couvercle. Régler la minuterie de cuisson à la durée de cuisson désirée.

Utilisation du grill (suite)

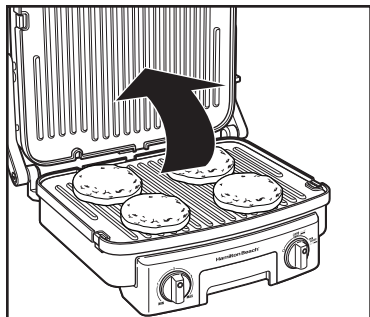

9. Soulever le couvercle pour vérifier l'état de la cuisson. Si la cuisson doit se poursuivre, abaisser le couvercle.

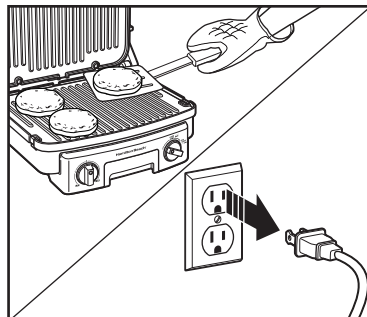

10. Dès la fin de l'utilisation du grill, tourner le cadran de sélection de cuisson à **0** (arrêt) et débrancher. Laisser refroidir avant de retirer le ramasse-gouttes et de jeter la graisse.

Utilisation de plaque chauffante

⚠ AVERTISSEMENT Risque de brûlures.

Toujours utiliser un gant de cuisinier pour protéger les mains au moment de l'ouverture d'un gril chaud. La vapeur dégagée peut causer des brûlures.

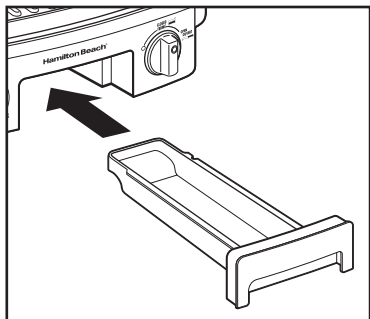

1. Glisser le ramasse-gouttes en place, sous l'avant du gril.

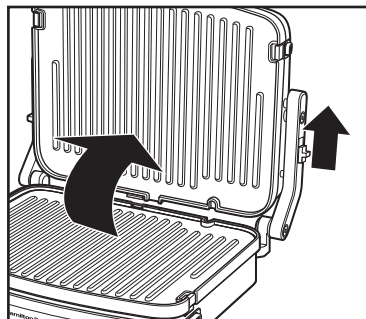

2. Pousser le bouton de dégagement de charnière pour débloquer la charnière verrouillée.

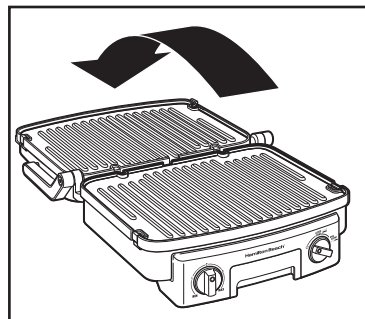

3. Abaisser le couvercle de manière à ce qu'il repose le plus possible sur le comptoir.

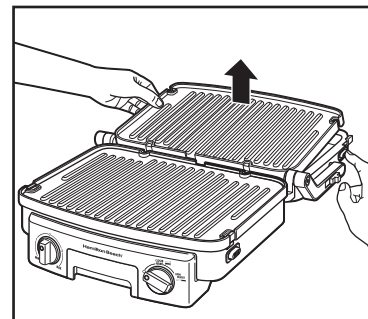

4. Pousser le bouton de dégagement pour dégager et inverser la plaque supérieure.

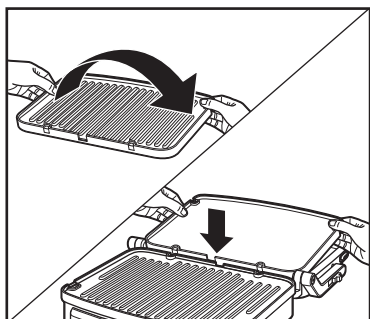

5. Inverser la plaque et enclencher en place.

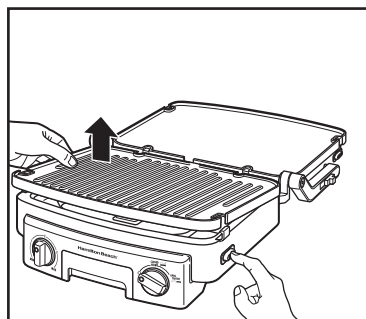

6. Pousser le bouton de dégagement pour dégager et inverser la plaque inférieure.

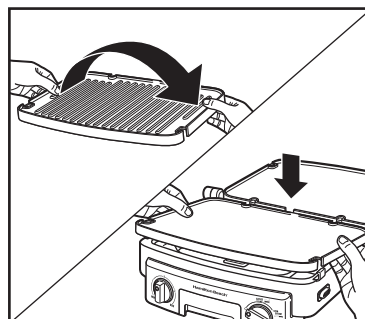

7. Inverser la plaque et enclencher en place.

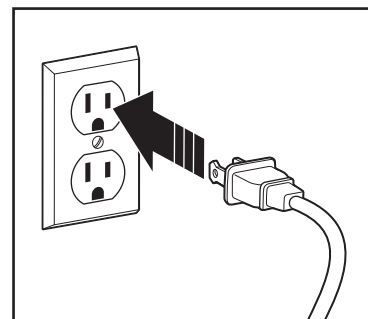

8. Brancher dans la prise de courant.

Utilisation de plaque chauffante (suite)

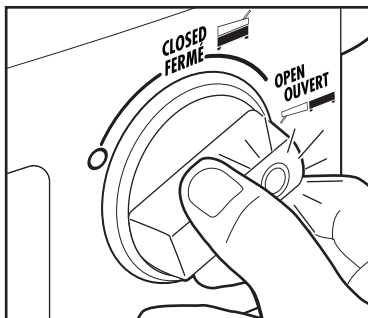

9. Tourner le cadran de sélection de cuisson à **OUVERT**. Le témoin lumineux rouge s'allume.

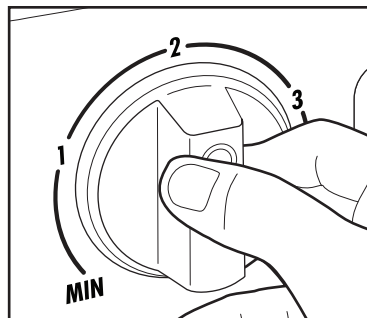

10. Tourner le cadran de sélection des températures à l'intensité désirée.

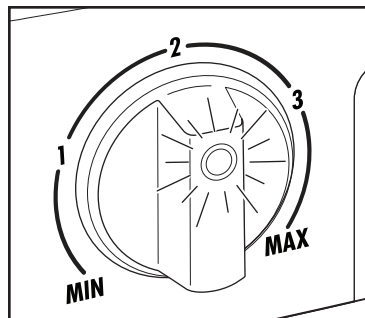

11. Le témoin lumineux vert sera fixe dès que la température de préchauffage du grill est atteinte.

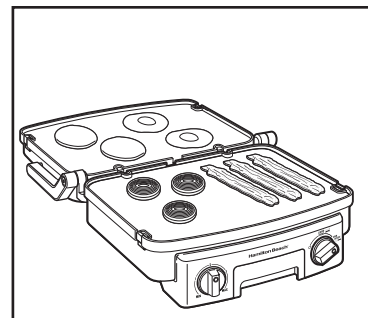

12. Déposer les aliments à cuire sur la plaque de cuisson inférieure puis ajouter des aliments sur la plaque de cuisson supérieure.

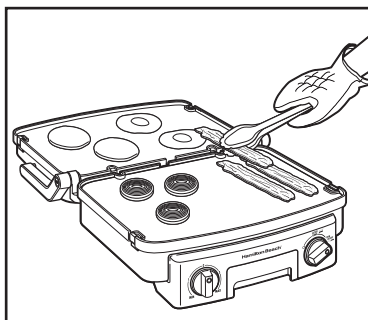

13. Tourner l'aliment à mi-cuisson. **REMARQUE** : Toujours laisser refroidir puis essuyer la plaque supérieure avant de la refermer.

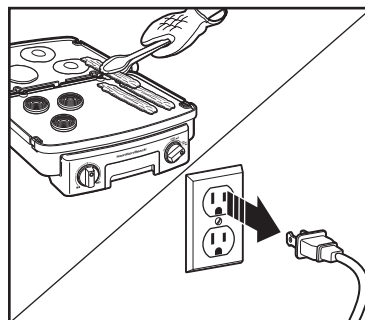

14. Dès la fin de l'utilisation du grill, tourner le cadran de sélection de cuisson à **0** (arrêt) et débrancher. Laisser refroidir avant de retirer le ramasse-gouttes et de jeter la graisse.

Conseils utiles

- Utiliser des ustensiles en plastique sur la plaque de cuisson. Ne pas utiliser des ustensiles métalliques qui peuvent endommager la surface antiadhésive.
- Utiliser un aérosol de cuisson à base pour empêcher les aliments de coller. On peut aussi broser les plaques de cuisson avec de l'huile végétale avant le préchauffage.
- Toujours préchauffer le gril avant l'emploi.
- Les sandwichs plus épais peuvent se déformer lors de la fermeture du couvercle. Utiliser une spatule en plastique pour les replacer. Il n'est pas nécessaire d'appuyer sur la poignée. Le poids du couvercle grillera le dessus du sandwich.
- Le nettoyage est facile ! Laisser le gril se refroidir puis essuyer les plaques de cuisson à l'aide d'une serviette en papier.

Entretien et nettoyage

⚠ AVERTISSEMENT Risque de choc électrique.

Débrancher l'appareil avant le nettoyage. Ne pas immerger le cordon, la fiche ou la base dans l'eau ou quelconque liquide.

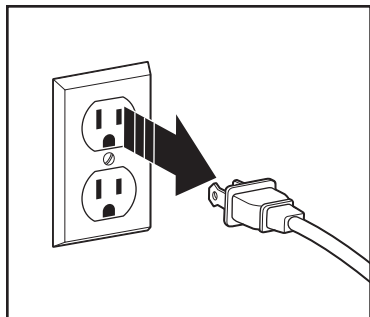

1. Débrancher et le laisser refroidir.

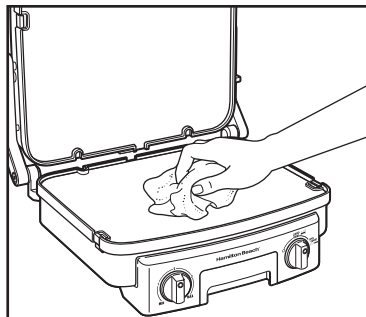

2. Essuyer les plaques de cuisson avec une serviette de papier pour enlever les coulisses.

NOTE : Ne pas utiliser la laine d'acier, de tampons à récurer ou de nettoyants abrasifs sur aucune pièce de l'appareil. Ne jamais utiliser d'objets affûtés ou pointus pour le nettoyage.

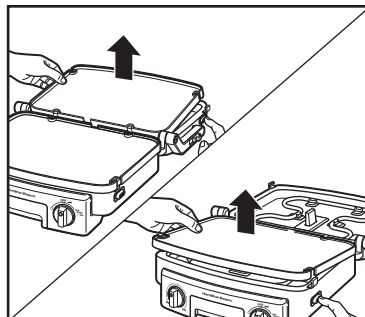

3. Pour enlever les plaques pour le nettoyage, appuyer sur le bouton pour dégager la plaque et enlever les plaques. Retirer la plaque supérieure tout d'abord, puis la plaque inférieure.

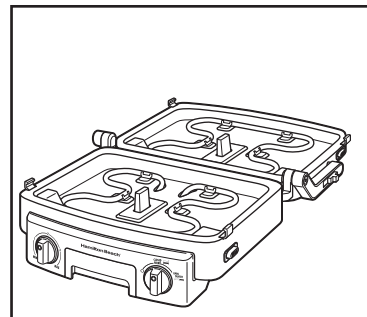

4. Si la graisse s'infiltré sous la plaque supérieure ou inférieure, utiliser un linge imbibé d'eau savonneuse et essuyer délicatement toute la surface pour déloger toute la graisse. Essuyer et assécher.

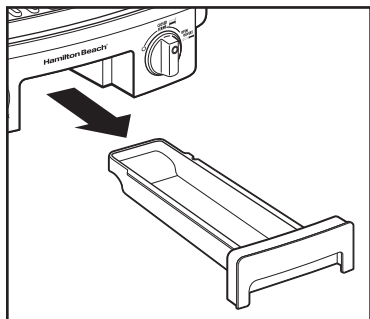

5. Retirer le ramasse-gouttes ; laver au lave-vaisselle ou avec de l'eau chaude savonneuse.



**LAVABLES AU
LAVE-VAISSELLE**

6. **NE PAS** utiliser le réglage « SANI » du lave-vaisselle. Les températures du cycle « SANI » peuvent endommager le produit.

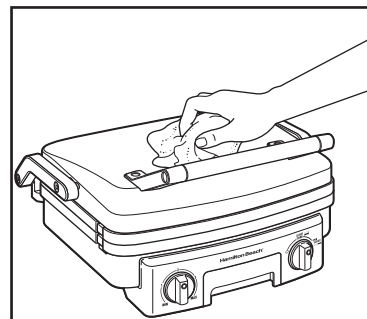

7. Essuyer l'extérieur de l'appareil avec un linge imbibé d'eau savonneuse. Essuyer ensuite avec un linge humide et sécher.

Garantie limitée

Cette garantie s'applique aux produits achetés et utilisés aux É.-U. et au Canada. C'est la seule garantie expresse pour ce produit et est en lieu et place de tout autre garantie ou condition.

Ce produit est garanti contre tout défaut de matériaux et de main-d'oeuvre pour une période des cinq (5) ans à compter de la date d'achat d'origine au Canada et un (1) an à compter de la date d'achat d'origine aux É.-U. Au cours de cette période, votre seul recours est la réparation ou le remplacement de ce produit ou tout composant s'avérant défectueux, à notre gré, mais vous êtes responsable de tous les coûts liés à l'expédition du produit et le retour d'un produit ou d'un composant dans le cadre de cette garantie. Si le produit ou un composant n'est plus offert, nous le remplacerons par un produit similaire de valeur égale ou supérieure.

Cette garantie ne couvre pas le verre, les filtres, l'usure d'un usage normal, l'utilisation non conforme aux directives imprimées, ou des dommages au produit résultant d'un accident, modification, utilisation abusive ou incorrecte. Cette garantie s'applique seulement à l'acheteur original ou à la personne l'ayant reçu en cadeau. La présentation du reçu de vente d'origine comme preuve d'achat est nécessaire pour faire une réclamation au titre de cette garantie. Cette garantie s'annule si le produit est utilisé autrement que par une famille ou si l'appareil est soumis à toute tension ou forme d'onde différente des caractéristiques nominales précisées sur l'étiquette (par ex. : 120 V ~ 60 Hz).

Nous excluons toutes les réclamations au titre de cette garantie pour les dommages spéciaux, consécutifs et indirects causés par la violation de garantie expresse ou implicite. Toute responsabilité est limitée au prix d'achat. **Chaque garantie implicite, y compris toute garantie ou condition de qualité marchande ou d'adéquation à un usage particulier, est exonérée, sauf dans la mesure interdite par la loi, auquel cas la garantie ou condition est limitée à la durée de cette garantie écrite.** Cette garantie vous donne des droits légaux précis. Vous pouvez avoir d'autres droits qui varient selon l'endroit où vous habitez. Certaines provinces ne permettent pas les limitations sur les garanties implicites ou les dommages spéciaux ou indirects de telle sorte que les limitations ci-dessus ne s'appliquent peut-être pas à votre cas.

Ne pas retourner cet appareil au magasin lors d'une réclamation au titre de cette garantie. Téléphoner au 1.800.851.8900 aux É.-U. ou au 1.800.267.2826 au Canada ou visiter le site internet www.hamiltonbeach.com aux É.-U. ou www.hamiltonbeach.ca au Canada. Pour un service plus rapide, trouvez le numéro de modèle, le type d'appareil et les numéros de série sur votre appareil.

SALVAGUARDIAS IMPORTANTES

Cuando utilice artefactos eléctricos, siempre deben seguirse precauciones de seguridad básicas a fin de reducir el riesgo de incendio, descarga eléctrica, y/o lesiones a personas, incluyendo las siguientes:

1. Lea todas las instrucciones.
2. Este aparato no se destina para utilizarse por personas (incluyendo niños) cuyas capacidades físicas, sensoriales o mentales sean diferentes o estén reducidas, o carezcan de experiencia o conocimiento, a menos que dichas personas reciban una supervisión o capacitación para el funcionamiento del aparato por una persona responsable de su seguridad.
3. Se requiere de una estrecha supervisión cuando el aparato se use cerca de niños. Los niños deben supervisarse para asegurar que ellos no empleen los aparatos como juguete.
4. Verifique que el voltaje de su instalación corresponda con el del producto.
5. No toque superficies calientes. Use asas o perrillas.
6. Para protegerse contra el riesgo de choque eléctrico, no sumerja el aparato, el cable ni el enchufe en agua ni en algún otro líquido.
7. Desenchúfela del tomacorriente cuando no la esté usando y antes de la limpieza. Deje que se enfríe antes de colocar o sacar alguna pieza y antes de limpiar el aparato.
8. No opere ningún aparato con cables o enchufe dañados o después de que el aparato funcione mal o se caiga o dañe de cualquier manera. El reemplazo del cable de suministro y las reparaciones deben ser efectuadas por el fabricante, su agente de servicio, o personas igualmente calificadas para poder evitar un peligro. Llame al número de servicio al cliente proporcionado para información sobre examinación, reparación o ajuste.
9. No la use al aire libre.
10. El uso de aditamentos de accesorio no recomendados o vendidos por el fabricante del aparato puede causar incendio, choque eléctrico o lesiones.
11. No deje que el cable cuelgue sobre el borde de una mesa o mostrador o que toque alguna superficie caliente, incluyendo la superficie de la estufa.
12. No la coloque sobre o cerca de una fuente de gas caliente o de un quemador eléctrico, ni dentro de un horno caliente.
13. Extremo cuidado debe de tomarse cuando se mueve un aparato que contenga aceite caliente u otro líquido caliente.
14. No use el aparato para ningún otro fin que no sea el indicado.
15. Para desconectar, gire el marcador de control de temperatura a **O** (apagado) y luego quite el enchufe del tomacorriente.

GUARDE ESTAS INSTRUCCIONES

Otra Información de Seguridad para el Cliente

Este aparato ha sido diseñado solamente para uso doméstico.

⚠ ADVERTENCIA Peligro de Descarga Eléctrica: Este aparato es provisto con un enchufe polarizado (una pata más ancha) para reducir el riesgo de una descarga eléctrica. El enchufe embona únicamente en una dirección dentro de un tomacorriente polarizado. No trate de obviar el propósito de seguridad del enchufe modificándolo de alguna manera o utilizando un adaptador. Si el enchufe no entra completamente en la toma, invierta el enchufe. Si aún no entra, haga que un electricista reemplace la toma.

El largo del cable que se usa en este aparato fue seleccionado para reducir el peligro de que alguien se enganche o tropiece con un cable más largo. Si es necesario usar un cable más largo, se podrá usar un cable de extensión aprobado. La clasificación eléctrica nominal del cable de extensión debe ser igual o mayor que la clasificación nominal del aparato. Es importante tener cuidado de colocar el cable de extensión para que no se pliegue sobre el mostrador o la mesera en donde niños puedan tirar del mismo o tropezarse accidentalmente.

Para evitar una sobrecarga eléctrica del circuito, no use otro aparato de alto voltaje en el mismo circuito con este aparato.

Un cable extensión debe ser conectado primero al aparato, antes de que sea conectado a la toma.

Siempre utilice la parrilla sobre una superficie lisa para asegurarse de esta forma de que la grasa y el aceite se escurran debidamente. Tenga cuidado cuando limpie la grasa caliente derramada. Cocine con precaución cerca de la grasa que salpica.

Siempre utilice la bandeja de goteo y verifique que se encuentre sobre el mostrador directamente debajo de la parrilla antes de su uso.

Nunca traslade la parrilla mientras esté en funcionamiento. Desenchufe la unidad y deje que se enfríe antes de moverla.

Siempre utilice guante para cocina para proteger la mano cuando abra la parrilla.

⚠ PRECAUCIÓN Peligro de Quemaduras: El vapor que escapa puede quemar.

Partes y Características

*Para ordenar partes:
US: 1.800.851.8900
www.hamiltonbeach.com
México: 01 800 71 16 100

ANTES DEL PRIMER USO: Limpie las superficies de cocción inferior y superior con un paño húmedo jabonoso. Enjuague el paño y vuelva a limpiar las superficies y seque.

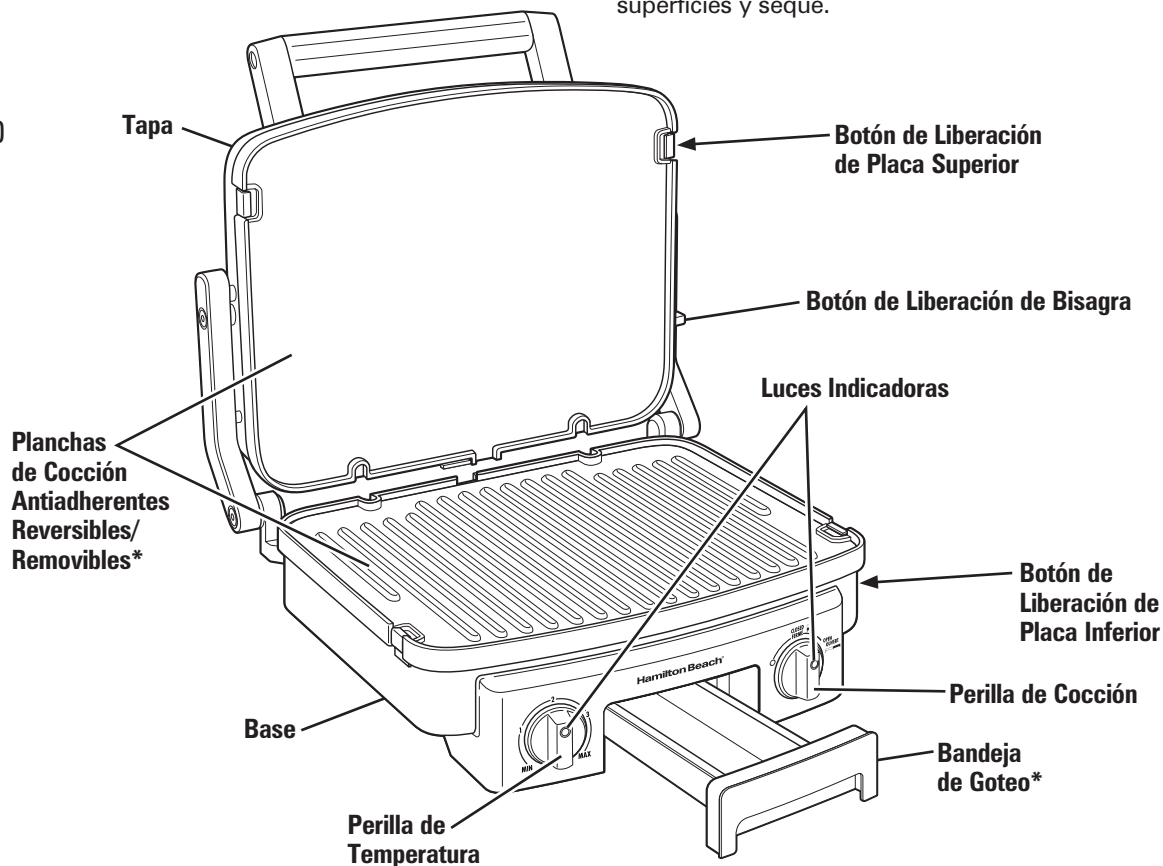

Partes y Características (cont.)

Dispositivo para Enrollar el Cable

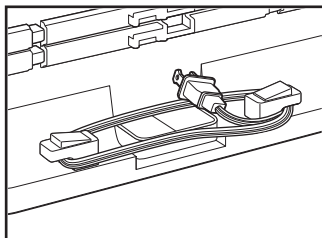

Botón de Liberación de Bisagra

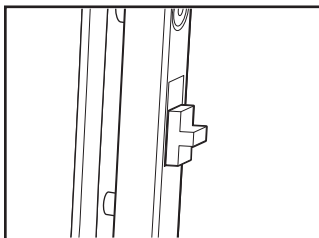

Botones de Liberación de Placa

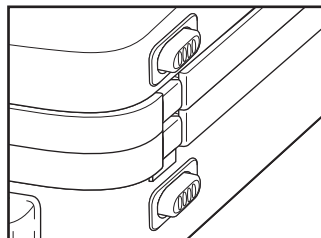

Luces Indicadoras

Su parrilla de contacto cuenta con dos luces indicadoras.

La luz roja indica que la unidad está encendida. La luz verde destellante indica que la unidad se está precalentando y quedará fija cuando se haya precalentado.

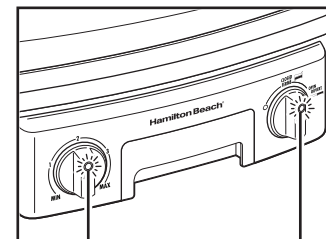

**Luz de
Precalentamiento
Verde**

**Luz de
Encendido
Roja**

Cómo Asar

⚠️ ADVERTENCIA Peligro de Quemaduras.

Siempre use unos guantes de cocina para proteger las manos cuando abra la parrilla de contacto caliente. El vapor que escapa puede quemar.

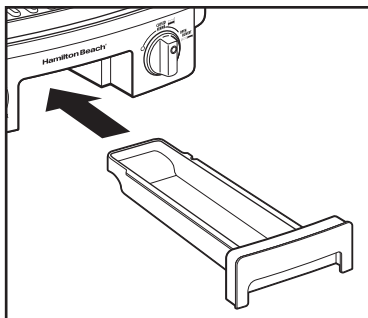

1. Deslice el bandeja de goteo en su lugar en la parte delantera de la parrilla.

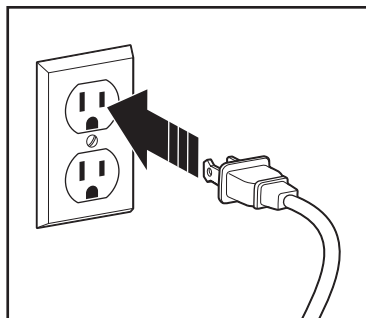

2. Enchufe en el tomacorriente.

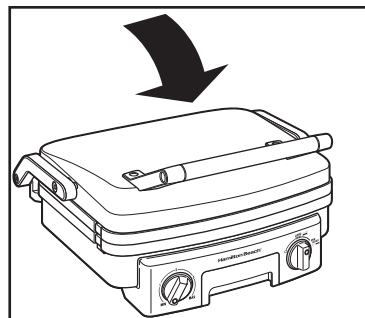

3. Precaliente con la tapa cerrada.

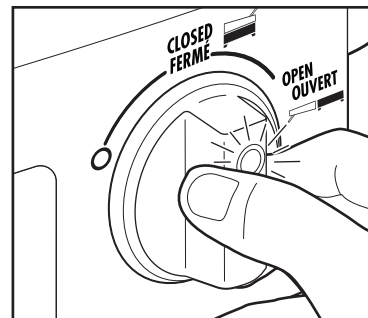

4. Gire la perilla de cocción a **CLOSED** (cerrada). Se enciende la luz roja.

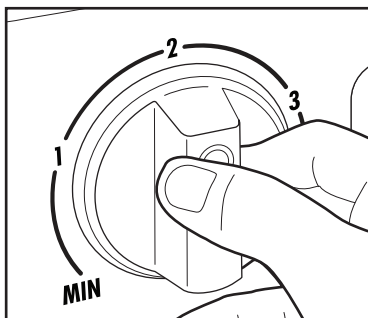

5. Gire la perilla de temperatura a la configuración de calor deseada.

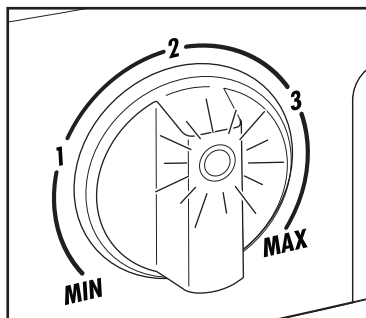

6. Una vez que la parrilla ha alcanzado la temperatura configurada, la luz verde destellante quedará fija.

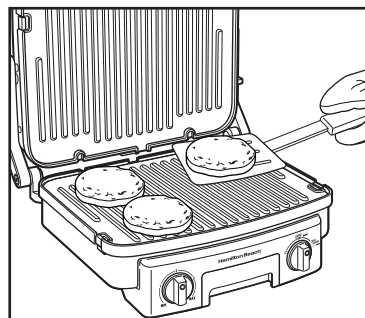

7. Cuando se haya precalentado, levante la tapa de la parrilla. Coloque los alimentos que va a cocinar sobre la parrilla. Utilice utensilios no metálicos resistentes al calor para evitar rayones.

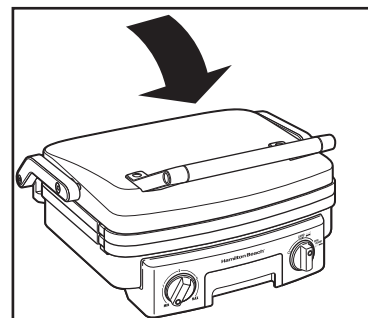

8. Baje la tapa. Configure el temporizador de cocina para el tiempo de cocción deseado.

Cómo Asar (cont.)

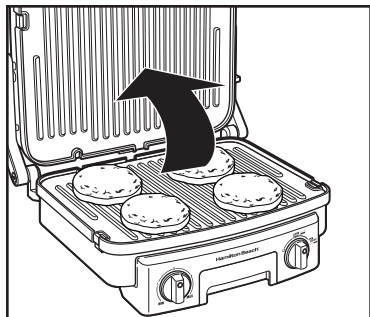

9. Levante la tapa con cuidado y verifique los alimentos. Si se necesita tiempo de cocción adicional, baje la tapa.

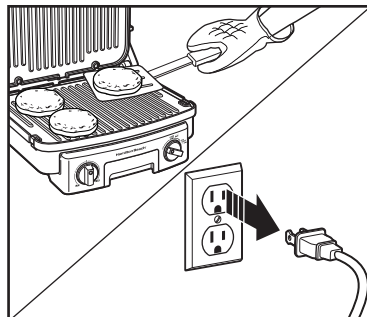

10. Cuando haya terminado de asar, gire la perilla de cocción a **O** (apagado) y desenchufe. Deje enfriar antes de quitar la bandeja de goteo para descartar la grasa.

Cómo Utilizar la Plancha

⚠ ADVERTENCIA Peligro de Quemaduras.

Siempre use unos guantes de cocina para proteger las manos cuando abra la parrilla de contacto caliente. El vapor que escapa puede quemar.

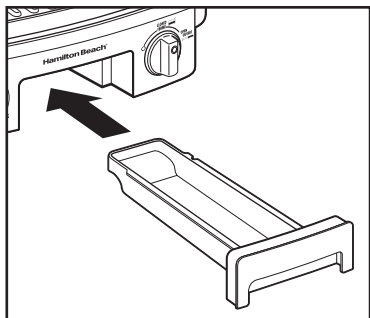

1. Deslice el bandeja de goteo en su lugar en la parte delantera de la parrilla.

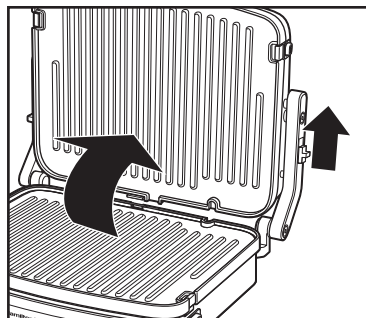

2. Deslice el botón de liberación de bisagra para destrabar la bisagra.

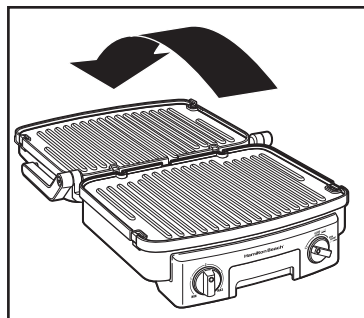

3. Baje la tapa del todo hasta poder depositarla sobre el mostrador.

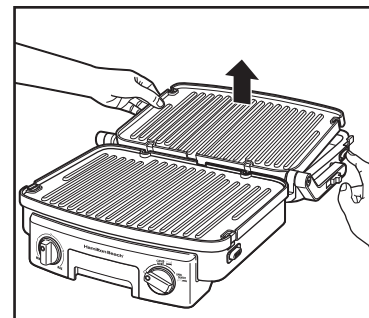

4. Presione el botón de liberación para liberar y dar vuelta la plancha superior.

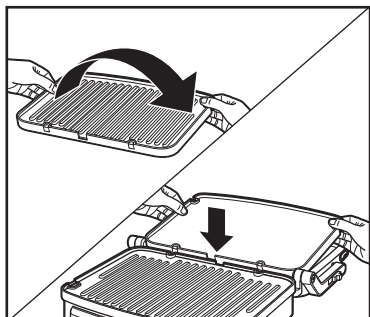

5. Dé vuelta la plancha y trabe en su lugar.

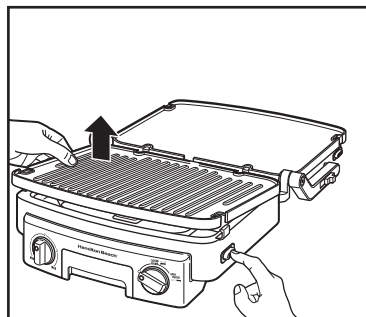

6. Presione el botón de liberación para liberar y dar vuelta la plancha inferior.

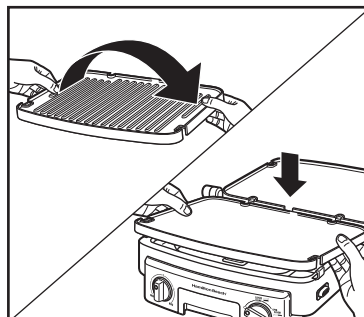

7. Dé vuelta la plancha y trabe en su lugar.

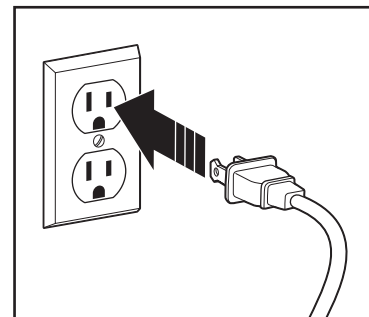

8. Enchufe en el tomacorriente.

Cómo Utilizar la Plancha (cont.)

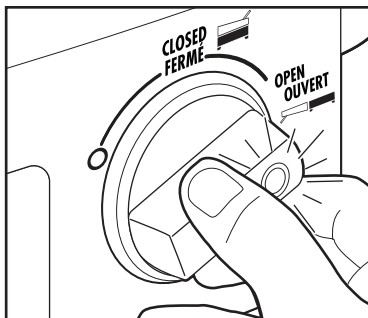

9. Gire la perilla de cocción a **OPEN** (abierto). Se enciende la luz roja.

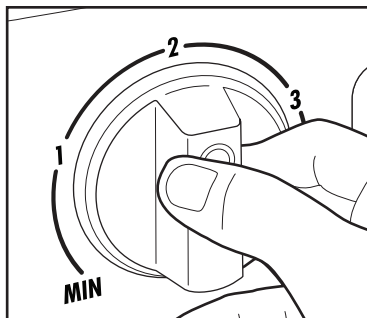

10. Gire la perilla de temperatura a la configuración de calor deseada.

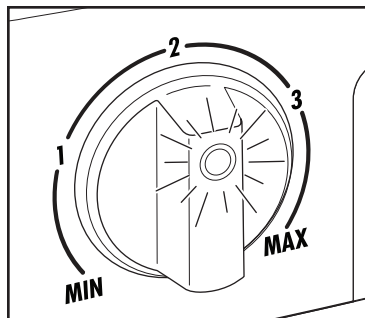

11. Una vez que la plancha ha alcanzado la temperatura configurada, la luz verde destellante quedará fija.

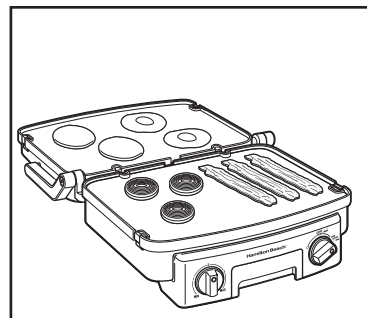

12. Coloque los alimentos que va a cocinar sobre la placa inferior de la plancha y luego agregue alimentos en la placa superior.

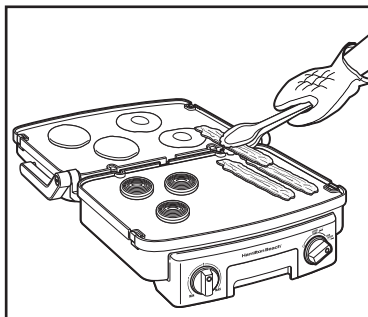

13. Gire el alimento media vuelta durante el cocimiento.
NOTA: Siempre deje enfriar, luego limpie la placa superior antes de pasar de la posición abierta a la posición cerrada.

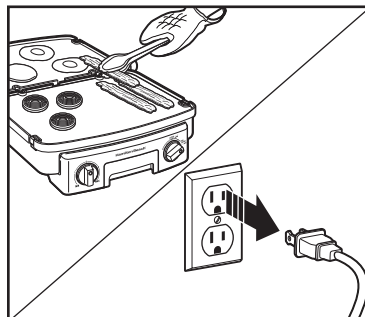

14. Cuando haya terminado de asar, gire la perilla de cocción a **0** (apagado) y desenchufe. Deje enfriar antes de quitar la bandeja de goteo para descartar la grasa.

Consejos Útiles

- Use utensilios plásticos en la plancha antiadherente de cocción. No utilice utensilios metálicos porque pueden dañar la superficie antiadherente.
- Use spray de cocción para una cocción conveniente y antiadherente. O, si así lo prefiere, cepille las planchas de cocción con aceite vegetal antes de precalentar.
- Siempre precaliente antes de usar.
- Los sándwiches más gruesos se pueden desplazar una vez cerrada la tapa. Utilice una espátula plástica para reposicionarlos. No hace falta hacer presión sobre la manija. El peso de la tapa asará la parte superior del sándwich.
- ¡La limpieza es sencilla! Deje enfriar la parrilla y luego limpie las planchas de cocción con una toalla de papel.

Cuidado y Limpieza

⚠ ADVERTENCIA Peligro de Descarga Eléctrica.

Desconecte la energía antes de limpiar. No sumerja el cable, el enchufe o base en agua u otro líquido.

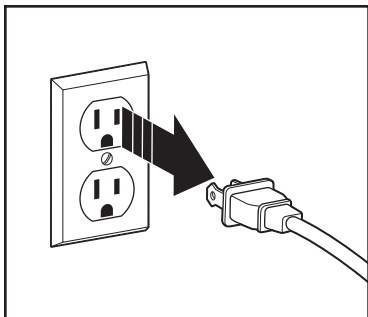

1. Desenchufe y deje enfriar.

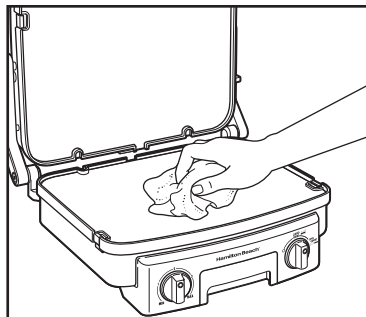

2. Limpie las planchas de cocción con una toalla de papel para quitar las salpicaduras.

NOTA: No use fibra de acero, de estropajos o limpiadores abrasivos sobre cualquier parte de la unidad. Nunca use objetos afilados o puntiagudos para limpiar.

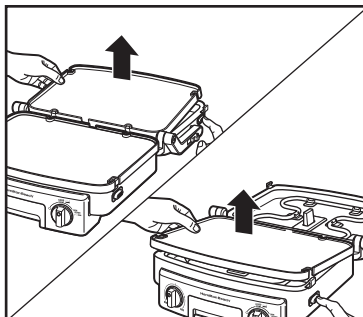

3. Cuando desee quitar las planchas para limpiarlas, presione el botón de liberación de las planchas y quítelas. Saque primero la plancha superior y luego la plancha inferior.

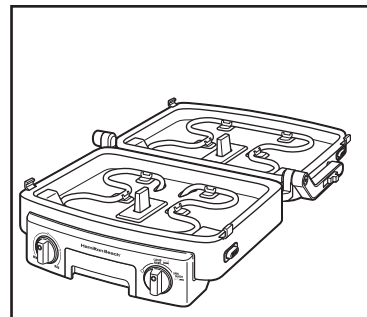

4. Si ingresa grasa debajo de las placas superior o inferior, utilice un paño húmedo jabonoso y con cuidado limpie toda la superficie para quitar toda la grasa. Seque con un paño.

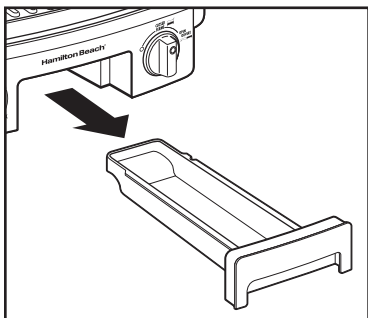

5. Quite la bandeja de goteo; lávela en el lavavajillas o en agua caliente jabonosa.



6. No utilice la configuración "SANI" cuando la lave en el lavavajillas. Las temperaturas del ciclo "SANI" pueden dañar su producto.

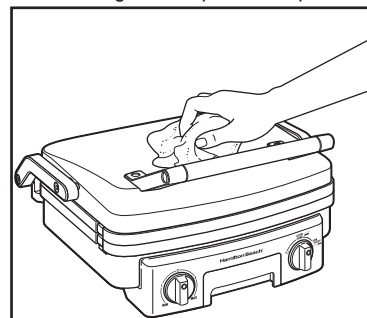

7. Limpie el exterior de la unidad con un trapo húmedo y jabonoso. Luego limpie con un paño húmedo y seque.



Grupo HB PS, S.A. de C.V.
Monte Elbruz No. 124 - 401
Col. Polanco V Sección, Miguel Hidalgo
Distrito Federal, C.P. 11560
01 800 71 16 100

PÓLIZA DE GARANTÍA

PRODUCTO:

MARCA:

MODELO:

Grupo HB PS, S.A. de C.V. cuenta con una Red de Centros de Servicio Autorizada, por favor consulte en la lista anexa el nombre y dirección de los establecimientos en la República Mexicana en donde usted podrá hacer efectiva la garantía, obtener partes, componentes, consumibles y accesorios; así como también obtener servicio para productos fuera de garantía. Para mayor información llame sin costo: **Centro de Atención al consumidor: 01 800 71 16 100**

Grupo HB PS, S.A. de C.V. le otorga a partir de la fecha de compra:
GARANTÍA DE 1 AÑO.

COBERTURA

- Esta garantía ampara, todas las piezas y componentes del producto que resulten con defecto de fabricación incluyendo la mano de obra.
- Grupo HB PS, S.A. de C.V. se obliga a reemplazar, reparar o reponer, cualquier pieza o componente defectuoso; proporcionar la mano de obra necesaria para su diagnóstico y reparación, todo lo anterior sin costo adicional para el consumidor.
- Esta garantía incluye los gastos de transportación del producto que deriven de su cumplimiento dentro de su red de servicio.

LIMITACIONES

- Esta garantía no ampara el reemplazo de piezas deterioradas por uso o por desgaste normal, como son: cuchillas, vasos, jarras, filtros, etc.
- Grupo HB PS, S.A. de C.V. no se hace responsable por los accidentes producidos a consecuencia de una instalación eléctrica defectuosa, ausencia de toma de tierra, clavija de enchufe en mal estado, etc.

EXCEPCIONES

Esta garantía no será efectiva en los siguientes casos:

- a) Cuando el producto se hubiese utilizado en condiciones distintas a las normales. (Uso industrial, semi-industrial o comercial.)
- b) Cuando el producto no hubiese sido operado de acuerdo con el instructivo de uso.
- c) Cuando el producto hubiese sido alterado o reparado por personas no autorizadas por Grupo HB PS, S.A. de C.V. el fabricante nacional, importador o comercializador responsable respectivo.

El consumidor puede solicitar que se haga efectiva la garantía ante la propia casa comercial donde adquirió su producto, siempre y cuando Grupo HB PS, S.A. de C.V. no cuente con talleres de servicio.

PROCEDIMIENTO PARA HACER EFECTIVA LA GARANTÍA

- Para hacer efectiva la garantía no deben exigirse mayores requisitos que la presentación del producto y la póliza correspondiente, debidamente sellada por el establecimiento que lo vendió.
- Para hacer efectiva la garantía, lleve su aparato al Centro de Servicio Autorizado más cercano a su domicilio (consulte la lista anexa).
- Si no existe Centro de Servicio Autorizado en su localidad llame a nuestro Centro de Atención al Consumidor para recibir instrucciones de como hacer efectiva su garantía.
- El tiempo de reparación, en ningún caso será mayor de 30 días naturales contados a partir de la fecha de recepción del producto en nuestros Centros de Servicio Autorizados.
- En caso de que el producto haya sido reparado o sometido a mantenimiento y el mismo presente deficiencias imputables al autor de la reparación o del mantenimiento dentro de los treinta días naturales posteriores a la entrega del producto al consumidor, éste tendrá derecho a que sea reparado o mantenido de nuevo sin costo alguno. Si el plazo de la garantía es superior a los treinta días naturales, se estará a dicho plazo.
- El tiempo que duren las reparaciones efectuadas al amparo de la garantía no es computable dentro del plazo de la misma. Cuando el bien haya sido reparado se iniciará la garantía respecto de las piezas repuestas y continuará con relación al resto. En el caso de reposición del bien deberá renovarse el plazo de la garantía.

FECHA DE ENTREGA	SELLO DEL VENDEDOR	QUEJAS Y SUGERENCIAS
DÍA__ MES__ AÑO__		Si desea hacer comentarios o sugerencias con respecto a nuestro servicio o tiene alguna queja derivada de la atención recibida en alguno de nuestros Centros de Servicio Autorizados, por favor dirigirse a: GERENCIA INTERNACIONAL DE SERVICIO 01 800 71 16 100 Email: mexico.service@hamiltonbeach.com.mx

RED DE CENTROS DE SERVICIO AUTORIZADA GRUPO HB PS, S.A. DE C.V.

Distrito Federal

ELECTRODOMÉSTICOS

Av. Plutarco Elías Calles No. 1499

Zacahuitzco MEXICO 09490 D.F.

Tel: 01 55 5235 2323 • Fax: 01 55 5243 1397

CASA GARCIA

Av. Patriotismo No. 875-B

Mixcoac MEXICO 03910 D.F.

Tel: 01 55 5563 8723 • Fax: 01 55 5615 1856

Nuevo Leon

FERNANDO SEPULVEDA REFACCIONES

Ruperto Martínez No. 238 Ote.

Centro MONTERREY, 64000 N.L.

Tel: 01 81 8343 6700 • Fax: 01 81 8344 0486

Jalisco

SERVICIOS DE MANTENIMIENTO CASTILLO

Garibaldi No. 1450

Ladrón de Guevara

GUADALAJARA 44660 Jal.

Tel: 01 33 3825 3480 • Fax: 01 33 3826 1914

Modelo:
25340C

Tipo:
G55

Características Eléctricas:
120 V~ 60 Hz 1500 W

Los modelos incluidos en el instructivo de Uso y Cuidado pueden ir seguidos o no por un sufijo correspondiente a una o varias letras del alfabeto y sus combinaciones, separadas o no por un espacio, coma, diagonal, o guión. Como ejemplos los sufijos pueden ser: "Y" y/o "MX" y/o "MXY" y/o "Z".