

**READ BEFORE USE
LIRE AVANT UTILISATION
LEA ANTES DE USAR**

Visit www.hamiltonbeach.com for our complete line of products and Use and Care Guides – as well as delicious recipes, tips, and to register your product online.

Rendez-vous sur www.hamiltonbeach.ca pour notre liste complète de produits et de nos manuels utilisateur – ainsi que nos délicieuses recettes et nos conseils.

Visite www.hamiltonbeach.com (EE. UU.) o www.hamiltonbeach.com.mx (México) para ver otros productos de Hamilton Beach o para contactarnos.

Questions

Please call us – our friendly associates are ready to help.

USA: 1.800.851.8900

Questions

N'hésitez pas à nous appeler – nos associés s'empreseront de vous aider.

CAN : 1.800.267.2826

Preguntas

Por favor llámenos – nuestros amables representantes están listos para ayudar.

EE. UU.: 1.800.851.8900

MEX: 01 800 71 16 100

Le invitamos a leer cuidadosamente este instructivo antes de usar su aparato.

Hamilton Beach®



Grounds Dispensing
Coffee Maker
Cafetière/distributrice
de café moulu
Cafetera Dispensadora
de Café Molido

English	2
Français	13
Español	25

IMPORTANT SAFEGUARDS

When using electrical appliances, basic safety precautions should always be followed to reduce the risk of fire, electric shock, and/or injury to persons, including the following:

1. Read all instructions.
2. This appliance is not intended for use by persons (including children) with reduced physical, sensory, or mental capabilities, or lack of experience and knowledge, unless they are closely supervised and instructed concerning use of the appliance by a person responsible for their safety.
3. Close supervision is necessary when any appliance is used by or near children. Children should be supervised to ensure that they do not play with the appliance.
4. Do not touch hot surfaces. Use handles or knobs. Care must be taken as burns can occur from touching hot parts or from spilled, hot liquid.
5. To protect against electric shock, do not place cord, plug, or coffee maker in water or other liquid.
6. Unplug from outlet when either the coffee maker or clock is not in use and before cleaning. Allow to cool before putting on or taking off parts and before cleaning the appliance.
7. Coffee maker must be operated on a flat surface away from the edge of counter to prevent accidental tipping.
8. Do not operate any appliance with a damaged supply cord or plug, or after the appliance malfunctions or has been dropped or damaged in any manner. Supply cord replacement and repairs must be conducted by the manufacturer, its service agent, or similarly qualified persons in order to avoid a hazard. Call the provided customer service number for information on examination, repair, or adjustment.
9. The use of accessory attachments not recommended by the appliance manufacturer may result in fire, electrical shock, or personal injury.
11. Use only the carafe provided with the appliance.
11. Do not use outdoors.
12. Do not let cord hang over edge of table or counter or touch hot surfaces, including stove.
13. The carafe is designed for use with this coffee maker. It must never be used on a range top or in a microwave oven.
14. Do not set a hot carafe on a wet or cold surface.
15. Do not use a cracked carafe or one with a loose or weakened handle.
16. Do not clean carafe with cleansers, steel wool pads, or other abrasive materials.
17. Be certain carafe lid is securely in place during brew cycle and when pouring coffee. Do not use force when placing lid on carafe.
18. Do not place coffee maker on or near a hot gas or electric burner or in a heated oven.
19. To disconnect coffee maker, turn controls to OFF (O) and then remove plug from wall outlet.
20. **WARNING!** To reduce the risk of fire or electric shock, do not remove the bottom cover. No user-serviceable parts are inside. Repair should be done by authorized service personnel only.
21. Do not use appliance for other than intended use.

SAVE THESE INSTRUCTIONS

Other Consumer Safety Information

This appliance is intended for household use only.

⚠ WARNING Electrical Shock Hazard: This appliance is provided with a polarized plug (one wide blade) to reduce the risk of electric shock. The plug fits only one way into a polarized outlet. Do not defeat the safety purpose of the plug by modifying the plug in any way or by using an adapter. If the plug does not fit fully into the outlet, reverse the plug. If it still does not fit, have an electrician replace the outlet.

The length of the cord used on this appliance was selected to reduce the hazards of becoming tangled in or tripping over a longer cord. If a longer cord is necessary, an approved extension cord may be used. The electrical rating of the extension cord must be equal to or greater than the rating of the appliance. Care must be taken to arrange the extension cord so that it will not drape over the countertop or tabletop where it can be pulled on by children or accidentally tripped over.

To avoid an electrical circuit overload, do not use another high-wattage appliance on the same circuit with this appliance.

Parts and Features

*To order parts:

US: 1.800.851.8900

www.hamiltonbeach.com

Canada: 1.800.267.2826

Mexico: 01 800 71 16 100

BEFORE FIRST USE:
Wash carafe and brew basket in hot, soapy water. Rinse and dry. Brew one cycle with water and discard water.

SMART Brew Basket

Grounds Container With Lid*

Water Reservoir Lid

Water Filter* Not Included

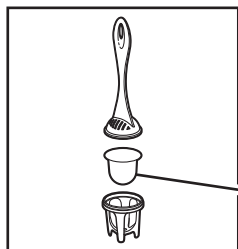

Pod*

Carafe*

Keep-Warm Plate



Top Cover
(use when grounds container is removed)

Open Button for Brew Basket

Lid to Access Water Reservoir Filter

Control Panel With Clock and Scoop Indicator

PROGRAM Button

TIME Button

BREW OPTIONS Button

Scoop -/+ Selectors

BREW NOW (I/O) Button

Power Light

Cleaning Brush*



How to Make Coffee With Grounds Container

⚠ WARNING Burn Hazard.

To avoid hot coffee overflowing from the filter basket:

- When using decaffeinated coffee, do not exceed the coffee manufacturer's recommended serving amount.
- Ensure swivel filter basket is completely closed.

If filter basket overflow occurs, unplug coffee maker and allow coffee in filter basket to cool before removing filter basket.

⚠ WARNING Electrical Shock Hazard.

Do not immerse cord, plug, or coffee maker in any liquid.

1. Make sure coffee maker is unplugged. Place grounds container into opening on top of coffee maker, aligning the three arrows. Turn clockwise until you hear a click and the arrow is aligned to the lock icon.
2. Plug into outlet.

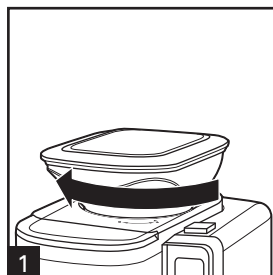

3. Press **TIME** button until hours flash in display. Pulse **TIME** button to set current hour in AM or PM. Release **TIME** button and minutes will flash in display.
4. Press **TIME** button within 3 seconds to set current minutes. Set time will display constant in 3 seconds.
5. Fill carafe with water; lift water reservoir lid to add water.

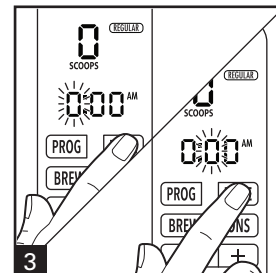

6. Press **OPEN** button to open SMART brew basket. Add paper filter to basket. Push basket until it clicks closed. Do not open until brewing cycle is complete and unit is cool.

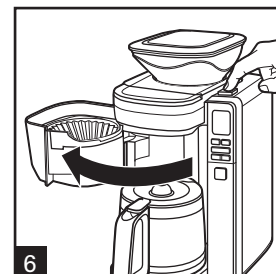

7. Pour one bag ground coffee (no more than a 12-ounce [340-g] bag) into grounds container. Place lid onto container and push to seal. This coffee maker is for grounds only. Do not use whole beans; this is not a coffee grinder.



How to Make Coffee With Grounds Container (cont.)

8. Press **BREW OPTIONS**. Choose **BOLD** for stronger coffee or 1–4 **CUPS** for smaller quantity. Default is **REGULAR**.
9. Press + or – button to select the amount of scoops (1 scoop = 1 tablespoon [15 ml]) of ground coffee you want to brew.
10. Press **BREW NOW** button once to turn on the coffee maker and button will illuminate. When finished, press **BREW NOW** button once and unplug. **NOTE:** If the coffee maker is not turned off manually, it will shut off automatically in 2 hours and the light will turn off.

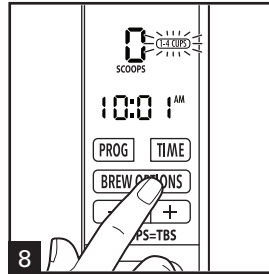

How to Make Coffee Without Using Grounds Container

This coffee maker can be used like a standard automatic drip coffee maker by adding ground coffee to the brew basket yourself.

Option 1: To remove grounds container.

1. Turn grounds container counterclockwise, aligning the container arrow with the unlocked icon. Lift container up to remove.
2. Place top lid on coffee maker.
3. Press – or + buttons until 0 scoops are displayed. When grounds container is removed, this coffee maker will not brew unless the scoop count is 0.

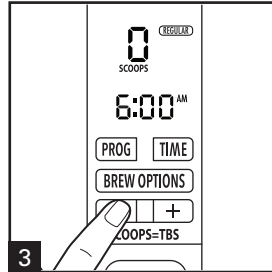

4. Press **OPEN** button to open SMART brew basket. Add paper filter and desired amount of ground coffee.
5. Add water to water reservoir. Press **BREW NOW** button.

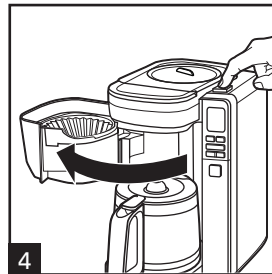

OR

Option 2: Leaving grounds container locked in place.

1. Press – or + buttons until 0 scoops are displayed. **IMPORTANT!** This coffee maker will dispense the amount of scoops showing in display, adding additional grounds to brew basket.

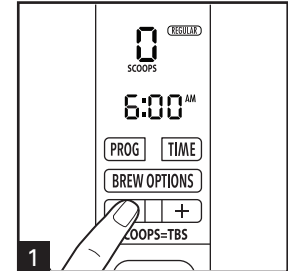

2. Press **OPEN** button to open brew basket. Add paper filter and desired amount of ground coffee.
3. Add water to water reservoir. Press **BREW NOW** button.



To Program Automatic Brew

NOTE: White LED comes on to indicate PROGRAM is activated. White LED light goes off when unit begins to brew at preprogrammed time.

1. Choose a brew option.
2. Press and hold **PROG** button until **HOUR** light flashes.
3. While pressing **PROG** button, press the **TIME** button to select the desired brew time. Release **PROG** button and time will be set.
4. Programmed time will be stored and the current time will be displayed.

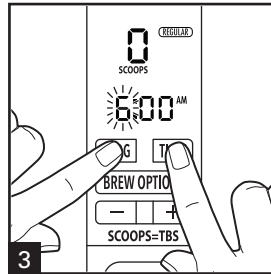

5. Press and release **PROG** button again to activate automatic brew. **PROG** light comes on.

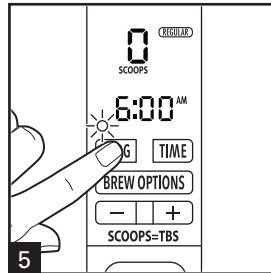

Tips for Best-Tasting Coffee

- All coffees are made from either arabica beans or robusta beans, or some combination of both. Arabica beans are slightly more expensive, but tend to produce better-tasting coffee.
- Ground coffee will become stale much faster than whole beans. If buying preground coffee, chose a package with the latest expiration date or a smaller quantity.
- If grinding whole beans, set your coffee grinder on a fine/medium grind. This will yield the best-tasting grounds. Try to use freshly ground coffee within about a week of grinding.
- Using a water filter, filtered water, or bottled water will yield better-tasting coffee than tap water.
- Use approximately 1 tablespoon (15 ml) of grounds for each cup of coffee being made. To avoid overflow, use about 1/3 less grounds when brewing decaf or flavored coffees.
- Make sure your coffee maker is clean. See "Care and Cleaning" section.

Care and Cleaning

⚠ WARNING Electrical Shock Hazard.

Do not immerse cord, plug, or coffee maker in any liquid.

All coffee makers should be cleaned at least once a month (once a week for areas with hard water).

1. Unplug.
2. Wipe coffee maker with a damp cloth or sponge. Dry.
3. Remove water filter and water filter base (see "How to Replace the Water Filter").
4. Pour a minimum of 1 pint (2 cups/473 ml) white vinegar into water reservoir.
5. Plug in and press **BREW NOW (I/O)** button once. After 30 seconds, turn OFF. Wait 30 minutes to allow vinegar to clean. Then turn ON again. When brew cycle is finished, wait for unit to cool.
6. Empty carafe and rinse. Run 2–3 more brew cycles with CLEAN WATER only. Allow to cool between cycles.
7. Wash in warm, soapy water. Rinse and dry. The carafe and filter basket are dishwasher-safe to wash and dry in TOP RACK only.

How to Replace the Water Filter

1. Soak filter pod for 15 minutes in water.

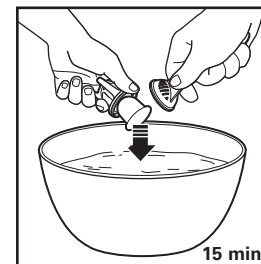

2. Add pod to bottom of water filter and snap on filter handle.
3. Place assembly into right side of water reservoir.

For better-tasting coffee, use a water filter. Filter replacement is recommended every 30 cycles.

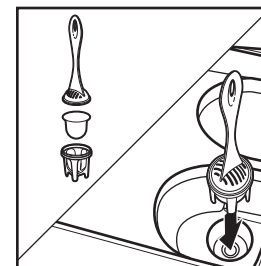

Carafe Safety Precautions

- Do not use a cracked carafe or a carafe having a loose or weakened handle.
- This carafe is designed to be used only on the keep-warm plate of your coffee maker. Do not use on a gas or electric rangetop, or in a microwave or conventional oven.
- To avoid breakage, handle carafe with care. Avoid impact. Glass will break as a result of impact. Use care when filling with water to avoid hitting faucet.
- Do not place hot carafe on cool or wet surface. Allow to cool before washing or adding liquids.
- Do not set empty carafe on a hot heating surface.
- Do not clean with steel wool pads, abrasive cleanser, or any other materials that may scratch.



This symbol alerts you to the potential danger for personal injury if you fail to read and follow these safety precautions.



This symbol reminds you that glass is fragile and can break which could result in personal injury.

- Do not place hands inside carafe. When handling, be careful if wearing any hand jewelry, especially diamond rings. Jewelry can scratch the glass, which increases possibility of breakage.
- Do not bump, scratch, or boil dry.
- Discard carafe if it is cracked, scratched, or heated while empty for an extended period of time.
- To avoid accidents, do not pour in the direction of people.
- If stirring in the carafe, use only wooden, plastic, or rubber utensils. Do not use metal utensils.
- Follow the above safety precautions carefully to avoid serious burn injuries which may result if breakage occurs while carafe holds heated liquids.

Troubleshooting

Filter basket overflows or coffee brews slowly.

- The BOLD or 1–4 CUPS brew option is recommended for brewing decaffeinated coffee.
- Excessive amounts of coffee.
- Coffee ground too finely (not automatic drip grind).
- Carafe not securely placed on keep-warm plate or SMART brew basket not closed completely.
- Carafe removed during brewing for more than 20 seconds and not placed securely back on keep-warm plate.
- Coffee maker needs cleaning.
- Coffee grounds between paper filter and basket holder.
- Paper filter not open and in proper position.
- Poor-quality paper filter.

Coffee not brewing/unit will not turn on.

- Water reservoir is empty.
- Unit is unplugged.
- Power outage.
- Power surge. Unplug; then plug the unit back in.
- Clock requires reset after power outage.

Reminders

- Stopping a dispensing cycle by opening the basket holder or pressing the I/O button will cause the scoop number to flash. This means that a new dispense cycle will begin once the unit is restarted. Empty the dispensed coffee grounds to avoid having too much in the basket holder, and start process from the beginning.
- When the SMART brew basket is not in place or not closed all the way and a cycle is started, the message "nO bAS" is displayed. This message is removed when the SMART brew basket is detected.
- If there is no water in the reservoir, the message "FIL H2O" is displayed. Once water is added and the cycle is restarted, the message disappears, coffee grounds dispensing is bypassed, and brewing begins.

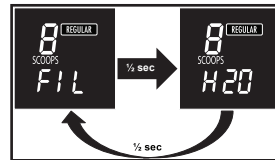
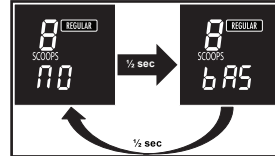

- If the basket holder is not opened after the last brew (to clean out old grounds), the message "bAS Err" is displayed. Once the basket holder is opened, the message is removed.
- If the grounds container is not in place and scoop number is set to anything but 0 and a cycle is started, the unit shuts off.
- When programming the Auto On time, the clock display shows "START TIME." Once this time is set, this message is turned off.

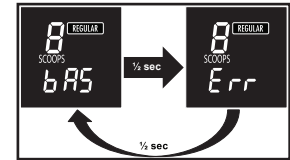

- When the program mode is enabled, a white LED is illuminated above the PROG button.

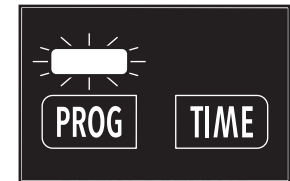

Limited Warranty

This warranty applies to products purchased and used in the U.S. and Canada. This is the only express warranty for this product and is in lieu of any other warranty or condition.

This product is warranted to be free from defects in material and workmanship for a period of five (5) years from the date of original purchase in Canada and one (1) year from the date of original purchase in the U.S. During this period, your exclusive remedy is repair or replacement of this product or any component found to be defective, at our option; however, you are responsible for all costs associated with returning the product to us and our returning a product or component under this warranty to you. If the product or component is no longer available, we will replace with a similar one of equal or greater value.

This warranty does not cover glass, filters, wear from normal use, use not in conformity with the printed directions, or damage to the product resulting from accident, alteration, abuse, or misuse. This warranty extends only to the original consumer purchaser or gift recipient. Keep the original sales receipt, as proof of purchase is required to make a warranty claim. This warranty is void if the product is used for other than single-family household use or subjected to any voltage and waveform other than as specified on the rating label (e.g., 120 V ~ 60 Hz).

We exclude all claims for special, incidental, and consequential damages caused by breach of express or implied warranty. All liability is limited to the amount of the purchase price. **Every implied warranty, including any statutory warranty or condition of merchantability or fitness for a particular purpose, is disclaimed except to the extent prohibited by law, in which case such warranty or condition is limited to the duration of this written warranty.** This warranty gives you specific legal rights. You may have other legal rights that vary depending on where you live. Some states or provinces do not allow limitations on implied warranties or special, incidental, or consequential damages, so the foregoing limitations may not apply to you.

To make a warranty claim, do not return this appliance to the store. Please call 1.800.851.8900 in the U.S. or 1.800.267.2826 in Canada or visit hamiltonbeach.com in the U.S. or hamiltonbeach.ca in Canada. For faster service, locate the model, type, and series numbers on your appliance.

PRÉCAUTIONS IMPORTANTES

Pour utiliser un appareil électroménager, vous devez toujours prendre des mesures élémentaires de sécurité pour réduire le risque d'incendie, d'électrocution et/ou de blessure corporelle, en particulier les mesures suivantes :

1. Lire toutes les instructions.
2. Cet appareil n'est pas destiné à être utilisé par des personnes (y compris les enfants) dont les capacités physiques, sensorielles ou mentales sont réduites, ou manquant d'expérience et de connaissance, sauf si elles sont étroitement surveillées et instruites sur l'utilisation de l'appareil par une personne responsable de leur sécurité.
3. Une surveillance étroite est requise pour tout appareil utilisé par ou près des enfants. Surveiller que les enfants ne jouent pas avec l'appareil.
4. Ne pas toucher aux surfaces chaudes. Utiliser les poignées ou les boutons. Prendre toutes les précautions nécessaires pour éviter les risques de brûlures occasionnés par les surfaces chaudes, les déversements de liquides chauds.
5. Pour éviter les risques d'électrocution, ne pas immerger le cordon ou la fiche ou la cafetière dans l'eau ou tout autre liquide.
6. Débrancher de la prise murale lorsque la cafetière ou l'horloge n'est pas utilisée et avant le nettoyage. Laisser refroidir la cafetière avant d'installer ou de retirer des pièces et avant de la nettoyer.
7. Toujours placer la cafetière sur une surface plane et loin des bords de comptoir pour éviter le basculement accidentel lors de son fonctionnement.
8. Ne pas faire fonctionner un appareil électroménager avec un cordon ou une fiche endommagée, ou lorsque l'appareil ne fonctionne pas bien ou a été échappé ou endommagé d'une manière quelconque. Le remplacement et la réparation du cordon d'alimentation doivent être faits par le fabricant, son agent de service ou toute personne qualifiée de façon à éviter tout danger. Appeler le numéro de service à la clientèle fourni pour des renseignements concernant l'examen, la réparation ou l'ajustement.
9. L'utilisation d'accessoires non recommandés par le fabricant d'électroménagers peut causer un incendie, un choc électrique ou des blessures.
10. Utiliser uniquement la verseuse à café fournie avec cet appareil.
11. Ne pas utiliser à l'extérieur.
12. Ne pas laisser pendre le cordon de la table ou du comptoir et éviter tout contact avec les surfaces chaudes incluant la cuisinière.
13. La verseuse à café est conçue exclusivement pour cette cafetière. Elle ne doit jamais être utilisée sur une table de cuisson ou dans un four à micro-ondes.
14. Ne pas placer la verseuse à café chaude sur une surface mouillée ou froide.
15. Ne pas utiliser une verseuse à café fissurée ou avec une poignée lâche ou usée.
16. Ne pas nettoyer la verseuse à café avec de la poudre à nettoyer, des tampons métalliques ou autres matériaux abrasifs.
17. S'assurer que le couvercle de la verseuse à café est bien fixé pendant le cycle d'infusion et au moment de verser le café. Ne pas utiliser la force pour fixer le couvercle de la verseuse à café.
18. Ne pas placer la cafetière sur ou près d'une cuisinière électrique ou à gaz chaud ou dans un four chaud.
19. Pour débrancher la cafetière, tourner les boutons de réglage à **ARRÊT (O)** puis débrancher la fiche de la prise murale.
20. **AVERTISSEMENT !** Pour éviter les risques d'incendie et d'électrocution, ne pas enlever le couvercle inférieur de la cafetière. Aucune pièce réparable à l'intérieur. Les réparations doivent être faites par un technicien agréé seulement.
21. N'utiliser cet appareil que pour les fonctions auxquelles il est destiné.

CONSERVER CES INSTRUCTIONS

Autres renseignements relatifs à la sécurité du consommateur

Cet appareil est destiné à un usage domestique uniquement.

⚠ AVERTISSEMENT Risque de choc électrique : Cet appareil est fourni avec une fiche polarisée (une broche large) pour réduire le risque d'électrocution. Cette fiche n'entre que dans un seul sens dans une prise polarisée. Ne contrecarrez pas l'objectif sécuritaire de cette fiche en la modifiant de quelque manière que ce soit ou en utilisant un adaptateur. Si vous ne pouvez pas insérer complètement la fiche dans la prise, inversez la fiche. Si elle refuse toujours de s'insérer, faire remplacer la prise par un électricien.

La longueur du cordon installé sur cet appareil a été sélectionnée afin de réduire les risques d'enchevêtrement ou de faux pas causés par un fil trop long. L'utilisation d'une rallonge approuvée est permise si le cordon est trop court. Les caractéristiques électriques de la rallonge doivent être équivalentes ou supérieures aux caractéristiques de l'appareil. Prendre toutes les précautions nécessaires pour installer la rallonge de manière à ne pas la faire courir sur le comptoir ou sur une table pour éviter qu'un enfant ne tire sur le cordon ou trébuche accidentellement.

Pour éviter la surcharge du circuit électrique, ne pas utiliser un autre appareil à haute puissance sur le même circuit que cet appareil.

Pièces et caractéristiques

*Pour commandes des pièces :
Canada : 1 800 267-2826

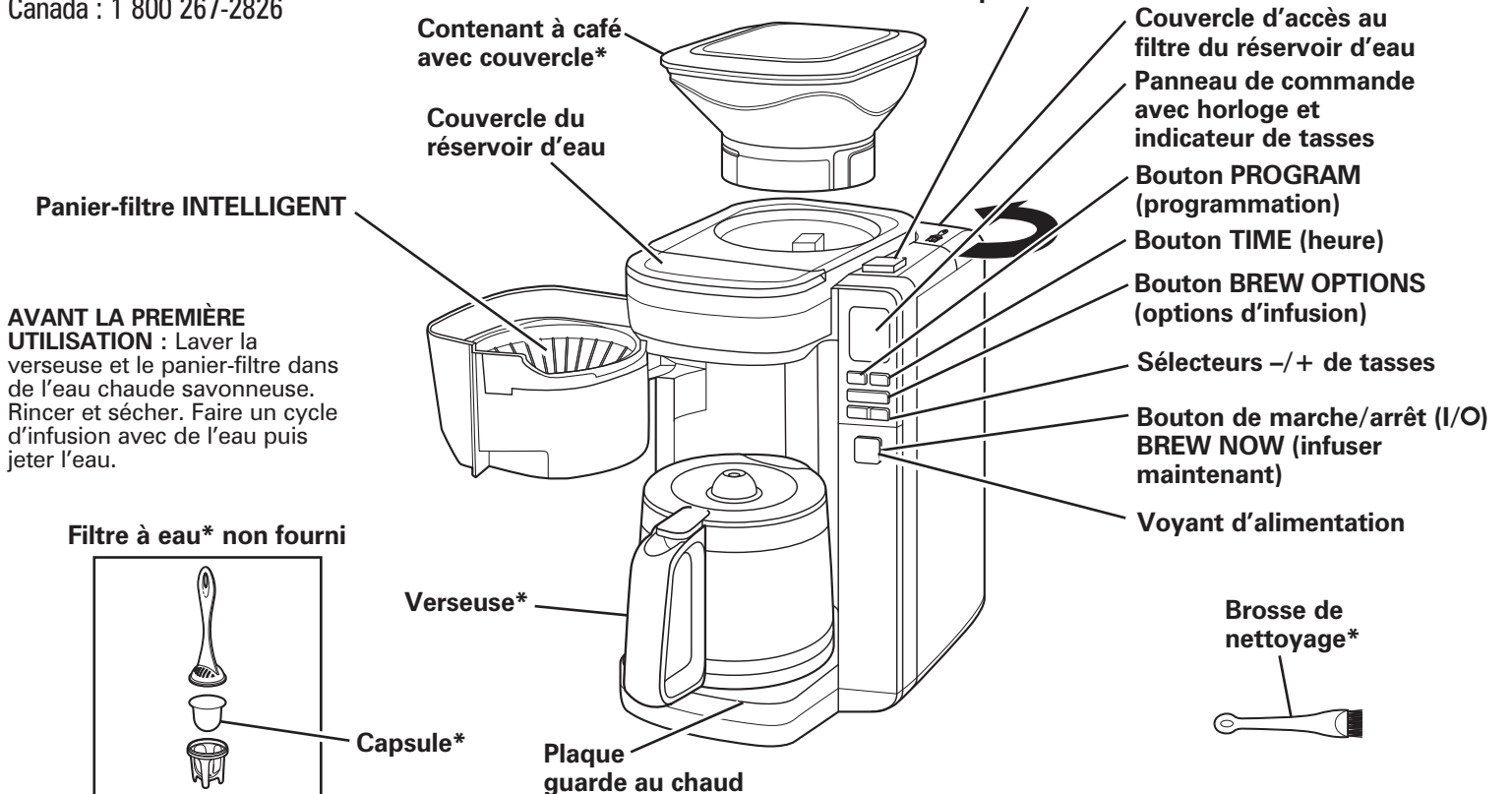

Préparation du café avec le contenant à café

⚠ AVERTISSEMENT Risque de brûlures.

Pour éviter le débordement de café chaud du panier-filtre :

- Lors de l'utilisation d'un café décaféiné, ne pas dépasser les quantités recommandées par le fabricant de café.
- S'assurer que le panier-filtre pivotant est complètement fermé.

Si le panier-filtre déborde, débrancher la cafetière et laisser refroidir le contenu du panier-filtre avant de retirer le panier-filtre.

⚠ AVERTISSEMENT Risque de choc électrique.

Ne pas immerger le cordon, la fiche ou la cafetière dans aucun liquide.

1. S'assurer que la cafetière est débranchée. Mettre le café moulu dans le contenant par l'ouverture située sur le dessus de la cafetière en alignant les trois flèches. Tourner vers la droite jusqu'à ce qu'un clic se fasse entendre et que la flèche soit alignée avec l'icône de verrouillage.
2. Brancher dans la prise de courant.

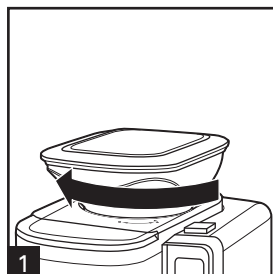

3. Appuyer sur le bouton **TIME** (heure) jusqu'à ce que les heures clignotent sur l'afficheur. Appuyer plusieurs fois pour régler l'heure du jour ou du soir (AM ou PM) actuelle. Relâcher le bouton **TIME** (heure) et les minutes clignoteront à l'afficheur.

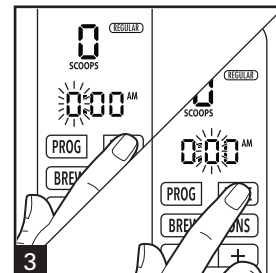

4. Appuyer sur le bouton **TIME** (heure) pendant 3 secondes pour régler les minutes actuelles. L'heure réglée fixe s'affichera dans 3 secondes.
5. Remplir la verseuse avec de l'eau puis soulever le couvercle du réservoir d'eau et y verser l'eau.
6. Appuyer sur le bouton d'ouverture pour ouvrir le panier-filtre INTELLIGENT. Mettre un filtre en papier dans le panier. Pousser le panier jusqu'à ce qu'il s'enclenche. Ne pas ouvrir tant que le cycle d'infusion n'est pas terminé et que l'appareil soit refroidi.



7. Verser un sac de café moulu (ne pesant pas plus de 12 oz [340 g]) dans le contenant à café. Mettre le couvercle sur le contenant et pousser pour fermer hermétiquement. Cette cafetière n'utilise que du café moulu. Ne pas utiliser de grains de café entiers. Cette cafetière n'est pas équipée d'un moulin à café.



Préparation du café avec le contenant à café (suite)

- Appuyer sur le bouton **BREW OPTIONS** (options d'infusion). Choisir l'option **BOLD** (corsé) pour une saveur de café plus intense ou **1-4 CUPS** (1 à 4 tasses) pour infuser une plus petite quantité.
- Appuyer sur le bouton « + » ou « - » pour sélectionner la quantité de tasses (1 tasse = 1 c. à table [15 ml] de café moulu) à infuser.
- Appuyer une fois sur le bouton **BREW NOW** (infuser maintenant) pour mettre la cafetière en marche et que le bouton s'allume. Lorsque le cycle est terminé, appuyer une fois sur le bouton **BREW NOW** (infuser maintenant) puis débrancher. **REMARQUE** : La cafetière s'éteindra automatiquement après 2 heures si elle n'a pas été éteinte manuellement puis le témoin s'éteindra.

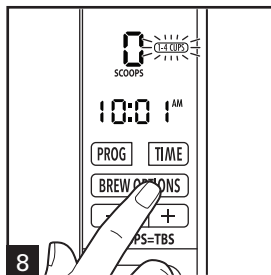

Préparation du café sans utiliser le contenant à café

La cafetière peut être utilisée comme une cafetière automatique traditionnelle en y ajoutant vous-même du café moulu dans le panier-filtre.

Option 1 : Pour retirer le contenant à café.

1. Tourner le contenant à café vers la gauche en alignant la flèche du contenant avec l'icône de déverrouillage. Soulever le contenant et le retirer.
2. Mettre le couvercle supérieur sur la cafetière.
3. Appuyer sur le bouton « - » ou « + » jusqu'à ce que la quantité de tasses « 0 » s'affiche. Lorsque le contenant à café est retiré, la cafetière n'infusera pas tant que la quantité de tasses n'est pas à « 0 ».

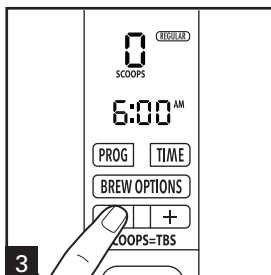

4. Appuyer sur le bouton d'ouverture pour ouvrir le panier-filtre INTELLIGENT. Mettre un filtre en papier et la quantité de café moulu désirée.
5. Ajouter de l'eau dans le réservoir d'eau. Appuyer sur le bouton **BREW NOW** (infuser maintenant).

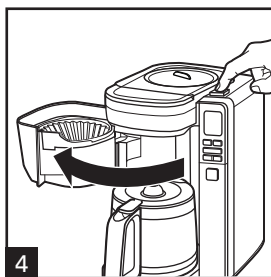

OU

Option 2 : Laisser le contenant à café verrouillé dans la cafetière.

1. Appuyer sur le bouton « - » ou « + » jusqu'à ce que la quantité de tasses « 0 » s'affiche. **IMPORTANT!** Cette cafetière infusera la quantité de tasses affichée au panneau, en ajoutant plus de café moulu dans le panier-filtre.

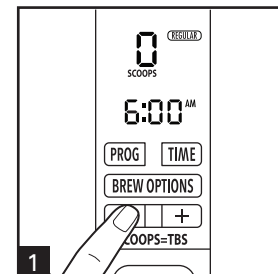

2. Appuyer sur le bouton d'ouverture pour ouvrir le panier-filtre. Mettre un filtre en papier et la quantité de café moulu désirée.
3. Ajouter de l'eau dans le réservoir d'eau. Appuyer sur le bouton **BREW NOW** (infuser maintenant).

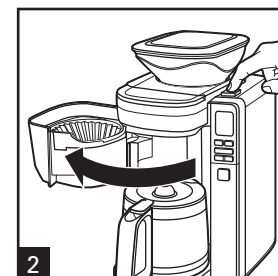

Programmation de l'infusion automatique

REMARQUE : Le témoin à DEL blanche s'allumera pour indiquer que la fonction PROGRAM (programmation) est activée. Le témoin à DEL blanche s'éteindra dès que l'infusion commence à l'heure programmée.

1. Choisir une option d'infusion.
2. Appuyer et maintenir le bouton **PROG** (programmation) enfoncé jusqu'à ce que les **HEURES** clignotent.
3. Maintenir le bouton **PROG** (programmation) et appuyer simultanément sur le bouton **TIME** (heure) pour sélectionner l'heure d'infusion désirée. Relâcher le bouton **PROG** (programmation) pour terminer la programmation.
4. Le temps programmé sera mémorisé et l'heure actuelle sera affichée.

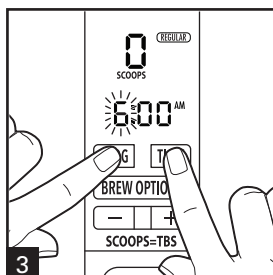

5. Appuyer et relâcher à nouveau le bouton **PROG** (programmation) pour activer l'infusion automatique. Le témoin **PROG** (programmation) s'allumera.

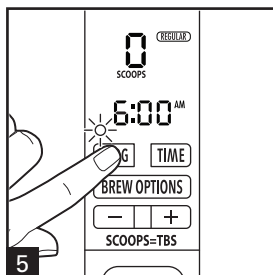

Conseils pour obtenir un excellent café

- Tous les cafés sont faits à partir de grains arabica ou robusta ou une combinaison des deux. Les grains Arabica sont légèrement plus coûteux, mais ont tendance à produire le meilleur café.
- Le café moulu s'évente beaucoup plus rapidement que les grains entiers. Si vous achetez du café moulu, choisir un paquet avec la date d'expiration la plus tardive ou une plus petite quantité.
- Pour moulin des grains entiers, régler votre moulin à café sur un réglage fine / moyen. Ceci donnera des moutures au meilleur arôme. Essayer d'utiliser du café fraîchement moulu dans la semaine qui suit.
- Utiliser un filtre à eau, de l'eau filtrée ou en bouteille donne un café de meilleur arôme que d'utiliser de l'eau du robinet.
- Utiliser environ 1 cuillère à soupe (15 ml) de café moulu pour chaque tasse de café à infuser. Pour le café décaféiné et les cafés aromatisés, utiliser environ 1/3 de moins de café moulu pour éviter les débordements.
- Assurez-vous que la cafetière est propre. Consulter le chapitre « Entretien et nettoyage ».

Entretien et nettoyage Comment remplacer le filtre à eau

⚠ AVERTISSEMENT Risque de choc électrique.

Ne pas immerger le cordon, la fiche ou la cafetière dans aucun liquide.

Toutes les cafetières doivent être nettoyées au moins une fois par mois (une fois par semaine lorsque l'eau est dure).

1. Débrancher.
2. Essuyer la cafetière avec un linge ou une éponge humide. Sécher.
3. Retirer le filtre à eau et la base du filtre à eau (voir le chapitre « Comment remplacer le filtre à eau »).
4. Verser au moins 1 pinte (2 tasses/473 ml) de vinaigre blanc dans le réservoir d'eau.
5. Brancher et appuyer une fois sur le bouton **BREW NOW** (infusion immédiate) (I/O). Au bout de 30 secondes, éteindre la cafetière. Attendre 30 minutes pour laisser le vinaigre agir. Mettre en marche de nouveau. Lorsque le cycle d'infusion est terminé, attendre que l'appareil soit refroidi.
6. Vider la verseuse et rincer-la. Faites fonctionner 2-3 autres cycles d'infusion avec seulement de L'EAU PROPRE. Laisser refroidir entre les cycles.
7. Laver dans de l'eau chaude savonneuse. Rincer et sécher. La verseuse et le panier-filtre sont lavables seulement dans le PANIER SUPÉRIEUR du lave-vaisselle.

1. Faire tremper la capsule dans l'eau pendant 15 minutes.

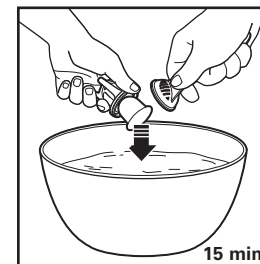

2. Insérer la capsule au fond du filtre à eau et enclencher sur la poignée du filtre.
3. Installer l'assemblage sur le côté droit du réservoir d'eau.

Pour obtenir un café qui a meilleur goût, utiliser un filtre à eau.

Nous vous recommandons de changer le filtre tous les 30 cycles.

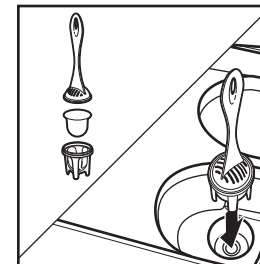

Précautions à prendre avec la verseuse



Ce symbole vous indique les dangers possibles de blessures corporelles si vous omettez de lire et de suivre ces précautions de sécurité.



Ce symbole vous rappelle que le verre est fragile et qu'une brisure peut entraîner des blessures corporelles.

- N'utiliser pas une verseuse fêlée ou dont la poignée est desserrée.
- Cette verseuse est conçue pour être utilisée uniquement sur la plaque de garde au chaud de votre cafetière. Éviter de la faire fonctionner sur le dessus d'une cuisinière électrique ou à gaz, ou dans un four à micro-ondes ou conventionnel.
- Pour éviter de la briser, manipuler la verseuse avec soin. Éviter tout impact car le verre cassera. Lorsque vous la remplissez d'eau, agir avec précaution pour éviter de heurter un robinet.
- Ne placer pas la verseuse chaude sur une surface froide ou humide. Laisser-la refroidir avant de la nettoyer ou d'y verser un liquide.
- Ne laisser pas une verseuse vide sur une surface chauffante.
- Éviter de nettoyer la verseuse avec des produits qui égratignent comme les tampons en laine d'acier ou les produits nettoyants abrasifs.
- N'insérer pas les mains dans la verseuse. Manipuler celle-ci avec soin si vous portez des bijoux, particulièrement des bagues avec diamants. Les bijoux peuvent égratigner le verre, ce qui augmente la possibilité de casse.
- Éviter de heurter, d'égratigner la cafetière ou de laisser l'eau s'évaporer entièrement.
- Jeter immédiatement la verseuse lorsque celle-ci est craquelée, égratignée, ou chauffée à vide durant une longue période.
- Afin d'éviter les accidents, ne verser pas le liquide en faisant face aux gens.
- Pour remuer le liquide dans la verseuse, n'utiliser que des ustensiles en plastique, en bois ou en caoutchouc. N'utiliser pas d'ustensiles en métal.
- Veuillez suivre à la lettre ces précautions de sécurité pour éviter toute brûlure grave qui pourrait être causée par le bris d'une verseuse remplie de liquide chaud.

Dépannage

Le panier de filtre déborde ou le café infuse lentement.

- L'option « BOLD » ou infusion de 1 à 4 tasses est recommandée pour infuser le café décaféiné.
- Quantités excessives de café.
- Mouture de café trop fine (inadaptée pour cafetière automatique).
- Verseuse pas fermement positionnée sur la plaque de garde au chaud ou support de panier à filtre pivotant pas complètement fermé.
- La verseuse a été enlevée durant l'infusion pendant plus de 20 secondes et n'a pas été bien remise en place sur la plaque de garde au chaud.
- La cafetière a besoin d'être nettoyée.
- De la mouture de café a pénétré entre le filtre en papier et le panier de filtre.
- Le filtre en papier n'est pas ouvert ou est mal positionné.
- Filtre en papier de mauvaise qualité.

La cafetière n'infuse pas de café/l'appareil ne se met pas en marche.

- Le réservoir d'eau est vide.
- L'appareil est débranché.
- Il y a eu une panne d'électricité.
- Il y a eu une surtension électrique. Débrancher l'appareil et brancher-le à nouveau.
- L'horloge doit être réglée de nouveau après la panne d'électricité.

Rappels

- Le nombre de tasses clignotera lors de l'arrêt d'un cycle d'infusion en ouvrant le support du panier ou en appuyant sur le bouton de marche/arrêt (I/O). Ceci indique qu'un nouveau cycle d'infusion commencera dès que l'appareil sera remis en marche. Le café infusé distribué devra être vidé pour éviter une trop grande quantité dans le support du panier et recommencer la procédure depuis le début.
- Lorsque le panier-filtre INTELLIGENT n'est pas en place ou complètement fermé et qu'un cycle est commencé, le message « nO bAS » (panier absent) s'affichera. Ce message disparaîtra dès que le panier-filtre INTELLIGENT sera détecté.
- Si le réservoir d'eau est vide, le message « FIL H2O » (remplir avec de l'eau) s'affiche. Dès que l'eau est ajoutée et que le cycle est commencé, le message disparaît, la distribution de café moulu est contournée et le cycle commence.

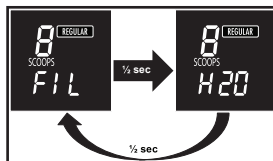
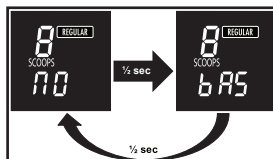

- Si le support de panier n'est pas ouvert après la dernière infusion (pour vider le café moulu), le message « bAS Err » s'affichera. Le message disparaîtra dès que le support à panier est ouvert.
- Lorsque le contenant à café n'est pas installé et que la quantité de tasses est réglée autrement que sur « 0 » et qu'un cycle est commencé, l'appareil s'éteint.
- Lors de la programmation de l'heure de mise en marche automatique, l'horloge affichera « START TIME » (heure de mise en marche). Le message s'éteindra dès que l'heure est réglée.

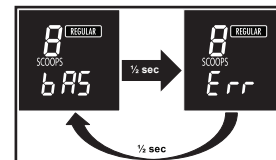

- Lorsque le mode de programmation est activé, un témoin DEL blanc au-dessus du bouton PROG (programmation) s'allume.

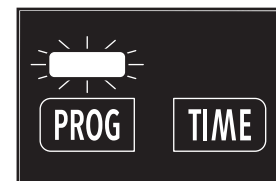

Garantie limitée

Cette garantie s'applique aux produits achetés et utilisés aux É.-U. et au Canada. C'est la seule garantie expresse pour ce produit et est en lieu et place de tout autre garantie ou condition.

Ce produit est garanti contre tout défaut de matériaux et de main-d'oeuvre pour une période des cinq (5) ans à compter de la date d'achat d'origine au Canada et un (1) an à compter de la date d'achat d'origine aux É.-U. Au cours de cette période, votre seul recours est la réparation ou le remplacement de ce produit ou tout composant s'avérant défectueux, à notre gré, mais vous êtes responsable de tous les coûts liés à l'expédition du produit et le retour d'un produit ou d'un composant dans le cadre de cette garantie. Si le produit ou un composant n'est plus offert, nous le remplacerons par un produit similaire de valeur égale ou supérieure.

Cette garantie ne couvre pas le verre, les filtres, l'usure d'un usage normal, l'utilisation non conforme aux directives imprimées, ou des dommages au produit résultant d'un accident, modification, utilisation abusive ou incorrecte. Cette garantie s'applique seulement à l'acheteur original ou à la personne l'ayant reçu en cadeau. La présentation du reçu de vente d'origine comme preuve d'achat est nécessaire pour faire une réclamation au titre de cette garantie. Cette garantie s'annule si le produit est utilisé autrement que par une famille ou si l'appareil est soumis à toute tension ou forme d'onde différente des caractéristiques nominales précisées sur l'étiquette (par ex. : 120 V ~ 60 Hz).

Nous excluons toutes les réclamations au titre de cette garantie pour les dommages spéciaux, consécutifs et indirects causés par la violation de garantie expresse ou implicite. Toute responsabilité est limitée au prix d'achat. **Chaque garantie implicite, y compris toute garantie ou condition de qualité marchande ou d'adéquation à un usage particulier, est exonérée, sauf dans la mesure interdite par la loi, auquel cas la garantie ou condition est limitée à la durée de cette garantie écrite.** Cette garantie vous donne des droits légaux précis. Vous pouvez avoir d'autres droits qui varient selon l'endroit où vous habitez. Certaines provinces ne permettent pas les limitations sur les garanties implicites ou les dommages spéciaux ou indirects de telle sorte que les limitations ci-dessus ne s'appliquent peut-être pas à votre cas.

Ne pas retourner cet appareil au magasin lors d'une réclamation au titre de cette garantie. Téléphoner au 1.800.851.8900 aux É.-U. ou au 1.800.267.2826 au Canada ou visiter le site internet www.hamiltonbeach.com aux É.-U. ou www.hamiltonbeach.ca au Canada. Pour un service plus rapide, trouvez le numéro de modèle, le type d'appareil et les numéros de série sur votre appareil.

SALVAGUARDIAS IMPORTANTES

Cuando utilice artefactos eléctricos, siempre deben seguirse precauciones de seguridad básicas a fin de reducir el riesgo de incendio, descarga eléctrica, y/o lesiones a personas, incluyendo las siguientes:

1. Lea todas las instrucciones.
2. Este aparato no se destina para utilizarse por personas (incluyendo niños) cuyas capacidades físicas, sensoriales o mentales sean diferentes o estén reducidas, o carezcan de experiencia o conocimiento, a menos que dichas personas reciban una supervisión o capacitación para el funcionamiento del aparato por una persona responsable de su seguridad.
3. Se requiere de una estrecha supervisión cuando el aparato se use cerca de niños. Los niños deben supervisarse para asegurar que ellos no empleen los aparatos como juguete.
4. Verifique que el voltaje de su instalación corresponda con el del producto.
5. No toque superficies calientes. Use las manijas o perillas. Se debe de tener cuidado, ya que pueden ocurrir quemaduras al tocar partes calientes o líquido caliente derramado.
6. Para protegerse de una descarga eléctrica, no coloque el cable, enchufe o cafetera en agua u otros líquidos.
7. Desconecte de la toma cuando ya sea que la cafetera o reloj no estén en uso o antes de limpiar. Deje enfriar antes de poner o quitar partes y antes de limpiar el aparato.
8. La cafetera debe funcionar sobre una superficie plana lejos de borde de una cubierta para prevenir que se ladee.
9. No opere ningún aparato con cables o enchufe dañados o después de que el aparato funcione mal o se caiga o dañe de cualquier manera. El reemplazo del cable de suministro y las reparaciones deben ser efectuadas por el fabricante, su agente de servicio, o personas igualmente calificadas para poder evitar un peligro. Llame al número de servicio al cliente proporcionado para información sobre examinación, reparación o ajuste.
10. El uso de aditamentos de accesorio no recomendados por el fabricante del aparato puede causar incendio, descarga eléctrica o lesiones a personas.
11. Use solo la jarra provista con este aparato.
12. No use en exteriores.
13. No deje que el cable cuelgue del borde de la mesa o cubierta o toque superficies calientes, incluyendo el horno.
14. La jarra está diseñada para uso con esta cafetera. No debe usarse sobre una estufa o en un horno de microondas.
15. No ponga una jarra caliente sobre una superficie mojada o fría.
16. No use una jarra quebrada o una con manijas flojas o debilitadas.
17. No limpie la jarra con limpiadores, estropajos de acero u otros materiales abrasivos.
18. Asegúrese que la tapa de la jarra esté de manera segura en su lugar antes del ciclo de preparación y cuando vacíe café. No use fuerza cuando coloque la tapa en la jarra.
19. No coloque la cafetera sobre o cerca de un quemador de gas o eléctrico caliente o en un horno caliente.
20. Para desconectar la cafetera, ponga los controles en APAGADO (O), luego remueva el enchufe de la toma de pared.
21. **¡ADVERTENCIA!** Para reducir el riesgo de fuego o descarga eléctrica, no remueva la cubierta inferior. No hay partes servibles en el interior. La reparación debe hacerse por personal de servicio autorizado únicamente.
22. No use el aparato para otro uso más que para el que fue diseñado.

GUARDE ESTAS INSTRUCCIONES

Otra Información de Seguridad para el Cliente

Este aparato ha sido diseñado solamente para uso doméstico.

⚠ ADVERTENCIA Peligro de Descarga Eléctrica: Este aparato es provisto con un enchufe polarizado (una pata más ancha) para reducir el riesgo de una descarga eléctrica. El enchufe embona únicamente en una dirección dentro de un tomacorriente polarizado. No trate de obviar el propósito de seguridad del enchufe modificándolo de alguna manera o utilizando un adaptador. Si el enchufe no entra completamente en la toma, invierta el enchufe. Si aún no entra, haga que un electricista reemplace la toma.

El largo del cable que se usa en este aparato fue seleccionado para reducir el peligro de que alguien se enganche o tropiece con un cable más largo. Si es necesario usar un cable más largo, se podrá usar un cable de extensión aprobado. La clasificación eléctrica nominal del cable de extensión debe ser igual o mayor que la clasificación nominal del aparato. Es importante tener cuidado de colocar el cable de extensión para que no se pliegue sobre el mostrador o la mesera en donde niños puedan tirar del mismo o tropezarse accidentalmente.

Para evitar una sobrecarga eléctrica del circuito, no use otro aparato de alto voltaje en el mismo circuito con este aparato.

Piezas y Características

*Para ordenar partes:

EE. UU.: 1.800.851.8900

www.hamiltonbeach.com

México: 01 800 71 16 100

Canasta de Preparación SMART

ANTES DEL PRIMER

USO: Lave la jarra y la canasta de preparación en agua caliente jabonosa. Enjuague y seque. Prepare un ciclo con agua y descarte el agua.

Filtro de Agua* no Incluido

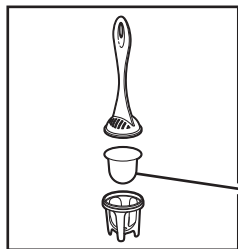

Cápsula*

Jarra*

Placa para Mantener Caliente

Recipiente para Café Molido con Tapa*

Tapa del Depósito de Agua

Botón de Apertura para la Canasta de Preparación



Cubierta Superior
(úsela cuando quite el recipiente para café molido)

Tapa para Acceder al Filtro del Depósito de Agua

Panel de Control con Reloj e Indicador de Cucharada

Botón PROGRAM (programar)

Botón TIME (hora)

Botón BREW OPTIONS (opciones de preparación)

Selectores -/+ de Cucharada

Botón BREW NOW (preparar ahora) (I/O)

Luz de Encendido

Cepillo para Limpieza*



Cómo Preparar Café con el Recipiente para Café Molido

⚠️ ADVERTENCIA Peligro de Quemaduras.

Para evitar que el café caliente se desborde de la canastilla de filtro:

- Cuando use café descafeinado, no exceda la cantidad de porción recomendada por el fabricante de café.
- Verifique que el portafiltros giratorio esté completamente cerrado.

Si ocurre un desborde de la canastilla de filtro, desconecte la cafetera y deje que el café en la canastilla de filtro se enfríe antes de remover la canastilla de filtro.

⚠️ ADVERTENCIA Peligro de Descarga Eléctrica.

No sumerja el cable, el enchufe o la cafetera en ningún líquido.

1. Verifique que la cafetera esté desenchufada. Coloque el recipiente para café molido dentro de la abertura ubicada en la parte superior de la cafetera, alineando las tres flechas. Gire en sentido de las agujas del reloj hasta oír un "clic" y la flecha esté alineada con el ícono de bloqueo.
2. Enchufe en el tomacorriente.

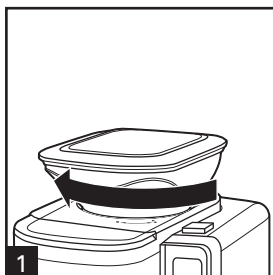
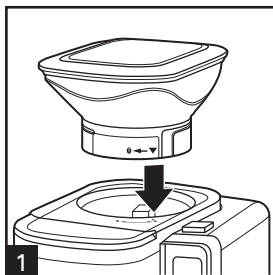

3. Presione el botón **TIME** (hora) hasta que titilen las horas en la pantalla. Presione el botón **TIME** (hora) para configurar la hora actual en AM o PM. Libere el botón **TIME** (hora) y titilarán los minutos en la pantalla.
4. Presione el botón **TIME** (hora) dentro de los 3 segundos para configurar los minutos actuales. La hora configurada podrá verse constante en 3 segundos.
5. Llene la jarra con agua; levante la tapa del depósito para agregar el agua.

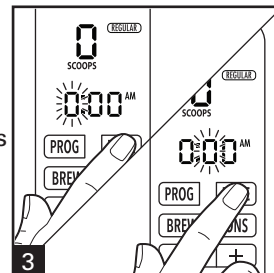

6. Presione el botón **OPEN** (abrir) para abrir la canasta de preparación SMART. Agregue el filtro de papel a la canasta. Empuje la canasta hasta que se cierre con un "clic". No abra hasta que haya finalizado el ciclo de preparación y la unidad esté fría.



7. Vierta una bolsa de café molido (una bolsa de no más de 12 onzas [340 g]) en el recipiente para café molido. Coloque la tapa en el recipiente y empuje para sellar. Esta cafetera es sólo para café molido. No use granos enteros; esto no es un molino de café.



Cómo Preparar Café con el Recipiente para Café Molido (cont.)

8. Presione el botón **BREW OPTIONS** (opciones de preparación). Elija **BOLD** (intenso) para un café más fuerte o 1-4 CUPS (1-4 tazas) para una cantidad menor. El modo **REGULAR** (normal) es el predeterminado.
9. Presione los botones + o - para seleccionar la cantidad de cucharadas (1 cucharada = 1 cuchara de mesa [15 ml]) de café molido que usted quiere preparar.
10. Presione el botón **BREW NOW** (preparar ahora) una vez para encender la cafetera y el botón se iluminará. Cuando haya terminado, presione el botón **BREW NOW** (preparar ahora) una vez y desenchufe.
NOTA: Si la cafetera no se apaga en forma manual, ésta se apagará automáticamente en 2 horas y la luz se apagará.

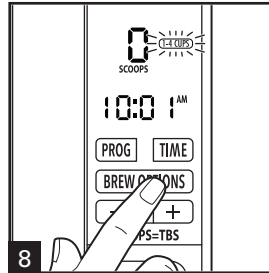

Cómo Preparar Café sin Usar el Recipiente para Café Molido

Esta cafetera puede usarse como una cafetera de filtro automática normal agregando usted mismo café molido a la canasta de preparación.

Opción 1: Para quitar el recipiente para café molido.

1. Gire el recipiente para café molido en sentido contrario a las agujas del reloj, alineando la flecha del recipiente con el ícono de desbloqueo. Levante el recipiente hacia arriba para quitarlo.
2. Coloque la tapa superior en la cafetera.
3. Presione los botones – o + hasta que se visualicen "0 scoops" (cucharadas). Cuando se quita el recipiente para café molido, la cafetera no preparará café a menos que el número de cucharadas sea 0.

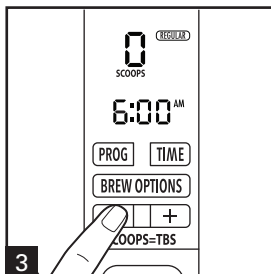

4. Presione el botón **OPEN** (abrir) para abrir la canasta de preparación SMART. Agregue un filtro de papel y la cantidad deseada de café molido.
5. Agregue agua al depósito de agua. Presione el botón **BREW NOW** (preparar ahora).

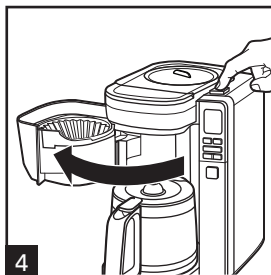

U

Opción 2: Dejar el recipiente de café molido trabado en su lugar.

1. Presione los botones – o + hasta que se visualicen 0 scoops (cucharadas). ¡IMPORTANTE! Esta cafetera dispensará la cantidad de cucharadas que se indican en la pantalla, agregando café molido adicional a la canasta de preparación.

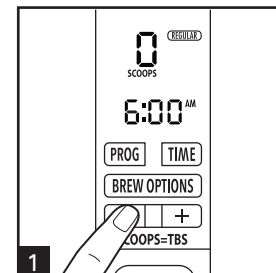

2. Presione el botón **OPEN** (abrir) para abrir la canasta de preparación. Agregue un filtro de papel y la cantidad deseada de café molido.
3. Agregue agua al depósito de agua. Presione el botón **BREW NOW** (preparar ahora).

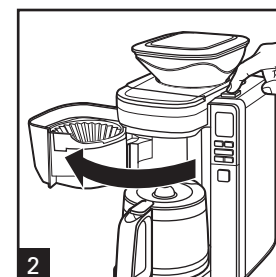

Cómo Programar una Preparación Automática

NOTA: La luz LED blanca se ilumina para indicar que se ha activado PROGRAM (programar). La luz LED blanca se apaga cuando la unidad comienza la preparación a la hora preprogramada.

1. Elija una opción de preparación.
2. Presione y sostenga el botón **PROG** (programar) hasta que la luz de **HOOR** (hora) comience a destellar.
3. Mientras presiona el botón **PROG** (programar), presione el botón **TIME** (hora) para seleccionarla hora de preparación. Libere el botón **PROG** (programar) y la hora quedará configurada.
4. La hora programada quedará guardada y podrá visualizarse la hora actual.

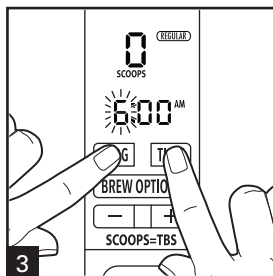

5. Presione y libere el botón **PROG** (programar) de nuevo para activar la preparación automática. La luz de **PROG** (programar) se encenderá.

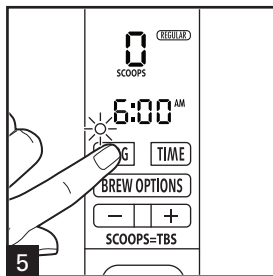

Consejos para Lograr un Café más Rico

- Todos los cafés están hechos de granos de arábica o robusta, o de una combinación de ambos. Los granos de arábica son un poco más caros pero tienden a producir un café de mejor sabor.
- El café molido se pone rancio más rápido que los granos enteros. Si compra café premolido, elija un paquete con la fecha de vencimiento más alejada o de menor cantidad.
- Si va a moler granos enteros, configure su molino de café en un molido fino/mediano. Esto genera el café molido de mejor sabor. Trate de utilizar el café recién molido dentro de la semana de molido.
- Usar un filtro de agua, agua filtrada o agua mineral genera un café más rico que usar agua de grifo.
- Utilice aproximadamente 1 cucharada (15 ml) de café molido por cada taza de café a preparar. Para evitar los desbordes, utilice 1/3 menos de café cuando prepare cafés descafeinados o saborizados.
- Asegúrese de que su cafetera esté limpia. Ver la sección "Cuidado y Limpieza".

Cuidado y Limpieza

⚠ **ADVERTENCIA** Peligro de Descarga Eléctrica.

No sumerja el cable, el enchufe o la cafetera en ningún líquido.

Todas las cafeteras deben limpiarse por lo menos una vez por mes (una vez por semana en áreas de agua dura).

1. Desenchufe.
2. Limpie la cafetera con un paño o esponja húmedos. Seque.
3. Quite el filtro de agua y la base del filtro de agua (ver "Cómo Reemplazar el Filtro de Agua").
4. Coloque un mínimo de 1 pinta (2 tazas/473 ml) de vinagre blanco en el depósito de agua.
5. Enchufe y presione el botón **BREW NOW** (preparar ahora) (I/O) una vez. Después de 30 segundos, apague. Espere 30 minutos para dejar que el vinagre limpie. Después encienda de nuevo. Cuando el ciclo de preparación termine, espere a que la unidad se enfríe.
6. Vacíe la jarra y enjuague. Haga funcionar durante 2-3 ciclos sólo con AGUA LIMPIA. Deje enfriar entre ciclos.
7. Lave en agua tibia jabonosa. Enjuague y seque. La jarra y el portafiltros son aptos para lavavajillas y pueden lavarse y secarse sólo en el ESTANTE SUPERIOR.

Cómo Reemplazar el Filtro de Agua

1. Sumerja la cápsula del filtro por 15 minutos en agua.

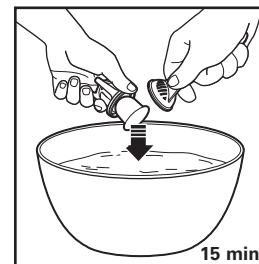

2. Coloque la cápsula en la parte inferior del filtro de agua y trabe en la manija del filtro.
3. Coloque el montaje en el lado derecho del depósito de agua.

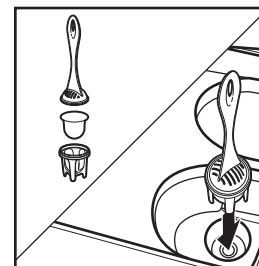

Para lograr un café de mejor sabor, use un filtro de agua.

Se recomienda un cambio de filtro cada 30 ciclos.

Precauciones de Seguridad de la Jarra

- Nunca use una jarra rajada o una cuya agarradera esté floja o débil.
- Esta jarra está diseñada para usarse solo sobre la placa para mantener caliente el café de su cafetera. No la use encima de una estufa eléctrica o de gas o en el interior de un horno de microondas o un horno convencional.
- Para evitar rupturas, maneje la jarra cuidadosamente. Evite los impactos. El vidrio se romperá como resultado de un impacto. Tenga cuidado al llenar la jarra con agua para evitar golpearla con el grifo.
- Nunca deposite la jarra caliente sobre una superficie húmeda o fría. Permita que se enfríe antes de lavarla o de agregarle algún líquido.
- Nunca deposite la jarra vacía encima de una superficie de calentamiento que esté caliente.
- No la limpie con estropajos de fibra metálica, limpiadores abrasivos o cualquier otro material que pudiese rayarla.



Este símbolo le advierte de un riesgo potencial de lesiones personales si no se leen y siguen estas instrucciones de seguridad.



Este símbolo le recuerda que el vidrio es frágil y que puede romperse resultando en lesiones personales.

- No coloque las manos dentro de la jarra. Cuando la esté manipulando, tenga cuidado si usa joyas en sus manos, particularmente anillos de diamantes. Las joyas pueden rayar el vidrio, lo que aumenta la posibilidad de que se rompa.
- No la golpee, raye ni permita que se sobrecaliente en seco.
- Si es que la jarra está rajada, rayada o se mantuvo caliente estando vacía por un período prolongado de tiempo, deshágase de ella.
- Para evitar accidentes no vierta líquidos en dirección a las personas.
- Si necesita revolver el contenido de la jarra, use utensilios de madera, plástico o hule solamente. Nunca use utensilios de metal.
- Siga cuidadosamente las instrucciones mencionadas anteriormente para evitar quemaduras serias que pudiesen resultar si es que alguna jarra se rompiese mientras contenga líquidos calientes.

Resolviendo Problemas

El portafiltros se desborda o la preparación del café es muy lenta.

- Se recomienda la opción de preparación "BOLD" o de 1-4 tazas para preparar café descafeinado.
- Cantidad de café en exceso.
- El grano del café es muy fino (no es grano para goteo automático).
- No se ha colocado la jarra firmemente en su lugar sobre la placa para mantener caliente o el soporte del portafiltros giratorio no se ha cerrado por completo.
- La jarra se quitó durante la preparación por más de 20 segundos y no se colocó adecuadamente de regreso en la placa que mantiene caliente el café.
- La cafetera necesita limpiarse.
- Hay granos de café entre el filtro de papel y el portafiltros.
- El filtro de papel no está abierto ni en la posición apropiada.
- El filtro de papel es de baja calidad.

No está en marcha la preparación del café/la unidad no enciende.

- El depósito de agua está vacío.
- La unidad está desenchufada.
- Corte de corriente.
- Subida de voltaje. Desenchufe, luego enchufe la unidad de nuevo.
- El reloj necesita ser reajustado después de un corte de corriente.

Recordatorios

- Detener el ciclo abriendo el soporte de la canasta o presionando el botón I/O provocará que destelle el número de cucharadas. Esto significa que un nuevo ciclo comenzará una vez que la unidad se reinicie. Luego el café molido que se ha dispensado debe vaciarse para evitar tener demasiado en el soporte de la canasta, y se inicia el proceso desde el comienzo.
- Cuando la canasta de preparación SMART no se encuentra en su lugar o no está cerrado por completo y se ha iniciado un ciclo, se visualiza el mensaje "nO bAS". Este mensaje desaparece cuando se detecta la canasta de preparación SMART.
- Si no hay agua en el depósito, se visualiza el mensaje "FIL H2O". Una vez que se agrega agua y se reinicia el ciclo, el mensaje desaparece, el servicio de café molido se evita, y comienza la preparación.

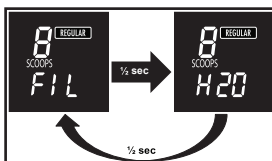
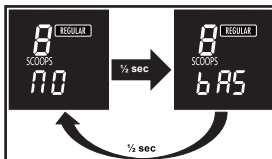

- Si el soporte de la canasta no se abre después de la última preparación (para limpiar restos de café viejo), se visualiza el mensaje "bAS Err". Una vez que se abre el soporte de la canasta, el mensaje desaparece.
- Si el recipiente para el café molido no se encuentra en su lugar y el número de cucharadas está configurado en un número que no sea 0 y se inicia el ciclo, la unidad se apaga.
- Cuando se programa el horario de encendido automático, la visualización del reloj muestra "START TIME" (hora de inicio). Una vez que se configura el horario, el mensaje se apaga.
- Cuando se activa el modo programar, una luz LED blanca se ilumina sobre el botón PROG (programar).

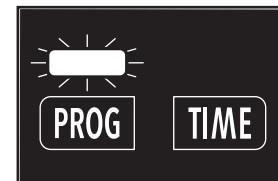
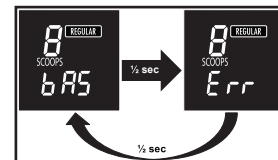

Notas

Notas



Grupo HB PS, S.A. de C.V.
Monte Elbruz No. 124 - 401
Col. Polanco V Sección, Miguel Hidalgo
Ciudad de México, C.P. 11560

PÓLIZA DE GARANTÍA

PRODUCTO:

MARCA:

MODELO:

Grupo HB PS, S.A. de C.V. cuenta con una Red de Centros de Servicio Autorizada, por favor consulte en la lista anexa el nombre y dirección de los establecimientos en la República Mexicana en donde usted podrá hacer efectiva la garantía, obtener partes, componentes, consumibles y accesorios; así como también obtener servicio para productos fuera de garantía. Para mayor información llame sin costo: **Centro de Atención al consumidor: 01 800 71 16 100**

Grupo HB PS, S.A. de C.V. le otorga a partir de la fecha de compra:
GARANTÍA DE 1 AÑO.

COBERTURA

- Esta garantía ampara, todas las piezas y componentes del producto que resulten con defecto de fabricación incluyendo la mano de obra.
- Grupo HB PS, S.A. de C.V. se obliga a reemplazar, reparar o reponer, cualquier pieza o componente defectuoso; proporcionar la mano de obra necesaria para su diagnóstico y reparación, todo lo anterior sin costo adicional para el consumidor.
- Esta garantía incluye los gastos de transportación del producto que deriven de su cumplimiento dentro de su red de servicio.

LIMITACIONES

- Esta garantía no ampara el reemplazo de piezas deterioradas por uso o por desgaste normal, como son: cuchillas, vasos, jarras, filtros, etc.
- Grupo HB PS, S.A. de C.V. no se hace responsable por los accidentes producidos a consecuencia de una instalación eléctrica defectuosa, ausencia de toma de tierra, clavija de enchufe en mal estado, etc.

EXCEPCIONES

Esta garantía no será efectiva en los siguientes casos:

- a) Cuando el producto se hubiese utilizado en condiciones distintas a las normales. (Uso industrial, semi-industrial o comercial.)
- b) Cuando el producto no hubiese sido operado de acuerdo con el instructivo de uso.
- c) Cuando el producto hubiese sido alterado o reparado por personas no autorizadas por Grupo HB PS, S.A. de C.V. el fabricante nacional, importador o comercializador responsable respectivo.

El consumidor puede solicitar que se haga efectiva la garantía ante la propia casa comercial donde adquirió su producto, siempre y cuando Grupo HB PS, S.A. de C.V. no cuente con talleres de servicio.

PROCEDIMIENTO PARA HACER EFECTIVA LA GARANTÍA

- Para hacer efectiva la garantía no deben exigirse mayores requisitos que la presentación del producto y la póliza correspondiente, debidamente sellada por el establecimiento que lo vendió.
- Para hacer efectiva la garantía, lleve su aparato al Centro de Servicio Autorizado más cercano a su domicilio (consulte la lista anexa).
- Si no existe Centro de Servicio Autorizado en su localidad llame a nuestro Centro de Atención al Consumidor para recibir instrucciones de como hacer efectiva su garantía.
- El tiempo de reparación, en ningún caso será mayor de 30 días naturales contados a partir de la fecha de recepción del producto en nuestros Centros de Servicio Autorizados.
- En caso de que el producto haya sido reparado o sometido a mantenimiento y el mismo presente deficiencias imputables al autor de la reparación o del mantenimiento dentro de los treinta días naturales posteriores a la entrega del producto al consumidor, éste tendrá derecho a que sea reparado o mantenido de nuevo sin costo alguno. Si el plazo de la garantía es superior a los treinta días naturales, se estará a dicho plazo.
- El tiempo que duren las reparaciones efectuadas al amparo de la garantía no es computable dentro del plazo de la misma. Cuando el bien haya sido reparado se iniciará la garantía respecto de las piezas repuestas y continuará con relación al resto. En el caso de reposición del bien deberá renovarse el plazo de la garantía.

FECHA DE ENTREGA	SELLO DEL VENDEDOR	QUEJAS Y SUGERENCIAS
DÍA ___ MES ___ AÑO ___		Si desea hacer comentarios o sugerencias con respecto a nuestro servicio o tiene alguna queja derivada de la atención recibida en alguno de nuestros Centros de Servicio Autorizados, por favor dirigirse a: GERENCIA INTERNACIONAL DE SERVICIO 01 800 71 16 100 Email: mexico.service@hamiltonbeach.com.mx

RED DE CENTROS DE SERVICIO AUTORIZADA GRUPO HB PS, S.A. DE C.V.

Distrito Federal

ELECTRODOMÉSTICOS

Av. Plutarco Elias Cailles No. 1499

Zacahuitzco MEXICO 09490 D.F.

Tel: 01 55 5235 2323 • Fax: 01 55 5243 1397

CASA GARCIA

Av. Patriotismo No. 875-B

Mixcoac MEXICO 03910 D.F.

Tel: 01 55 5563 8723 • Fax: 01 55 5615 1856

Nuevo Leon

FERNANDO SEPULVEDA REFACCIONES

Ruperto Martínez No. 238 Ote.

Centro MONTERREY, 64000 N.L.

Tel: 01 81 8343 6700 • Fax: 01 81 8344 0486

Jalisco

SERVICIOS DE MANTENIMIENTO CASTILLO

Garibaldi No. 1450

Ladrón de Guevara

GUADALAJARA 44660 Jal.

Tel: 01 33 3825 3480 • Fax: 01 33 3826 1914

Modelo:
45400

Tipo:
A98

Características Eléctricas:
120 V~ 60 Hz 1000 W

Los modelos incluidos en el instructivo de Uso y Cuidado pueden ir seguidos o no por un sufijo correspondiente a una o varias letras del alfabeto y sus combinaciones, separadas o no por un espacio, coma, diagonal, o guión. Como ejemplos los sufijos pueden ser: "Y" y/o "MX" y/o "MXY" y/o "Z".