

**READ BEFORE USE  
LIRE AVANT UTILISATION  
LEA ANTES DE USAR**

Visit [www.hamiltonbeach.com](http://www.hamiltonbeach.com) for our complete line of products and Use and Care Guides – as well as delicious recipes, tips, and to register your product online.

Rendez-vous sur [www.hamiltonbeach.ca](http://www.hamiltonbeach.ca) pour notre liste complète de produits et de nos manuels utilisateur – ainsi que nos délicieuses recettes et nos conseils.

Visite [www.hamiltonbeach.com](http://www.hamiltonbeach.com) (EE. UU.) o [www.hamiltonbeach.com.mx](http://www.hamiltonbeach.com.mx) (México) para ver otros productos de Hamilton Beach o para contactarnos.

**Questions**

Please call us – our friendly associates are ready to help.  
USA: 1.800.851.8900

**Questions**

N'hésitez pas à nous appeler – nos associés s'empresseront de vous aider.

CAN : 1.800.267.2826

**Preguntas**

Por favor llámenos – nuestros amables representantes están listos para ayudar.

EE. UU.: 1.800.851.8900

MEX: 01 800 71 16 100

Le invitamos a leer cuidadosamente este instructivo antes de usar su aparato.

# Hamilton Beach®



## Stack & Snap™ Food Processor Robot culinaire Procesador de Alimentos

Recipes Included!  
Recettes à l'intérieur!  
¡Recetas Incluidas!

English ..... 2  
Français ..... 13  
Español ..... 24

# IMPORTANT SAFEGUARDS

When using electrical appliances, basic safety precautions should always be followed to reduce the risk of fire, electric shock, and/or injury to persons, including the following:

1. Read all instructions.
2. This appliance is not intended for use by children or by persons with reduced physical, sensory, or mental capabilities, or lack of experience and knowledge, unless they are closely supervised and instructed concerning use of the appliance by a person responsible for their safety.
3. Close supervision is necessary when any appliance is used by or near children. Children should be supervised to ensure that they do not play with the appliance.
4. To protect against risk of electrical shock, do not immerse base, motor, cord, or plug in water or other liquid.
5. Turn the appliance OFF (O); then unplug from the outlet when not in use, before assembling or disassembling parts, and before cleaning. To unplug, grasp the plug and pull from the outlet. Never pull from the power cord.
6. Avoid contacting moving parts.
7. Do not operate any appliance with a damaged supply cord or plug, or after the appliance malfunctions or has been dropped or damaged in any manner. Supply cord replacement and repairs must be conducted by the manufacturer, its service agent, or similarly qualified persons in order to avoid a hazard. Call the provided customer service number for information on examination, repair, or adjustment.
8. The use of attachments not recommended or sold by the appliance manufacturer may cause fire, electric shock, or injury.
9. Do not use your food processor if any part is broken.
10. Do not use appliance outdoors.
11. Do not let cord hang over edge of table or counter, or touch hot surfaces.
12. Keep hands and utensils away from moving blade and disc while processing food to reduce the risk of severe personal injury and/or damage to the food processor. A rubber scraper may be used but ONLY when the food processor is not running.
13. The blade and disc are sharp. Handle carefully. Store out of reach of children.
14. To reduce the risk of injury, never place cutting blade or disc on base without first putting bowl properly in place.
15. Be certain lid is securely locked in place before operating appliance.
16. Never feed food into food chute by hand. Always use the food pushers.
17. Do not attempt to defeat the lid interlock mechanism.
18. Make sure the blade or disc has come to a full stop before removing lid.
19. To reduce the risk of injury, be sure to insert or remove blade and disc using hubs provided for this purpose. Use caution when removing blade and disc from the bowl, when emptying the bowl, and when cleaning.
20. Check that the control is OFF (O) before plugging cord into wall outlet. To disconnect, turn the control to OFF (O); then remove plug from wall outlet.
21. Be sure to turn switch to OFF (O) position after each use. Always use the pushers to clear the food chute. When this method is not possible, unplug cord from outlet and disassemble unit to remove the remaining food.
22. The appliance is not intended for commercial, professional, or industrial use. It is designed and built exclusively for household use only.
23. Never use appliance for a longer period or with a larger amount of ingredients other than that recommended by appliance manufacturer.
24. The maximum rating of this unit is based on using the chopping/mixing blade. Using the slicing/shredding disc may draw significantly less power.

25. Do not place on or near a hot gas or electric burner or in a heated oven.
26. Do not use appliance for other than intended use.
27. Do not fill the bowl above the marked maximum fill line (or rated capacity) to avoid risk of injury due to damage to the cover or bowl.
28. This appliance is not intended to be operated by means of an external timer or separate remote-control system.
29. Be careful if hot liquid is poured into the food processor as it can be ejected out due to sudden steaming.
30. Do not operate more than 2 minutes ON at a time.

## SAVE THESE INSTRUCTIONS

### Other Consumer Safety Information

**This appliance is intended for household use only.**

**⚠ WARNING Electrical Shock Hazard:** This appliance is provided with a polarized plug (one wide blade) to reduce the risk of electric shock. The plug fits only one way into a polarized outlet. Do not defeat the safety purpose of the plug by modifying the plug in any way or by using an adapter. If the plug does not fit fully into the outlet, reverse the plug. If it still does not fit, have an electrician replace the outlet.

The length of the cord used on this appliance was selected to reduce the hazards of becoming tangled in or tripping over a longer cord. If a longer cord is necessary, an approved extension cord may be used. The electrical rating of the extension cord must be equal to or greater than the rating of the appliance. Care must be taken to arrange the extension cord so that it will not drape over the countertop or tabletop where it can be pulled on by children or accidentally tripped over.

To avoid an electrical circuit overload, do not use another high-wattage appliance on the same circuit with this appliance.

# Parts and Features

To order parts:

US: 1.800.851.8900

www.hamiltonbeach.com

Canada: 1.800.267.2826

Mexico: 01 800 71 16 100

**BEFORE FIRST USE:** Unpack processor. Handle blade and disc(s) carefully; they are very sharp. Wash all parts except base in hot, soapy water. Rinse; then dry.

**Control Panel**

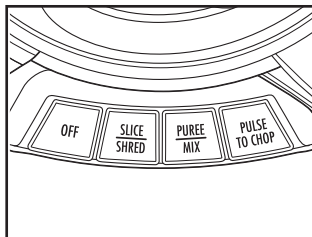

**Base**

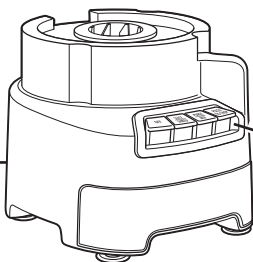

**Control Panel**

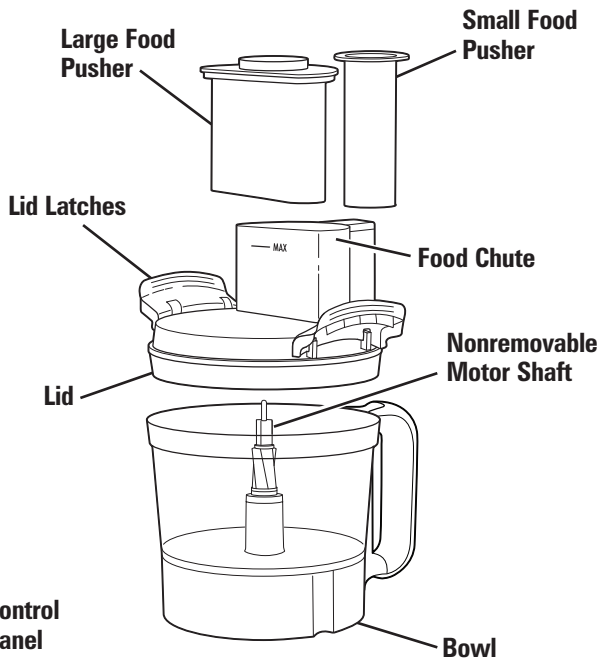

**Chopping/Mixing Blade**

Use to coarsely chop, grate, mince, mix, or puree food.



**Reversible Slicing/Shredding Disc**

Use to shred or to slice a variety of foods (such as cheese, carrots, onions, tomatoes, peppers, and cucumbers).

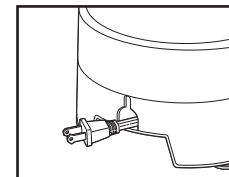

**Cord Storage**

# How to Use Chopping/Mixing Blade

## **⚠ WARNING** Laceration Hazard.

- Handle blade carefully; it is very sharp. Make sure unit is turned OFF (O) and is unplugged.
- Always use food pusher to feed food into the chute. NEVER PUSH FOOD THROUGH CHUTE WITH HANDS OR OTHER OBJECTS.

**NOTE:** Operate using only one blade or disc at a time.

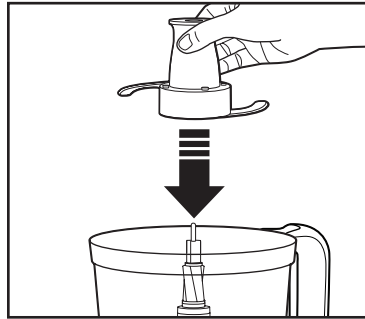

1. Place bowl on base and carefully slide blade straight down onto the motor shaft.

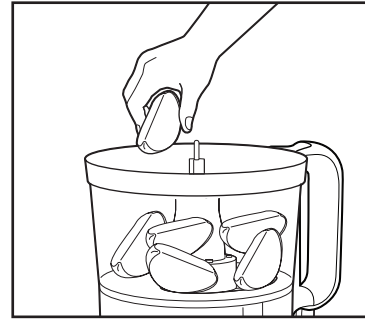

2. Add food to bowl.

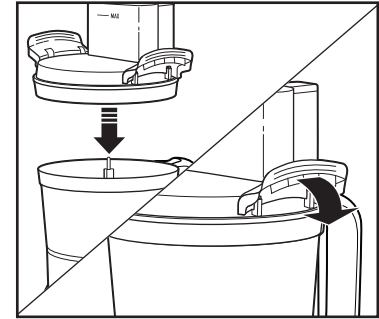

3. Place lid on bowl. **NOTE:** Unit will not work unless latches on bowl are locked and large food pusher is engaged in the protective interlock.

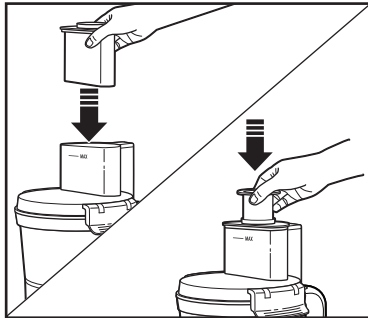

4. Place food pushers in food chute. Do not add food above the MAX fill line.

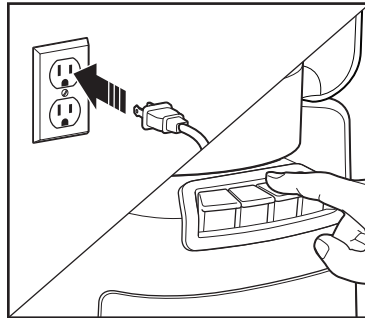

5. Plug into outlet. Press desired function button (SLICE/SHRED, PUREE/MIX or PULSE TO CHOP).

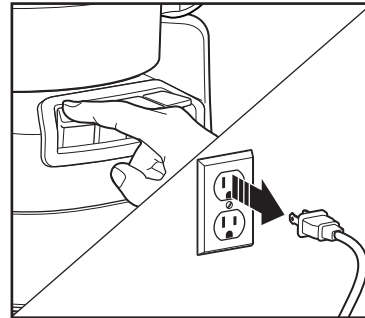

6. When finished, press OFF (O) button and unplug. Lift up lid latches and remove lid from bowl.

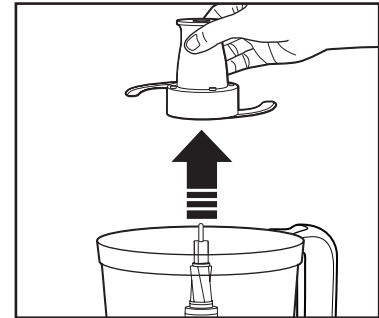

7. Carefully remove blade from motor shaft. Lift bowl straight up to remove it and then remove processed food.

# How to Use Reversible Slicing/Shredding Disc

## **⚠ WARNING** Laceration Hazard.

- Handle blade carefully; it is very sharp. Make sure unit is turned OFF (○) and is unplugged.
- Always use food pusher to feed food into the chute. NEVER PUSH FOOD THROUGH CHUTE WITH HANDS OR OTHER OBJECTS.

### NOTES:

- Unit will not work unless latches on bowl are locked and large food pusher is engaged in the protective interlock. Do not add food above the MAX fill line.
- Soft cheese like mozzarella should be placed in the freezer for 30 minutes prior to processing to ensure it is firm enough for shredding.
- Operate using only one blade or disc at a time.

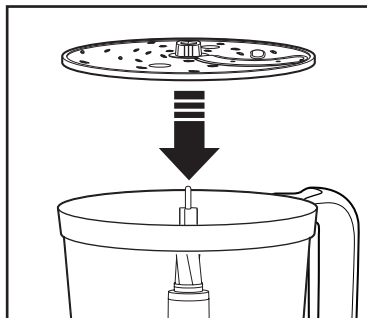

1. Place bowl on base and carefully place disc onto motor shaft with desired side facing UP. ("SLICE" or "SHRED" is stamped on each side of the blade.) Place lid on bowl.

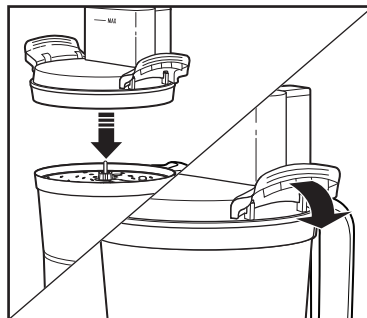

2. Cut food to fit food chute. Fill chute with food.

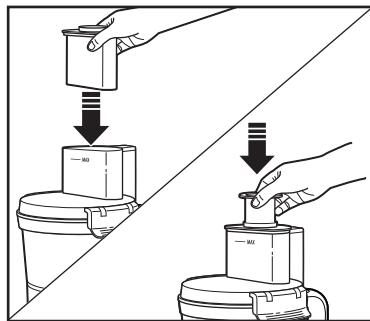

3. Place food pushers in food chute.

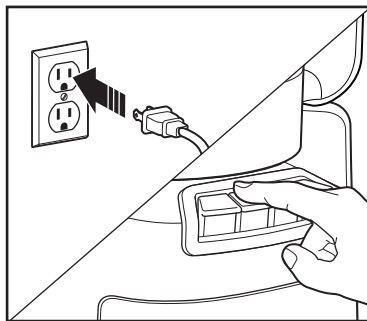

4. Plug into outlet. Press SLICE/SHRED button.

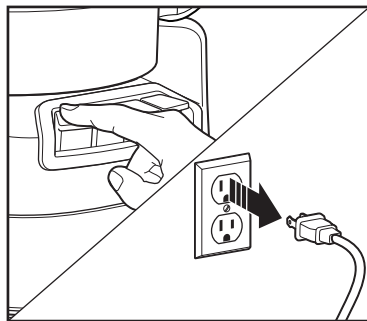

5. When finished, press OFF (○) button and unplug.

# How to Use Reversible Slicing/Shredding Disc (cont.)

**⚠ WARNING Laceration Hazard.** Always unplug unit before removing lid.

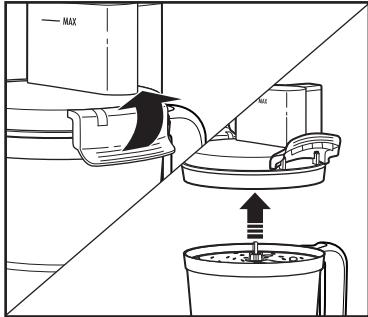

6. Lift up lid latches and remove lid from bowl.

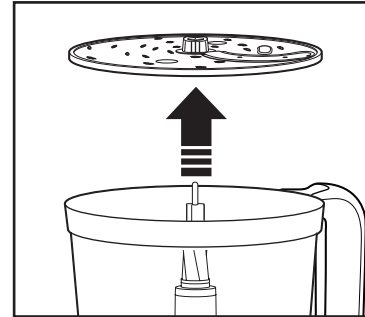

7. Using finger holes, carefully remove disc from motor shaft. Lift bowl straight up to remove it and then remove processed food.

## Tips and Techniques

- For a more uniform consistency, start with pieces of food that are similar in size. Cut food into 1-inch (2.5-cm) pieces before processing with chopping/mixing blade and leave room in bowl for the food to be tossed around.
- This food processor is excellent to chop, mix, slice, or shred most foods. However, to maintain peak performance, do not use your food processor for the following: grinding grain, coffee beans, or spices; slicing frozen meats; kneading dough; or crushing ice.
- When chopping foods, pulsing on and off will produce the best results.
- Operating time will depend on quantity of food being processed. Most foods can be sliced, chopped, or shredded in seconds. If unit is operated continuously for an extended period of time, let the processor rest about 4 minutes before continuing.
- Do not puree or mash starchy vegetables like potatoes as they are easily overprocessed and will become gummy.
- To slice or shred cheese, use only firm cheese like Cheddar or Swiss that has been chilled for at least 30 minutes. Cheese should be processed immediately after being removed from the refrigerator. Soft cheese like mozzarella should be placed in the freezer for 30 minutes prior to processing to ensure it is firm enough for shredding.
- The reversible slicing/shredding disc has a slicing blade on one side and shredding teeth on the other. The name stamped on the blade, facing up, is the function selected. Place on motor shaft with desired cutting edge facing up.
- To julienne vegetables, slice and then remove from bowl. Restack the vegetables. Pack into food chute with slices vertical. Slice again to make matchstick-cut vegetables.

# Processing Charts

Disc attachments are reversible and labeled. The label should face up for the desired function. When using disc attachments, do not process past the MAX LEVEL on the bowl.

ATTACHMENT	FOODS
Chopping/Mixing Blade	Chop: nuts, meat, garlic, onions, peppers, celery, herbs, bread (for crumbs), crackers Mince/Puree: vegetables, fruit Mix: salad dressings Puree: soups, sauces Grate: cheese, such as Parmesan (chilled)
Slicing Disc (slicing side facing UP)	Cucumbers, apples, mushrooms, carrots, potatoes, cabbage, tomatoes, pepperoni, peppers, radishes, firm cheeses (chilled)
Shredding Disc (shredding side facing UP)	Cabbage, potatoes, carrots, cheese (chilled)

For best results do not exceed the following amounts when chopping, mincing, or pureeing with the chopping/mixing blade. Leave some space in the bowl to allow ingredients to move for pulsing or blending.

FOOD	MAXIMUM AMOUNT
Dry ingredients such as crackers or nuts	8 to 10 cups (1.9–2.4 L)
Vegetables or fruits, quartered	6 to 8 cups (1.4–1.9 L)
Grated cheese such as Parmesan or Cheddar, cubed	5 to 10 ounces (141–283 g)
Thick sauces or dips	6 to 8 cups (1.4–1.9 L)
Liquids such as marinades or soups	2 to 3 cups (0.5–0.7 L)

# Care and Cleaning

## **⚠ WARNING Electrical Shock Hazard.**

Disconnect power before cleaning. Do not immerse cord, plug, or base in any liquid.

1. Unplug.
2. Wipe base, control panel, and cord with a damp cloth or sponge. If necessary, use a mild nonabrasive cleanser.
3. The bowl, lid, food pushers, blade, and disc are dishwasher-safe in top rack or hand wash in hot, soapy water. Rinse and dry.
4. DO NOT use the “SANI” setting when washing in the dishwasher. “SANI” cycle temperatures could damage your product. All removable parts may also be cleaned in the sink with hot, soapy water. Use caution when washing chopping/mixing blade and slicing/shredding disc.



# Troubleshooting

## **Unit does not operate on any speed or Pulse.**

- Is the unit plugged in? Does the outlet work?
- Is the lid locked in place? See “How to Use” sections.
- Is the large food pusher in place? See “How to Use” sections.

## **Food is not sliced or shredded uniformly.**

- Packing too much food in the food chute or pushing too hard on the food pusher may cause the processed food to be irregularly sliced or shredded. Refer to the Food Processing Charts for recommended sizes and quantities.

## **Unit stops and will not come back on.**

- Is the lid locked in place? See “How to Use” sections.
- Is the outlet still working? Check it by plugging in a working lamp or other appliance. You may have overloaded the circuit and blown a fuse or tripped the circuit breaker.
- Turn unit OFF, allow to stand for 3 to 4 minutes, and then turn back ON.
- If none of these suggestions correct the problem, DO NOT attempt to repair the unit. Call the Customer Service number.
- Is the large food pusher in place? See “How to Use” sections.

## **Unit has a burning smell.**

- There may be a residue left on the motor from the manufacturing process, causing a slight odor during initial use. This will go away. If a strong odor or any visible smoke appears, unplug unit IMMEDIATELY and call the Customer Service number.

## **Motor seems weak.**

- Are you using the recommended food size and quantity to be processed? Refer to the Food Processing Charts for recommended food sizes and speeds.

## **Cheese is not shredding well.**

- Cheese should be processed immediately after being removed from the refrigerator. Soft cheese like mozzarella should be placed in the freezer for 30 minutes prior to processing to ensure it is firm enough for shredding.

## **Vegetables are not shredding or slicing.**

- Store vegetables with high water content in the refrigerator prior to processing. Room-temperature vegetables are less firm and do not perform as well.

# Recipes

## Roasted Red Pepper Hummus

### Ingredients:

- |                                                          |                                   |
|----------------------------------------------------------|-----------------------------------|
| 2 cloves garlic                                          | 2 tablespoons (30 ml) lemon juice |
| 2 green onions, white portion and half of green tops     | 2 teaspoons (10 ml) olive oil     |
| 1 can (15 oz./425 g) garbanzo beans (chickpeas), drained | 1/4 teaspoon (0.5 g) ground cumin |
| 1 jar (14 oz./397 g) roasted red peppers, drained        | Dash cayenne pepper               |
| 1/4 cup (59 ml) tahini (sesame paste), stirred           | Salt and pepper to taste          |
|                                                          | Dash paprika                      |
|                                                          | Pita chips or cut vegetables      |

### Directions:

1. Using S-blade and with processor running, drop garlic cloves and onion into food chute.
2. Add garbanzo beans, roasted red peppers, tahini, lemon juice, olive oil, cumin, cayenne, salt and pepper. Continue to process until smooth.
3. Place in serving bowl and garnish with paprika.
4. Serve with pita chips and/or vegetables. Refrigerate to store.

**Serves:** 4–6

## Fresh and Spicy Salsa

### Ingredients:

- |                                                                     |                                  |
|---------------------------------------------------------------------|----------------------------------|
| 1 onion, peeled                                                     | 1/4 cup (59 ml) cilantro, packed |
| 1 clove garlic                                                      | 1/2 teaspoon (1.0 g) cumin       |
| 1 hot pepper (jalapeno or finger hot), cored, seeded, and quartered | 1 tablespoon (15 ml) lime juice  |
| 4 tomatoes, quartered                                               | Salt and pepper to taste         |
|                                                                     | Hot sauce, optional              |

### Directions:

1. Using S-blade and with processor running, drop onion, garlic clove and hot pepper through the food chute and chop until finely minced. Scrape bowl as needed.
2. Add tomatoes, cilantro, cumin, lime juice, salt and pepper. Pulse until desired texture, scraping bowl as needed. Add hot sauce if desired.

**Serves:** 6–8

## Cilantro Butter

- |                                          |
|------------------------------------------|
| 1 bunch cilantro                         |
| 1 cup (237 ml) unsalted butter, softened |
| Juice from one lemon                     |
| Salt and pepper to taste                 |

### Directions:

1. Wash cilantro and separate leaves from stems. Combine butter and cilantro leaves in food processor. Blend until light and fluffy.
2. Add lemon juice, salt and pepper to taste. Process to blend.
3. Use for grilled dishes. Delicious with grilled salmon, swordfish or tuna. Refrigerate to store.

**Serves:** 4–6

# Recipes (cont.)

## Cajun Veggie Gratin

### Ingredients:

- |                                             |                                                                    |
|---------------------------------------------|--------------------------------------------------------------------|
| 3 medium zucchini, sliced in food processor | 1 teaspoon (2.3 g) freshly ground pepper                           |
| 1 red onion, sliced in food processor       | Cooking spray                                                      |
| 6 plum tomatoes, sliced in food processor   | Topping:                                                           |
| 2 teaspoons (10 ml) extra virgin olive oil  | 1 cup (237 ml) bread crumbs                                        |
| 1 1/2 teaspoons (4.0 g) Cajun seasoning     | 1/2 cup (118 ml) parmesan cheese, chopped finely in food processor |
| 1 teaspoon (6.1 g) salt                     | 1/2 teaspoon (1.3 g) Cajun seasoning                               |

### Directions:

1. Heat oven to 425°F (218°C). Spray 8-in. (20-cm) square baking pan with cooking spray.
2. Heat oil in large sauté pan over medium heat.
3. Add sliced zucchini and onion and sauté for 3 to 4 minutes until beginning to soften.
4. Add sliced tomatoes, Cajun seasoning, salt, and pepper to pan.
5. Sauté mixture, stirring gently, for 8 to 10 minutes until all vegetables are softened and heated through. Place vegetable mixture in prepared pan.
6. Combine bread crumbs, Parmesan cheese and Cajun seasoning. Sprinkle evenly over top of vegetables.
7. Bake 15 to 20 minutes or until topping is brown and crispy.

**Serves:** 8

## Blue Cheese Dressing

### Ingredients:

- |                              |                                   |
|------------------------------|-----------------------------------|
| 2 cloves garlic              | 1/2 cup (118 ml) sour cream       |
| 4 ounces (113 g) blue cheese | 1/4 cup (59 ml) fresh lemon juice |
| 2 cups (473 ml) mayonnaise   | 2 tablespoons (8.3 g) sugar       |

### Directions:

1. Using S-blade and with processor running, drop garlic cloves into the food chute and mince.
2. Add blue cheese and process for 10 seconds.
3. Add mayonnaise, sour cream, lemon juice and sugar. Process until smooth. Refrigerate to store.

**Serves:** 8 to 10

## Cranberry Orange Relish

### Ingredients:

- |                                                                  |                                                              |
|------------------------------------------------------------------|--------------------------------------------------------------|
| 12 oz. (340 g) cranberries (fresh with stems removed, or frozen) | 3 tablespoons (44 ml) Grand Marnier® liqueur or orange juice |
| 1 cup (200 g) sugar                                              |                                                              |
| 1 small navel orange, washed, cut into wedges                    | Dash of ground cloves                                        |

### Directions:

1. Using S-blade, place cranberries, sugar, orange, Grand Marnier® or orange juice and cloves into the work bowl.
2. Process until cranberries are almost smooth, yet a bit chunky.
3. Cover and refrigerate overnight.

**Serves:** 8–10

# Limited Warranty

This warranty applies to products purchased and used in the U.S. and Canada. This is the only express warranty for this product and is in lieu of any other warranty or condition.

This product is warranted to be free from defects in material and workmanship for a period of five (5) years from the date of original purchase in Canada and one (1) year from the date of original purchase in the U.S. During this period, your exclusive remedy is repair or replacement of this product or any component found to be defective, at our option; however, you are responsible for all costs associated with returning the product to us and our returning a product or component under this warranty to you. If the product or component is no longer available, we will replace with a similar one of equal or greater value.

This warranty does not cover glass, filters, wear from normal use, use not in conformity with the printed directions, or damage to the product resulting from accident, alteration, abuse, or misuse. This warranty extends only to the original consumer purchaser or gift recipient. Keep the original sales receipt, as proof of purchase is required to make a warranty claim. This warranty is void if the product is used for other than single-family household use or subjected to any voltage and waveform other than as specified on the rating label (e.g., 120V ~ 60 Hz).

We exclude all claims for special, incidental, and consequential damages caused by breach of express or implied warranty. All liability is limited to the amount of the purchase price. **Every implied warranty, including any statutory warranty or condition of merchantability or fitness for a particular purpose, is disclaimed except to the extent prohibited by law, in which case such warranty or condition is limited to the duration of this written warranty.** This warranty gives you specific legal rights. You may have other legal rights that vary depending on where you live. Some states or provinces do not allow limitations on implied warranties or special, incidental, or consequential damages, so the foregoing limitations may not apply to you.

To make a warranty claim, do not return this appliance to the store. Please call 1.800.851.8900 in the U.S. or 1.800.267.2826 in Canada or visit [hamiltonbeach.com](http://hamiltonbeach.com) in the U.S. or [hamiltonbeach.ca](http://hamiltonbeach.ca) in Canada. For faster service, locate the model, type, and series numbers on your appliance.

# PRÉCAUTIONS IMPORTANTES

Pour utiliser un appareil électroménager, vous devez toujours prendre des mesures élémentaires de sécurité pour réduire le risque d'incendie, d'électrocution et/ou de blessure corporelle, en particulier les mesures suivantes :

1. Lire toutes les instructions.
2. Cet appareil n'est pas destiné à être utilisé par des enfants ou des personnes dont les capacités physiques, sensorielles ou mentales sont réduites, ou manquant d'expérience et de connaissance, sauf si elles sont étroitement surveillées et instruites sur l'utilisation de l'appareil par une personne responsable de leur sécurité.
3. Une surveillance étroite est requise pour tout appareil utilisé par ou près des enfants. Surveiller que les enfants ne jouent pas avec l'appareil.
4. Pour éviter les risques d'électrocution, ne pas immerger la base, le moteur, le cordon et la fiche dans l'eau ou tout autre liquide.
5. Fermer l'appareil (O), puis le débrancher de la prise lorsqu'il n'est pas utilisé, avant d'assembler ou de désassembler des pièces ou avant de le nettoyer. Pour le débrancher, tenir la fiche et la retirer de la prise. Ne jamais tirer sur le cordon.
6. Éviter de toucher des pièces mobiles.
7. Ne pas faire fonctionner un appareil électroménager avec un cordon ou une fiche endommagée, ou lorsque l'appareil ne fonctionne pas bien ou a été échappé ou endommagé d'une manière quelconque. Le remplacement et la réparation du cordon d'alimentation doivent être faits par le fabricant, son agent de service ou toute personne qualifiée de façon à éviter tout danger. Appeler le numéro de service à la clientèle fourni pour des renseignements concernant l'examen, la réparation ou l'ajustement.
8. L'utilisation d'accessoires non recommandés par le fabricant ou vendus par le fabricant de l'appareil peut provoquer un incendie, une électrocution ou des blessures.
9. Ne pas utiliser votre robot culinaire si des pièces sont brisées.
10. Ne pas utiliser cet appareil à l'extérieur.
11. Ne pas laisser pendre le cordon de la table ou du comptoir et éviter tout contact entre le cordon et les surfaces chaudes.
12. Tenir les mains et les ustensiles éloignés de la lame et du disque en mouvement pendant la transformation des aliments pour éviter les blessures graves et les dommages au robot culinaire. Un racloir en plastique peut être utilisé, mais **UNIQUEMENT** pendant l'arrêt du robot culinaire.
13. La lame et le disque sont coupants. Manipuler avec soin. Ranger hors de la portée des enfants.
14. Pour éviter les risques de blessures, ne jamais placer la lame de coupe ou un disque sur le socle sans avoir préalablement installé le récipient correctement.
15. S'assurer que le couvercle est en place et bien verrouillé avant de faire fonctionner l'appareil.
16. Ne jamais introduire d'aliments dans l'entonnoir avec les mains. Toujours utiliser les poussoirs.
17. Ne pas tenter de démonter le mécanisme de verrouillage.
18. S'assurer que la lame ou le disque cesse de fonctionner avant de retirer le couvercle.
19. Pour éviter les risques de blessures, s'assurer d'installer ou de retirer la lame et le disque en utilisant les embouts fournis à cet effet. Faire preuve de prudence au moment de retirer la lame ou le disque du récipient, pendant le vidage du récipient et lors du nettoyage.
20. S'assurer que le bouton de commande est à OFF (O/arrêt) avant de débrancher la fiche de la prise. Pour débrancher, tourner le bouton de commande à OFF (O/arrêt) puis débrancher la fiche de la prise murale.

21. S'assurer que le commutateur est en position OFF (O/arrêt) après chaque utilisation. Toujours utiliser les poussoirs pour désobstruer l'entonnoir. Lorsque cette méthode est impossible, débrancher le cordon de la prise et démonter le récipient pour retirer les aliments coincés.
22. Cet appareil n'est pas conçu pour une utilisation commerciale, professionnelle ou industrielle. Cet appareil est conçu uniquement pour une utilisation domestique.
23. Ne jamais prolonger le temps de fonctionnement de cet appareil ou utiliser des quantités d'aliments supérieures aux recommandations du fabricant.
24. La valeur nominale de cet appareil repose uniquement sur l'utilisation de la lame à hacher/mélanger. L'utilisation du disque à trancher/râper exige est moins énergivore.
25. Ne pas placer sur une cuisinière électrique ou à gaz chaud ou dans un four chaud ou à proximité de ces appareils.
26. N'utiliser cet appareil que pour les fonctions auxquelles il est destiné.
27. Ne pas remplir le bol au-delà de la marque de remplissage maximum (ou de la capacité indiquée) pour éviter les risques de blessure causée par des dommages occasionnée au couvercle ou au bol.
28. Ne pas faire fonctionner cet appareil avec une minuterie externe ou un système de télécommande distinct.
29. Il faut toujours être prudent lorsqu'un liquide chaud est ajouté dans le robot culinaire puisqu'il pourrait éclabousser en raison de la production soudaine de vapeur.
30. Ne pas faire fonctionner plus de 2 minutes à la fois.

## CONSERVER CES INSTRUCTIONS

### Autres consignes de sécurité pour le consommateur

Cet appareil est destiné à un usage domestique uniquement.

**⚠ AVERTISSEMENT** **Risque de choc électrique** : Cet appareil est fourni avec une fiche polarisée (une broche large) pour réduire le risque d'électrocution. Cette fiche n'entre que dans un seul sens dans une prise polarisée. Ne contrecarrez pas l'objectif sécuritaire de cette fiche en la modifiant de quelque manière que ce soit ou en utilisant un adaptateur. Si vous ne pouvez pas insérer complètement la fiche dans la prise, inversez la fiche. Si elle refuse toujours de s'insérer, faire remplacer la prise par un électricien.

La longueur du cordon installé sur cet appareil a été sélectionnée afin de réduire les risques d'enchevêtrement ou de faux pas causés par un fil trop long. L'utilisation d'une rallonge approuvée est permise si le cordon est trop court. Les caractéristiques électriques de la rallonge doivent être équivalentes ou supérieures aux caractéristiques de l'appareil. Prendre toutes les précautions nécessaires pour installer la rallonge de manière à ne pas la faire courir sur le comptoir ou sur une table pour éviter qu'un enfant ne tire sur le cordon ou trébuche accidentellement.

Pour éviter la surcharge du circuit électrique, ne pas utiliser un autre appareil à haute puissance sur le même circuit que cet appareil.

# Pièces et caractéristiques

Pour commander des pièces :  
Canada : 1.800.267.2826

**AVANT LA PREMIÈRE UTILISATION** : Déballage du robot culinaire. Manipuler la lame et les disques avec soin; elles sont très coupantes. Laver toutes les pièces, sauf le socle, à l'eau chaude savonneuse. Rincer et sécher.

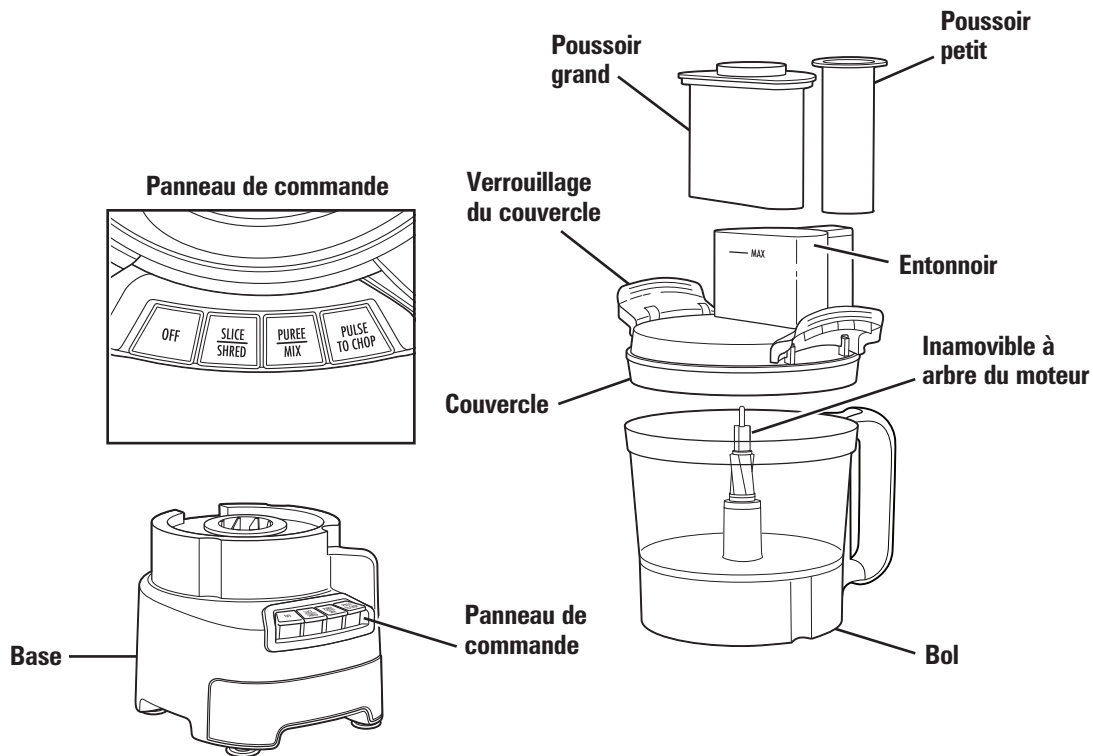

## Lame à hacher/mélanger

Utiliser pour hacher grossièrement les aliments, pour les effilocheur, pour les ciseler, pour les mélanger ou pour les purer.



## Disque réversible à trancher/râper

Utiliser pour râper ou trancher des aliments variés (comme le fromage, les carottes, oignons, tomates, piments et concombres).

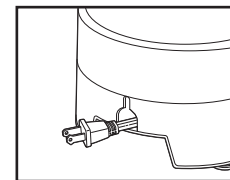

## Rangement du cordon

# Comment utiliser la lame à hacher/mélanger

**⚠ AVERTISSEMENT** Risque de laceration.

- Manipuler la lame avec soin, elle est très coupante. S'assurer que l'appareil est arrêté (O) et débranché.
- Toujours utiliser le poussoir pour pousser les aliments dans l'entonnoir. **NE JAMAIS POUSSER LES ALIMENTS DANS L'ENTONNOIR À L'AIDE DES MAINS OU D'UN AUTRE OBJET.**

**REMARQUE :** Ne faire fonctionner qu'avec une lame ou un disque à la fois.

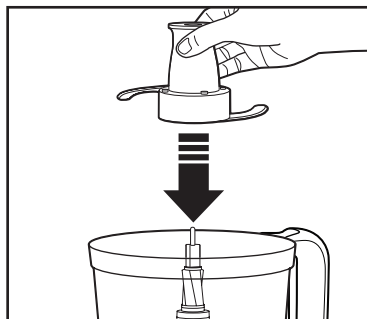

1. Placer le bol sur la base, puis la lame directement sur l'arbre du moteur en faisant attention.

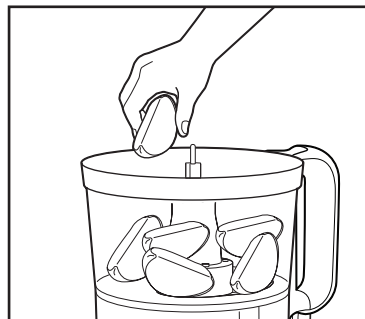

2. Ajouter les aliments dans le bol. Placer le couvercle sur le bol. **REMARQUE :** L'appareil ne peut être mis en marche avant que les loquets du bol soient fermés et que le grand poussoir soit engagé dans le verrouillage de protection.

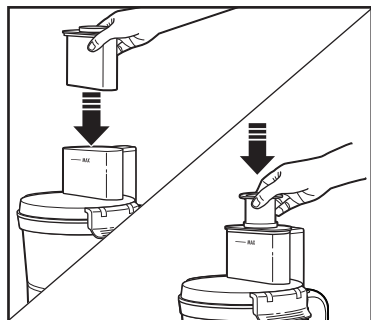
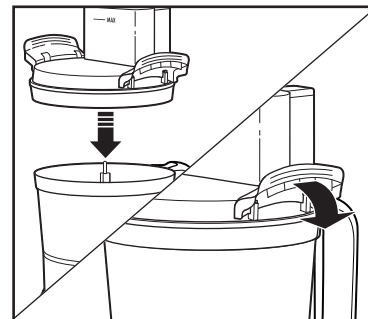

3. Placer les poussoirs dans l'entonnoir. Ne pas ajouter d'aliment lorsque la ligne du remplissage maximal est atteinte.

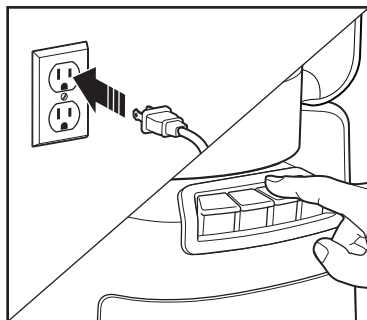

4. Brancher dans une prise de courant. Appuyer sur le bouton de fonction désiré (TRANCHER/RÂPER, PURÉE/MÉLANGER ou IMPULSION POUR COUPER).

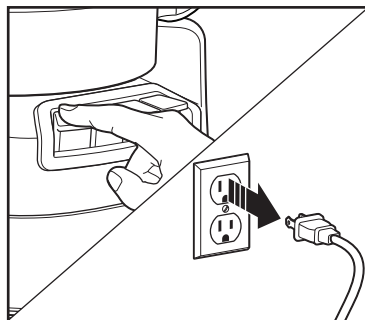

5. Une fois terminé, appuyer sur le bouton OFF (arrêt /O) et débrancher. Soulever les loquets de couvercle et enlever le couvercle du bol.

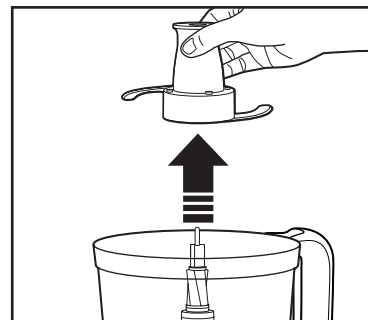

6. Retirer doucement la lame de l'arbre du moteur. Soulever le bol en ligne droite pour l'enlever, puis verser les aliments.



# Comment utiliser le disque réversible à trancher/râper

## ⚠ AVERTISSEMENT Risque de laceration.

- Manipuler la lame avec soin, elle est très coupante. S'assurer que l'appareil est arrêté (O) et débranché.
- Toujours utiliser le poussoir pour pousser les aliments dans l'entonnoir. NE JAMAIS POUSSER LES ALIMENTS DANS L'ENTONNOIR À L'AIDE DES MAINS OU D'UN AUTRE OBJET.

### REMARQUES :

- L'appareil ne peut être mis en marche avant que les loquets du bol soient fermés et que le grand poussoir soit engagé dans le verrouillage de protection.
- Ne pas ajouter d'aliment lorsque la ligne du remplissage maximal est atteinte.
- Les fromages mous comme la mozzarella devraient être placés au moins 30 minutes au congélateur avant d'être ajoutés dans l'appareil pour s'assurer qu'ils sont suffisamment fermes pour être râpés.
- Ne faire fonctionner qu'avec une lame ou un disque à la fois.

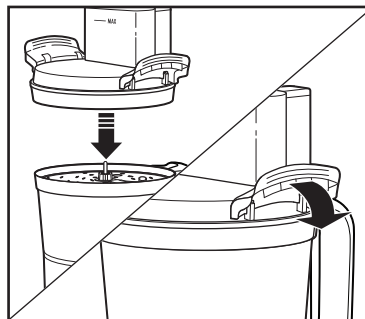
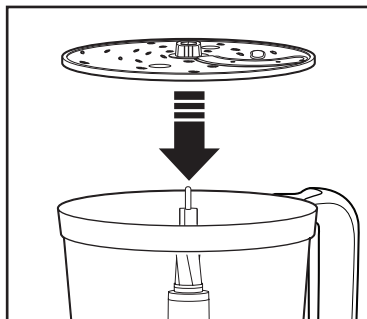

1. Placer le bol sur la base, puis le disque sur l'arbre en plaçant vers le haut le côté désiré et en faisant attention. (« SLICE » [trancher] ou « SHRED » [râper] est gravé sur chacun des côtés du disque.) Placer le couvercle sur le bol.

2. Couper les aliments pour qu'ils puissent être insérés dans l'entonnoir. Remplir l'entonnoir d'aliments.

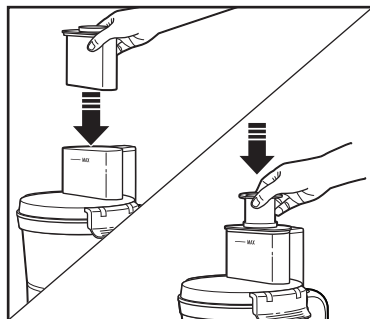

3. Placer les poussoirs dans l'entonnoir.

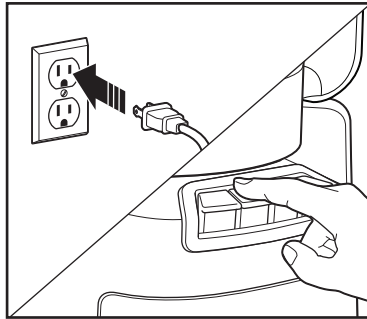

4. Brancher dans une prise de courant. Appuyer sur le bouton pour SLICE/SHRED (trancher/râper). Une fois terminé, appuyer sur le bouton OFF (arrêt [O]) et débrancher.

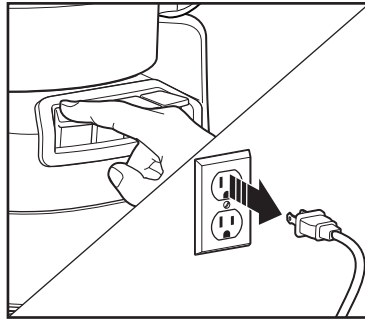

# Comment utiliser le disque réversible à trancher/râper (suite)

**⚠ AVERTISSEMENT** **Risque de lacération.** Toujours débrancher l'appareil avant de retirer le couvercle.

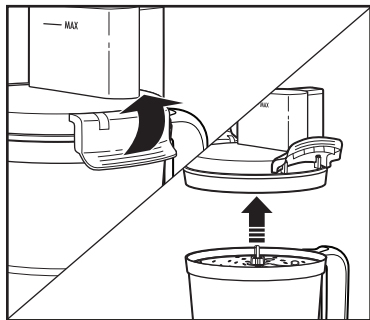

5. Soulever les loquets de couvercle et enlever le couvercle du bol.

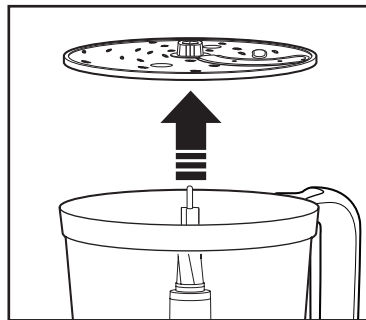

6. À l'aide des trous conçus pour les doigts, retirer doucement le disque de l'arbre du moteur. Soulever le bol en ligne droite pour l'enlever, puis transvider les aliments.

## Conseils et méthodes

- Pour obtenir une consistance uniforme, commencer par les morceaux d'aliments de même taille. Couper les aliments en morceaux de 1 pouce (2,5 cm) avant de les passer à la lame à hacher/mélanger; laisser suffisamment d'espace dans le bol pour que les aliments circulent.
- Ce robot culinaire est idéal pour hacher, mélanger, trancher ou râper la plupart des aliments. Toutefois, pour assurer un rendement optimal, ne pas utiliser le robot culinaire pour les tâches suivantes : mouler le grain, moulinage des grains de café ou les épices ; trancher de la viande congelée, pétrir la pâte ou concasser de la glace.
- Pour hacher les aliments et obtenir des résultats optimaux, utiliser le mode d'impulsion en alternant la marche/arrêt.
- Le temps de fonctionnement dépend de la quantité d'aliments à transformer. La plupart des aliments peuvent être tranchés, hachés ou déchiquetés en quelques secondes. Si l'appareil est utilisé pour une période de temps prolongée, laisser reposer le robot culinaire pendant 4 minutes approximativement avant de poursuivre.
- Ne pas mettre en purée ou piler des légumes tels que les pommes de terre, car leur surtransformation est rapide et la texture sera collante.
- Pour trancher ou râper du fromage, utiliser seulement un fromage ferme comme le cheddar ou suisse ayant été refroidi pendant au moins 30 minutes. Le fromage doit être transformé dès sa sortie du réfrigérateur. Les fromages mous comme la mozzarella devraient être placés au congélateur pendant 30 minutes avant sa transformation pour assurer une fermeté suffisante avant de le râper.
- Le disque réversible à trancher/râper possède une face avec une lame pour trancher et une autre avec des dents pour déchiqueter. Le nom gravé sur la lame, face vers le haut, est la fonction choisie. Placer la lame sur l'arbre du moteur en plaçant la face de coupe désirée vers le haut.
- Pour tailler les légumes en julienne, les trancher et ensuite les retirer du bol. Les empiler à nouveau. Remettre les légumes tranchés dans l'entonnoir en plaçant les tranches à la verticale. Trancher à nouveau pour obtenir des légumes taillés en julienne fine.

# Tableaux de transformation

Les disques accessoires sont réversibles et identifiés. Cette étiquette doit se retrouver vers le HAUT pour obtenir la fonction désirée. Ne pas dépasser le niveau de remplissage maximal (MAX LEVEL) indiqué sur le récipient lors de l'utilisation des disques accessoires.

## ACCESSOIRES

## ALIMENTS

Lame à hacher/mélanger

Couper en morceaux : les noix, la viande, l'ail, les oignons, les poivrons, le céleri, les fines herbes, le pain (pour des miettes) et des craquelins  
Émincer/passé en purée : les légumes et les fruits  
Mélanger : les vinaigrettes  
Passer en purée : les soupes et les sauces  
Râper : le fromage tel que le parmesan (refroidi)

Disque à trancher (face à trancher vers le HAUT)

Les concombres, les pommes, les champignons, les carottes, les pommes de terre, le chou, les tomates, les saucissons, les poivrons, les radis, les fromages à pâte ferme (refroidis)

Disque à râper (face à râper vers le HAUT)

Le chou, les pommes de terre, les carottes, le fromage (refroidi)

Pour des résultats optimaux, ne pas excéder les quantités suivantes pour hacher, émincer ou mettre en purée à l'aide de la lame à hacher/mélanger. Laisser un peu d'espace dans le bol pour permettre le déplacement des ingrédients lors de l'impulsion ou du mélange.

## ALIMENT

## QUANTITÉ MAXIMALE

Aliments secs comme des craquelins ou des noix	8 à 10 tasses (1,9 à 2,4 L)
Légumes ou fruits, en quartier	6 à 8 tasses (1,4 à 1,9 L)
Fromage râpé comme du parmesan ou du cheddar, coupé en cubes	5 à 10 onces (141 à 283 g)
Sauces épaisses ou trempettes	6 à 8 tasses (1,4 à 1,9 L)
Liquides comme des marinades ou des soupes	2 à 3 tasses (0,5 à 0,7 L)

# Entretien et nettoyage

## **⚠ AVERTISSEMENT** Risque de choc électrique.

Débrancher l'alimentation avant le nettoyage. Ne pas submerger le cordon, la prise ou la base dans un liquide.

1. Débrancher.
2. Essuyer la base, le panneau de commande et le cordon avec une lingette ou une éponge humide. Au besoin, utiliser un nettoyant doux non abrasif.
3. Le bol, le couvercle, les poussoirs, la lame et le disque peuvent être lavés au lave-vaisselle dans le panier du haut ou à la main dans de l'eau chaude et savonneuse. Rincer et sécher.
4. NE PAS utiliser le réglage « SANI » du lave-vaisselle pour ces articles. La température du programme « SANI » pourrait endommager votre produit. Toutes les pièces amovibles peuvent aussi être nettoyées dans l'évier avec de l'eau chaude et savonneuse. Faire attention en nettoyant la lame à hacher/mélanger et le disque à trancher/râper.

# Dépannage

## **L'appareil ne fonctionne pas (vitesses et impulsion)**

- L'appareil est-il branché? La prise fonctionne-t-elle?
- Le couvercle est-il verrouillé en place? Consulter les sections « Comment utiliser ».
- Le grand poussoir est-il bien mis en place? Consulter les sections « Comment utiliser ».

## **Les aliments ne sont pas tranchés ou râpés de façon uniforme.**

- Placer un trop grand nombre d'aliments dans l'entonnoir ou appuyer trop fort sur le poussoir peut faire en sorte que les aliments soient tranchés ou râpés de façon inégale. Consulter le tableau de transformation pour obtenir des recommandations sur les tailles et quantités d'aliments.

## **L'appareil arrête et ne se remet pas en marche.**

- Le couvercle est-il verrouillé en place? Consulter les sections « Comment utiliser ».
- La prise fonctionne-t-elle toujours? Vérifiez-la en y branchant une lampe ou un autre appareil qui fonctionne. Il peut y avoir eu surcharge du circuit, ce qui aurait grillé un fusible ou déclenché le disjoncteur.
- Fermer l'appareil pendant 3 à 4 minutes, puis le remettre en marche.
- Si aucune de ces suggestions ne résout le problème, NE PAS essayer de réparer l'appareil. Composer le numéro du service à la clientèle.
- Le grand poussoir est-il bien mis en place? Consulter les sections « Comment utiliser ».

## **L'appareil sent le brûlé.**

- Des résidus du processus de fabrication peuvent encore être en contact avec le moteur, ce qui cause une légère odeur pendant la première utilisation. Cette odeur finira par partir. Si l'odeur persiste ou que de la fumée est visible, débrancher IMMÉDIATEMENT l'appareil et appeler le service à la clientèle.

## **Le moteur semble faible.**

- La taille d'aliments et la quantité recommandées sont-elles utilisées? Consulter le tableau de transformation pour obtenir des recommandations sur les tailles des aliments et la vitesse à utiliser.

## **Le fromage n'est pas bien râpé.**

- Le fromage devrait être râpé immédiatement à sa sortie du réfrigérateur. Les fromages mous comme la mozzarella devraient être placés au moins 30 minutes au congélateur avant d'être ajoutés dans l'appareil pour s'assurer qu'ils sont suffisamment fermes pour être râpés.

## **Les légumes ne sont pas râpés ou tranchés.**

- Placer les légumes à haute teneur en eau dans le réfrigérateur avant de les utiliser. Les légumes à la température de la pièce sont moins fermes et ne donnent pas d'aussi bons résultats.

# Recettes

## Humus au poivron rouge rôti

### Ingrédients :

- |                                                                 |                                       |
|-----------------------------------------------------------------|---------------------------------------|
| 2 gousses d'ail                                                 | 2 c. à soupe (30 ml) de jus de citron |
| 2 oignons verts, partie blanche et la moitié de la partie verte | 2 c. à thé (10 ml) d'huile d'olive    |
| 1 boîte de 15 oz (425 g) de pois chiches, égouttés              | 1/4 c. à thé (0,5 g) de cumin moulu   |
| 1 pot de 14 oz (397 g) de poivrons rouges rôtis, égouttés       | Pincée de poivre de cayenne           |
| 1/4 de tasse (59 ml) de beurre de sésame, mélangé               | Sel et poivre, au goût                |
|                                                                 | Pincée de paprika                     |
|                                                                 | Croustilles pita ou légumes coupés    |

### Instructions :

1. En utilisant la lame en S, mettre le robot culinaire en marche, introduire les gousses d'ail et les oignons verts dans l'entonnoir.
2. Ajouter les pois chiches, les poivrons rouges rôtis, le beurre de sésame, le jus de citron, l'huile d'olive, le cumin, le poivre de cayenne, le sel et le poivre. Continuer la transformation jusqu'à ce que le mélange soit lisse.
3. Verser dans un bol de service et garnir de paprika.
4. Servir avec des croustilles pita et/ou des légumes. Réfrigérer.

**Servir :** 4 à 6

## Salsa épicée aux légumes frais

### Ingrédients :

- |                                                                               |                                           |
|-------------------------------------------------------------------------------|-------------------------------------------|
| 1 oignon, pelé                                                                | 1/4 de tasse (59 ml) de coriandre, tassée |
| 1 gousse d'ail                                                                | 1/2 c. à thé (1,0 g) de cumin             |
| 1 piment fort (jalapeno ou « Finger Hot »), évidé, épépiné, coupé en quartier | 1 c. à soupe (15 ml) de jus de limette    |
| 4 tomates, coupées en quartier                                                | Sel et poivre, au goût                    |
|                                                                               | Sauce piquante, facultative               |

### Instructions :

1. En utilisant la lame en S, mettre le robot culinaire en marche, introduire l'oignon, la gousse d'ail et le piment fort dans l'entonnoir et haché finement. Racler le bol au besoin.
2. Ajouter les tomates, la coriandre, le cumin, le jus de limette, le sel et le poivre. Utiliser le mode d'impulsion jusqu'à la consistance désirée, en raclant le bol au besoin. Ajouter de la sauce piquante, si désiré.

**Servir :** 6 à 8

## Beurre à la coriandre

### Ingrédients :

- |                                              |                        |
|----------------------------------------------|------------------------|
| 1 bouquet de coriandre                       | Jus d'un citron        |
| 1 tasse (237 ml) de beurre non salé, ramolli | Sel et poivre, au goût |

### Instructions :

1. Laver la coriandre et séparer les feuilles des tiges. Combiner le beurre et les feuilles de coriandre dans le robot culinaire. Mélanger jusqu'à ce que la texture soit légère et duveteuse.
2. Ajouter le jus du citron, sel et poivre au goût. Mélanger à nouveau dans le robot.
3. Utiliser avec les mets grillés. Délicieux sur le saumon, l'espadon et le thon grillé. Réfrigérer.

**Servir :** 4 à 6

# Recettes (suite)

## Légumes à la cajun gratinés

### Ingrédients :

3 courgettes moyennes, tranchés à l'aide du robot culinaire	1 c. à thé (6,1 g) de sel
1 oignon rouge, tranché à l'aide du robot culinaire	1 c. à thé (2,3 g) de poivre fraîchement moulu
6 tomates juteuses, tranchées à l'aide du robot culinaire	Enduit pour cuisson
2 c. à thé (10 ml) d'huile d'olive extra-vierge	Garniture :
1 1/2 c. à thé (4,0 g) d'assaisonnement à la cajun	1 tasse (237 ml) de chapelure
	1/2 tasse (118 ml) de parmesan, râpé à l'aide du robot culinaire
	1/2 c. à thé (1,3 g) d'assaisonnement à la cajun

### Instructions :

1. Chauffer le four à 218 °C (425 °F). Vaporiser l'enduit de cuisson sur un moule de cuisson carré de 8 po (20 cm).
2. Chauffer l'huile dans un grand poêlon à feu moyen.
3. Ajouter les courgettes et l'oignon tranchés et faire sauter pendant 3 à 4 minutes jusqu'à ce que les légumes commencent à ramollir.
4. Ajouter les tomates tranchées, l'assaisonnement à la cajun, le sel et le poivre dans le poêlon.
5. Faire sauter le mélange et remuer délicatement pendant 8 à 10 minutes jusqu'à ce que tous les légumes soient tendres et bien chauds. Déposer le mélange de légumes dans le moule préparé.
6. Combiner la chapelure, le parmesan et l'assaisonnement à la cajun. Saupoudrer uniformément sur les légumes.
7. Cuire pendant 15 à 20 minutes ou jusqu'à ce que la garniture soit grillée et croustillante.

**Servir :** 8

## Vinaigrette au fromage bleu

### Ingrédients :

2 gousses d'ail	1/2 tasse (118 ml) de crème sure
4 oz (113 g) de fromage bleu	1/4 tasse (59 ml) de jus de citron frais
2 tasses (473 ml) de mayonnaise	2 c. à soupe (8,3 g) de sucre

### Instructions :

1. En utilisant la lame en S, mettre le robot culinaire en marche et introduire les gousses d'ail dans l'entonnoir et hacher.
2. Ajouter le fromage bleu et transformer pendant 10 secondes.
3. Ajouter la mayonnaise, la crème sure, le jus de citron et le sucre. Transformer jusqu'à ce que le mélange soit lisse. Réfrigérer.

**Servir :** 8 à 10

## Relish à l'orange et aux canneberges

### Ingrédients :

12 oz (340 g) de canneberges (fraîches sans queue ou surgelées)	3 c. à soupe (44 ml) de liqueur Grand Marnier <sup>MD</sup> ou de jus d'orange
1 tasse (200 g) de sucre	Pincée de clou de girofle moulu
1 petite orange navel, lavée, coupées en quartiers	

### Instructions :

1. En utilisant la lame en S, déposer les canneberges, le sucre, l'orange, la liqueur Grand Marnier<sup>MD</sup> ou le jus d'orange et le clou de girofle moulu dans le bol.
2. Transformer les ingrédients jusqu'à ce que les canneberges soient presque lisses et légèrement croquantes.
3. Couvrir et réfrigérer toute la nuit.

**Servir :** 8 à 10

# Garantie limitée

Cette garantie s'applique aux produits achetés et utilisés aux É.-U. et au Canada. C'est la seule garantie expresse pour ce produit et est en lieu et place de tout autre garantie ou condition.

Ce produit est garanti contre tout défaut de matériaux et de main-d'oeuvre pour une période des cinq (5) ans à compter de la date d'achat d'origine au Canada et un (1) an à compter de la date d'achat d'origine aux É.-U. Au cours de cette période, votre seul recours est la réparation ou le remplacement de ce produit ou tout composant s'avérant défectueux, à notre gré, mais vous êtes responsable de tous les coûts liés à l'expédition du produit et le retour d'un produit ou d'un composant dans le cadre de cette garantie. Si le produit ou un composant n'est plus offert, nous le remplacerons par un produit similaire de valeur égale ou supérieure.

Cette garantie ne couvre pas le verre, les filtres, l'usure d'un usage normal, l'utilisation non conforme aux directives imprimées, ou des dommages au produit résultant d'un accident, modification, utilisation abusive ou incorrecte. Cette garantie s'applique seulement à l'acheteur original ou à la personne l'ayant reçu en cadeau. La présentation du reçu de vente d'origine comme preuve d'achat est nécessaire pour faire une réclamation au titre de cette garantie. Cette garantie s'annule si le produit est utilisé autrement que par une famille ou si l'appareil est soumis à toute tension ou forme d'onde différente des caractéristiques nominales précisées sur l'étiquette (par ex. : 120 V ~ 60 Hz).

Nous excluons toutes les réclamations au titre de cette garantie pour les dommages spéciaux, consécutifs et indirects causés par la violation de garantie expresse ou implicite. Toute responsabilité est limitée au prix d'achat. **Chaque garantie implicite, y compris toute garantie ou condition de qualité marchande ou d'adéquation à un usage particulier, est exonérée, sauf dans la mesure interdite par la loi, auquel cas la garantie ou condition est limitée à la durée de cette garantie écrite.** Cette garantie vous donne des droits légaux précis. Vous pouvez avoir d'autres droits qui varient selon l'endroit où vous habitez. Certaines provinces ne permettent pas les limitations sur les garanties implicites ou les dommages spéciaux ou indirects de telle sorte que les limitations ci-dessus ne s'appliquent peut-être pas à votre cas.

Ne pas retourner cet appareil au magasin lors d'une réclamation au titre de cette garantie. Téléphoner au 1.800.851.8900 aux É.-U. ou au 1.800.267.2826 au Canada ou visiter le site internet [www.hamiltonbeach.com](http://www.hamiltonbeach.com) aux É.-U. ou [www.hamiltonbeach.ca](http://www.hamiltonbeach.ca) au Canada. Pour un service plus rapide, trouvez le numéro de modèle, le type d'appareil et les numéros de série sur votre appareil.

# SALVAGUARDIAS IMPORTANTES

Cuando utilice artefactos eléctricos, siempre deben seguirse precauciones de seguridad básicas a fin de reducir el riesgo de incendio, descarga eléctrica, y/o lesiones a personas, incluyendo las siguientes:

1. Lea todas las instrucciones.
2. Este aparato no se destina para utilizarse por niños o personas cuyas capacidades físicas, sensoriales o mentales sean diferentes o estén reducidas, o carezcan de experiencia o conocimiento, a menos que dichas personas reciban una supervisión o capacitación para el funcionamiento del aparato por una persona responsable de su seguridad.
3. Se requiere de una estrecha supervisión cuando el aparato se use cerca de niños. Los niños deben supervisarse para asegurar que ellos no empleen los aparatos como juguete.
4. Verifique que el voltaje de su instalación corresponda con el del producto.
5. Para protegerse contra riesgos de descarga eléctrica, no sumerja la base, motor, cable o enchufe en agua u otro líquido.
6. APAGUE el electrodoméstico (O) y, después, desenchúfelo del tomacorriente cuando no esté en uso, antes de armar o desarmar piezas y antes de limpiarlo. Para desenchufarlo, tome el enchufe y retírelo del tomacorriente. Nunca tire del cable eléctrico.
7. Evite contactar partes móviles.
8. No opere ningún aparato con cables o enchufe dañados o después de que el aparato funcione mal o se caiga o dañe de cualquier manera. El reemplazo del cable de suministro y las reparaciones deben ser efectuadas por el fabricante, su agente de servicio, o personas igualmente calificadas para poder evitar un peligro. Llame al número de servicio al cliente proporcionado para información sobre examinación, reparación o ajuste..
9. El uso de aditamentos no recomendados o vendidos por el fabricante del aparato, puede causar fuego, descarga eléctrica o lesión.
10. No use su procesador de alimentos si alguna pieza está quebrada.
11. No use el aparato en exteriores.
12. No deje que el cable cuelgue sobre el borde de una mesa o barra, o toque superficies calientes.
13. Mantenga las manos y utensilios lejos de la cuchilla móvil y del disco mientras se procesa alimento para reducir el riesgo de lesiones personales severas y/o daño al procesador de alimentos. Se puede usar un raspador de plástico SOLAMENTE cuando el procesador de alimento no funcione.
14. La cuchilla y el disco están afilados. Manéjelo con cuidado. Almacene lejos del alcance de los niños.
15. Para reducir el riesgo de lesiones, nunca coloque la cuchilla cortante o disco en la base sin primero poner el tazón adecuadamente en su lugar.
16. Asegúrese de que la tapa esté abrochada de manera segura en su lugar antes de usar el aparato.
17. Nunca meta el alimento en el ducto con la mano. Siempre use los empujadores de alimento.
18. No intente eliminar el mecanismo de entrebloqueo de la tapa.
19. Asegúrese que la cuchilla o disco se hayan detenido completamente antes de remover la tapa.
20. Para reducir el riesgo de una lesión, asegúrese de insertar o remover la cuchilla y disco usando los concentradores provisto para tal propósito. Tenga cuidado cuando remueva la cuchilla y disco del tazón, cuando vacíe el tazón y cuando limpie.



21. Verifique que el control esté OFF (O/apagado) antes de enchufar el cable en el tomacorriente. Para desconectar, ponga los controles en OFF (O/apagado), luego remueva el enchufe de la toma de pared.
22. Asegúrese de poner el interruptor en posición de OFF (O/apagado) después de cada uso. Siempre use los empujadores para vaciar el ducto de alimentos. Cuando este método no sea posible, desconecte el cable de la toma y desensamble la unidad para remover el resto del alimento.
23. El aparato no fue hecho para uso comercial, profesional o industrial. Fue diseñado y construido exclusivamente para uso casero solamente.
24. Nunca use el aparato por un periodo más largo o con una cantidad mayor de ingredientes de los recomendados por el fabricante del aparato.
25. La clasificación máxima de esta unidad está basada en el uso de la cuchilla picadora/mezcladora. Usando el disco para rebanar/rallar puede requerir menos energía.
26. No coloque sobre o cerca de un quemador de gas o eléctrico caliente o en un horno caliente.
27. No use el aparato para otros usos mas que para el que fue planeado.
28. No llene el tazón por encima de la línea de llenado máximo marcada (o de la capacidad nominal) para evitar el riesgo de lesiones por daños en la cubierta o en el tazón.
29. No haga funcionar el artefacto mediante mediante un temporizador externo o un sistema de control remoto separado.
30. Tenga cuidado si vierte líquidos calientes en el procesador de alimentos, ya que pueden ser expulsados del aparato por la generación repentina de vapor.
31. No lo haga funcionar más de 2 minutos ENCENDIDO cada vez.

## GUARDE ESTAS INSTRUCCIONES

### Otra Información de Seguridad para el Cliente

**Este aparato ha sido diseñado solamente para uso doméstico.**

**⚠ ADVERTENCIA Peligro de Descarga Eléctrica:** Este aparato es provisto con un enchufe polarizado (una pata más ancha) para reducir el riesgo de una descarga eléctrica. El enchufe embona únicamente en una dirección dentro de un tomacorriente polarizado. No trate de obviar el propósito de seguridad del enchufe modificándolo de alguna manera o utilizando un adaptador. Si el enchufe no entra completamente en la toma, invierta el enchufe. Si aún no entra, haga que un electricista reemplace la toma.

El largo del cable que se usa en este aparato fue seleccionado para reducir el peligro de que alguien se enganche o tropiece con un cable más largo. Si es necesario usar un cable más largo, se podrá usar un cable de extensión aprobado. La clasificación eléctrica nominal del cable de extensión debe ser igual o mayor que la clasificación nominal del aparato. Es importante tener cuidado de colocar el cable de extensión para que no se pliegue sobre el mostrador o la mesera en donde niños puedan tirar del mismo o tropezarse accidentalmente.

Para evitar una sobrecarga eléctrica del circuito, no use otro aparato de alto voltaje en el mismo circuito con este aparato.

# Piezas y Características

Para ordenar partes:

EE. UU.: 1.800.851.8900

www.hamiltonbeach.com

México: 01 800 71 16 100

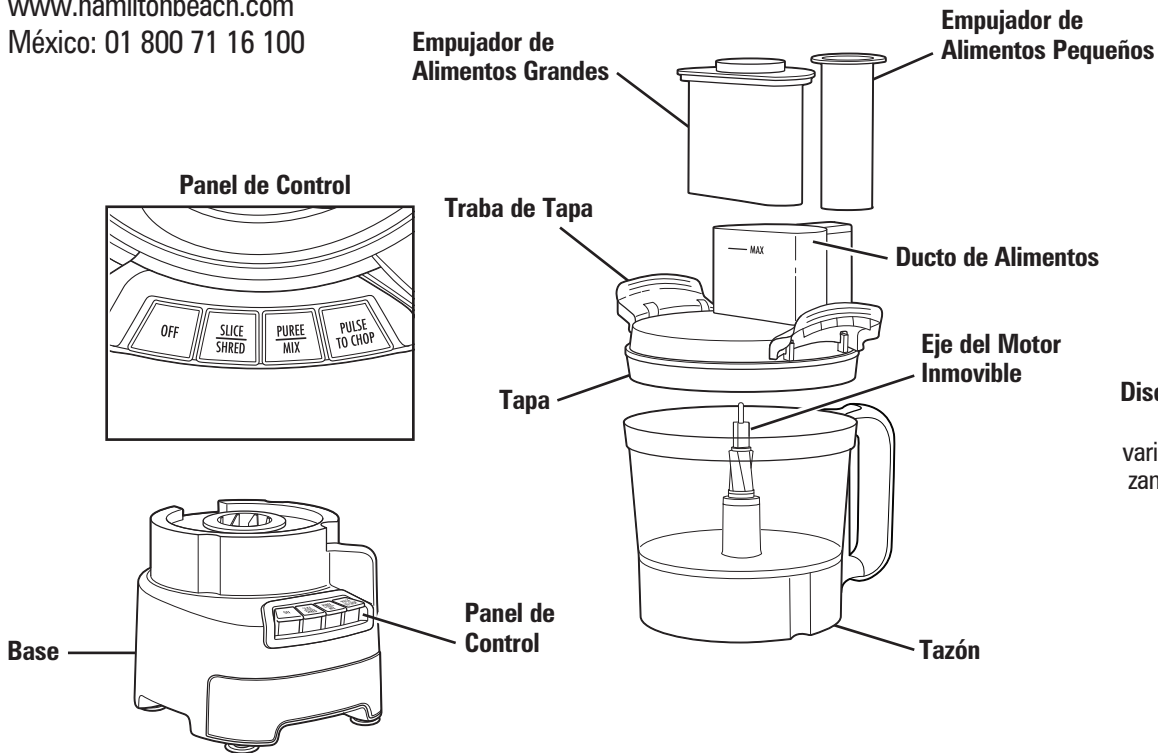

**ANTES DE USAR POR PRIMERA VEZ:** Desempaque el procesador. Maneje la cuchilla y el(los) disco(s) cuidadosamente; están muy afilados. Lave todas las partes excepto la base en agua caliente y jabonosa. Enjuague, luego seque.

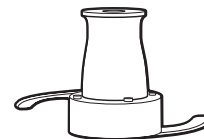

## Cuchilla Picadora/Mezcladora

Use para cortar, rallar, picar, mezclar o hacer puré el alimento.

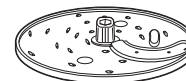

## Disco para Rebanar/Rallador Reversible

Utilícelo para rallar o rebanar una variedad de alimentos (tales como queso, zanahorias, cebollas, tomates, pimientos y pepinos).

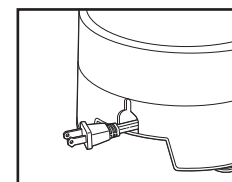

## Almacenamiento del Cable

# Cómo Usar la Cuchilla para Picar/Mezclar

## **⚠ ADVERTENCIA Peligro de Laceraciones.**

- Manipule la cuchilla con cuidado; es muy filosa. Asegúrese de que la unidad está OFF (apagada [O]) y desenchufada.
- Use siempre el empujador de alimentos para introducir alimentos en el conducto. **NUNCA EMPUJE ALIMENTOS A TRAVÉS DEL CONDUCTO CON LAS MANOS U OTROS OBJETOS.**

**NOTA:** Haga funcionar utilizando una sola cuchilla o disco cada vez.

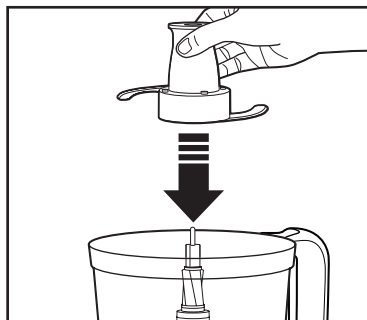

1. Coloque el tazón sobre la base y con cuidado deslice la cuchilla de forma recta hacia abajo sobre el eje del motor.

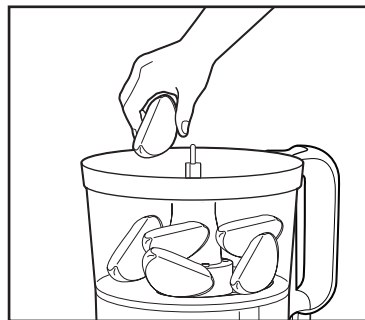

2. Agregue los alimentos al tazón. Coloque la tapa en el tazón. **NOTA:** La unidad no funcionará si las trabas del tazón no están trabadas y el empujador de alimentos grande no está enganchado en el enclavamiento de protección.

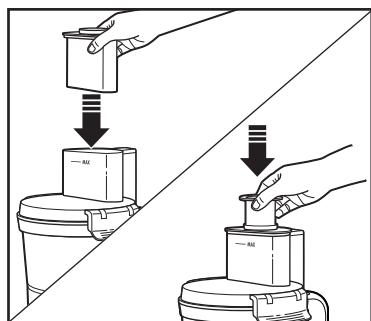
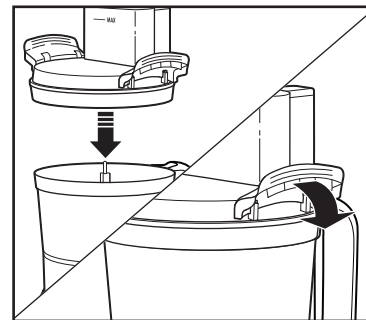

3. Coloque los empujadores de alimentos en el conducto de alimentos. No agregue alimentos por encima de la línea de llenado MAX (Máximo).

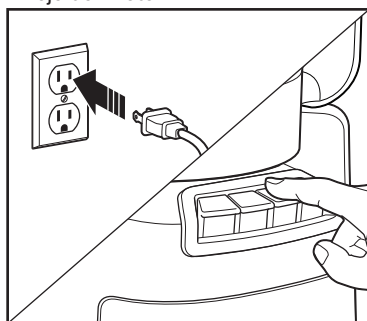

4. Enchufe en el tomacorriente. Presione el botón de la función deseada (SLICE/SHRED [Rebanar/ Rallar], PUREE/MIX [Puré/Mezclar] o PULSE TO CHOP [Pulsar para picar]).

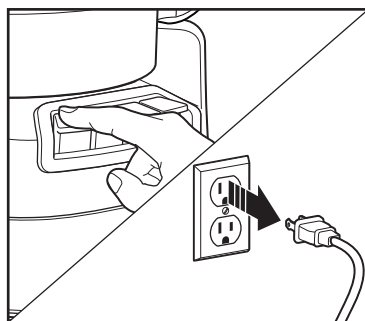

5. Al finalizar, presione el botón OFF (apagado [O]) y desenchufe. Levante las trabas de la tapa y retire la tapa del tazón.

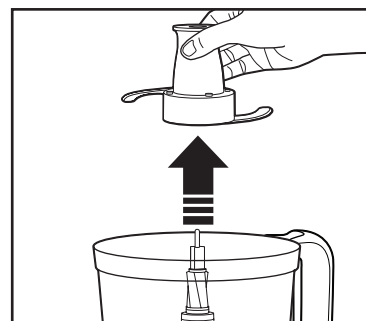

6. Retire con cuidado la cuchilla del eje del motor. Levante el tazón en sentido recto hacia arriba y, después, retire los alimentos procesados.

# Cómo Usar el Disco Reversible Para Rebanar/Rallar

## ⚠ ADVERTENCIA Peligro de laceraciones.

- Manipule la cuchilla con cuidado; es muy filosa. Asegúrese de que la unidad está OFF (apagada [O]) y desenchufada.
- Use siempre el empujador de alimentos para introducir alimentos en el conducto. NUNCA EMPUJE ALIMENTOS A TRAVÉS DEL CONDUCTO CON LAS MANOS U OTROS OBJETOS.

### NOTAS:

- La unidad no funcionará si las trabas del tazón no están trabadas y el empujador de alimentos grande no está enganchado en el enclavamiento de protección. No agregue alimentos por encima de la línea de llenado MAX (Máximo).
- El queso blando, como la mozzarella, se debe colocar en el congelador durante 30 minutos antes de procesarlo para garantizar que tenga suficiente firmeza para rallarlo.
- Haga funcionar utilizando una sola cuchilla o disco cada vez.

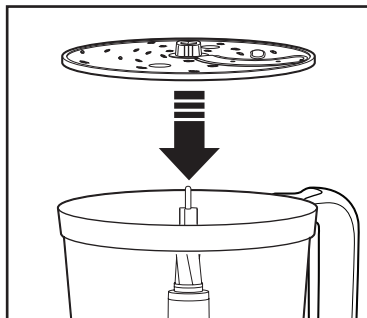

1. Coloque el tazón sobre la base y con cuidado coloque el disco sobre el eje del motor con el lado deseado orientado HACIA ARRIBA. (Las palabras "SLICE" (Rebanar) o "SHRED" (Rallar) están estampadas en cada lado de la cuchilla). Coloque la tapa en el tazón.

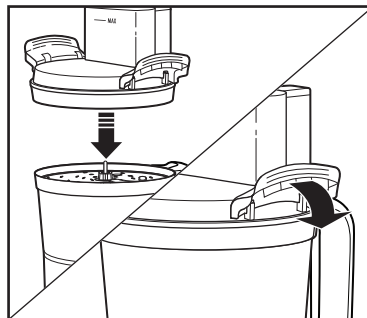

2. Corte los alimentos para que entren en el conducto de alimentos. Llene el conducto con alimentos.

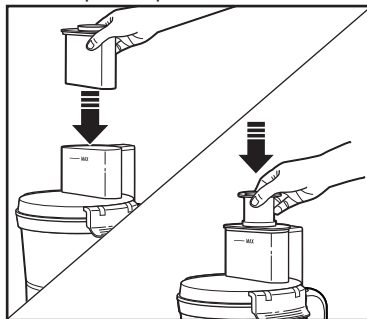

3. Coloque los empujadores de alimentos en el conducto de alimentos.

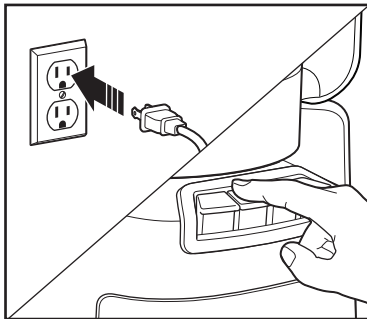

4. Enchufe en el tomacorriente. Presione el botón SLICE/SHRED (Rebanar/Rallar). Al finalizar, presione el botón OFF (apagada [O]) y desenchufe.

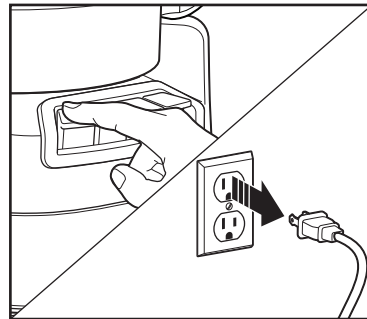

# Cómo Usar el Disco Reversible para Rebanar/Rallar (cont.)

**⚠ ADVERTENCIA Peligro de Laceraciones.** Siempre desenchufe la unidad antes de retirar la tapa.

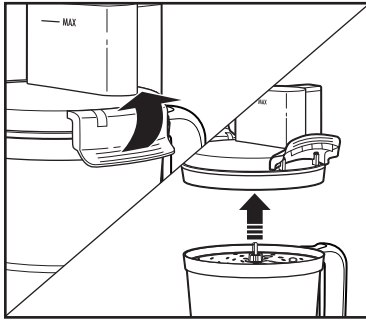

5. Levante las trabas de la tapa y retire la tapa del tazón.

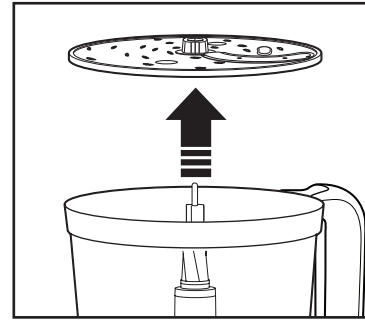

6. Use los orificios para los dedos y retire con cuidado el disco del eje del motor. Levante el tazón en sentido recto hacia arriba y, después, retire los alimentos procesados.

## Consejos y Técnicas

- Para una consistencia más uniforme, comience con pedazos de alimento que sean similares en tamaño. Corte el alimento en pedazos de 1 pulgada (2.5 cm) antes de procesar con la cuchilla de picado/mezclado y deje espacio en el tazón para que se mueva el alimento.
- Este procesador de alimentos es excelente para cortar, mezclar, rebanar o rallar la mayoría de los alimentos. Sin embargo, para mantener un desempeño máximo, no use su procesador de alimentos para lo siguiente: moler granos, granos de café o especias; rebanar carne congelada; amasar masa; o triturar hielo.
- Cuando corte alimentos, empujando poco a poco producirá mejores resultados.
- El tiempo de funcionamiento dependerá de la cantidad de alimento a ser procesada. La mayoría de los alimentos pueden ser rebanados, picados o rallados en segundos. Si la unidad es usada por un período de tiempo prolongado, deje que el procesador descanse por unos 4 minutos antes de continuar.
- No haga puré o masa vegetales almidonados como papas ya que pueden ser fácilmente sobre-procesadas y se volverán gomosas.
- Para rebanar o rallar queso, use sólo quesos duros como Cheddar o suizo que haya sido enfriado durante por lo menos 30 minutos. El queso debe procesarse inmediatamente después de retirarse del refrigerador. Los quesos blandos como el mozzarella pueden colocarse en el congelador por 30 minutos antes de procesarse para garantizar que estén lo suficientemente firmes para poder rallarlos.
- El disco para rebanar/rallar reversible tiene una cuchilla rebanadora en un lado y dientes para deshebrar en el otro. El nombre grabado en la cuchilla, viendo hacia arriba, es la función seleccionada. Colóquelo en el eje del motor con el borde de corte deseado viendo hacia arriba.
- Para cortar alimentos en juliana, rebánelos y luego quítelos del tazón. Vuelva a apilar los vegetales. Coloque en el ducto de alimentos con las rebanadas en forma vertical. Rebane de nuevo para obtener vegetales con forma de palitos.

# Tablas de Procesamiento

Los aditamentos de disco son reversibles y marcados. Esta marca debe ver hacia arriba para la función deseada. Cuando use aditamentos de disco, no procese más allá del NIVEL MÁX. en el Tazón.

ADITAMENTO	ALIMENTOS
Cuchilla Picadora/Mezcladora	Cortar: Nueces, carne, ajo, cebollas, pimientos, apio, hierbas, pan (para migajas), galletas Picar/Puré: Verduras, frutas Mezclar: Aderezos de ensalada Puré: Sopas, salsas Rallar: Queso como el parmesano (refrigerado)
Disco Rebanar (lado de rebanado viendo hacia ARRIBA)	Pepinos, manzanas, champiñones, zanahorias, papas, repollo, tomates, pepperoni, pimientos, rábanos, quesos duros (refrigerados)
Disco para Rallar (lado de ralla viendo hacia ARRIBA)	Repollo, papas, zanahorias, queso (refrigerado)

Para mejores resultados no exceda las cantidades siguientes cuando corte, pique, o haga puré con la cuchilla picadora/mezcladora. Deje algo de espacio en el tazón para permitir que los ingredientes se desplacen durante el pulsado o el licuado.

ALIMENTO	CANTIDAD MÁXIMA
Ingredientes secos como galletas o nueces	8 a 10 tazas (1.9 a 2.4 L)
Vegetales o frutas cortados en cuartos	6 a 8 tazas (1.4 a 1.9 L)
Queso rallado como Parmesano o Cheddar en cubos	5 a 10 oz (141 a 283 g)
Salsas o dips espesos	6 a 8 tazas (1.4 a 1.9 L)
Líquidos como adobos o sopas	2 a 3 tazas (0.5 a 0.7 L)

# Cuidado y Limpieza

## **⚠️ ADVERTENCIA Peligro de Descarga Eléctrica.**

Desconecte el suministro eléctrico antes de limpiar. No sumerja el cable, el enchufe o la base en ningún líquido.

1. Desenchufe.
2. Repase la base, el panel de control y el cable con un paño o esponja húmeda. Si es necesario, use un limpiador suave no abrasivo.
3. El tazón, la tapa, los empujadores de alimentos, la cuchilla y el disco son aptos para lavavajillas en la canasta superior o para lavado a mano en agua jabonosa caliente. Enjuague y seque.
4. NO use el ajuste "SANI" (Enjuague sanitario) cuando lave en la lavavajillas. Las temperaturas del ciclo "SANI" (Enjuague sanitario) podrían dañar el producto. Todas las piezas desmontables también se pueden lavar en el fregadero con agua jabonosa caliente. Tenga precaución al lavar la cuchilla para picar/mezclar y el disco para rebanar/rallar.

# Solución de problemas

## **La unidad no funciona en ninguna velocidad ni por pulsos.**

- ¿Está enchufada la unidad? ¿El tomacorriente funciona?
- ¿Está trabada en su sitio la tapa? Consulte las secciones “Cómo usar”.
- ¿Está en su sitio el empujador de alimentos grande? Consulte las secciones “Cómo usar”.

## **Los alimentos no se cortan en rebanadas o no se rallan de manera uniforme.**

- Si se introducen demasiados alimentos en el conducto o se empuja demasiado con el empujador de alimentos es posible que los alimentos procesados se corten en rebanadas o se rallen de manera irregular. Consulte las tablas de procesamiento de alimentos para ver los tamaños y las cantidades que se recomiendan.

## **La unidad se detiene y no se vuelve a encender.**

- ¿Está trabada en su sitio la tapa? Consulte las secciones “Cómo usar”.
- ¿El tomacorriente todavía funciona? Para revisarlo, enchufe una lámpara u otro aparato que funcione. Es posible que haya sobrecargado el circuito y quemado un fusible o disparado el disyuntor.
- APAGUE la unidad, deje reposar 3 o 4 minutos y, después, vuelva a ENCENDER.
- Si ninguna de estas sugerencias corrige el problema, NO intente reparar la unidad. Llame al número del centro de servicio al cliente.
- ¿Está en su sitio el empujador de alimentos grande? Consulte las secciones “Cómo usar”.

## **La unidad huele a quemado.**

- Pueden haber quedado residuos en el motor del proceso de fabricación que causan un ligero olor durante el uso inicial. Esto cesará. Si aparece olor fuerte o algún humo visible, desenchufe la unidad DE INMEDIATO y llame al número de servicio al cliente.

## **El motor parece débil.**

- ¿Está usando el tamaño y la cantidad de alimentos que se recomiendan para procesar? Consulte las tablas de procesamiento de alimentos para ver los tamaños de alimentos y las velocidades que se recomiendan.

## **El queso no se ralla bien.**

- El queso debe procesarse de inmediato después de retirarlo del refrigerador. El queso blando, como la mozzarella, se debe colocar en el congelador durante 30 minutos antes de procesarlo para garantizar que tenga suficiente firmeza para rallarlo.

## **Las verduras no se rallan o no se cortan en rebanadas.**

- Guarde las verduras con alto contenido de agua en el refrigerador antes de procesarlas. Las verduras a temperatura ambiente están menos firmes y no se procesan adecuadamente.

# Recetas

## Hummus de Pimientos Rojos Asados

### Ingredientes:

- |                                                              |                                             |
|--------------------------------------------------------------|---------------------------------------------|
| 2 dientes de ajo                                             | 2 cucharadas (30 ml) de jugo de limón       |
| 2 cebolletas, la parte blanca y la mitad de la parte verde   | 2 cucharaditas (10 ml) de aceite de oliva   |
| 1 lata (15 oz./425 g) de garbanzos escurridos                | 1/4 de cucharadita (0.5 g) de comino molido |
| 1 frasco (14 oz./397 g) de pimientos rojos asados escurridos | Una pizca de pimienta de Cayena             |
| 1/4 taza (59 ml) de tahini (pasta de sésamo) mezclada        | Sal y pimienta a gusto                      |
|                                                              | Una pizca de páprika                        |
|                                                              | Panes pita o vegetales cortados             |

### Ingredientes:

1. Utilizando la cuchilla en S y con el procesador de alimentos en funcionamiento, coloque los dientes de ajo y la cebolleta en el ducto de alimentos.
2. Agregue los garbanzos, los pimientos rojos asados, el tahini, el jugo de limón, el aceite de oliva, el comino, la pimienta de Cayena, sal y pimienta. Siga procesando hasta que quede homogéneo.
3. Coloque en un tazón y decore con páprika.
4. Sirva con panes pita y/o vegetales. Refrigere para conservar.

**Rendimiento:** 4 a 6

## Salsa Fresca y Picante

### Ingredientes:

- |                                                                                |                                     |
|--------------------------------------------------------------------------------|-------------------------------------|
| 1 cebolla pelada                                                               | 1/4 taza (59 ml) de cilantro        |
| 1 diente de ajo                                                                | 1/2 cucharadita (1.0 g) de comino   |
| 1 pimiento picante (jalapeño o serrano), sin centro, sin semillas y en cuartos | 1 cucharada (15 ml) de jugo de lima |
| 4 tomates en cuartos                                                           | Sal y pimienta a gusto              |
|                                                                                | Salsa picante opcional              |

### Instrucciones:

1. Utilizando la cuchilla en S y con el procesador de alimentos en funcionamiento, coloque la cebolla, el diente de ajo y el pimiento picante a través del ducto de alimentos y píquelos hasta que queden bien picados. Raspe los lados del tazón si fuera necesario.
2. Agregue los tomates, el cilantro, el comino, el jugo de lima, sal y pimienta. Pulse hasta alcanzar la textura deseada, raspando el tazón según sea necesario. Agregue salsa picante si lo desea.

**Rendimiento:** 6 a 8

## Mantequilla de Cilantro

### Ingredientes:

- 1 atado de cilantro
- 1 taza (237 ml) de mantequilla sin sal ablandada
- Jugo de un limón
- Sal y pimienta a gusto

### Instrucciones:

1. Lave el cilantro y separe las hojas de los tallos. Mezcle la mantequilla con las hojas de cilantro en el procesador de alimentos. Mezcle hasta que quede suave y esponjosa.
2. Agregue el jugo de limón, sal y pimienta a gusto. Procese para mezclar.
3. Utilícela en platos asados. Deliciosa con salmón, pez espada o atún asados. Refrigere para conservar.

**Rendimiento:** 4 a 6



# Recetas (cont.)

## Vegetales al Gratén Cajun

### Ingredientes:

- |                                                             |                                                                            |
|-------------------------------------------------------------|----------------------------------------------------------------------------|
| 3 zucchini medianos rebanados en el procesador de alimentos | 1 cucharadita (2.3 g) de pimienta recién molida                            |
| 1 cebolla roja rebanada en el procesador de alimentos       | Spray para cocción                                                         |
| 6 tomates perita rebanados en el procesador de alimentos    | Cobertura:                                                                 |
| 2 cucharaditas (10 ml) de aceite de oliva extra virgen      | 1 taza (237 ml) de pan rallado                                             |
| 1 1/2 cucharaditas (4.0 g) de condimento Cajun              | 1/2 taza (118 ml) de queso parmesano rallado en el procesador de alimentos |
| 1 cucharadita (6.1 g) de sal                                | 1/2 cucharadita (1.3 g) de condimento Cajun                                |

### Instrucciones:

1. Caliente el horno a 425°F (218°C). Rocíe con spray para cocción una bandeja para hornear cuadrada de 8 pulg. (20 cm).
2. Caliente el aceite en una sartén grande a fuego mediano.
3. Agregue la cebolla y el zucchini rebanados y saltee de 3 a 4 minutos hasta que comiencen a ablandarse.
4. Agregue a la sartén los tomates rebanados, el condimento Cajun, la sal y pimienta.
5. Saltee la mezcla, revolviendo lentamente, de 8 a 10 minutos hasta que todos los vegetales queden blandos y bien calientes. Coloque la mezcla de vegetales en la bandeja preparada.
6. Mezcle el pan rallado, el queso Parmesano y el condimento Cajun. Espolvoree en forma pareja sobre los vegetales.
7. Hornee de 15 a 20 minutos o hasta que la cobertura quede dorada y crocante.

**Rendimiento:** 8

## Aderezo de Queso Azul

### Ingredientes:

- |                               |                                          |
|-------------------------------|------------------------------------------|
| 2 dientes de ajo              | 1/2 taza (118) de crema agria            |
| 4 onzas (113 g) de queso azul | 1/4 taza (59 ml) de jugo de limón fresco |
| 2 tazas (473 ml) de mayonesa  | 2 cucharadas (8.3 g) de azúcar           |

### Instrucciones:

1. Utilizando la cuchilla en S y con el procesador de alimentos en funcionamiento, coloque los dientes de ajo en el ducto de alimentos y pique.
2. Agregue el queso azul y procese durante 10 segundos.
3. Agregue la mayonesa, la crema agria, el jugo de limón y el azúcar. Procese hasta lograr una consistencia suave. Refrigere para conservar.

**Rendimiento:** 8 a 10

## Guarnición de Arándanos y Naranja

### Ingredientes:

- |                                                                 |                                                                |
|-----------------------------------------------------------------|----------------------------------------------------------------|
| 12 onzas (340 g) de arándanos (frescos sin tallos o congelados) | 3 cucharadas (44 ml) de licor Grand Marnier® o jugo de naranja |
| 1 taza (200 g) de azúcar                                        | Una pizca de clavo molido                                      |
| 1 naranja de ombligo pequeña, lavada, cortada en trozos         |                                                                |

### Instrucciones:

1. Utilizando la cuchilla en S, coloque los arándanos, el azúcar, el Grand Marnier® o jugo de naranja y el clavo en el tazón de trabajo.
2. Procese hasta que los arándanos estén casi homogéneos, aunque con pequeños trozos.
3. Cubra y refrigere durante la noche.

**Rendimiento:** 8 a 10



Grupo HB PS, S.A. de C.V.  
Monte Elbruz No. 124 - 401  
Col. Polanco V Sección, Miguel Hidalgo  
Ciudad de México, C.P. 11560

## PÓLIZA DE GARANTÍA

PRODUCTO:	MARCA:	MODELO:
-----------	--------	---------

Grupo HB PS, S.A. de C.V. cuenta con una Red de Centros de Servicio Autorizada, por favor consulte en la lista anexa el nombre y dirección de los establecimientos en la República Mexicana en donde usted podrá hacer efectiva la garantía, obtener partes, componentes, consumibles y accesorios; así como también obtener servicio para productos fuera de garantía. Para mayor información llame sin costo: **Centro de Atención al consumidor: 01 800 71 16 100**

Grupo HB PS, S.A. de C.V. le otorga a partir de la fecha de compra:  
**GARANTÍA DE 1 AÑO.**

### COBERTURA

- Esta garantía ampara, todas las piezas y componentes del producto que resulten con defecto de fabricación incluyendo la mano de obra.
- Grupo HB PS, S.A. de C.V. se obliga a reemplazar, reparar o reponer, cualquier pieza o componente defectuoso; proporcionar la mano de obra necesaria para su diagnóstico y reparación, todo lo anterior sin costo adicional para el consumidor.
- Esta garantía incluye los gastos de transportación del producto que deriven de su cumplimiento dentro de su red de servicio.

### LIMITACIONES

- Esta garantía no ampara el reemplazo de piezas deterioradas por uso o por desgaste normal, como son: cuchillas, vasos, jarras, filtros, etc.
- Grupo HB PS, S.A. de C.V. no se hace responsable por los accidentes producidos a consecuencia de una instalación eléctrica defectuosa, ausencia de toma de tierra, clavija de enchufe en mal estado, etc.

### EXCEPCIONES

Esta garantía no será efectiva en los siguientes casos:

- a) Cuando el producto se hubiese utilizado en condiciones distintas a las normales. (Uso industrial, semi-industrial o comercial.)
- b) Cuando el producto no hubiese sido operado de acuerdo con el instructivo de uso.
- c) Cuando el producto hubiese sido alterado o reparado por personas no autorizadas por Grupo HB PS, S.A. de C.V. el fabricante nacional, importador o comercializador responsable respectivo.

El consumidor puede solicitar que se haga efectiva la garantía ante la propia casa comercial donde adquirió su producto, siempre y cuando Grupo HB PS, S.A. de C.V. no cuente con talleres de servicio.

**PROCEDIMIENTO PARA HACER EFECTIVA LA GARANTÍA**

- Para hacer efectiva la garantía no deben exigirse mayores requisitos que la presentación del producto y la póliza correspondiente, debidamente sellada por el establecimiento que lo vendió.
- Para hacer efectiva la garantía, lleve su aparato al Centro de Servicio Autorizado más cercano a su domicilio (consulte la lista anexa).
- Si no existe Centro de Servicio Autorizado en su localidad llame a nuestro Centro de Atención al Consumidor para recibir instrucciones de como hacer efectiva su garantía.
- El tiempo de reparación, en ningún caso será mayor de 30 días naturales contados a partir de la fecha de recepción del producto en nuestros Centros de Servicio Autorizados.
- En caso de que el producto haya sido reparado o sometido a mantenimiento y el mismo presente deficiencias imputables al autor de la reparación o del mantenimiento dentro de los treinta días naturales posteriores a la entrega del producto al consumidor, éste tendrá derecho a que sea reparado o mantenido de nuevo sin costo alguno. Si el plazo de la garantía es superior a los treinta días naturales, se estará a dicho plazo.
- El tiempo que duren las reparaciones efectuadas al amparo de la garantía no es computable dentro del plazo de la misma. Cuando el bien haya sido reparado se iniciará la garantía respecto de las piezas repuestas y continuará con relación al resto. En el caso de reposición del bien deberá renovarse el plazo de la garantía.

FECHA DE ENTREGA	SELLO DEL VENDEDOR	QUEJAS Y SUGERENCIAS
DÍA__ MES__ AÑO__		Si desea hacer comentarios o sugerencias con respecto a nuestro servicio o tiene alguna queja derivada de la atención recibida en alguno de nuestros Centros de Servicio Autorizados, por favor dirigirse a: <b>GERENCIA INTERNACIONAL DE SERVICIO</b> 01 800 71 16 100 Email: <a href="mailto:mexico.service@hamiltonbeach.com.mx">mexico.service@hamiltonbeach.com.mx</a>

**RED DE CENTROS DE SERVICIO AUTORIZADA GRUPO HB PS, S.A. DE C.V.**

**Distrito Federal**

**ELECTRODOMÉSTICOS**

Av. Plutarco Elias Cailles No. 1499

Zacahuitzco MEXICO 09490 D.F.

Tel: 01 55 5235 2323 • Fax: 01 55 5243 1397

**CASA GARCIA**

Av. Patriotismo No. 875-B

Mixcoac MEXICO 03910 D.F.

Tel: 01 55 5563 8723 • Fax: 01 55 5615 1856

**Nuevo Leon**

**FERNANDO SEPULVEDA REFACCIONES**

Ruperto Martínez No. 238 Ote.

Centro MONTERREY, 64000 N.L.

Tel: 01 81 8343 6700 • Fax: 01 81 8344 0486

**Jalisco**

**SERVICIOS DE MANTENIMIENTO CASTILLO**

Garibaldi No. 1450

Ladrón de Guevara

GUADALAJARA 44660 Jal.

Tel: 01 33 3825 3480 • Fax: 01 33 3826 1914

**Modelo:**  
70723

**Tipo:**  
FP32

**Características Eléctricas:**  
120 V~ 60 Hz 450 W

**Los modelos incluidos en el instructivo de Uso y Cuidado pueden ir seguidos o no por un sufijo correspondiente a una o varias letras del alfabeto y sus combinaciones, separadas o no por un espacio, coma, diagonal, o guión. Como ejemplos los sufijos pueden ser: "Y" y/o "MX" y/o "MXY" y/o "Z".**