

**READ BEFORE USE  
LIRE AVANT UTILISATION  
LEA ANTES DE USAR**

Visit [www.hamiltonbeach.com](http://www.hamiltonbeach.com) for our complete line of products and Use and Care Guides – as well as delicious recipes, tips, and to register your product online.

Rendez-vous sur [www.hamiltonbeach.ca](http://www.hamiltonbeach.ca) pour notre liste complète de produits et de nos manuels utilisateur – ainsi que nos délicieuses recettes et nos conseils.

Visite [www.hamiltonbeach.com](http://www.hamiltonbeach.com) (EE. UU.) o [www.hamiltonbeach.com.mx](http://www.hamiltonbeach.com.mx) (México) para ver otros productos de Hamilton Beach o para contactarnos.

**Questions**

Please call us – our friendly associates are ready to help.  
USA: 1.800.851.8900

**Questions**

N'hésitez pas à nous appeler – nos associés s'empresseront de vous aider.  
CAN : 1.800.267.2826

**Preguntas**

Por favor llámenos – nuestros amables representantes están listos para ayudar.

EE. UU.: 1.800.851.8900

MEX: 01 800 71 16 100

*Le invitamos a leer cuidadosamente este instructivo antes de usar su aparato.*

# Hamilton Beach®



Grind and Brew  
12-Cup Coffee Maker  
Cafetière 12 tasses  
Grind and Brew  
Grind and Brew  
Cafetera para  
12 Tazas

English .....	2
Français.....	11
Español .....	22

# IMPORTANT SAFEGUARDS

When using electrical appliances, basic safety precautions should always be followed to reduce the risk of fire, electric shock, and/or injury to persons, including the following:

1. Read all instructions.
2. This appliance is not intended for use by persons (including children) with reduced physical, sensory, or mental capabilities, or lack of experience and knowledge, unless they are closely supervised and instructed concerning use of the appliance by a person responsible for their safety.
3. Close supervision is necessary when any appliance is used by or near children. Children should be supervised to ensure that they do not play with the appliance.
4. Do not touch hot surfaces. Use handles or knobs. Care must be taken as burns can occur from touching hot parts or from spilled, hot liquid.
5. To protect against electric shock, do not place cord, plug, or coffee maker in water or other liquid.
6. Unplug from outlet when either the coffee maker or clock is not in use and before cleaning. Allow to cool before putting on or taking off parts and before cleaning the appliance.
7. Coffee maker must be operated on a flat surface away from the edge of counter to prevent accidental tipping.
8. Do not operate any appliance with a damaged supply cord or plug, or after the appliance malfunctions or has been dropped or damaged in any manner. Supply cord replacement and repairs must be conducted by the manufacturer, its service agent, or similarly qualified persons in order to avoid a hazard. Call the provided customer service number for information on examination, repair, or adjustment.
9. The use of accessory attachments not recommended by the appliance manufacturer may result in fire, electrical shock, or personal injury.
10. Use only the carafe provided with the appliance.
11. Do not use outdoors.
12. Do not let cord hang over edge of table or counter or touch hot surfaces, including stove.
13. The carafe is designed for use with this coffee maker. It must never be used on a range top or in a microwave oven.
14. Do not set a hot carafe on a wet or cold surface.
15. Do not use a cracked carafe or one with a loose or weakened handle.
16. Do not clean carafe with cleansers, steel wool pads, or other abrasive materials.
17. Be certain carafe lid is securely in place during brew cycle and when pouring coffee. Do not use force when placing lid on carafe.
18. Do not place coffee maker on or near a hot gas or electric burner or in a heated oven.
19. To disconnect coffee maker, turn controls to OFF (O) and then remove plug from wall outlet.
20. **WARNING!** To reduce the risk of fire or electric shock, do not remove the bottom cover. No user-serviceable parts are inside. Repair should be done by authorized service personnel only.
21. Avoid contacting moving parts.
22. Do not use appliance for other than intended use.

## SAVE THESE INSTRUCTIONS

### Other Consumer Safety Information

**This appliance is intended for household use only.**

**⚠ WARNING Electrical Shock Hazard:** This appliance is provided with a polarized plug (one wide blade) to reduce the risk of electric shock. The plug fits only one way into a polarized outlet. Do not defeat the safety purpose of the plug by modifying the plug in any way or by using an adapter. If the plug does not fit fully into the outlet, reverse the plug. If it still does not fit, have an electrician replace the outlet.

The length of the cord used on this appliance was selected to reduce the hazards of becoming tangled in or tripping over a longer cord. If a longer cord is necessary, an approved extension cord may be used. The electrical rating of the extension cord must be equal to or greater than the rating of the appliance. Care must be taken to arrange the extension cord so that it will not drape over the countertop or tabletop where it can be pulled on by children or accidentally tripped over.

To avoid an electrical circuit overload, do not use another high-wattage appliance on the same circuit with this appliance.

# Parts and Features

To order parts:

US: 1.800.851.8900

www.hamiltonbeach.com

Canada: 1.800.267.2826

Mexico: 01 800 71 16 100

**CAUTION: HOT SURFACE.** The temperature of accessible surfaces may be high when the appliance is operating.

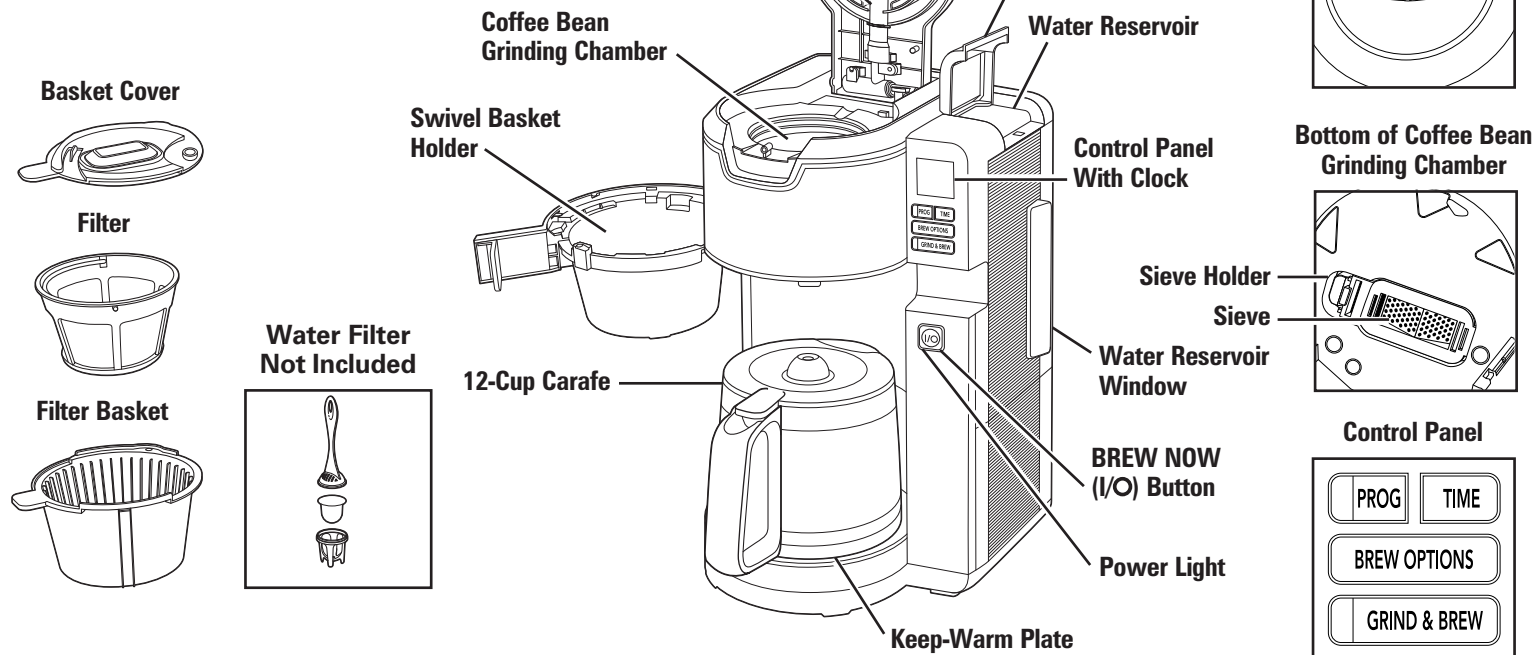

# How to Grind and Brew Coffee

## **⚠ WARNING** Burn Hazard.

To avoid hot coffee overflowing from the filter basket:

- Ensure swivel filter basket is completely closed.

If filter basket overflow occurs, unplug coffee maker and allow coffee in filter basket to cool before removing filter basket.

**Before First Use:** Wash all removable parts in hot, soapy water. Rinse and dry.

1. Plug into outlet.
2. To set time, press **TIME** button until hours flash in display. Pulse **TIME** button to set current hour in AM or PM. Release **TIME** button and minutes will flash in display.
3. Press **TIME** button within 3 seconds to set current minutes. Set time will display constant in 3 seconds.
4. Add water to water reservoir.
5. Place filter basket into basket holder. Add filter and cover. Close basket holder.

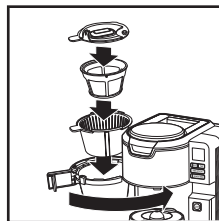
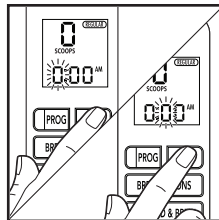

6. Add coffee beans to grinding chamber. Close lid. Use minimum 4 to maximum 14 level tablespoons. 1 tablespoon = 15 ml.

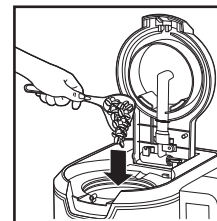

7. Make sure **GRIND & BREW** light is on; if not on, press **GRIND & BREW** button to turn light on. Press **BREW NOW** button. Power light turns on and grinding starts.
8. Press **BREW NOW** button to turn off or coffee maker will automatically turn off after 2 hours. Unplug.

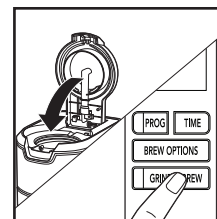

## **NOTE:**

- The grinder will cycle on again during brewing to flush grounds from the grinding chamber. To stop brewing midcycle, press **BREW NOW** button and the unit will turn off.

## **IMPORTANT:**

- Wipe inside of bean chamber and outside of shower tube if they are wet. Beans may adhere if wet inside. Do not use wet beans.
- Do not open the top or coffee basket after beginning to brew.
- If you cancel the brew cycle and start over, replace any wet beans with new, dry ones.
- Make sure your coffeemaker is clean. See "Care and Cleaning" directions on page 7.
- Clean sieve holder and sieve weekly. See "Cleaning the Sieve" directions on page 8.

# How to Brew Ground Coffee

## **⚠ WARNING** Burn Hazard.

To avoid hot coffee overflowing from the filter basket:

- When using decaffeinated coffee, do not exceed the coffee manufacturer's recommended serving amount.
- Ensure swivel filter basket is completely closed.

If filter basket overflow occurs, unplug coffee maker and allow coffee in filter basket to cool before removing filter basket.

**Before First Use:** Wash all removable parts in hot, soapy water. Rinse and dry.

1. Plug into outlet.
2. Add water to water reservoir.
3. Place filter basket into basket holder. Add filter and add coffee grounds.

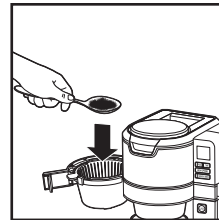
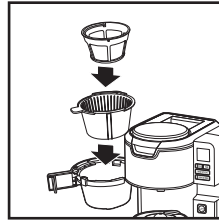

4. Top basket holder with basket cover. Close basket holder. Make sure **GRIND & BREW** light is off; if not off, press **GRIND & BREW** button to turn light off. Press **BREW NOW** button. Power Light turns on and brewing starts.
5. Press **BREW NOW** button to turn off or coffee maker will automatically turn off after 2 hours. Unplug.

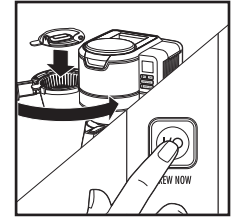

## Brew Options

**REGULAR** – Press BREW OPTIONS button until REGULAR is displayed.

**BOLD** – Enhanced full/strong-flavored coffee: Press BREW OPTIONS button until BOLD is displayed. BOLD mode will require additional time to complete a brewing cycle.

**1-4 CUPS** – When brewing 1-4 cups of coffee: Press BREW OPTIONS button until 1-4 CUPS is displayed.

# To Program Automatic Brew

**NOTE:** White LED comes on to indicate PROGRAM is activated. White LED light goes off when unit begins to brew at preprogrammed time.

1. Choose a brew option.
2. Press and hold **PROG** button until **HOOR** light flashes.
3. While pressing **PROG** button, press the **TIME** button to select the desired brew time. Release **PROG** button and time will be set.
4. Programmed time will be stored and the current time will be displayed.

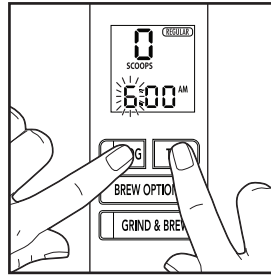

5. Press and release **PROG** button again to activate automatic brew. **PROG** light comes on.

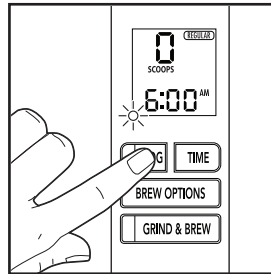

# Tips for Best-Tasting Coffee

- All coffees are made from either arabica beans or robusta beans, or some combination of both. Arabica beans are slightly more expensive, but tend to produce better-tasting coffee.
- Ground coffee will become stale much faster than whole beans. If buying preground coffee, choose a package with the latest expiration date or a smaller quantity.
- Try to use freshly ground coffee within about a week of grinding.
- Using filtered water or bottled water will yield better-tasting coffee than tap water.
- Make sure your coffeemaker is clean. See “Care and Cleaning” directions on page 7.
- If overflow occurs, use slightly less grounds or less beans.

# Care and Cleaning

**⚠ WARNING Electrical Shock Hazard.** Do not immerse cord, plug, or coffee maker in any liquid.

All coffee makers should be cleaned at least once a month (once a week for areas with hard water). Press **BREW OPTIONS** button to select **CLEAN**.

1. Unplug. (This resets brew counter for cleaning mode notification.)
2. Wipe coffee maker with a damp cloth or sponge. Dry.
3. Remove water filter and pod (see "How to Replace the Water Filter").
4. Pour a minimum of 1 pint (2 cups/473 ml) white vinegar into water reservoir.
5. Plug in and press the **I/O (ON/OFF)** button once. **CLEAN** will flash in the display and white LED will illuminate. When **CLEAN** cycle is finished, wait for unit to cool. Clean cycle takes about 35 minutes to complete.
6. Empty carafe and rinse. Press **BREW OPTIONS** to select **REGULAR**. Run 2–3 more brew cycles with **CLEAN WATER** only. Allow to cool between cycles.
7. The carafe, filter basket, filter, basket cover, and sieve are dishwasher-safe to wash and dry in the **TOP RACK** only. **DO NOT** use the "SANI" setting on dishwasher. "SANI" cycle temperatures could damage your product.

## Clean Notification

If unit is always plugged in, after 30 cycles **CLEAN** will show in the display. Follow the directions for "Care and Cleaning."

### NOTES:

- Performing the cleaning procedure will clear the display.
- The brew cycle counter resets every time the coffee maker is unplugged or when power is lost.

If you do not want to perform the cleaning procedure, press the **I/O (ON/OFF)** button four times to clear the display.

# How to Replace the Water Filter (optional)

1. Soak filter pod for 15 minutes in water.

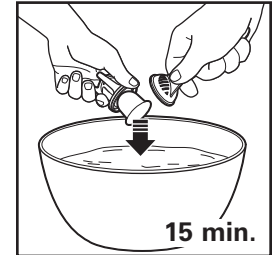

2. Add pod to bottom of water filter and snap on filter handle.
3. Place assembly into right side of water reservoir.

For better-tasting coffee, use a water filter.

**NOTE:** **CLEAN** and **WATER FILTER** notifications will remain in display for two additional brew cycles and turn off automatically.

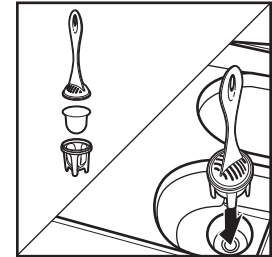

# Cleaning the Sieve

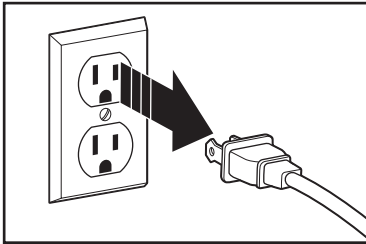

1. Unplug.

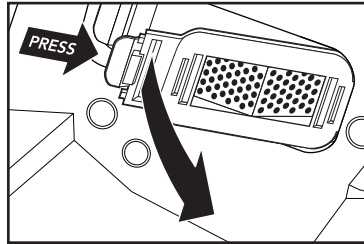

2. Press latch in to unlock and pull down and out. Hand wash in warm, soapy water, and rinse. Hand dry with soft cloth. If coffee beans are in grinding chamber, use a small rubber scraper to push any beans down through the opening.

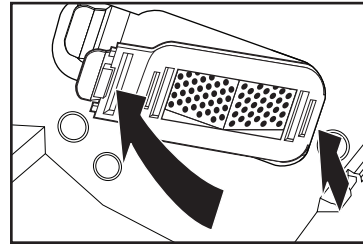

3. To replace clean and dry sieve: Hold latch end of sieve and insert tab into slot for sieve. Push up to lock into place.

# Carafe Safety Precautions

- Do not use a cracked carafe or a carafe having a loose or weakened handle.
- This carafe is designed to be used only on the keep-warm plate of your coffee maker. Do not use on a gas or electric rangetop, or in a microwave or conventional oven.
- To avoid breakage, handle carafe with care. Avoid impact. Glass will break as a result of impact. Use care when filling with water to avoid hitting faucet.
- Do not place hot carafe on cool or wet surface. Allow to cool before washing or adding liquids.
- Do not set empty carafe on a hot heating surface.
- Do not clean with steel wool pads, abrasive cleanser, or any other materials that may scratch.



This symbol alerts you to the potential danger for personal injury if you fail to read and follow these safety precautions.



This symbol reminds you that glass is fragile and can break which could result in personal injury.

- Do not place hands inside carafe. When handling, be careful if wearing any hand jewelry, especially diamond rings. Jewelry can scratch the glass, which increases possibility of breakage.
- Do not bump, scratch, or boil dry.
- Discard carafe if it is cracked, scratched, or heated while empty for an extended period of time.
- To avoid accidents, do not pour in the direction of people.
- If stirring in the carafe, use only wooden, plastic, or rubber utensils. Do not use metal utensils.
- Follow the above safety precautions carefully to avoid serious burn injuries which may result if breakage occurs while carafe holds heated liquids.



# Troubleshooting

## **Filter basket overflows or coffee brews slowly.**

- The BOLD or 1–4 CUPS brew option is recommended for brewing decaffeinated coffee.
- Excessive amounts of coffee.
- Store-bought coffee ground too finely (not automatic drip grind).
- Carafe not securely placed on keep-warm plate or brew basket not closed completely.
- Carafe removed during brewing for more than 20 seconds and not placed securely back on keep-warm plate.
- Coffee maker needs cleaning.
- Coffee grounds underneath filter.
- Paper filter not open and in proper position.
- Poor-quality paper filter.
- Too many beans were placed in grinding chamber. Use maximum 14 level tablespoons.

## **Coffee not brewing/unit will not turn on.**

- Water reservoir is empty.
- Unit is unplugged.
- Power outage.
- Power surge. Unplug; then plug the unit back in.
- Clock requires reset after power outage.
- Top lid for grinding chamber is not fully closed.
- Basket is not fully closed.
- Basket cover not in place.

## **Coffee stop grinding and turns off.**

- No beans or too few beans were added. Use minimum 4 level tablespoons.

# Limited Warranty

This warranty applies to products purchased and used in the U.S. and Canada. This is the only express warranty for this product and is in lieu of any other warranty or condition.

This product is warranted to be free from defects in material and workmanship for a period of five (5) years from the date of original purchase in Canada and one (1) year from the date of original purchase in the U.S. During this period, your exclusive remedy is repair or replacement of this product or any component found to be defective, at our option; however, you are responsible for all costs associated with returning the product to us and our returning a product or component under this warranty to you. If the product or component is no longer available, we will replace with a similar one of equal or greater value.

This warranty does not cover glass, filters, wear from normal use, use not in conformity with the printed directions, or damage to the product resulting from accident, alteration, abuse, or misuse. This warranty extends only to the original consumer purchaser or gift recipient. Keep the original sales receipt, as proof of purchase is required to make a warranty claim. This warranty is void if the product is used for other than single-family household use or subjected to any voltage and waveform other than as specified on the rating label (e.g., 120V ~ 60 Hz).

We exclude all claims for special, incidental, and consequential damages caused by breach of express or implied warranty. All liability is limited to the amount of the purchase price. **Every implied warranty, including any statutory warranty or condition of merchantability or fitness for a particular purpose, is disclaimed except to the extent prohibited by law, in which case such warranty or condition is limited to the duration of this written warranty.** This warranty gives you specific legal rights. You may have other legal rights that vary depending on where you live. Some states or provinces do not allow limitations on implied warranties or special, incidental, or consequential damages, so the foregoing limitations may not apply to you.

To make a warranty claim, do not return this appliance to the store. Please call 1.800.851.8900 in the U.S. or 1.800.267.2826 in Canada or visit [hamiltonbeach.com](http://hamiltonbeach.com) in the U.S. or [hamiltonbeach.ca](http://hamiltonbeach.ca) in Canada. For faster service, locate the model, type, and series numbers on your appliance.

# PRÉCAUTIONS IMPORTANTES

Pour utiliser un appareil électroménager, vous devez toujours prendre des mesures élémentaires de sécurité pour réduire le risque d'incendie, d'électrocution et/ou de blessure corporelle, en particulier les mesures suivantes :

1. Lire toutes les instructions.
2. Cet appareil n'est pas destiné à être utilisé par des personnes (y compris les enfants) dont les capacités physiques, sensorielles ou mentales sont réduites, ou manquant d'expérience et de connaissance, sauf si elles sont étroitement surveillées et instruites sur l'utilisation de l'appareil par une personne responsable de leur sécurité.
3. Une surveillance étroite est requise pour tout appareil utilisé par ou près des enfants. Surveiller que les enfants ne jouent pas avec l'appareil.
4. Ne pas toucher aux surfaces chaudes. Utiliser les poignées ou les boutons. Prendre toutes les précautions nécessaires pour éviter les risques de brûlures occasionnés par les surfaces chaudes, les déversements de liquides chauds.
5. Pour éviter les risques d'électrocution, ne pas immerger le cordon ou la fiche ou la cafetière dans l'eau ou tout autre liquide.
6. Débrancher de la prise murale lorsque la cafetière ou l'horloge n'est pas utilisée et avant le nettoyage. Laisser refroidir la cafetière avant d'installer ou de retirer des pièces et avant de la nettoyer.
7. Toujours placer la cafetière sur une surface plane et loin des bords de comptoir pour éviter le basculement accidentel lors de son fonctionnement.
8. Ne pas faire fonctionner un appareil électroménager avec un cordon ou une fiche endommagée, ou lorsque l'appareil ne fonctionne pas bien ou a été échappé ou endommagé d'une manière quelconque. Le remplacement et la réparation du cordon d'alimentation doivent être faits par le fabricant, son agent de service ou toute personne qualifiée de façon à éviter tout danger. Appeler le numéro de service à la clientèle fourni pour des renseignements concernant l'examen, la réparation ou l'ajustement.
9. L'utilisation d'accessoires non recommandés par le fabricant d'électroménagers peut causer un incendie, un choc électrique ou des blessures.
10. Utiliser uniquement la verseuse à café fournie avec cet appareil.
11. Ne pas utiliser à l'extérieur.
12. Ne pas laisser pendre le cordon de la table ou du comptoir et éviter tout contact avec les surfaces chaudes incluant la cuisinière.
13. La verseuse à café est conçue exclusivement pour cette cafetière. Elle ne doit jamais être utilisée sur une table de cuisson ou dans un four à micro-ondes.
14. Ne pas placer la verseuse à café chaude sur une surface mouillée ou froide.
15. Ne pas utiliser une verseuse à café fissurée ou avec une poignée lâche ou usée.
16. Ne pas nettoyer la verseuse à café avec de la poudre à nettoyer, des tampons métalliques ou autres matériaux abrasifs.
17. S'assurer que le couvercle de la verseuse à café est bien fixé pendant le cycle d'infusion et au moment de verser le café. Ne pas utiliser la force pour fixer le couvercle de la verseuse à café.
18. Ne pas placer la cafetière sur ou près d'une cuisinière électrique ou à gaz chaud ou dans un four chaud.
19. Pour débrancher la cafetière, tourner les boutons de réglage à **ARRÊT (O)** puis débrancher la fiche de la prise murale.
20. **AVERTISSEMENT !** Pour éviter les risques d'incendie et d'électrocution, ne pas enlever le couvercle inférieur de la cafetière. Aucune pièce réparable à l'intérieur. Les réparations doivent être faites par un technicien agréé seulement.
21. Éviter de toucher des pièces mobiles.
22. N'utiliser cet appareil que pour les fonctions auxquelles il est destiné.

## CONSERVER CES INSTRUCTIONS

## Autres renseignements relatifs à la sécurité du consommateur

**Cet appareil est destiné à un usage domestique uniquement.**

**⚠ AVERTISSEMENT** **Risque de choc électrique** : Cet appareil est fourni avec une fiche polarisée (une broche large) pour réduire le risque d'électrocution. Cette fiche n'entre que dans un seul sens dans une prise polarisée. Ne contrecarrez pas l'objectif sécuritaire de cette fiche en la modifiant de quelque manière que ce soit ou en utilisant un adaptateur. Si vous ne pouvez pas insérer complètement la fiche dans la prise, inversez la fiche. Si elle refuse toujours de s'insérer, faire remplacer la prise par un électricien.

La longueur du cordon installé sur cet appareil a été sélectionnée afin de réduire les risques d'enchevêtrement ou de faux pas causés par un fil trop long. L'utilisation d'une rallonge approuvée est permise si le cordon est trop court. Les caractéristiques électriques de la rallonge doivent être équivalentes ou supérieures aux caractéristiques de l'appareil. Prendre toutes les précautions nécessaires pour installer la rallonge de manière à ne pas la faire courir sur le comptoir ou sur une table pour éviter qu'un enfant ne tire sur le cordon ou trébuche accidentellement.

Pour éviter la surcharge du circuit électrique, ne pas utiliser un autre appareil à haute puissance sur le même circuit que cet appareil.

# Pièces et caractéristiques

Pour commander des pièces :  
Canada : 1.800.267.2826

 **AVERTISSEMENT : SURFACE CHAUE.** La température des surfaces accessibles peut être élevée lorsque l'appareil fonctionne.

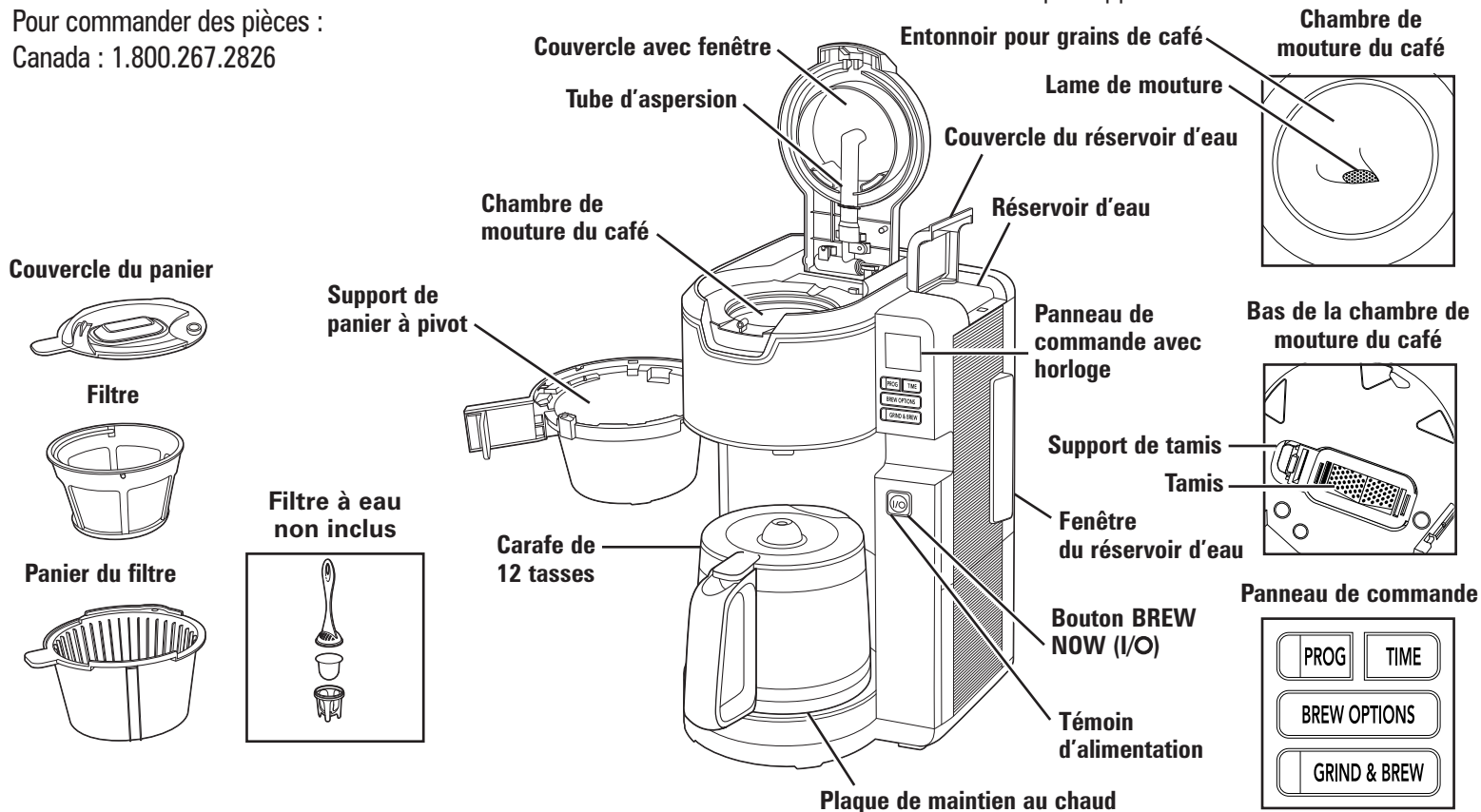

# Comment mouliner et infuser du café

## **⚠ AVERTISSEMENT** Risque de brûlures.

Pour éviter que du café chaud déborde du panier du filtre :

- S'assurer que le panier du filtre à pivot est bien fermé.

Si du café déborde du panier du filtre, débrancher la cafetière et laisser le café se trouvant dans le panier du filtre refroidir avant de retirer le panier du filtre.

**Avant la première utilisation** : Laver toutes les pièces amovibles dans de l'eau chaude et savonneuse. Rincer et sécher.

1. Brancher dans une prise de courant.
2. Pour régler l'horloge, appuyer sur le bouton **TIME** (temps) jusqu'à ce que l'heure clignote à l'écran. Appuyer plusieurs fois sur le bouton **TIME** pour choisir AM ou PM. Relâcher le bouton **TIME** et les minutes commenceront à clignoter à l'écran.
3. Appuyer sur le bouton **TIME** dans les 3 secondes pour régler les minutes. L'heure ainsi réglée s'affichera en continu dans les 3 secondes.
4. Ajouter de l'eau dans le réservoir.
5. Placer le panier du filtre dans le support de panier. Ajouter un filtre et le couvert. Fermer le support de panier.

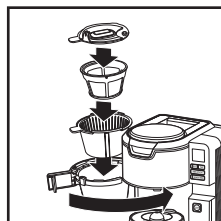
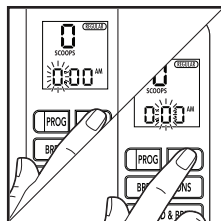

6. Ajouter les grains de café dans la chambre de mouture du café. Fermer le couvercle. Utiliser au minimum 4 cuillères à table et au maximum 14. 1 cuillère à café = 15 ml.

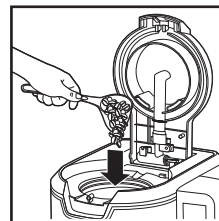

7. S'assurer que le témoin **GRIND & BREW** (moudre et infuser) est allumé; si ce n'est pas le cas, appuyer sur le bouton **GRIND & BREW** pour l'allumer. Appuyer sur le bouton **BREW NOW** (infuser maintenant). Le bouton d'alimentation s'allume et l'appareil commence à mouliner.

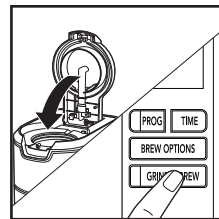

8. Appuyer sur le bouton **BREW NOW** pour éteindre l'appareil. La cafetière s'éteint automatiquement après 2 heures. Débrancher.

## **REMARQUE :**

- Le moulin se remet en marche pendant l'infusion pour éliminer le marc de la chambre de mouture. Pour arrêter l'infusion, appuyer sur le bouton **BREW NOW**, l'appareil s'éteindra.

## **IMPORTANT :**

- Essuyer l'intérieur de la chambre de mouture et l'extérieur du tube d'aspersion s'ils sont mouillés. Les grains de café peuvent coller si l'intérieur est mouillé. Ne pas utiliser de grains de café mouillés.
- Ne pas ouvrir le dessus ou le panier à café pendant l'infusion.
- Si l'infusion est arrêtée et recommencée, remplacer tout grain de café mouillé par de nouveaux grains secs.
- S'assurer que la cafetière est propre. Consulter les directives de la section « Entretien et nettoyage » à la page 17.
- Nettoyer le support de tamis et le tamis toutes les semaines. Consulter les directives de la section « Nettoyage le tamis » à la page 18.

# Comment infuser du café moulu

## **⚠ AVERTISSEMENT** Risque de brûlures.

Pour éviter que du café chaud déborde du panier du filtre :

- Lorsque du café décaféiné est utilisé, ne pas dépasser la quantité recommandée par le fabricant du café.
- S'assurer que le panier du filtre à pivot est bien fermé.

Si du café déborde du panier du filtre, débrancher la cafetière et laisser le café se trouvant dans le panier du filtre refroidir avant de retirer le panier du filtre.

**Avant la première utilisation** : Laver toutes les pièces amovibles dans de l'eau chaude et savonneuse. Rincer et sécher.

1. Brancher dans une prise de courant.
2. Ajouter de l'eau dans le réservoir.
3. Placer le panier du filtre dans le support de panier. Ajouter le filtre et le café.

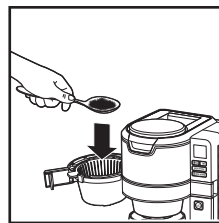
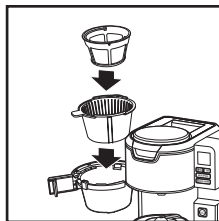

4. Placer le couvercle du panier. Fermer le support de panier. S'assurer que le témoin **GRIND & BREW** (moudre et infuser) est éteint; si ce n'est pas le cas, appuyer sur le bouton **GRIND & BREW** pour l'éteindre. Appuyer sur le bouton **BREW NOW**. Le bouton d'alimentation s'allume et l'appareil commence à infuser.

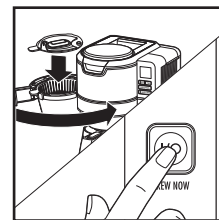

5. Appuyer sur le bouton **BREW NOW** pour éteindre l'appareil. La cafetière s'éteint automatiquement après 2 heures. Débrancher.

## Options d'infusion

**REGULAR (ordinaire)** – Appuyer sur le bouton BREW OPTIONS jusqu'à ce que REGULAR s'affiche.

**BOLD (corsé)** – Café au parfum plus intense : Appuyer sur le bouton BREW OPTIONS jusqu'à ce que BOLD s'affiche. L'infusion pour obtenir un café corsé prend plus de temps.

**1-4 CUPS (1 à 4 tasses)** – Pour infuser 1 à 4 tasses : Appuyer sur le bouton BREW OPTIONS jusqu'à ce que 1-4 CUPS s'affiche.

# Pour programmer une infusion automatique

# Conseils pour obtenir un café savoureux

**REMARQUE :** Une DEL blanche s'allume pour indiquer que la PROGRAMMATION est activée. La DEL blanche s'éteint pour indiquer que la cafetière commence l'infusion programmée.

1. Choisir une option d'infusion.
2. Maintenir le bouton **PROG** (programmation) enfoncé jusqu'à ce que **HOURL** (heure) clignote.
3. Tout en maintenant enfoncé le bouton **PROG**, appuyer sur le bouton **TIME** (temps) pour sélectionner l'heure d'infusion désirée. Relâcher le bouton **PROG** pour terminer la programmation.
4. L'heure programmée sera sauvegardée et l'heure actuelle s'affiche de nouveau.

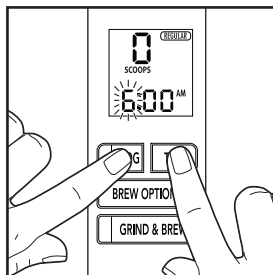

5. Appuyer, puis relâcher de nouveau le bouton **PROG** pour activer l'infusion automatique. Le témoin **PROG** s'allume.

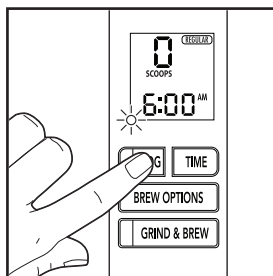

- Tous les cafés sont composés de grains arabica, robusta ou d'une combinaison des deux. Les grains arabica prennent légèrement plus d'expansion, mais ont tendance à produire un café plus savoureux.
- Le café moulu devient éventé plus rapidement que des grains de café. Choisir un emballage de café moulu avec une date d'expiration la plus loin possible ou contenant une petite quantité de café.
- Essayer d'utiliser le café fraîchement moulu à l'intérieur de 7 jours.
- Utiliser de l'eau filtrée ou de l'eau en bouteille permettra d'obtenir un café plus savoureux que l'eau du robinet.
- S'assurer que la cafetière est propre. Consulter les directives de la section « Entretien et nettoyage » à la page 17.
- Si un déversement se produit, utiliser un peu moins de café moulu ou de grains de café.



# Entretien et nettoyage

**⚠ AVERTISSEMENT** **Risque de choc électrique.** Ne pas submerger le cordon, la prise ou la cafetière dans un liquide.

La cafetière devrait être nettoyée au moins une fois par mois (une fois par semaine si l'eau est dure). Appuyer sur le bouton **BREW OPTIONS** (options d'infusion) pour sélectionner **CLEAN** (nettoyage).

1. Débrancher. (Ceci réinitialisera le compteur d'infusion pour la notification du mode de nettoyage.)
2. Essuyer la cafetière avec un chiffon ou une éponge humide. Sécher.
3. Enlever le filtre à eau et le boîtier (voir la section « Comment remplacer le filtre à eau »).
4. Ajouter un minimum de 1 pinte (2 tasses/473 ml) de vinaigre blanc dans le réservoir d'eau.
5. Brancher la cafetière et appuyer une fois sur le bouton **I/O** (MARCHE/ARRÊT). **CLEAN** clignotera à l'écran et une DEL blanche s'allumera. Lorsque le programme de nettoyage est terminé, attendre que l'appareil refroidisse. Le programme de nettoyage dure environ 35 minutes.
6. Vider la carafe et rincer. Appuyer sur le bouton **BREW OPTIONS** pour sélectionner **REGULAR** (régulier). Effectuer 2 à 3 autres infusions en utilisant seulement de l'EAU PROPRE. Laisser refroidir entre les infusions.
7. La carafe, le panier du filtre, le filtre, le couvercle du panier et le tamis peuvent être mis au lave-vaisselle dans le **PANIER SUPÉRIEUR** seulement. **NE PAS** utiliser le réglage « **SANI** » du lave-vaisselle. La température du programme « **SANI** » pourrait endommager votre produit.

## Notification de nettoyage

Si l'appareil reste toujours branché, **CLEAN** s'affichera à l'écran après 30 infusions. Suivre les instructions de la section « Entretien et nettoyage ».

### REMARQUES :

- Effectuer la procédure de nettoyage réinitialisera l'affichage.
- Le compteur d'infusion se réinitialise toutes les fois où la cafetière est débranchée ou lorsqu'il y a une panne de courant.

Pour ne pas avoir à effectuer le processus de nettoyage, appuyer quatre fois sur le bouton **I/O** (MARCHE/ARRÊT) pour réinitialiser l'affichage.

# Comment remplacer le filtre à eau (optionnel)

1. Laisser tremper le boîtier de filtre pendant 15 minutes dans l'eau.

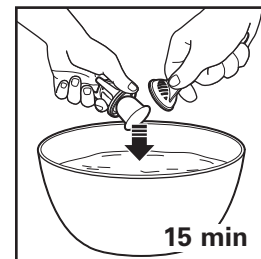

2. Ajouter le boîtier dans le fond du filtre à eau et fixer la poignée du filtre.
3. Placer l'ensemble sur le côté droit du réservoir d'eau.

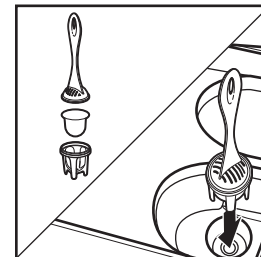

Pour obtenir un café plus savoureux, utiliser de l'eau filtrée.

**REMARQUE :** Les notifications **NETTOYAGE** et **FILTRE À EAU** resteront affichées pendant deux infusions supplémentaires et s'éteindront automatiquement.

# Nettoyer le tamis

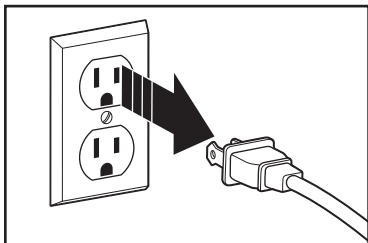

1. Débrancher.

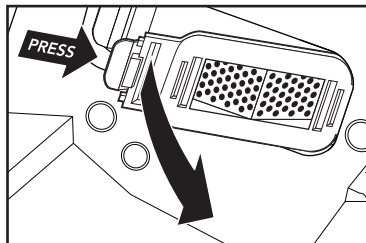

2. Appuyer sur le loquet pour déverrouiller, puis tirer vers le bas et l'extérieur. Laver à la main à l'eau chaude et savonneuse, puis rincer. Sécher à la main à l'aide d'un chiffon doux. S'il reste des grains de café dans la chambre de mouture, utiliser une petite spatule en caoutchouc pour les pousser par l'ouverture.

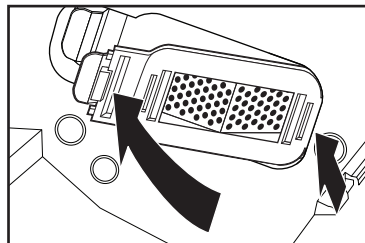

3. Pour remettre en place le tamis propre et sec : Tenir la partie loquet du tamis et insérer l'onglet dans la fente du tamis. Pousser vers le haut pour verrouiller en place.

# Précautions à prendre avec la verseuse



Ce symbole vous indique les dangers possibles de blessures corporelles si vous omettez de lire et de suivre ces précautions de sécurité.



Ce symbole vous rappelle que le verre est fragile et qu'une brisure peut entraîner des blessures corporelles.

- N'utiliser pas une verseuse fêlée ou dont la poignée est desserrée.
- Cette verseuse est conçue pour être utilisée uniquement sur la plaque de maintien au chaud de votre cafetière. Éviter de la faire fonctionner sur le dessus d'une cuisinière électrique ou à gaz, ou dans un four à micro-ondes ou conventionnel.
- Pour éviter de la briser, manipuler la verseuse avec soin. Éviter tout impact car le verre cassera. Lorsque vous la remplissez d'eau, agir avec précaution pour éviter de heurter un robinet.
- Ne placer pas la verseuse chaude sur une surface froide ou humide. Laisser-la refroidir avant de la nettoyer ou d'y verser un liquide.
- Ne laisser pas une verseuse vide sur une surface chauffante.
- Éviter de nettoyer la verseuse avec des produits qui égratignent comme les tampons en laine d'acier ou les produits nettoyants abrasifs.
- N'insérer pas les mains dans la verseuse. Manipuler celle-ci avec soin si vous portez des bijoux, particulièrement des bagues avec diamants. Les bijoux peuvent égratigner le verre, ce qui augmente la possibilité de casse.
- Éviter de heurter, d'égratigner la cafetière ou de laisser l'eau s'évaporer entièrement.
- Jeter immédiatement la verseuse lorsque celle-ci est craquelée, égratignée, ou chauffée à vide durant une longue période.
- Afin d'éviter les accidents, ne verser pas le liquide en faisant face aux gens.
- Pour remuer le liquide dans la verseuse, n'utiliser que des ustensiles en plastique, en bois ou en caoutchouc. N'utiliser pas d'ustensiles en métal.
- Veillez suivre à la lettre ces précautions de sécurité pour éviter toute brûlure grave qui pourrait être causée par le bris d'une verseuse remplie de liquide chaud.

# Dépannage

## **Débordement du panier du filtre ou café qui s'infuse lentement.**

- Les options BOLD (corsé) et 1–4 CUPS (1 à 4 tasses) sont recommandées lorsque du café décaféiné est utilisé.
- Trop grande quantité de café.
- Café du commerce trop finement moulu (il ne s'agit pas d'une mouture pour cafetière automatique).
- Carafe mal placée sur la plaque de maintien au chaud ou panier d'infusion mal fermé.
- Carafe enlevée pendant l'infusion pendant plus de 20 secondes et mal remise en place sur la plaque de maintien au chaud.
- La cafetière doit être nettoyée.
- Grains de café sous le filtre.
- Filtre en papier mal ouvert ou positionné.
- Filtre en papier de mauvaise qualité.
- Trop de grains de café ont été placés dans la chambre de mouture. Utiliser un maximum de 14 cuillerées à table.

## **Le café n'infuse pas/l'appareil ne se met pas en marche.**

- Le réservoir d'eau est vide.
- L'appareil est débranché.
- Il y a une panne de courant.
- Il y a eu une surtension. Débrancher, puis rebrancher l'appareil.
- L'horloge devra de nouveau être réglée après une panne de courant.
- Le couvercle du haut de la chambre de mouture n'est pas bien fermé.
- Le panier n'est pas bien fermé.
- Le couvercle du panier n'est pas en place.

## **La machine arrête de moudre et s'éteint.**

- Aucun grain de café ou trop peu de grains de café ont été ajoutés. Utiliser un minimum de 4 cuillerées à table.

# Garantie limitée

Cette garantie s'applique aux produits achetés et utilisés aux É.-U. et au Canada. C'est la seule garantie expresse pour ce produit et est en lieu et place de tout autre garantie ou condition.

Ce produit est garanti contre tout défaut de matériaux et de main-d'oeuvre pour une période des cinq (5) ans à compter de la date d'achat d'origine au Canada et un (1) an à compter de la date d'achat d'origine aux É.-U. Au cours de cette période, votre seul recours est la réparation ou le remplacement de ce produit ou tout composant s'avérant défectueux, à notre gré, mais vous êtes responsable de tous les coûts liés à l'expédition du produit et le retour d'un produit ou d'un composant dans le cadre de cette garantie. Si le produit ou un composant n'est plus offert, nous le remplacerons par un produit similaire de valeur égale ou supérieure.

Cette garantie ne couvre pas le verre, les filtres, l'usure d'un usage normal, l'utilisation non conforme aux directives imprimées, ou des dommages au produit résultant d'un accident, modification, utilisation abusive ou incorrecte. Cette garantie s'applique seulement à l'acheteur original ou à la personne l'ayant reçu en cadeau. La présentation du reçu de vente d'origine comme preuve d'achat est nécessaire pour faire une réclamation au titre de cette garantie. Cette garantie s'annule si le produit est utilisé autrement que par une famille ou si l'appareil est soumis à toute tension ou forme d'onde différente des caractéristiques nominales précisées sur l'étiquette (par ex. : 120 V ~ 60 Hz).

Nous excluons toutes les réclamations au titre de cette garantie pour les dommages spéciaux, consécutifs et indirects causés par la violation de garantie expresse ou implicite. Toute responsabilité est limitée au prix d'achat. **Chaque garantie implicite, y compris toute garantie ou condition de qualité marchande ou d'adéquation à un usage particulier, est exonérée, sauf dans la mesure interdite par la loi, auquel cas la garantie ou condition est limitée à la durée de cette garantie écrite.** Cette garantie vous donne des droits légaux précis. Vous pouvez avoir d'autres droits qui varient selon l'endroit où vous habitez. Certaines provinces ne permettent pas les limitations sur les garanties implicites ou les dommages spéciaux ou indirects de telle sorte que les limitations ci-dessus ne s'appliquent peut-être pas à votre cas.

Ne pas retourner cet appareil au magasin lors d'une réclamation au titre de cette garantie. Téléphoner au 1.800.851.8900 aux É.-U. ou au 1.800.267.2826 au Canada ou visiter le site internet [www.hamiltonbeach.com](http://www.hamiltonbeach.com) aux É.-U. ou [www.hamiltonbeach.ca](http://www.hamiltonbeach.ca) au Canada. Pour un service plus rapide, trouvez le numéro de modèle, le type d'appareil et les numéros de série sur votre appareil.

# SALVAGUARDIAS IMPORTANTES

Cuando utilice artefactos eléctricos, siempre deben seguirse precauciones de seguridad básicas a fin de reducir el riesgo de incendio, descarga eléctrica, y/o lesiones a personas, incluyendo las siguientes:

1. Lea todas las instrucciones.
2. Este aparato no se destina para utilizarse por personas (incluyendo niños) cuyas capacidades físicas, sensoriales o mentales sean diferentes o estén reducidas, o carezcan de experiencia o conocimiento, a menos que dichas personas reciban una supervisión o capacitación para el funcionamiento del aparato por una persona responsable de su seguridad.
3. Se requiere de una estrecha supervisión cuando el aparato se use cerca de niños. Los niños deben supervisarse para asegurar que ellos no empleen los aparatos como juguete.
4. Verifique que el voltaje de su instalación corresponda con el del producto.
5. No toque superficies calientes. Use las manijas o perillas. Se debe de tener cuidado, ya que pueden ocurrir quemaduras al tocar partes calientes o líquido caliente derramado.
6. Para protegerse de una descarga eléctrica, no coloque el cable, enchufe o cafetera en agua u otros líquidos.
7. Desconecte de la toma cuando ya sea que la cafetera o reloj no estén en uso o antes de limpiar. Deje enfriar antes de poner o quitar partes y antes de limpiar el aparato.
8. La cafetera debe funcionar sobre una superficie plana lejos de borde de una cubierta para prevenir que se ladee.
9. No opere ningún aparato con cables o enchufe dañados o después de que el aparato funcione mal o se caiga o dañe de cualquier manera. El reemplazo del cable de suministro y las reparaciones deben ser efectuadas por el fabricante, su agente de servicio, o personas igualmente calificadas para poder evitar un peligro. Llame al número de servicio al cliente proporcionado para información sobre examinación, reparación o ajuste.
10. El uso de aditamentos de accesorio no recomendados por el fabricante del aparato puede causar incendio, descarga eléctrica o lesiones a personas.
11. Use solo la jarra provista con este aparato.
12. No use en exteriores.
13. No deje que el cable cuelgue del borde de la mesa o cubierta o toque superficies calientes, incluyendo el horno.
14. La jarra está diseñada para uso con esta cafetera. No debe usarse sobre una estufa o en un horno de microondas.
15. No ponga una jarra caliente sobre una superficie mojada o fría.
16. No use una jarra quebrada o una con manijas flojas o debilitadas.
17. No limpie la jarra con limpiadores, estropajos de acero u otros materiales abrasivos.
18. Asegúrese que la tapa de la jarra esté de manera segura en su lugar antes del ciclo de preparación y cuando vacíe café. No use fuerza cuando coloque la tapa en la jarra.
19. No coloque la cafetera sobre o cerca de un quemador de gas o eléctrico caliente o en un horno caliente.
20. Para desconectar la cafetera, ponga los controles en APAGADO (O), luego remueva el enchufe de la toma de pared.
21. **¡ADVERTENCIA!** Para reducir el riesgo de fuego o descarga eléctrica, no remueva la cubierta inferior. No hay partes servibles en el interior. La reparación debe hacerse por personal de servicio autorizado únicamente.
22. Evite contactar partes móviles.
23. No use el aparato para otro uso más que para el que fue diseñado.

## GUARDE ESTAS INSTRUCCIONES

## Otra Información de Seguridad para el Cliente

**Este aparato ha sido diseñado solamente para uso doméstico.**

**⚠ ADVERTENCIA Peligro de Descarga Eléctrica:** Este aparato es provisto con un enchufe polarizado (una pata más ancha) para reducir el riesgo de una descarga eléctrica. El enchufe embona únicamente en una dirección dentro de un tomacorriente polarizado. No trate de obviar el propósito de seguridad del enchufe modificándolo de alguna manera o utilizando un adaptador. Si el enchufe no entra completamente en la toma, invierta el enchufe. Si aún no entra, haga que un electricista reemplace la toma.

El largo del cable que se usa en este aparato fue seleccionado para reducir el peligro de que alguien se enganche o tropiece con un cable más largo. Si es necesario usar un cable más largo, se podrá usar un cable de extensión aprobado. La clasificación eléctrica nominal del cable de extensión debe ser igual o mayor que la clasificación nominal del aparato. Es importante tener cuidado de colocar el cable de extensión para que no se pliegue sobre el mostrador o la mesera en donde niños puedan tirar del mismo o tropezarse accidentalmente.

Para evitar una sobrecarga eléctrica del circuito, no use otro aparato de alto voltaje en el mismo circuito con este aparato.

# Piezas y Características

**PRECAUCIÓN: SUPERFICIE CALIENTE.** La temperatura de las superficies accesibles puede ser alta cuando el electrodoméstico está en funcionamiento.

Para ordenar partes:

EE. UU.: 1.800.851.8900

www.hamiltonbeach.com

México: 01 800 71 16 100

Cubierta de Cesta



Filtro



Canasta de Filtro

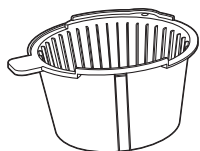

No se Incluye el Filtro de Agua

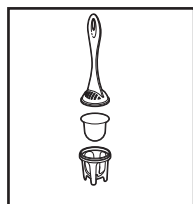

Soporte de Cesta Giratorio

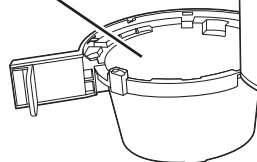

Jarra de 12 Tazas

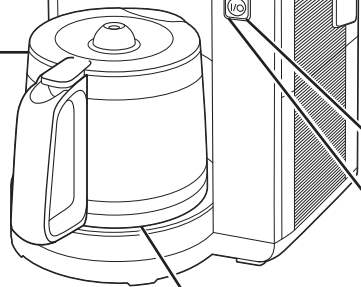

Placa para Mantener Caliente

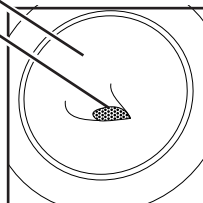
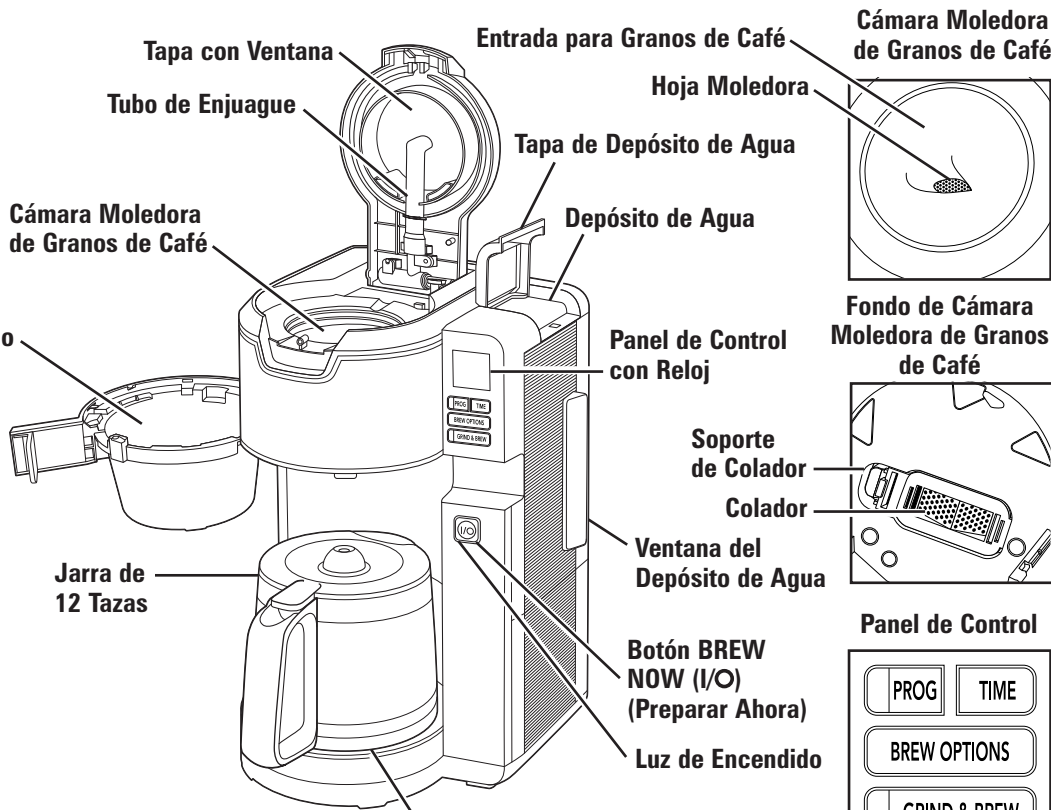

Fondo de Cámara Moledora de Granos de Café

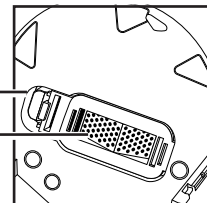

Panel de Control

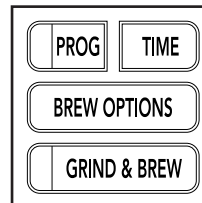



# Cómo Moler y Preparar Café

## **⚠ ADVERTENCIA Peligro de Quemaduras.**

Para evitar que el café caliente se derrame de la cesta de filtro:

- Revise que la cesta del filtro giratoria esté completamente cerrada.

Si la cesta de filtro se derrama, desconecte la cafetera y ermita que el café en la cesta de filtro se enfríe antes de extraer la cesta de filtro.

**Antes de Usarla por Primera Vez:** Lave todas las piezas extraíbles con agua caliente jabonosa. Enjuague y seque.

1. Enchufe en el tomacorriente.
2. Para definir la hora, presione el botón **TIME** (hora) hasta que la hora parpadee en la pantalla. Presione el botón **TIME** para definir la hora actual en AM o PM. Suelte el botón **TIME** y parpadearán los minutos en la pantalla.
3. Presione el botón **TIME** dentro de 3 segundos para definir los minutos actuales. La hora definida se mostrará de forma constante en 3 segundos.
4. Agregue agua en el depósito de agua.
5. Coloque la cesta de filtro en el soporte de cesta. Agregue el filtro y la cubierta. Cierre el soporte de cesta.

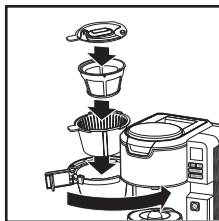
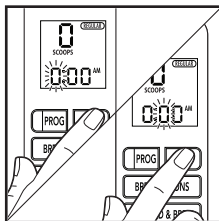

6. Agregue granos de café a la cámara molidora. Cierre la tapa. Use un mínimo de 4 a un máximo de 14 cucharadas colmadas. 1 cucharada = 15 ml.

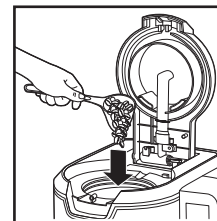

7. Asegúrese de que la luz **GRIND & BREW** (moler y preparar) esté encendida de lo contrario, presione el botón **GRIND & BREW NOW** (preparar ahora). La luz de encendido se ilumina y comienza a moler.
8. Presione el botón **BREW NOW** para apagarla cafetera, o esta se apagará automáticamente después de 2 horas. Desenchufe.

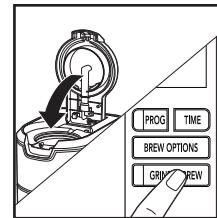

## **NOTA:**

- La molidora se volverá a activar durante la preparación para sacar el café molido de la cámara molidora. Para detener la preparación durante el proceso, presione el botón **BREW NOW** y la unidad se apagará.

## **IMPORTANTE:**

- Limpie el interior de la cámara de granos y el exterior del tubo de enjuague si están húmedos. Los granos se pueden adherir si el interior está húmedo. No use granos húmedos.
- No abra la parte superior o la cesta de café después de comenzar la preparación.
- Si cancela el ciclo de preparación y vuelve a comenzar, reemplace los granos húmedos con granos nuevos y secos.
- Asegúrese de que su cafetera esté limpia. Consulte las instrucciones de "Cuidado y Limpieza" en la página 28.
- Limpie el soporte de colador y el colador una vez a la semana. Consulte las instrucciones de "Limpieza del Colador" en la página 29.

# Como Preparar Café Molido

## **⚠ ADVERTENCIA Peligro de Quemaduras.**

Para evitar que el café caliente se derrame de la cesta de filtro:

- Cuando use café descafeinado, no supere la cantidad de porción recomendada por el fabricante de café.
- Revise que la cesta del filtro giratoria esté completamente cerrada.

Si la cesta de filtro se derrama, desconecte la cafetera y ermita que el café en la cesta de filtro se enfríe antes de extraer la cesta de filtro.

**Antes de Usarla por Primera Vez:** Lave todas las piezas extraíbles con agua caliente jabonosa. Enjuague y seque.

1. Enchufe en el tomacorriente.
2. Agregue agua en el depósito de agua.
3. Coloque la cesta de filtro en el soporte de cesta. Agregue el filtro y el café molido.

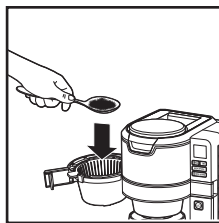
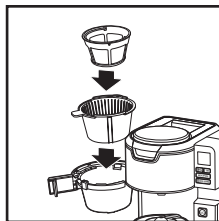

4. Coloque la cubierta de la cesta. Cierre el soporte de cesta. Asegúrese de que la luz de **GRIND & BREW** (moler y preparar) esté apagada; de lo contrario, presione el botón **GRIND & BREW** para apagarla. Presione el botón **BREW NOW** (preparar ahora). La luz de encendido se enciende y comienza la preparación.
5. Presione el botón **BREW NOW** para apagar la cafetera o esta se apagará automáticamente después de 2 horas. Desenchúfela.

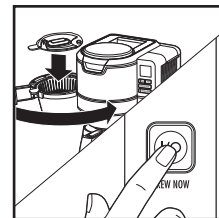

## Opciones de preparación

**REGULAR (normal):** Presione el botón BREW OPTIONS (opciones de preparación) hasta que aparezca REGULAR.

**BOLD (fuerte):** Café mejorado con un sabor completo/fuerte: Presione el botón BREW OPTIONS hasta que aparezca BOLD. El modo BOLD requerirá tiempo adicional para completar un ciclo de preparación.

**1-4 CUPS (1 a 4 tazas):** Cuando prepare 1 a 4 tazas de café: Presione el botón BREW OPTIONS hasta que aparezca 1-4 CUPS.

# Para Programar Preparación Automática

**NOTA:** El LED blanco se enciende para indicar que PROGRAM (programa) está activado. El LED blanco se apaga cuando la unidad comienza a preparar a la hora preprogramada.

1. Elija una opción de preparación.
2. Presione y mantenga presionado el botón **PROG** hasta que pestañee la luz **HOUR** (hora).
3. Mientras presiona el botón **PROG**, presione el botón **TIME** (tiempo) para seleccionar el tiempo de preparación deseado. Suelte el botón **PROG** y se establecerá el tiempo.
4. El tiempo programado se almacenará y se mostrará el tiempo actual.

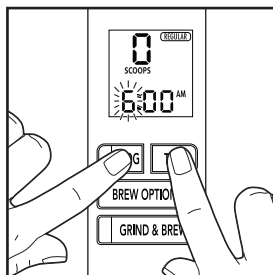

5. Presione y suelte el botón **PROG** nuevamente para activar la preparación automática. La luz **PROG** se encenderá.

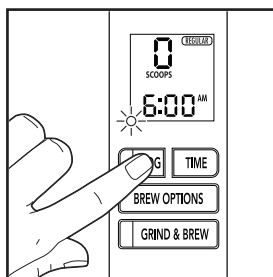

# Consejos para un Café con el Mejor Sabor

- Todos los cafés se fabrican de granos de arábica o robusta, o una combinación de ambas. Los granos arábica son un poco más costosos, pero tienden a producir un café con un mejor sabor.
- El café molido se añeja mucho más rápido que los granos completos. Si compra café premolido, elija el paquete con la fecha de vencimiento más lejana o una cantidad pequeña.
- Intente usar café que haya sido molido hace menos de una semana.
- Usar agua filtrada o agua embotellada producirá un café con mejor sabor que el agua de la llave.
- Asegúrese de que su cafetera esté limpia. Consulte las instrucciones de "Cuidado y Limpieza" en la página 28.
- Si ocurre un derrame, use menos café molido o menos granos.

# Cuidado y Limpieza

**⚠ ADVERTENCIA Peligro de Descarga Eléctrica.** No sumerja el cable, el enchufe o la cafetera en ningún líquido.

Todas las cafeteras se deben limpiar al menos una vez al mes (una vez a la semana en lugares con agua dura). Presione el botón **BREW OPTIONS** (opciones de preparación) para seleccionar **CLEAN** (limpiar).

1. Desenchúfela. (Esto restablecerá el conteo de preparación para la notificación del modo de limpieza).
2. Limpie la cafetera con un paño o esponja húmeda. Séquela.
3. Retire el filtro de agua y la caja (consulte "Cómo reemplazar el filtro de agua").
4. Vierta un mínimo de 1 pinta (2 tazas/473 ml) de vinagre blanco en el depósito de agua.
5. Enchufe y presione el botón **I/O** (ENCENDIDO/APAGADO) una vez. **CLEAN** parpadeará en la pantalla y el LED blanco se iluminará. Cuando termine el ciclo de **CLEAN** espere que se enfríe la unidad. El ciclo de limpieza se demora unos 35 minutos para completarse.
6. Vacíe el jarro y enjuáguelo. Presione **BREW OPTIONS** (opciones de preparación) para seleccionar **REGULAR** (normal). Ejecute 2 o 3 más ciclos solo con **AGUA LIMPIA**. Permita que se enfríe entre ciclos.
7. El jarro, la cesta de filtro, el filtro, la cubierta de la cesta y el colador se pueden lavar en lavavajillas y secar solo en la **REJILLA SUPERIOR**.  
NO use el ajuste "SANI" (Enjuague sanitario) en lavavajillas. Las temperaturas del ciclo "SANI" (Enjuague sanitario) podrían dañar el producto.

## Notificación de Limpieza

Si la unidad siempre está enchufada, después de 30 ciclos, **CLEAN** (limpiar) aparecerá en la pantalla. Siga las instrucciones de "Cuidado y Limpieza".

### NOTAS:

- Realizar el procedimiento de limpieza borrará la pantalla.
- El conteo de ciclos de preparación se restablecerá cada vez que se desenchufe la cafetera o se pierda la energía.

Si no desea realizar el proceso de limpieza, presione el botón **I/O** (ENCENDIDO/APAGADO) cuatro veces para borrar la pantalla.

# Cómo Reemplazar el Filtro de Agua (opcional)

1. Remoje la caja del filtro en agua por 15 minutos.

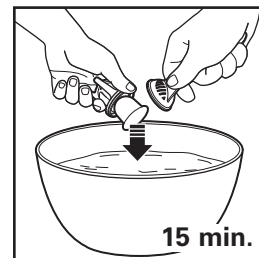

2. Agregue la caja al fondo del filtro de agua y enganche el mango del filtro.
3. Coloque el conjunto en el lado derecho del depósito de agua.

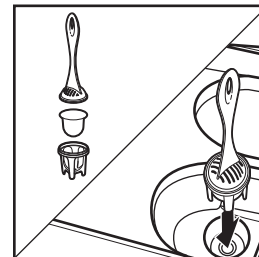

Para un café con mejor sabor, use un filtro de agua.

**NOTA:** Las notificaciones **CLEAN** (limpiar) y **WATER FILTER** (filtro de agua) permanecerán en la pantalla por dos ciclos de preparación adicionales y se apagará automáticamente.

# Limpieza del Colador

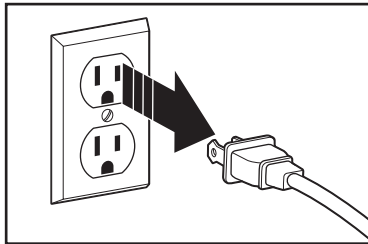

1. Desenchufe.

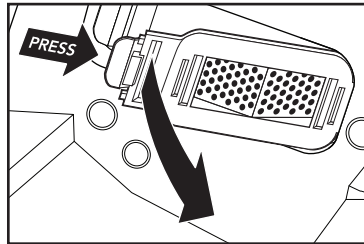

2. Presione el pestillo para desbloquearlo y tire hacia abajo y afuera. Lávelo a mano en agua tibia y jabonosa, y enjuáguelo. Seque a mano con un paño suave. Si hay granos de café en la cámara moledora, se un raspador de goma pequeño para empujar los granos por la apertura.

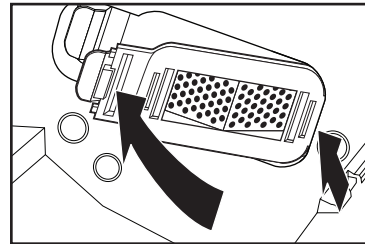

3. Para reemplazar, limpiar y secar el colador: Sostenga el lado del pestillo del colador e inserte la pestaña en la ranura del colador. Presione hacia arriba para trarlo en su lugar.

# Precauciones de Seguridad de la Jarra



Este símbolo le advierte de un riesgo potencial de lesiones personales si no se leen y siguen estas instrucciones de seguridad.



Este símbolo le recuerda que el vidrio es frágil y que puede romperse resultando en lesiones personales.

- Nunca use una jarra rajada o una cuya agarradera esté floja o débil.
- Esta jarra está diseñada para usarse solo sobre la placa para mantener caliente el café de su cafetera. No la use encima de una estufa eléctrica o de gas o en el interior de un horno de microondas o un horno convencional.
- Para evitar rupturas, maneje la jarra cuidadosamente. Evite los impactos. El vidrio se romperá como resultado de un impacto. Tenga cuidado al llenar la jarra con agua para evitar golpearla con el grifo.
- Nunca deposite la jarra caliente sobre una superficie húmeda o fría. Permita que se enfríe antes de lavarla o de agregarle algún líquido.
- Nunca deposite la jarra vacía encima de una superficie de calentamiento que esté caliente.
- No la limpie con estropajos de fibra metálica, limpiadores abrasivos o cualquier otro material que pudiese rayarla.
- No coloque las manos dentro de la jarra. Cuando la esté manipulando, tenga cuidado si usa joyas en sus manos, particularmente anillos de diamantes. Las joyas pueden rayar el vidrio, lo que aumenta la posibilidad de que se rompa.
- No la golpee, raye ni permita que se sobrecaliente en seco.
- Si es que la jarra está rajada, rayada o se mantuvo caliente estando vacía por un período prolongado de tiempo, deshágase de ella.
- Para evitar accidentes no vierta líquidos en dirección a las personas.
- Si necesita revolver el contenido de la jarra, use utensilios de madera, plástico o hule solamente. Nunca use utensilios de metal.
- Siga cuidadosamente las instrucciones mencionadas anteriormente para evitar quemaduras serias que pudiesen resultar si es que alguna jarra se rompiese mientras contenga líquidos calientes.

# Resolviendo Problemas

## **La cesta de filtro se derrama o el café se prepara lentamente.**

- Para preparar café descafeinado, se recomienda la opción BOLD (fuerte) o 1–4 CUPS (1 a 4 tazas).
- Cantidades excesivas de café.
- Café comprado en tienda molido demasiado fino (no mediante molienda de goteo automático).
- La jarra no está colocada de forma segura en la placa para mantener caliente o la cesta de preparación no está completamente cerrada.
- Se quitó la jarra durante la preparación por más de 20 segundos y no se colocó nuevamente de forma segura en la placa para mantener caliente.
- Se debe limpiar la cafetera.
- Hay café molido bajo el filtro.
- El filtro de papel no está abierto y en la posición correcta.
- Filtro de papel de mala calidad.
- Se colocaron demasiados granos en la cámara molidora. Use un máximo de 14 cucharadas colmadas.

## **EL café no se prepara/la unidad no se enciende.**

- El depósito de agua está vacío.
- La unidad está desenchufada.
- Corte de corriente.
- Sobrecarga eléctrica. Desenchufe; luego vuelva a enchufar la unidad.
- El reloj se debe restablecer después de un corte de corriente.
- La tapa superior de la cámara molidora no está completamente cerrada.
- La cesta no está completamente cerrada.
- La cubierta de la cesta no está en su lugar.

## **Deja de moler el café y se apaga.**

- No se agregaron granos, o muy pocos. Use un mínimo de 4 cucharadas colmadas.

# Notas



# Notas



Grupo HB PS, S.A. de C.V.  
Monte Elbruz No. 124 - 401  
Col. Polanco V Sección, Miguel Hidalgo  
Ciudad de México, C.P. 11560

## PÓLIZA DE GARANTÍA

PRODUCTO:

MARCA:

MODELO:

Grupo HB PS, S.A. de C.V. cuenta con una Red de Centros de Servicio Autorizada, por favor consulte en la lista anexa el nombre y dirección de los establecimientos en la República Mexicana en donde usted podrá hacer efectiva la garantía, obtener partes, componentes, consumibles y accesorios; así como también obtener servicio para productos fuera de garantía. Para mayor información llame sin costo: **Centro de Atención al consumidor: 01 800 71 16 100**

Grupo HB PS, S.A. de C.V. le otorga a partir de la fecha de compra:  
**GARANTÍA DE 1 AÑO.**

### COBERTURA

- Esta garantía ampara, todas las piezas y componentes del producto que resulten con defecto de fabricación incluyendo la mano de obra.
- Grupo HB PS, S.A. de C.V. se obliga a reemplazar, reparar o reponer, cualquier pieza o componente defectuoso; proporcionar la mano de obra necesaria para su diagnóstico y reparación, todo lo anterior sin costo adicional para el consumidor.
- Esta garantía incluye los gastos de transportación del producto que deriven de su cumplimiento dentro de su red de servicio.

### LIMITACIONES

- Esta garantía no ampara el reemplazo de piezas deterioradas por uso o por desgaste normal, como son: cuchillas, vasos, jarras, filtros, etc.
- Grupo HB PS, S.A. de C.V. no se hace responsable por los accidentes producidos a consecuencia de una instalación eléctrica defectuosa, ausencia de toma de tierra, clavija de enchufe en mal estado, etc.

### EXCEPCIONES

Esta garantía no será efectiva en los siguientes casos:

- a) Cuando el producto se hubiese utilizado en condiciones distintas a las normales. (Uso industrial, semi-industrial o comercial.)
- b) Cuando el producto no hubiese sido operado de acuerdo con el instructivo de uso.
- c) Cuando el producto hubiese sido alterado o reparado por personas no autorizadas por Grupo HB PS, S.A. de C.V. el fabricante nacional, importador o comercializador responsable respectivo.

El consumidor puede solicitar que se haga efectiva la garantía ante la propia casa comercial donde adquirió su producto, siempre y cuando Grupo HB PS, S.A. de C.V. no cuente con talleres de servicio.

### PROCEDIMIENTO PARA HACER EFECTIVA LA GARANTÍA

- Para hacer efectiva la garantía no deben exigirse mayores requisitos que la presentación del producto y la póliza correspondiente, debidamente sellada por el establecimiento que lo vendió.
- Para hacer efectiva la garantía, lleve su aparato al Centro de Servicio Autorizado más cercano a su domicilio (consulte la lista anexa).
- Si no existe Centro de Servicio Autorizado en su localidad llame a nuestro Centro de Atención al Consumidor para recibir instrucciones de como hacer efectiva su garantía.
- El tiempo de reparación, en ningún caso será mayor de 30 días naturales contados a partir de la fecha de recepción del producto en nuestros Centros de Servicio Autorizados.
- En caso de que el producto haya sido reparado o sometido a mantenimiento y el mismo presente deficiencias imputables al autor de la reparación o del mantenimiento dentro de los treinta días naturales posteriores a la entrega del producto al consumidor, éste tendrá derecho a que sea reparado o mantenido de nuevo sin costo alguno. Si el plazo de la garantía es superior a los treinta días naturales, se estará a dicho plazo.
- El tiempo que duren las reparaciones efectuadas al amparo de la garantía no es computable dentro del plazo de la misma. Cuando el bien haya sido reparado se iniciará la garantía respecto de las piezas repuestas y continuará con relación al resto. En el caso de reposición del bien deberá renovarse el plazo de la garantía.

FECHA DE ENTREGA	SELLO DEL VENDEDOR	QUEJAS Y SUGERENCIAS
DÍA ___ MES ___ AÑO ___		Si desea hacer comentarios o sugerencias con respecto a nuestro servicio o tiene alguna queja derivada de la atención recibida en alguno de nuestros Centros de Servicio Autorizados, por favor dirigirse a: <b>GERENCIA INTERNACIONAL DE SERVICIO</b> 01 800 71 16 100 Email: <a href="mailto:mexico.service@hamiltonbeach.com.mx">mexico.service@hamiltonbeach.com.mx</a>

## RED DE CENTROS DE SERVICIO AUTORIZADA GRUPO HB PS, S.A. DE C.V.

### Distrito Federal

#### ELECTRODOMÉSTICOS

Av. Plutarco Elías Calles No. 1499

Zacahuitzco MEXICO 09490 D.F.

Tel: 01 55 5235 2323 • Fax: 01 55 5243 1397

#### CASA GARCIA

Av. Patriotismo No. 875-B

Mixcoac MEXICO 03910 D.F.

Tel: 01 55 5563 8723 • Fax: 01 55 5615 1856

### Nuevo Leon

#### FERNANDO SEPULVEDA REFACCIONES

Ruperto Martínez No. 238 Ote.

Centro MONTERREY, 64000 N.L.

Tel: 01 81 8343 6700 • Fax: 01 81 8344 0486

### Jalisco

#### SERVICIOS DE MANTENIMIENTO CASTILLO

Garibaldi No. 1450

Ladrón de Guevara

GUADALAJARA 44660 Jal.

Tel: 01 33 3825 3480 • Fax: 01 33 3826 1914

**Modelo:**  
45500

**Tipo:**  
A121

**Características Eléctricas:**  
120 V~ 60 Hz 1000 W

**Los modelos incluidos en el instructivo de Uso y Cuidado pueden ir seguidos o no por un sufijo correspondiente a una o varias letras del alfabeto y sus combinaciones, separadas o no por un espacio, coma, diagonal, o guión. Como ejemplos los sufijos pueden ser: "Y" y/o "MX" y/o "MXY" y/o "Z".**