

# proctor|silex

## Sandwich Toaster Grille-sandichs Parilla para Sándwiches

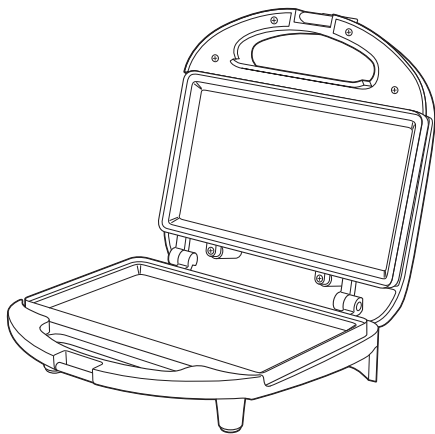

### READ BEFORE USE LIRE AVANT UTILISATION LEA ANTES DE USAR

#### ENTER TO WIN \$100 TO SPEND ON WEBSITE.

Visit [register.proctorsilex.com](http://register.proctorsilex.com).

Open to US customers only.

#### PARTICIPEZ POUR COURIR LA CHANCE DE GAGNER UN MONTANT DE 100 \$ À DÉPENSER SUR NOTRE SITE WEB.

Visitez [le register.proctorsilex.com](http://register.proctorsilex.com)

Ce concours s'adresse aux clients des États-Unis seulement.

#### INGRESE PARA TENER LA OPORTUNIDAD DE GANAR \$100 PARA GASTAR EN NUESTRO SITIO WEB.

Visite [register.proctorsilex.com](http://register.proctorsilex.com)

Este concurso está disponible solo a clientes de los Estados Unidos.

English .....	2
<a href="http://proctorsilex.com">proctorsilex.com</a>	
Français .....	10
<a href="http://proctorsilex.ca">proctorsilex.ca</a>	
Español .....	16
<a href="http://proctorsilex.com.mx">proctorsilex.com.mx</a>	

Le invitamos a leer cuidadosamente este  
instructivo antes de usar su aparato.

# IMPORTANT SAFEGUARDS

When using electrical appliances, basic safety precautions should always be followed to reduce the risk of fire, electric shock, and/or injury to persons, including the following:

1. Read all instructions.
2. This appliance is not intended for use by persons (including children) with reduced physical, sensory, or mental capabilities, or lack of experience and knowledge, unless they are closely supervised and instructed concerning use of the appliance by a person responsible for their safety.
3. Close supervision is necessary when any appliance is used by or near children. Children should be supervised to ensure that they do not play with the appliance. Cleaning and user maintenance shall not be made by children without supervision.
4. To protect against a risk of electrical shock, do not immerse cord, plug, or any part of the appliance in water or other liquid.
5. Unplug from outlet when not in use and before cleaning. Allow to cool before cleaning. Allow to cool before putting on or taking off parts, or moving the appliance. To unplug, grasp the plug and pull from the outlet. Never pull from the power cord.
6. Do not operate any appliance with a damaged supply cord or plug, or after the appliance malfunctions or has been dropped or damaged in any manner. Supply cord replacement and repairs must be conducted by the manufacturer, its service agent, or similarly qualified persons in order to avoid a hazard. Contact Customer Service for information on examination, repair, or adjustment as set forth in the Limited Warranty.
7. Do not place on or near a hot gas or electric burner or in a heated oven.
8. Do not let cord hang over edge of table or counter or touch hot surfaces, including stove.
9. Do not use outdoors.
10. Do not use appliance for other than intended purpose.
11. Do not touch hot surfaces. Use handles or knobs.
12. Do not operate the appliance by means of an external timer or separate remote-control system.
13. Do not leave the appliance unattended while the appliance is connected to an electrical outlet.
14. Extreme caution must be used when moving an appliance containing hot oil or other hot liquids.

- 
15. The use of accessory attachments not recommended by the appliance manufacturer may cause injuries.
  16. To disconnect, turn all controls to OFF (○); then remove plug from wall outlet. To unplug, grasp the plug and pull from the outlet. Never pull from the power cord.
  17. Place the appliance only on a dry, level, and nonflammable surface.
  18. During use, provide 4 to 6 inches air space above, behind, and on both sides for air circulation. Do not use on surfaces where heat may cause a problem.
  19. Never remove food with any kind of cutting device or other metallic kitchen utensil.
  20. Always allow the appliance to cool down completely before putting away. Never wind the cord around the appliance while it is still hot.

## SAVE THESE INSTRUCTIONS!

### Other Consumer Safety Information

**This appliance is intended for household use only.**



**⚠ WARNING Electrical Shock Hazard:** This product is provided with a polarized plug (one wide blade) to reduce the risk of electric shock. The plug fits only one way into a polarized outlet. Do not defeat the safety purpose of the plug by modifying the plug in any way or by using an adapter. If the plug does not fit fully into the outlet, reverse the plug. If it still does not fit, have an electrician replace the outlet.



The length of the cord used on this appliance was selected to reduce the hazards of becoming tangled in or tripping over a longer cord. If a longer cord is necessary, an approved extension cord may be used. The electrical rating of the extension cord must be equal to or greater than the rating of the appliance. Care must be taken to arrange the extension cord so that it will not drape over the countertop or tabletop where it can be pulled on by children or accidentally tripped over.

To avoid an electrical circuit overload, do not use another high-wattage appliance on the same circuit with this appliance.

## Other Consumer Safety Information

Do not use this unit near an oven, heater, or fireplace.

If using an extension cord, it should be connected to the unit's power cord before it is plugged into the outlet. In the case of a power failure, the same procedure should be followed.

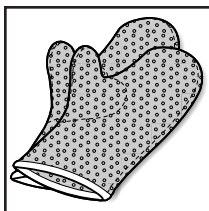

**⚠ WARNING Burn Hazard.** Always use a hot mitt to protect hand when opening a hot sandwich toaster. Escaping steam can burn.

## Parts and Features

1. Sandwich Grids
2. Lid Lock
3. Power On Light
4. Ready Indicator Light

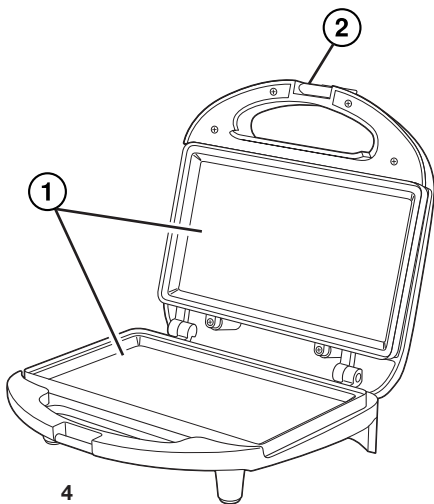
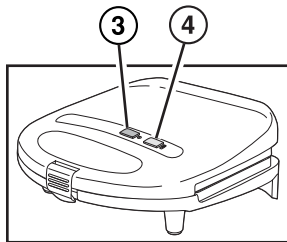

**CAUTION! HOT SURFACE.**

The temperature of accessible surfaces may be high when the appliance is operating.

## How to Toast

---

**BEFORE FIRST USE: Wipe bottom and top cooking grids with a soapy damp cloth. Rinse cloth and wipe grids again.**

1. Plug cord into 120 volt AC electrical outlet. The yellow Power On Light will glow whenever the unit is plugged in.
2. Let preheat with cover closed until green Ready Indicator Light comes on.
3. Release lid lock by pushing upwards on lid lock. Raise cover and place sandwich on bottom grid. Close and lock lid. The green Ready Indicator Light will go on and off during cooking.
4. Most sandwiches are toasted in 3 to 5 minutes. Remove sandwich and unplug unit.

## Ready Indicator Light

---

The green Ready Indicator Light comes on when the unit has reached the set temperature. For best results, wait until the indicator light comes on before starting to cook. This means the unit has reached the perfect temperature.

## Tips for Best Results

---

- Always preheat the sandwich toaster.
- Spray cooking grids lightly with nonstick cooking spray or lightly butter the outside of the sandwich before toasting.
- Try different types of breads and fillings. The sandwich toaster toasts the outside and warms the sandwich filling.
- Remove sandwiches with tongs or plastic spatula. Do not use metal knives or forks as they will scratch the nonstick cooking grids.

## To Clean and Store

---

**⚠ WARNING**

**Shock Hazard.** To reduce the risk of electrical shock, do not immerse in water.

1. Unplug from outlet and let cool.
2. Wipe cooking grids and outside of unit with a damp, soapy cloth. Rinse cloth and wipe grids again.
3. Do not use steel wool, scouring pads, or abrasive cleaners on any part of the unit.
4. Wrap cord around feet of unit and lock the lid. The unit may now be stored upright.

**NOTE:** Any service requiring disassembly should be performed by authorized service personnel.

## LIMITED WARRANTY

This warranty applies to products purchased and used in the U.S. and Canada. This is the only express warranty for this product and is in lieu of any other warranty or condition.

This product is warranted to be free from defects in material and workmanship for a period of three (3) years from the date of original purchase. During this period, your exclusive remedy is repair or replacement of this product or any component found to be defective, at our option; however, you are responsible for all costs associated with returning the product to us and our returning a product or component under this warranty to you. If the product or component is no longer available, we will replace with a similar one of equal or greater value.

This warranty does not cover glass, filters, wear from normal use, use not in conformity with the printed directions, or damage to the product resulting from accident, alteration, abuse, or misuse. This warranty extends only to the original consumer purchaser or gift recipient. Keep the original sales receipt, as proof of purchase is required to make a warranty claim. This warranty is void if the product is used for other than single-family household use or subjected to any voltage and waveform other than as specified on the rating label (e.g., 120V ~ 60 Hz).

We exclude all claims for special, incidental, and consequential damages caused by breach of express or implied warranty. All liability is limited to the amount of the purchase price. **Every implied warranty, including any statutory warranty or condition of merchantability or fitness for a particular purpose, is disclaimed except to the extent prohibited by law, in which case such warranty or condition is limited to the duration of this written warranty.**

This warranty gives you specific legal rights. You may have other legal rights that vary depending on where you live. Some states or provinces do not allow limitations on implied warranties or special, incidental, or consequential damages, so the foregoing limitations may not apply to you.

To make a warranty claim, do not return this appliance to the store. Please write Hamilton Beach Brands, Inc., Customer Service Department, 4421 Waterfront Dr., Glen Allen, VA 23060, or visit [hamiltonbeach.com/customer-service](http://hamiltonbeach.com/customer-service) in the U.S. or [hamiltonbeach.ca/customer-service](http://hamiltonbeach.ca/customer-service) in Canada. For faster service, locate the model, type, and series numbers on your appliance.



## Notes

---





# Notes

---

# PRÉCAUTIONS IMPORTANTES

Pour utiliser un appareil électroménager, vous devez toujours prendre des mesures élémentaires de sécurité pour réduire le risque d'incendie, d'électrocution et/ou de blessure corporelle, en particulier les mesures suivantes :

1. Lire toutes les instructions.
2. Cet appareil n'est pas destiné à être utilisé par des personnes (y compris les enfants) dont les capacités physiques, sensorielles ou mentales sont réduites, ou manquant d'expérience et de connaissance, sauf si elles sont étroitement surveillées et instruites sur l'utilisation de l'appareil par une personne responsable de leur sécurité.
3. Une surveillance étroite est requise pour tout appareil utilisé par ou près des enfants. Surveiller que les enfants ne jouent pas avec l'appareil. Le nettoyage et l'entretien ne doit pas fait par des enfants à moins d'être sous supervision.
4. Pour protéger contre le risque de choc électrique, ne pas immerger le cordon, la fiche ou le four grille-pain dans l'eau ou autre liquide.
5. Débrancher l'appareil de la prise de courant lorsqu'il n'est pas utilisé et avant le nettoyage. Le laisser refroidir avant d'y ajouter ou d'y enlever des pièces ou de le déplacer. Pour le débrancher, tenir la fiche et la retirer de la prise. Ne jamais tirer sur le cordon.
6. Ne pas faire fonctionner un appareil électroménager avec un cordon ou une fiche endommagée, ou lorsque l'appareil ne fonctionne pas bien ou a été échappé ou endommagé d'une manière quelconque. Le remplacement et la réparation du cordon d'alimentation doivent être faits par le fabricant, son agent de service ou toute personne qualifiée de façon à éviter tout danger. Veuillez communiquer avec le service à la clientèle pour obtenir de l'information concernant l'inspection, la réparation ou le réglage, comme précisé dans la garantie limitée.
7. Ne pas placer l'appareil sur ou près d'un brûleur chaud à gaz ou d'un élément électrique, ou dans un four chauffé.
8. Ne pas laisser pendre le cordon de la table ou du comptoir et éviter tout contact entre le cordon et les surfaces chaudes incluant la cuisinière.
9. Ne pas utiliser à l'extérieur.
10. N'utiliser cet appareil que pour les fonctions auxquelles il est destiné.
11. Ne pas toucher les surfaces chaudes. Utiliser les poignées ou boutons.
12. Ne pas faire fonctionner cet appareil avec une minuterie externe ou un système de télécommande distinct.

- 
13. Ne pas laisser l'appareil sans surveillance lorsqu'il est branché dans une prise de courant.
  14. Exercer une très grande prudence lors du déplacement d'un appareil contenant des aliments, de l'eau ou tout autre liquide chaud.
  15. L'utilisation d'accessoires non recommandés par le fabricant d'appareil peut causer des blessures.
  16. Pour débrancher l'appareil, tourner appuyer le bouton MARCHE/ARRÊT, ensuite retirer la fiche de la prise de courant murale.
  17. Veuillez placer l'appareil seulement sur une surface sèche, plane et ininflammable.
  18. Pendant le fonctionnement, prévoir de 4 à 6 po (10,2 à 15,2 cm) d'espace tout autour de l'appareil.
  19. Ne jamais retirer les aliments à l'aide d'ustensiles de cuisine métalliques ou tout autre dispositif de coupe.
  20. Toujours permettre le refroidissement de l'appareil avant de le ranger et ne jamais enrouler le cordon autour de l'appareil pendant qu'il est chaud.

## CONSERVER CES INSTRUCTIONS

### Autres consignes de sécurité pour le consommateur



Cet appareil est destiné à un usage domestique uniquement.

**⚠ AVERTISSEMENT** **Risque de choc électrique:** Ce produit est fourni avec une fiche polarisée (une broche large) pour réduire le risque d'électrocution. Cette fiche n'entre que dans un seul sens dans une prise polarisée. Ne contrecarrez pas l'objectif sécuritaire de cette fiche en la modifiant de quelque manière que ce soit ou en utilisant un adaptateur. Si vous ne pouvez pas insérer complètement la fiche dans la prise, inversez la fiche. Si elle refuse toujours de s'insérer, faire remplacer la prise par un électricien.

La longueur du cordon installé sur cet appareil a été sélectionnée afin de réduire les risques d'enchevêtrement ou de faux pas causés par un fil trop long. L'utilisation d'une rallonge approuvée est permise si le cordon est trop court. Les caractéristiques électriques de la rallonge doivent être équivalentes ou supérieures aux caractéristiques de l'appareil. Prendre toutes les précautions nécessaires pour installer la rallonge de manière à ne pas la faire courir sur le comptoir ou sur une table pour éviter qu'un enfant ne tire sur le cordon ou trébuche accidentellement.

Pour éviter la surcharge du circuit électrique, ne pas utiliser un autre appareil à haute puissance sur le même circuit que cet appareil.

## Autres renseignements de sécurité aux consommateurs

Si on utilise un cordon de rallonge, celui-ci devrait être connecté au cordon d'alimentation de l'appareil avant d'être branché sur une prise. Dans le cas d'une panne de courant, procéder de la même façon.

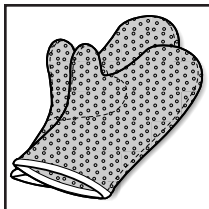

**⚠ AVERTISSEMENT Risque de brûlure.**  
Toujours porter une mitaine de four lors de l'ouverture d'un grill chaud. La vapeur qui s'échappe peut causer des brûlures.

## Pièces et caractéristiques

1. Moules pour sandwichs
2. Verrouillage du couvercle
3. Témoin d'alimentation
4. Témoin lumineux prêt

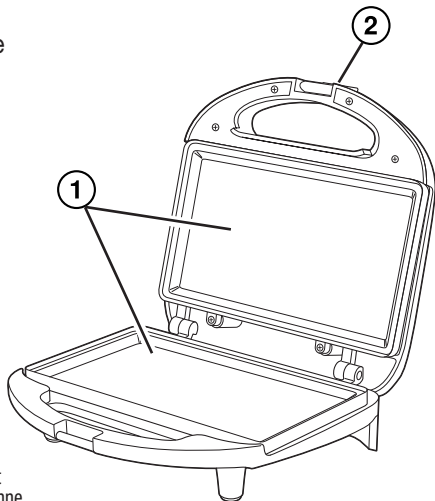
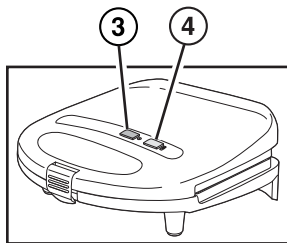

**⚠ ATTENTION! SURFACE CHAUDE.**

La température des surfaces d'accès peut être élevée pendant que l'appareil fonctionne.

## Utilisation

---

**AVANT LA PREMIÈRE UTILISATION : Essuyer les grilles de couvercle et de fond du grille-sandwichs avec un linge imbibé d'eau savonneuse. Rincer le linge et essuyer les grilles à nouveau.**

1. Brancher le cordon sur une prise électrique de 120 volts CA. Le témoin d'alimentation jaune est illuminé lorsque l'unité est branchée.
2. Laisser le gril préchauffer avec le couvercle fermé jusqu'à ce que le témoin lumineux prêt vert s'allume.
3. Pousser le verrouillage du couvercle vers le haut pour le dégager. Soulever le couvercle et placer le sandwich sur le moule inférieur. Fermer le couvercle et le verrouiller. Le témoin lumineux prêt vert s'allumera et s'éteindra par intermittence durant la cuisson.
4. La plupart des sandwichs cuisent en 3 à 5 minutes. Retirer le sandwich et débrancher l'unité.

## Témoin Lumineux Prêt

---

Le témoin lumineux vert s'allume quand l'appareil a atteint la température réglée. Pour obtenir les meilleurs résultats, attendre que le témoin lumineux s'allume avant de commencer la cuisson. Quand il s'allume, l'appareil a atteint la température idéale.

## Conseils pour les meilleurs résultats

---

- Toujours préchauffer le gril à sandwichs.
- Vaporiser légèrement les moules de cuisson d'un enduit antiadhésif pour la cuisson ou beurrer légèrement l'extérieur du sandwich avant la cuisson.
- Essayer différents types de pains et de garnitures. Le gril à sandwichs grille l'extérieur et réchauffe la garniture du sandwich.
- Retirer les sandwichs avec une pince ou une spatule en plastique. Ne pas utiliser de couteau ou de fourchette en métal car ils égratigneront les moules de cuisson antiadhésifs.

## Nettoyage et rangement

---

**⚠ AVERTISSEMENT** **Risque d'électrocution.** Pour réduire le risque de choc électrique, ne pas plonger dans l'eau.

1. Débrancher de la prise de courant et laisser refroidir.
2. Essuyer les moules de cuisson et l'extérieur de l'appareil avec un linge humide savonneux. Rincer le linge et essuyer de nouveau les moules.
3. Ne pas utiliser de laine d'acier, tampons de récurage ou nettoyeurs abrasifs sur quelque partie que ce soit de l'appareil.
4. Enrouler le cordon autour des pieds de l'appareil et verrouiller le couvercle. L'appareil peut être maintenant rangé en position verticale.

**REMARQUE :** tout entretien nécessitant un démontage devrait être effectué par le personnel de service autorisé.

## GARANTIE LIMITÉE

Cette garantie s'applique aux produits achetés et utilisés aux É.-U. et au Canada. C'est la seule garantie expresse pour ce produit et est en lieu et place de toute autre garantie ou condition.

Ce produit est garanti contre tout défaut de matériaux et de main-d'œuvre pour une période de trois (3) ans à compter de la date d'achat d'origine. Au cours de cette période, votre seul recours est la réparation ou le remplacement de ce produit ou tout composant s'avérant défectueux, à notre gré, mais vous êtes responsable de tous les coûts liés à l'expédition du produit et le retour d'un produit ou d'un composant dans le cadre de cette garantie. Si le produit ou un composant n'est plus offert, nous le remplacerons par un produit similaire de valeur égale ou supérieure.

Cette garantie ne couvre pas le verre, les filtres, l'usure d'un usage normal, l'utilisation non conforme aux directives imprimées, ou des dommages au produit résultant d'un accident, modification, utilisation abusive ou incorrecte. Cette garantie s'applique seulement à l'acheteur original ou à la personne l'ayant reçu en cadeau. La présentation du reçu de vente d'origine comme preuve d'achat est nécessaire pour faire une réclamation au titre de cette garantie. Cette garantie s'annule si le produit est utilisé autrement que par une famille ou si l'appareil est soumis à toute tension ou forme d'onde différente des caractéristiques nominales précisées sur l'étiquette (par ex. : 120 V ~ 60 Hz).

Nous excluons toutes les réclamations au titre de cette garantie pour les dommages spéciaux, consécutifs et indirects causés par la violation de garantie expresse ou implicite. Toute responsabilité est limitée au prix d'achat. **Chaque garantie implicite, y compris toute garantie ou condition de qualité marchande ou d'adéquation à un usage particulier, est exonérée, sauf dans la mesure interdite par la loi, auquel cas la garantie ou condition est limitée à la durée de cette garantie écrite.** Cette garantie vous donne des droits légaux précis. Vous pouvez avoir d'autres droits qui varient selon l'endroit où vous habitez. Certaines provinces ne permettent pas les limitations sur les garanties implicites ou les dommages spéciaux ou indirects de telle sorte que les limitations ci-dessus ne s'appliquent peut-être pas à votre cas.

Ne pas retourner cet appareil au magasin lors d'une réclamation au titre de cette garantie. Veuillez nous écrire à Hamilton Beach Brands, Inc., Customer Service Department, 4421 Waterfront Dr., Glen Allen, VA 23060, ou visiter le site [hamiltonbeach.com/customer-service](http://hamiltonbeach.com/customer-service) aux États-Unis ou [hamiltonbeach.ca/customer-service](http://hamiltonbeach.ca/customer-service) au Canada. Pour obtenir un service plus rapide, veuillez repérer les numéros de modèle, de type et de séries sur votre appareil. [ach.ca/customer-service](http://ach.ca/customer-service) in Canada.

# SALVAGUARDIAS IMPORTANTES

Cuando utilice artefactos eléctricos, siempre deben seguirse precauciones de seguridad básicas a fin de reducir el riesgo de incendio, descarga eléctrica, y/o lesiones a personas, incluyendo las siguientes:

1. Lea todas las instrucciones.
2. Este aparato no se destina para utilizarse por personas (incluyendo niños) cuyas capacidades físicas, sensoriales o mentales sean diferentes o estén reducidas, o carezcan de experiencia o conocimiento, a menos que dichas personas reciban una supervisión o capacitación para el funcionamiento del aparato por una persona responsable de su seguridad.
3. Se requiere de una estrecha supervisión cuando el aparato se use cerca de niños. Los niños deben supervisarse para asegurar que ellos no empleen los aparatos como juguete. La limpieza y el mantenimiento por parte del usuario no deben ser realizados por niños a menos que estén supervisados.
4. Para protegerse contra el riesgo de choque eléctrico, no sumerja el cable, el enchufe o el horno eléctrico en agua ni en ningún otro líquido.
5. Desenchúfelo aparato cuando no esté en uso y antes de la limpieza. Deje enfriar el aparato antes de colocar o retirar piezas, o antes de transportarlo. Para desenchufarlo, tome el enchufe y retírelo del tomacorriente. Nunca tire del cable eléctrico.
6. No opere ningún aparato con cables o enchufe dañados o después de que el aparato funcione mal o se caiga o dañe de cualquier manera. El reemplazo del cable de suministro y las reparaciones deben ser efectuadas por el fabricante, su agente de servicio, o personas igualmente calificadas para poder evitar un peligro. Comuníquese con Servicio al cliente para obtener información sobre la revisión, la reparación o los ajustes, según lo establecido en la Garantía limitada.
7. No coloque el aparato sobre o cerca de un quemador a gas o eléctrico caliente, ni dentro de un horno caliente.
8. No deje que el cable cuelgue del borde de la mesa o cubierta, o toque superficies calientes, incluyendo la estufa.
9. No lo use en exteriores.
10. No use el aparato para otro propósito que no sea para el que fue hecho.
11. No toque superficies calientes. Use manijas o perillas.
12. No haga funcionar el artefacto mediante un temporizador externo o un



- 
- sistema de control remoto separado.
13. No deje el artefacto sin atención mientras la unidad se encuentra conectada a un tomacorriente eléctrico.
  14. Se debe tener precaución extrema cuando se mueve un aparato que contiene comida, agua u otros líquidos calientes.
  15. El uso de accesorios no recomendados por fabricante de electrodomésticos puede causar lesiones.
  16. Para desconectar, presione el botón START/STOP (iniciar/detener) y luego saque el enchufe del tomacorriente.
  17. Coloque el aparato sólo sobre una superficie seca, nivelada e inflamable.
  18. Durante su uso, deje un espacio de 4 a 6 pulgadas (10.2 a 15.2 cm) por encima, por detrás y a ambos lados para circulación del aire.
  19. Nunca remueva el alimento con ningún tipo de dispositivo de corte u otro utensilio de cocina metálico.
  20. Siempre deje que el aparato se enfríe antes de guardarlo y nunca enrolle el cable alrededor del aparato mientras esté caliente.

## **¡GUARDE ESTAS INSTRUCCIONES!**

### **Otra Información de Seguridad para el Cliente**

**Este aparato ha sido diseñado solamente para uso doméstico**

**⚠ ADVERTENCIA Peligro de Descarga Eléctrica:** Este producto es provisto con un enchufe polarizado (una pata más ancha) para reducir el riesgo de una descarga eléctrica. El enchufe embona únicamente en una dirección dentro de un tomacorriente polarizado. No trate de obviar el propósito de seguridad del enchufe modificándolo de alguna manera o utilizando un adaptador. Si el enchufe no entra completamente en la toma, invierta el enchufe. Si aún no entra, haga que un electricista reemplace la toma.

El largo del cable que se usa en este aparato fue seleccionado para reducir el peligro de que alguien se enganche o tropiece con un cable más largo. Si es necesario usar un cable más largo, se podrá usar un cable de extensión aprobado. La clasificación eléctrica nominal del cable de extensión debe ser igual o mayor que la clasificación nominal del aparato. Es importante tener cuidado de colocar el cable de extensión para que no se pliegue sobre el mostrador o la mesera en donde niños puedan tirar del mismo o tropezarse accidentalmente.

Para evitar una sobrecarga eléctrica del circuito, no use otro aparato de alto voltaje en el mismo circuito con este aparato.

## Información para la Seguridad del Consumidor

No utilice esta unidad cerca de un horno, calefactor o chimenea.

Si usa un cable de extensión, éste debe estar conectado al cable de energía de la unidad antes de conectarse al tomacorriente. En caso de una falla eléctrica, debe seguirse el mismo procedimiento.

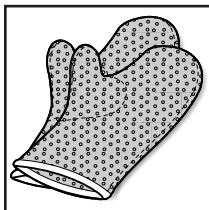

**⚠ ADVERTENCIA Peligro de quemaduras.** Siempre use una manopla de cocina para protegerse cuando abra la parrilla para sándwiches caliente. El vapor que sale puede provocar quemaduras.

## Piezas y Características

1. Rejillas para Sándwiches
2. Bloqueo de la Tapa
3. Luz de Encendido
4. Luz Indicadora de Listo

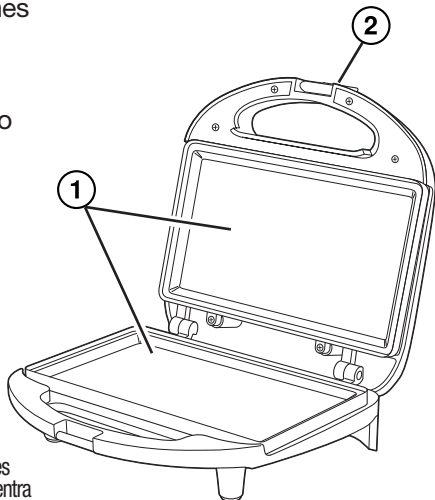
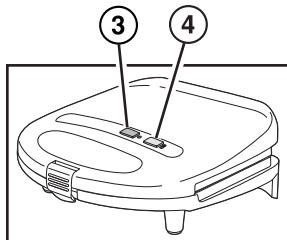

**PRECAUCIÓN! SUPERFICIE CALIENTE.**

La temperatura de las superficies accesibles puede ser alta cuando el artefacto se encuentra en funcionamiento.

## **Cómo Utilizar la Parrilla para Sándwiches**

---

**ANTES DEL PRIMER USO: Limpie las rejillas de cocción inferior y superior con un paño jabonoso húmedo. Enjuague el paño y limpie las rejillas de nuevo.**

1. Enchufe el cable en un tomacorriente eléctrico AC de 120 voltios. La luz amarilla de encendido destellará siempre que la unidad se encuentre enchufada.
2. Deje precalentar con la tapa cerrada hasta que se encienda la luz verde indicadora de Listo.
3. Libere la bloqueo de la tapa presionando hacia arriba sobre la misma. Levante la tapa y coloque el sándwich en la rejilla inferior. Cierre y bloquee la tapa. La luz verde indicadora de Listo se encenderá y apagará durante la cocción.
4. La mayoría de los sándwiches se tuestan en un período de 3 a 5 minutos. Retire el sándwich y desenchufe la unidad.

### **Luz Indicadora de Listo**

---

La luz indicadora de Listo se enciende cuando la unidad ha alcanzado la temperatura predeterminada. Para mejores resultados, espere hasta que la luz indicadora se encienda antes de comenzar a cocinar. Esto significa que la unidad ha alcanzado la temperatura perfecta.



## Consejos para Lograr Mejores Resultados

---

- Siempre precaliente la parrilla para sándwiches.
- Rocíe apenas las rejillas de cocción con spray de cocina antiadherente o unte con un poquito de mantequilla la parte externa del sándwich antes de tostar.
- Pruebe diferentes tipos de panes y rellenos. La parrilla para sándwiches tuesta la parte externa y calienta el relleno del sándwich.
- Retire los sándwiches con tenacillas o una espátula plástica. No utilice cuchillos o tenedores de metal porque podrían rayar las rejillas de cocción antiadherentes.

## Cómo Limpiar y Guardar

---

**⚠ ADVERTENCIA** Peligro de Choque Eléctrico. Para reducir el riesgo de choque eléctrico no sumerja en agua.

1. Desenchufe del tomacorriente y deje enfriar.
2. Limpie las rejillas de cocción y la parte externa de la unidad con un paño jabonoso húmedo. Enjuague el paño y limpie las rejillas de nuevo.
3. No utilice lana de acero, esponjillas o limpiadores abrasivos en cualquier parte de la unidad.
4. Enrosque el cable alrededor de los pies de la unidad y trabe la tapa. Ahora la unidad puede guardarse en posición vertical.

**NOTA:** Cualquier servicio que requiera el desarmado de la unidad debe ser realizado por personal autorizado.



# Notas

---

## GARANTÍA PARA PRODUCTOS COMPRADOS EN MÉXICO

PRODUCTO:

MARCA:

MODELO:

Grupo HB PS, S.A. de C.V. cuenta con una Red de Centros de Servicio Autorizada, por favor consulte en la lista anexa el nombre y dirección de los establecimientos en la República Mexicana en donde usted podrá hacer efectiva la garantía, obtener partes, componentes, consumibles y accesorios; así como también obtener servicio para productos fuera de garantía. Para mayor información llame al:

**Centro de Atención al consumidor: 800 71 16 100**

Grupo HB PS, S.A. de C.V. le otorga a partir de la fecha de compra:

**GARANTÍA DE 3 AÑOS.**

### COBERTURA

- Esta garantía ampara, todas las piezas y componentes del producto que resulten con defecto de fabricación incluyendo la mano de obra.
- Grupo HB PS, S.A. de C.V. se obliga a reemplazar, reparar o reponer, cualquier pieza o componente defectuoso; proporcionar la mano de obra necesaria para su diagnóstico y reparación, todo lo anterior sin costo adicional para el consumidor.
- Esta garantía incluye los gastos de transportación del producto que deriven de su cumplimiento dentro de su red de servicio.

### LIMITACIONES

- Esta garantía no ampara el reemplazo de piezas deterioradas por uso o por desgaste normal, como son: cuchillas, vasos, jarras, filtros, etc.
- Grupo HB PS, S.A. de C.V. no se hace responsable por los accidentes producidos a consecuencia de una instalación eléctrica defectuosa, ausencia de toma de tierra, clavija o enchufe en mal estado, etc.

### EXCEPCIONES

Esta garantía no será efectiva en los siguientes casos:

- a) Cuando el producto se hubiese utilizado en condiciones distintas a las normales. (Uso industrial, semi-industrial o comercial.)

### EXCEPCIONES (continuación)

- b) Cuando el producto no hubiese sido operado de acuerdo con el instructivo de uso.  
c) Cuando el producto hubiese sido alterado o reparado por personas no autorizadas por Grupo HB PS, S.A. de C.V. el fabricante nacional, importador o comercializador responsable respectivo.

El consumidor puede solicitar que se haga efectiva la garantía ante la propia casa comercial donde adquirió su producto, siempre y cuando Grupo HB PS, S.A. de C.V. no cuente con talleres de servicio.

### PROCEDIMIENTO PARA HACER EFECTIVA LA GARANTÍA

- Para hacer efectiva la garantía, lleve su aparato al Centro de Servicio Autorizado más cercano a su domicilio (consulte la lista anexa).
- Si no existe Centro de Servicio Autorizado en su localidad llame a nuestro Centro de Atención al Consumidor para recibir instrucciones de como hacer efectiva su garantía.

FECHA DE ENTREGA	SELLO DEL VENDEDOR	QUEJAS Y SUGERENCIAS
DÍA__ MES__ AÑO__		Si desea hacer comentarios o sugerencias con respecto a nuestro servicio o tiene alguna queja derivada de la atención recibida en alguno de nuestros Centros de Servicio Autorizados, por favor dirigirse a:  <b>GERENCIA INTERNACIONAL DE SERVICIO</b> <b>800 71 16 100</b> <b>Email: <a href="mailto:mexico.service@proctorsilex.com">mexico.service@proctorsilex.com</a></b>



#### ENTER TO WIN \$100 TO SPEND ON WEBSITE.

Scan code or visit [register.proctorsilex.com](http://register.proctorsilex.com).  
Open to US customers only.

#### PARTICIPEZ POUR COURIR LA CHANCE DE GAGNER UN MONTANT DE 100 \$ À DÉPENSER SUR NOTRE SITE WEB.

Balayez le code ou visitez le [register.proctorsilex.com](http://register.proctorsilex.com)  
Ce concours s'adresse aux clients des États-Unis seulement.

#### INGRESE PARA TENER LA OPORTUNIDAD DE GANAR \$100 PARA GASTAR EN NUESTRO SITIO WEB.

Escanee el código o visite [register.proctorsilex.com](http://register.proctorsilex.com)  
Este concurso está disponible solo a clientes de los Estados Unidos.

## CENTROS DE SERVICIO AUTORIZADOS

### Ciudad de México

#### ELECTRODOMÉSTICOS

Av. Plutarco Elías Calles No. 1499  
Zacahuitzco, Benito Juárez,  
Ciudad de México, C.P. 09490  
Tel: 55 5235 2323

### CASA GARCÍA

Av. Patriotismo No. 875-B  
Mixcoac, Benito Juárez,  
Ciudad de México, C.P. 03910  
Tel: 55 5563 8723

### Nuevo León

#### FERNANDO SEPÚLVEDA REFACCIONES

Ruperto Martínez No. 238 Ote.  
Col. Centro, Monterrey, N.L., C.P. 64000  
Tel: 81 8343 6700

### Jalisco

#### SERVICIOS DE MANTENIMIENTO CASTILLO

Garibaldi No. 1450,  
Ladrón de Guevara,  
Guadalajara,  
Jalisco, C.P. 44660  
Tel: 33 3825 3480

Modelos:	Tipo:	Características Eléctricas:
25401	ST23	120 V~ 60 Hz 700 W

Los modelos incluidos en el instructivo de Uso y Cuidado pueden ir seguidos o no por un sufijo correspondiente a una o varias letras del alfabeto y sus combinaciones, separadas o no por un espacio, coma, diagonal, o guión. Como ejemplos los sufijos pueden ser: "Y" y/o "MX" y/o "MXY" y/o "Z".