

Hamilton Beach.

Le invitamos a leer cuidadosamente este instructivo antes de usar su aparato.

Read before use.
Lire avant l'utilisation.
Lea antes de usar.

For questions and other information:

USA: hamiltonbeach.com

Canada: hamiltonbeach.ca

México: hamiltonbeach.com.mx

IMPORTANT SAFETY INSTRUCTIONS

When using electrical appliances, basic safety precautions should always be followed to reduce the risk of fire, electric shock, and/or injury to persons, including the following:

1. Read all instructions.
2. This appliance is not intended for use by persons (including children) with reduced physical, sensory, or mental capabilities, or lack of experience and knowledge, unless they are closely supervised and instructed concerning use of the appliance by a person responsible for their safety.
3. Close supervision is necessary when any appliance is used by or near children. Children should be supervised to ensure that they do not play with the appliance.
4. Only use an iron for its intended use.
5. To avoid the risk of electric shock, do not immerse the iron in water or other liquids.
6. Always turn the iron to OFF (MIN) before plugging or unplugging the iron from the electrical outlet. Never pull on the cord to disconnect the iron from the electrical outlet; instead, grasp the plug and pull on the plug to disconnect the iron.
7. Do not let the cord touch hot surfaces. Let the iron cool completely before putting the iron away. Coil the cord into the provided cord reel for storing.
8. Always disconnect the iron from the electrical outlet before filling the iron with water, emptying the water from the iron, and when the iron is not in use.
9. Do not operate the iron with a damaged cord or in the event the iron has been dropped or damaged or there are visible signs of damage or it is leaking. To avoid the risk of electric shock, do not disassemble the iron. Supply cord replacement and iron repairs must be conducted by a qualified serviceman or the manufacturer. Incorrect assembly might result in a risk of electric shock when the iron is used after reassembly. Contact Customer Service for information on examination, repair, or adjustment as set forth in the Limited Warranty.
10. The iron must be used and rested on a stable surface.
11. When placing the iron on its stand, ensure that the surface on which the stand is placed is stable.
12. Do not leave the iron unattended while the iron is connected or on an ironing board.
13. Burns can occur from touching hot metal parts, hot water, or steam. Use caution when you turn a steam iron upside down—there might be hot water in the reservoir.
14. To avoid a circuit overload, do not operate an iron on the same circuit with another high-wattage appliance.
15. If an extension cord is absolutely necessary, a cord with an ampere rating equal to or greater than the maximum rating of the iron shall be used. A cord rated for less amperage can result in a risk of fire or electric shock due to overheating. Care shall be taken to arrange the cord so that it cannot be pulled or be tripped over.
16. Always close the filling aperture when operating the appliance.

SAVE THESE INSTRUCTIONS

Parts and features

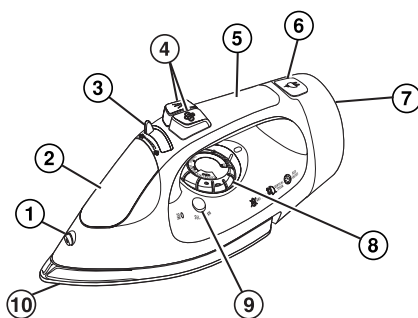

- | | |
|----------------------------------|-----------------------------|
| 1. Spray Nozzle | 6. Cord Retraction Button |
| 2. Water Fill Door | 7. Heel Rest |
| 3. Steam Switch | 8. Temperature Control Dial |
| 4. Spray and Steam Burst Buttons | 9. Self-Clean Button |
| 5. Soft Touch Grip | 10. Soleplate |

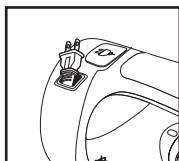

11. Retractable Cord

How to dry iron

1. Set steam switch to .
2. Turn temperature control dial to desired temperature. Allow 2 minutes to reach desired temperature.

How to steam iron

1. Unplug iron. Then, using a measuring cup with a small pour spout, pour tap water into water fill opening and fill iron to MAX Fill line. If you have extremely hard water, alternate between tap water and distilled water for use in the iron. Plug iron into outlet.
2. Turn temperature control dial to select desired fabric setting in the steam range. Allow 2 minutes for the iron to reach the desired temperature.

⚠ CAUTION Burn Hazard:

Attempting to steam iron on a lower temperature setting or failing to allow the iron to preheat for 2 minutes can result in hot water dripping from the soleplate.

3. Set adjustable steam switch to desired steam setting.

Care and cleaning Iron

1. Turn temperature control dial to OFF (MIN). Unplug and let cool.
2. Drain water and secure cord.
3. Store in an upright position.

Soleplate

1. Never iron over zippers, pins, metal rivets, or snaps, since these may scratch the soleplate.
2. To clean buildup on soleplate, wipe with a sudsy cloth. Do not use abrasive cleansers or metal scouring pads.

Limited warranty

This warranty applies to products purchased and used in the U.S. and Canada. This is the only express warranty for this product and is in lieu of any other warranty or condition.

This product is warranted to be free of defects in material and workmanship for a period of five (5) years from the date of original purchase in Canada and one (1) year from the date of original purchase in the U.S. During this period, your exclusive remedy is repair or replacement of this product or any component found to be defective, at our option; however, you are responsible for all costs associated with returning the product to us and our returning a product or component under this warranty to you. If the product or component is no longer available, we will replace with a similar one of equal or greater value.

This warranty does not cover glass, filters, wear from normal use, use not in conformity with the printed directions, or damage to the product resulting from accident, alteration, abuse, or misuse. This warranty extends only to the original consumer purchaser or gift recipient. Keep the original sales receipt, as proof of purchase is required to make a warranty claim. This warranty is void if the product is used for other than single-family household use or subjected to any voltage and waveform other than as specified on the rating label (e.g., 120V ~ 60 Hz).

We exclude all claims for special, incidental, and consequential damages caused by breach of express or implied warranty. All liability is limited to the amount of the purchase price. **Every implied warranty, including any statutory warranty or condition of merchantability or fitness for a particular purpose, is disclaimed except to the extent prohibited by law, in which case such warranty or condition is limited to the duration of this written warranty.** This warranty gives you specific legal rights. You may have other legal rights that vary depending on

where you live. Some states or provinces do not allow limitations on implied warranties or special, incidental, or consequential damages, so the foregoing limitations may not apply to you.

To make a warranty claim, do not return this appliance to the store. Please write Hamilton Beach Brands, Inc., Customer Service Department, 4421 Waterfront Dr., Glen Allen, VA 23060, or visit hamiltonbeach.com/customer-service in the U.S. or hamiltonbeach.ca/customer-service in Canada. For faster service, locate the model, type, and series numbers on your appliance.

MESURES DE SÉCURITÉ IMPORTANTES

Pour utiliser un appareil électroménager, vous devez toujours prendre des mesures élémentaires de sécurité pour réduire le risque d'incendie, d'électrocution et/ou de blessure corporelle, en particulier les mesures suivantes :

1. Lire toutes les instructions.
2. Cet appareil n'est pas destiné à être utilisé par des personnes (y compris les enfants) dont les capacités physiques, sensorielles ou mentales sont réduites, ou manquant d'expérience et de connaissance, sauf si elles sont étroitement surveillées et instruites sur l'utilisation de l'appareil par une personne responsable de leur sécurité.
3. Une surveillance étroite est requise pour tout appareil utilisé par ou près des enfants. Surveiller que les enfants ne jouent pas avec l'appareil.
4. Utiliser le fer seulement pour sa fonction déterminée.
5. Pour protéger contre le risque de choc électrique, ne pas submerger le fer dans l'eau ou autres liquides.
6. Le fer doit toujours être éteint (réglé à OFF (MIN)) avant d'être branché à une prise de courant ou débranché. Pour débrancher, saisir la fiche et la retirer de la prise. Ne pas tirer sur le cordon d'alimentation.
7. Ne pas laisser le cordon toucher les surfaces chaudes. Laisser refroidir le fer complètement avant de le remiser. Enrouler lâchement le cordon autour du fer à repasser pour ranger.
8. Toujours débrancher le fer d'une prise de courant électrique lorsqu'on le remplit d'eau ou lorsqu'on le vide, ou si l'appareil n'est pas utilisé.
9. Ne pas utiliser le fer avec un cordon endommagé, si le fer est tombé ou endommagé, s'il y a des signes visibles de dommage ou s'il fuit. Pour éviter le risque de choc électrique, ne pas démonter le fer. Le faire examiner et réparer par un dépanneur qualifié. Un assemblage incorrect risque d'entraîner un risque de choc électrique lorsque le fer est utilisé après réassemblage. Veuillez communiquer avec le service à la clientèle pour obtenir de l'information concernant l'inspection, la réparation ou le réglage, comme précisé dans la garantie limitée.
10. Le fer doit être utilisé et reposé sur une surface stable.
11. En plaçant le fer sur son support, assurez-vous que la surface sur laquelle le support est placé est stable.
12. Ne pas laisser le fer sans surveillance pendant qu'il est branché ou pendant qu'il est sur une planche à repasser.
13. Des brûlures peuvent survenir lorsqu'on touche des pièces chaudes en métal, de l'eau chaude ou de la vapeur. Adopter des précautions lorsqu'on tourne un fer à vapeur à l'envers, car il peut rester de l'eau chaude dans le réservoir.
14. Pour éviter une surcharge du circuit, ne pas utiliser le fer sur le même circuit qu'un autre appareil de haute puissance.
15. Si une rallonge électrique est absolument nécessaire, un cordon d'intensité nominale égale ou supérieure à l'intensité nominale maximale du fer doit être utilisé. Un cordon d'une intensité nominale moindre peut entraîner un risque d'incendie ou de choc électrique en raison d'une surchauffe. Il faut prendre soin de placer le cordon de rallonge pour qu'il ne puisse pas être tiré par des enfants ou faire trébucher. Un risque d'incendie ou de choc électrique en raison d'une surchauffe. Il faut prendre soin de placer le cordon de rallonge pour qu'il ne puisse pas être tiré par des enfants ou faire trébucher.
16. Veuillez toujours fermer l'ouverture pour le remplissage lors de l'utilisation de l'appareil.

CONSERVEZ CES INSTRUCTIONS

Pièces et caractéristiques

- | | |
|---|---------------------------------------|
| 1. Vaporisateur | 7. Talon d'appui |
| 2. Porte de remplissage d'eau | 8. Cadran de commandes de température |
| 3. Commutateur de vapeur | 9. Bouton d'autonettoyage |
| 4. Boutons de surpuissance de vapeur et de vaporisation | 10. Semelle |
| 5. Poignée douce | 11. Cordon rétractable |
| 6. Bouton d'enroulement du cordon | |

Repassage à sec

1. Régler le commutateur de vapeur en position .
2. Tourner le cadran de commandes de température au degré désiré. Laisser chauffer le fer pendant 2 minutes pour qu'il atteigne la température désirée.

Repasaje a la vapor

1. Débrancher le fer. Ensuite, en utilisant une tasse avec un petit bec verseur, remplir le réservoir jusqu'à la ligne de remplissage maximal. Si l'eau possède une teneur élevée en calcaire, utiliser de l'eau du robinet et de l'eau distillée en alternance dans le réservoir du fer. Brancher la fiche du fer dans la prise murale.
2. Tourner le cadran de commandes de température pour choisir le réglage du tissu désiré à l'échelle de vapeur. Laisser chauffer le fer pendant 2 minutes pour qu'il atteigne la température désirée.

⚠ MISE EN GARDE Risque de brûlure :

La tentative du repassage à la vapeur à un réglage de température inférieur ou ne pas laisser le fer chauffer pendant 2 minutes peut occasionner un égouttement d'eau depuis la semelle.

3. Régler le commutateur de vapeur à l'intensité de vapeur désirée.

Entretien et nettoyage

Fer

1. Tourner le cadran de commandes de températures en position OFF/O (arrêt). Débrancher et permettre le refroidissement.
2. Vider l'eau et fixer le cordon.
3. Le ranger sur son talon d'appui.

Semelle

1. Ne jamais repasser les fermetures à glissière, épingles, rivets métalliques ou boutons-pression, car ils pourraient rayer la semelle.
2. Pour nettoyer les accumulations de la semelle, essuyer avec un chiffon mouillé d'eau savonneuse. Ne pas utiliser de nettoyeurs abrasifs ou de tampons à récurer.

Garantie limitée

Cette garantie s'applique aux produits achetés et utilisés aux E.-U. et au Canada. C'est la seule garantie expresse pour ce produit et est en lieu et place de tout autre garantie ou condition.

Ce produit est garanti contre tout défaut de matériaux et de main-d'œuvre pour une période des cinq (5) ans à compter de la date d'achat d'origine au Canada et un (1) an à compter de la date d'achat d'origine aux E.-U. Au cours de cette période, votre seul recours est la réparation ou le remplacement de ce produit ou tout composant s'avérant défectueux, à notre gré, mais vous êtes responsable de tous les coûts liés à l'expédition du produit et le retour d'un produit ou d'un composant dans le cadre de cette garantie. Si le produit ou un composant n'est plus offert, nous le remplacerons par un produit similaire de valeur égale ou supérieure.

Cette garantie ne couvre pas le verre, les filtres, l'usure d'un usage normal, l'utilisation non conforme aux directives imprimées, ou des dommages au produit résultant d'un accident, modification, utilisation abusive ou incorrecte. Cette garantie s'applique seulement à l'acheteur original ou à la personne l'ayant reçu en cadeau. La présentation du reçu de vente d'origine comme preuve d'achat est nécessaire pour faire une réclamation au titre de cette garantie. Cette garantie s'annule si le produit est utilisé autrement que par une famille ou si l'appareil est soumis à toute tension ou forme d'onde différente des caractéristiques nominales précisées sur l'étiquette (par ex. : 120 V ~ 60 Hz).

Nous excluons toutes les réclamations au titre de cette garantie pour les dommages spéciaux, consécutifs et indirects causés par la violation de garantie expresse ou implicite. Toute responsabilité est limitée au prix d'achat. **Chaque garantie implicite, y compris toute garantie ou condition de qualité marchande ou d'adéquation à un usage particulier, est exonérée, sauf dans la mesure interdite par la loi, auquel cas la garantie ou condition est limitée à la durée de cette garantie écrite.** Cette garantie vous donne des droits légaux précis. Vous pouvez avoir d'autres droits qui varient selon l'endroit où vous habitez. Certaines provinces ne permettent pas les limitations sur les garanties implicites ou les dommages spéciaux ou indirects de telle sorte que les limitations ci-dessus ne s'appliquent peut-être pas à votre cas.

Ne pas retourner cet appareil au magasin lors d'une réclamation au titre de cette garantie. Veuillez nous écrire à Hamilton Beach Brands, Inc., Customer Service Department, 4421 Waterfront Dr., Glen Allen, VA 23060, ou visiter le site hamiltonbeach.com/customer-service aux États-Unis ou hamiltonbeach.ca/customer-service au Canada. Pour obtenir un service plus rapide, veuillez repérer les numéros de modèle, de type et de séries sur votre appareil. ach.ca/customer-service en Canada.

INSTRUCCIONES DE SEGURIDAD IMPORTANTES

Cuando utilice artefactos eléctricos, siempre deben seguirse precauciones de seguridad básicas a fin de reducir el riesgo de incendio, descarga eléctrica, y/o lesiones a personas, incluyendo las siguientes:

1. Lea todas las instrucciones.
2. Este aparato no se destina para utilizarse por personas (incluyendo niños) cuyas capacidades físicas, sensoriales o mentales sean diferentes o estén reducidas, o carezcan de experiencia o conocimiento, a menos que dichas personas reciban una supervisión o capacitación para el funcionamiento del aparato por una persona responsable de su seguridad.
3. Se requiere de una estrecha supervisión cuando el aparato se use cerca de niños. Los niños deben supervisarse para asegurar que ellos no empleen los aparatos como juguete.
4. Use la plancha de vapor de mano sólo para el uso para el que fue diseñada.
5. Para reducir el riesgo de descarga eléctrica, no sumerja la plancha en agua o en otros líquidos.
6. Siempre gire la plancha a APAGADO (OFF (MIN)) antes de enchufarla o desenchufarla del tomacorriente. Nunca tire del cable para desconectar la plancha del

tomacorriente; para hacerlo, tome el enchufe y tire del mismo para desconectar la plancha.

7. No permita que el cable toque superficies calientes. Deje que la plancha se enfríe bien antes de guardarla. Enrolle el cable alrededor de la plancha sin ajustar demasiado.
8. Siempre desconecte la plancha del tomacorriente antes de llenarla o vaciarla o cuando la plancha no se encuentra en uso.
9. No utilice la plancha con un cable dañado o si la plancha ha sufrido una caída o se ha dañado, o si existen señales visibles de daños o si sufre pérdidas. Para evitar el riesgo de una descarga eléctrica, no desarme la plancha. Llévela a un técnico en reparaciones para su inspección y reparación. Un montaje incorrecto puede provocar un riesgo de descarga eléctrica cuando la plancha se utilice después de su rearmado. Comuníquese con Servicio al cliente para obtener información sobre la revisión, la reparación o los ajustes, según lo establecido en la Garantía limitada.
10. La plancha se debe usar y apoyar sobre una superficie estable.
11. Al apoyar la plancha sobre su base, asegúrese de que la superficie sobre la cual se apoya sea estable.
12. No deje la plancha sin atención mientras está conectada o sobre una tabla de planchar.
13. Pueden ocurrir quemaduras por tocar las partes metálicas calientes, agua caliente o vapor. Tenga cuidado cuando voltee una plancha a vapor boca abajo—ya que puede haber agua caliente en el depósito.
14. Para evitar una sobrecarga eléctrica, no haga funcionar la plancha en el mismo circuito con otro aparato de alto vataje.
15. Si el uso de un cable de extensión es absolutamente necesario, deberá utilizarse un cable con una clasificación de amperios igual o superior a la clasificación máxima de la plancha. Un cable clasificado para un amperaje menor puede provocar un riesgo de incendio o de descarga eléctrica debido al sobrecalentamiento. Tenga cuidado de colocar el cable de manera tal que se evite tironearlo o tropezarse con él.
16. Verifique que el voltaje de su instalación corresponda con el del producto.
17. Siempre cierre la abertura de llenado al operar el aparato.

GUARDE ESTAS INSTRUCCIONES

Partes y características

- | | |
|--------------------------------------|---------------------------------------|
| 1. Boquilla de Rocio | del Cable |
| 2. Puerta de Llenado de Agua | 7. Descanso de Talón |
| 3. Interruptor de Vapor | 8. Marcador de Control de Temperatura |
| 4. Botones de Golpe de Vapor y Rocio | 9. Botón de Auto-Limpieza |
| 5. Manija de Agarre Suave | 10. Suela |
| 6. Botón para Retracción | 11. Cable Retráctil |

Cómo planchar en seco

1. Coloque el interruptor de vapor a .
2. Gire el marcador de control de temperatura a la temperatura deseada. Deje 2 minutos para que la plancha alcance la temperatura deseada.

Cómo planchar con vapor

1. Desconecte la plancha. Luego, usando la taza de medición con un pequeño pico para vaciar, llene la plancha hasta la línea de Llenado MAXIMO. Si tiene un agua extremadamente dura, alterne entre agua de la llave y agua destilada para usar con la plancha. Conecte la plancha a la toma.
2. Gire el marcador de control de temperatura para seleccionar la configuración de tela deseada en el rango de vapor. Deje 2 minutos para que la plancha alcance la temperatura deseada.

⚠ PRECAUCIÓN Peligro de Quemaduras: Si trata de planchar con vapor en una configuración de temperatura más baja o si no deja precalentar la plancha durante 2 minutos, saldrá agua caliente de la suela.

3. Coloque el interruptor de vapor ajustable a la posición de vapor deseada.

Cuidado y limpieza

Plancha

1. Gire el marcador de control de temperatura a OFF/O (apagado). Desconecte y deje enfriar.
2. Drene el agua y asegure el cable.
3. Guarde la plancha en posición vertical.

Suela

1. Nunca planche sobre cierres, prendedores, remaches metálicos, o broches, ya que pueden rayar la suela.
2. Para limpiar la acumulación en la suela, limpie con un paño jabonoso. No use limpiadores abrasivos o estropajos de metal.

Hamilton Beach

Grupo HB PS, S.A. de C.V.
Monte Elbruz No. 124 - 401
Col. Polanco V Sección,
Miguel Hidalgo
Ciudad de México, C.P. 11560

GARANTÍA PARA PRODUCTOS COMPRADOS EN MÉXICO

PRODUCTO:	MARCA:	MODELO:
Grupo HB PS, S.A. de C.V. cuenta con una Red de Centros de Servicio Autorizada, por favor consulte en la lista anexa el nombre y dirección de los establecimientos en la República Mexicana en donde usted podrá hacer efectiva la garantía, obtener partes, componentes, consumibles y accesorios; así como también obtener servicio para productos fuera de garantía. Para mayor información llame al: Centro de Atención al consumidor: 800 71 16 100		

Grupo HB PS, S.A. de C.V. le otorga a partir de la fecha de compra: **GARANTÍA DE 1 AÑO.**

COBERTURA

- Esta garantía ampara, todas las piezas y componentes del producto que resulten con defecto de fabricación incluyendo la mano de obra.
- Grupo HB PS, S.A. de C.V. se obliga a reemplazar, reparar o reponer, cualquier pieza o componente defectuoso; proporcionar la mano de obra necesaria para su diagnóstico y reparación, todo lo anterior sin costo adicional para el consumidor.
- Esta garantía incluye los gastos de transportación del producto que deriven de su cumplimiento dentro de su red de servicio.

LIMITACIONES

- Esta garantía no ampara el reemplazo de piezas deterioradas por uso o por desgaste normal, como son: cuchillas, vasos, jarras, filtros, etc.
- Grupo HB PS, S.A. de C.V. no se hace responsable por los accidentes producidos a consecuencia de una instalación eléctrica defectuosa, ausencia de toma de tierra, clavija o enchufe en mal estado, etc.

EXCEPCIONES

- Esta garantía no será efectiva en los siguientes casos:
- a) Cuando el producto se hubiese utilizado en condiciones distintas a las normales. (Uso industrial, semi-industrial o comercial.)
 - b) Cuando el producto no hubiese sido operado de acuerdo con el instructivo de uso.
 - c) Cuando el producto hubiese sido alterado o reparado por personas no autorizadas por Grupo HB PS, S.A. de C.V. el fabricante nacional, importador o comercializador responsable respectivo.
- El consumidor puede solicitar que se haga efectiva la garantía ante la propia casa comercial donde adquirió su producto, siempre y cuando Grupo HB PS, S.A. de C.V. no cuente con talleres de servicio.

PROCEDIMIENTO PARA HACER EFECTIVA LA GARANTÍA

- Para hacer efectiva la garantía, lleve su aparato al Centro de Servicio Autorizado más cercano a su domicilio (consulte la lista anexa).
- Si no existe Centro de Servicio Autorizado en su localidad llame a nuestro Centro de Atención al Consumidor para recibir instrucciones de como hacer efectiva su garantía.

FECHA DE ENTREGA	SELLO DEL VENDEDOR	QUEJAS Y SUGERENCIAS
DÍA _____		Si desea hacer comentarios o sugerencias con respecto a nuestro servicio o tiene alguna queja derivada de la atención recibida en alguno de nuestros Centros de Servicio Autorizados, por favor diríjase a: GERENCIA INTERNACIONAL DE SERVICIO 800 71 16 100 Email: mexico.service@hamiltonbeach.com
MES _____		
AÑO _____		

CENTROS DE SERVICIO AUTORIZADOS

Ciudad de México

ELECTRODOMESTICOS
Av. Plutarco Elias Calles No. 1499
Zacahuitzco, Benito Juárez,
Ciudad de México, C.P. 09490
Tel: 55 5235 2323

CASA GARCÍA

Av. Patriotismo No. 875-B
Mixcoac, Benito Juárez,
Ciudad de México, C.P. 03910
Tel: 55 5563 8723

Nuevo León

FERNANDO SEPÚLVEDA REFACCIONES
Ruperto Martínez No. 238 Ote.
Col. Centro Monterrey, N.L., CP 64000
Tel: 81 8343 6700

Jalisco

SERVICIOS DE MANTENIMIENTO CASTILLO
Garibaldi No. 1450
Ladrón de Guevara,
Guadalajara, Jalisco, C.P. 44660
Tel: 33 3825 3480

Modelo:	Tipo:	Características Eléctricas:
14290	1114	120 V ~ 60 Hz 1500 W

Los modelos incluidos en el instructivo de Uso y Cuidado pueden ir seguidos o no por un sufijo correspondiente a una o varias letras del alfabeto y sus combinaciones, separadas o no por un espacio, coma, diagonal, o guión. Como ejemplos los sufijos pueden ser: "Y" y/o "MX" y/o "MXY" y/o "Z".