



BAG NECK SEALER

DUE TO CONSTANT FACTORY IMPROVEMENTS, THE PRODUCT PICTURED MIGHT DIFFER SLIGHTLY FROM THE PRODUCT IN THIS BOX.

TABLE OF CONTENTS / ÍNDICE / TABLE DES MATIÈRES

COMPONENTS	3
OPERATING INSTRUCTIONS	4
WARRANTY	6
COMPONENTES	8
INSTRUCCIONES DE MANEJO	9
INFORMACIÓN DE GARANTÍA WESTON	10
DESCRIPTION DE LA PIÈCE	12
INSTRUCTIONS D'UTILISATION	13
INFORMATION SUR LA GARANTIE	15

COMPONENTS

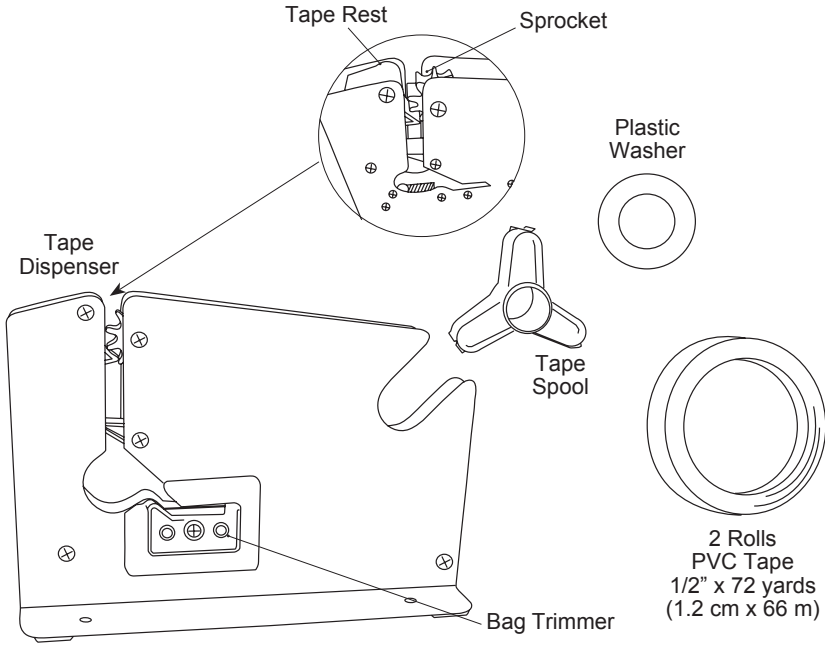

If any components of this unit are broken, the unit does not operate properly or you need a replacement instruction manual, visit us on the web at

WestonBrands.com

OPERATING INSTRUCTIONS

The Bag Neck Sealer can be mounted to a countertop using 4 screws (not included) through the Mounting Holes on the Tape Dispenser base. **FIGURE 1**

1. Insert the Tape Spool into the PVC Tape. **FIGURE 1**
2. Place the Plastic Washer onto the one side of the Tape Spool. **FIGURE 1**
3. Insert the Tape Spool into the wide slot at the corner of the Tape Dispenser with the ADHESIVE SIDE of the Tape facing UP.
4. Pull the Tape until the end is about 2" (5 cm) past the Sprocket. **FIGURE 2**

5. Let the Tape rest on the white Tape Rest next to the Sprocket. **FIGURE 2**
6. When filling the bags, leave enough room so the end can be twisted closed. Hold the end of the bag and the end area of twisting in each hand. **FIGURE 3**

7. Pass the twisted end of the bag down through the narrow, vertical slot and through the Sprocket of the Tape Dispenser to seal the bag. **FIGURE 4**

8. In the same motion, pass the excess, twisted bag area through and down the Bag Trimmer to trim the end of the bag. **FIGURE 5**

NOTE: The first bag may not seal properly after installing a new roll of Tape. A few starter seals may be needed.

NOTE: If the Bag Trimmer becomes dull, simply unscrew the cover and replace it with a new standard blade.

FIGURE 5



FIGURE 1

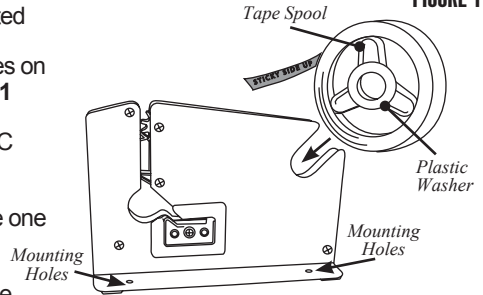

FIGURE 2

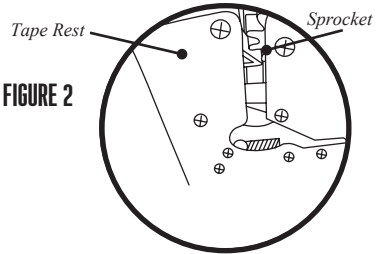

FIGURE 3

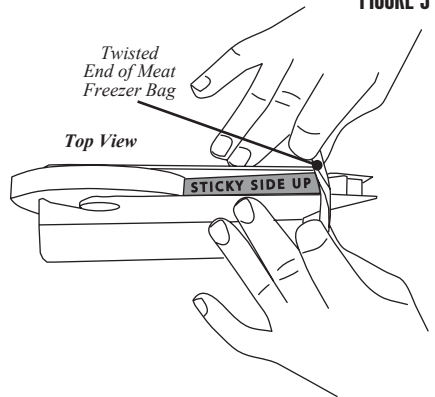
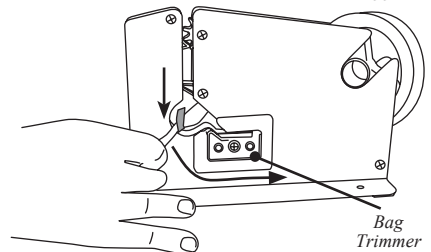

FIGURE 4







WESTON

ONE-YEAR LIMITED WARRANTY

This warranty applies to products purchased and used in the U.S. and Canada. This is the only express warranty for this product and is in lieu of any other warranty or condition.

This product is warranted to be free from defects in material and workmanship for a period of one (1) year from the date of original purchase. During this period, your exclusive remedy is repair or replacement of this product or any component found to be defective, at our option. If the product or component is no longer available, we will replace with a similar one of equal or greater value.

This warranty does not cover unauthorized repairs or service to products, products sold “as-is” by retailers, glass, filters, wear from normal use, use not in conformity with the printed directions, or damage to the product resulting from accident, alteration, abuse, or misuse. This warranty extends only to the original consumer purchaser or gift recipient and is not transferable. Keep the original sales receipt, as proof of purchase is required to make a warranty claim. This warranty is void if the product is subjected to any voltage and waveform other than as specified on the rating label (e.g., 120V ~ 60 Hz).

We exclude all claims for special, incidental and consequential damages caused by breach of express or implied warranty. All liability is limited to the amount of the purchase price. **Every implied warranty, including any statutory warranty or condition of merchantability or fitness for a particular purpose, is disclaimed except to the extent prohibited by law, in which case such warranty or condition is limited to the duration of this written warranty.**

This warranty gives you specific legal rights. You may have other legal rights that vary depending on where you live. Some states or provinces do not allow limitations on implied warranties or special, incidental, or consequential damages, so the foregoing limitations may not apply to you.

To make a warranty claim, do not return this appliance to the store. Visit WestonBrands.com. For faster service, locate the model, type, and series numbers on your appliance.



SELLADOR DE BOLSAS

DEBIDO A CONSTANTES MEJORAS EN LA FÁBRICA, EL PRODUCTO QUE SE MUESTRA PUEDE SER LIGERAMENTE DIFERENTE DEL PRODUCTO EN ESTA CAJA.

COMPONENTES

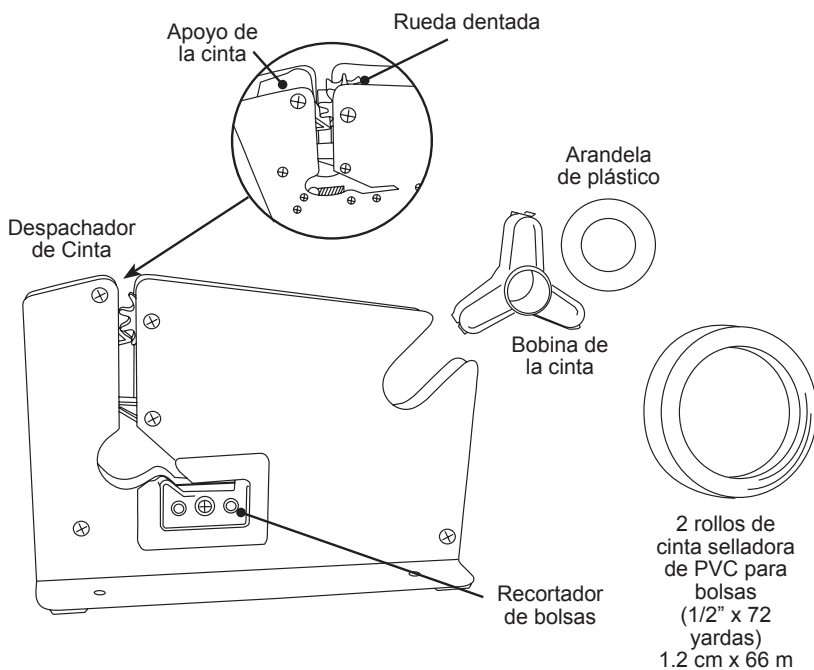

Si cualquier componente de esta unidad está roto, si no funciona debidamente, o si necesita un instructivo de repuesto, visítenos en la Web en

WestonBrands.com

INSTRUCCIONES DE MANEJO

El sellador de bolsas puede montarse en el mostrador de la cocina con 4 tornillos (no incluidos) a través de los agujeros de montaje de la base del despachador de cinta. Figura 1.

1. Inserte la bobina de cinta en la cinta PVC. **FIGURA 1.**

2. Coloque la arandela de plástico en un lado de la bobina de la cinta.

FIGURA 1.

3. Inserte la bobina de la cinta en la ranura ancha de la esquina del despachador de cinta con el LADO ADHESIVO hacia ARRIBA.

4. Jale la cinta hasta que el extremo haya pasado la rueda dentada unos 5 cm (2"). **FIGURA 2**

5. Haga que la cinta repose en el apoyo de la cinta de color blanco que está junto a la rueda dentada.

FIGURA 2

6. Al llenar las bolsas deje el espacio suficiente para cerrar el extremo torciéndolo. Sostenga el extremo de la bolsa y el área del extremo torcido en cada mano. **FIGURA 3**

7. Pase el extremo torcido de la bolsa por la ranura vertical angosto y hacia la rueda dentada del despachador de cinta para sellar la bolsa. **FIGURA 4**

8. Con el mismo movimiento, pase el exceso del área torcida de la bolsa a través de recortador de bolsas para recortar el extremo de la bolsa.

FIGURA 5

NOTA: Después de instalar un nuevo rollo de cinta, es posible que la primera bolsa no se selle debidamente. Es posible que necesite un sellado inicial.

NOTA: Si el recortador de bolsas se embota, simplemente desatornille la cubierta y reemplace la navaja con una navaja nueva estándar.

FIGURE 5

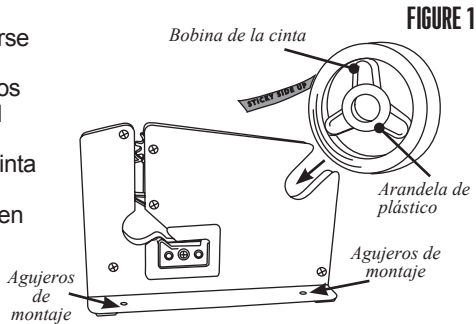

FIGURE 1

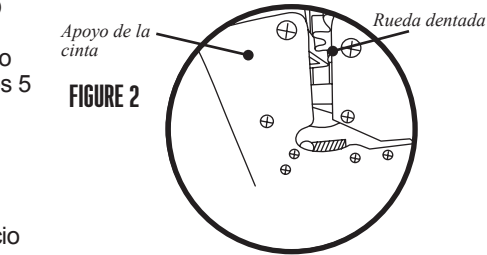

FIGURE 2

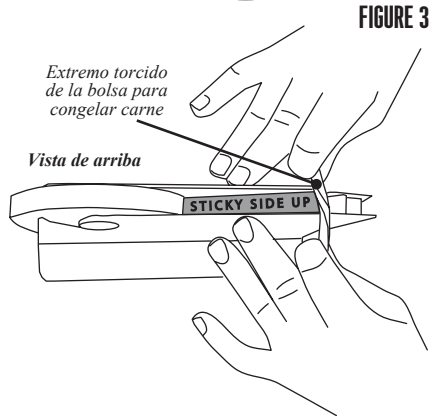

FIGURE 3

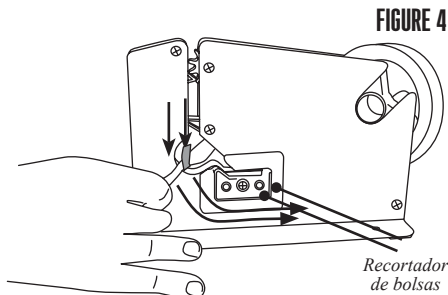

FIGURE 4



Grupo HB PS, S.A. de C.V.
Monte Elbruz No. 124 – 401
Col. Polanco V Sección, Miguel Hidalgo
Ciudad de México, C.P. 11560

GARANTÍA PARA PRODUCTOS COMPRADOS EN MÉXICO		
PRODUCTO:	MARCA:	MODELO:
Grupo HB PS, S.A. de C.V. cuenta con Centros de Servicio autorizados. Por favor consulte en la lista anexa el nombre y dirección de los establecimientos en la República Mexicana en dónde usted podrá hacer efectiva la garantía, obtener partes, componen consumibles y accesorios; así como también obtener servicio para productos fuera de garantía. Para mayor información llame al: Centro de Atención al Consumidor: 800 95 30 121		
Grupo HB PS, S.A. de C.V. le otorga a partir de la fecha de compra: GARANTÍA DE 1 AÑO.		
COBERTURA		
<ul style="list-style-type: none">• Esta garantía ampara, todas las piezas y componentes del producto que resulten con defecto de fabricación incluyendo la mano de obra.• Grupo HB PS, S.A. de C.V. se obliga a reemplazar, reparar o reponer, cualquier pieza o componente defectuoso; proporcionar la mano de obra necesaria para su diagnóstico y reparación, todo lo anterior sin costo adicional para el consumidor.• Esta garantía incluye los gastos de transportación del producto que deriven de su cumplimiento dentro de su red de servicio.		
LIMITACIONES		
<ul style="list-style-type: none">• Esta garantía no ampara el reemplazo de piezas deterioradas por uso o por desgaste normal, como son: cuchillas, vasos, jarras, filtros, etc.• Grupo HB PS, S.A. de C.V. no se hace responsable por los accidentes producidos a consecuencia de una instalación eléctrica defectuosa, ausencia de toma de tierra, clavija o enchufe en mal estado, etc.		
EXCEPCIONES		
Esta garantía no será efectiva en los siguientes casos: a) Cuando el producto se hubiese utilizado en condiciones distintas a las normales. (Uso industrial, semi-industrial o comercial.) b) Cuando el producto no hubiese sido operado de acuerdo con el instructivo de uso. c) Cuando el producto hubiese sido alterado o reparado por personas no autorizadas por Grupo HB PS, S.A. de C.V. el fabricante nacional, importador o comercializador responsable respectivo. El consumidor puede solicitar que se haga efectiva la garantía ante la propia casa comercial donde adquirió su producto, siempre y cuando Grupo HB PS, S.A. de C.V. no cuente con talleres de servicio.		
PROCEDIMIENTO PARA HACER EFECTIVA LA GARANTÍA		
<ul style="list-style-type: none">• Para hacer efectiva la garantía, lleve su aparato al Centro de Servicio Autorizado más cercano a su domicilio (consulte la lista anexa).• Si no existe Centro de Servicio Autorizado en su localidad llame a nuestro Centro de Atención al Consumidor para recibir instrucciones de cómo hacer efectiva su garantía.		
FECHA DE ENTREGA	SELLO DEL VENDEDOR	QUEJAS Y SUGERENCIAS
DÍA ___ MES ___ AÑO ___		<ul style="list-style-type: none">• Si desea hacer comentarios o sugerencias con respecto a nuestro servicio o tiene alguna queja derivada de la atención recibida en alguno de nuestros Centros de Servicio Autorizados, por favor dirigirse a: GERENCIA INTERNACIONAL DE SERVICIO - 800 95 30 121 Email: mexico.service@WestonBrands.com
CENTROS DE SERVICIO AUTORIZADOS		
Ciudad de México ELECTRODOMÉSTICOS Av. Plutarco Elias Calles No. 1499 Zacahuiztco, Benito Juárez, Ciudad de México, C.P. 09490 Tel: 55 5235 2323		Nuevo León FERNANDO SEPÚLVEDA REFACCIONES Ruperto Martínez No. 238 Ote. Col. Centro, Monterrey, N.L., C.P. 64000 Tel: 81 8343 6700
CASA GARCÍA Av. Patriotismo No. 875-B Mixcoac, Benito Juárez, Ciudad de México, C.P. 03910 Tel: 55 5563 8723		Jalisco SERVICIOS DE MANTENIMIENTO CASTILLO Garibaldi No. 1450 Ladrón de Guevara, Guadalajara, Jalisco, C.P. 44660 Tel: 33 3825 3480



MACHINE À SCELLER LES COLLETS DES SACS

PARCE QUE NOS PRODUITS BÉNÉFICIENT DE PERFECTIONNEMENTS CONSTANTS APPORTÉS EN USINE, LES ILLUSTRATIONS PRÉSENTES PEUVENT ÊTRE LÉGÈREMENT DIFFÉRENTES DU PRODUIT REÇU.

DESCRIPTION DE LA PIÈCE

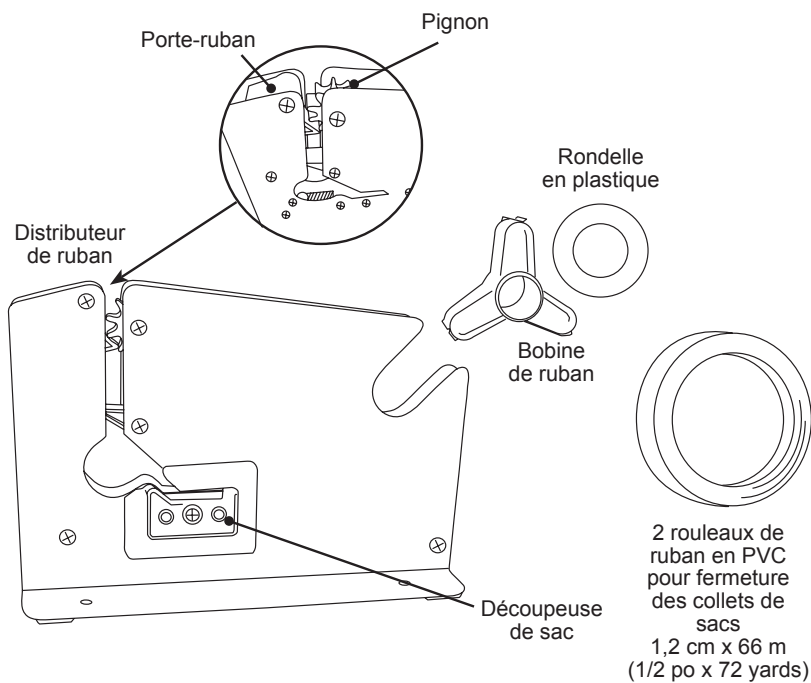

N'hésitez pas à visiter notre site [Web WestonBrands.com/support](http://WebWestonBrands.com/support) si un composant est cassé, l'outil fonctionne mal, ou pour commander un nouveau mode d'emploi.

WestonBrands.com

INSTRUCTIONS D'UTILISATION

La machine à sceller les collets des sacs peut être installée sur un comptoir à l'aide de 4 vis (non fournies) qui passeront par les trous de montage sur la base du distributeur de ruban.

FIGURE 1

1. Insérez la bobine de ruban dans le ruban PVC. **FIGURE 1**
2. Placez la rondelle en plastique sur un des côtés de la bobine de ruban.

FIGURE 1

3. Insérez la bobine de ruban dans la grande fente située au coin du distributeur de ruban avec la FACÉ ADHÉSIVE du ruban dirigée **VERS LE HAUT**.

4. Tirez le ruban jusqu'à ce que la fin soit à environ 5 cm (2 po) du pignon.

FIGURE 2

5. Laissez le ruban reposer sur le porte-ruban blanc près du pignon. **FIGURE 2**

6. Lorsque vous remplissez les sacs, laissez suffisamment d'espace en haut de manière à pouvoir entortiller le sac pour le fermer. Tenez l'extrémité du sac d'une main et la partie inférieure du sac de l'autre pour l'entortillement.

FIGURE 3

7. Passez l'extrémité entortillée du sac par la fente verticale, étroite puis par le pignon du distributeur de ruban pour sceller le sac. **FIGURE 4**

8. En même temps, passez la zone entortillée excessive du sac vers le bas et par le coupe-sac pour couper l'extrémité du sac. **FIGURE 5**

REMARQUE: Le premier sac peut ne pas être scellé correctement après avoir installé un nouveau rouleau de ruban. Plusieurs tentatives peuvent s'avérer nécessaire.

REMARQUE: Si la découpeuse de sac est émoussée, dévisser le couvercle et remplacer la lame usée par une nouvelle lame standard.

FIGURE 5



FIGURE 1

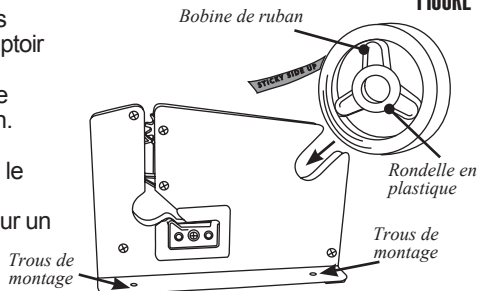

FIGURE 2

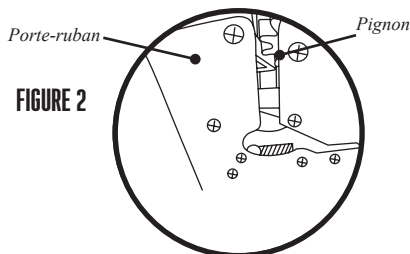

FIGURE 3

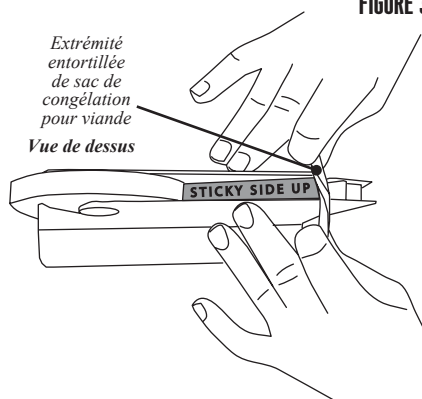
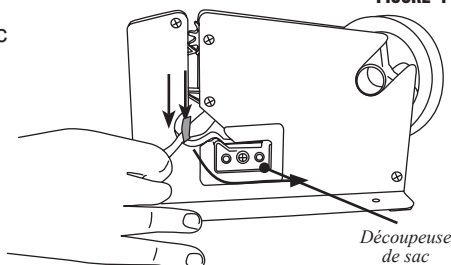

FIGURE 4





**WESTON**

GARANTIE LIMITÉE D'UN AN

Cette garantie s'applique aux produits achetés et utilisés aux États-Unis et au Canada. Il s'agit de l'unique garantie explicite pour ce produit et elle remplace toute autre garantie ou condition.

Ce produit est garanti comme étant exempt de tout vice matériel ou de main-d'œuvre pendant une période d'un (1) an à partir de la date d'achat initiale. Pendant cette période, votre seul recours consiste en la réparation ou au remplacement de ce produit ou de tout composant trouvé défectueux, à notre discrétion. Si le produit ou composant n'est plus disponible, nous le remplacerons par un produit similaire de valeur égale ou supérieure.

Cette garantie ne couvre pas les réparations ou l'entretien non autorisés des produits, les produits vendus « tels quels » par les détaillants, le verre, les filtres, l'usure découlant d'un usage normal, un usage non conforme aux instructions imprimées ou des dommages au produit découlant d'un accident, d'une modification, d'un abus ou d'une utilisation inadéquate. Cette garantie s'applique uniquement à l'acheteur d'origine ou au bénéficiaire d'un cadeau et elle est non transférable. Conserver le reçu d'achat original, car il est nécessaire pour effectuer une réclamation sous garantie. Cette garantie est annulée si le produit est soumis à toute tension et à toute autre forme d'onde autre que celle spécifiée sur l'étiquette des spécifications nominales (p. ex., 120 V ~ 60 Hz).

Nous excluons toutes les réclamations pour des dommages particuliers, accessoires et indirects causés par une violation d'une garantie explicite ou implicite. Toute responsabilité se limite à la somme du prix d'achat. **Toute garantie implicite, y compris toute garantie légale ou condition de qualité marchande ou de conformité à un usage particulier, est déclinée sauf dans la mesure où la loi l'interdit; dans ce cas, une telle garantie ou condition se limite à la durée de cette garantie écrite.**

Cette garantie vous donne des droits légaux spécifiques. Vous pouvez bénéficier d'autres droits reconnus par la loi variant selon l'endroit où vous habitez. Certains états ou certaines provinces ne permettent pas les limitations sur les garanties implicites ou les dommages particuliers, accessoires ou indirects, il est donc possible que les limitations précédentes ne s'appliquent pas à vous.

Ne pas retourner cet appareil au magasin lors d'une réclamation au titre de cette garantie. Visiter WestonBrands.com. Pour un service plus rapide, trouvez le numéro de modèle, le type d'appareil et les numéros de série sur votre appareil.



ATTENTION!

PLEASE INSPECT THIS PACKAGE THOROUGHLY FOR MISSING PARTS OR ANY PRODUCT DAMAGE. IF YOUR PRODUCT CONTAINS SHIPPING DAMAGE, PLEASE CONTACT RETAILER FOR ASSISTANCE.

For all other questions regarding product usage, missing parts, product damage, difficulty or warranty activation, please contact the Weston Brands Customer Service Team:

WestonBrands.com
Customer.Service@WestonBrands.com
Weston Brands, LLC, Southern Pines, NC 28387

Please DO NOT return this item to the retailer before contacting
Weston Brands Customer Service.

SAVE THESE INSTRUCTIONS!

Refer to them often and use them to instruct others.

¡ATENCIÓN!

REVISE COMPLETAMENTE EL ENVASE Y COMPRUEBE QUE NO FALTEN PARTES O QUE ALGÚN PRODUCTO ESTÉ DAÑADO. SI EL PRODUCTO ESTÁ DAÑADO POR EL TRANSPORTE, SOLICITE ASISTENCIA AL DISTRIBUIDOR.

Para todas aquellas preguntas referentes al uso del producto, partes faltantes, daño del producto, dificultad o activación de la garantía, comuníquese con el equipo de servicio al cliente de weston Brands:

WestonBrands.com
Customer.Service@WestonBrands.com
Weston Brands, LLC, Southern Pines, NC 28387

NO devuelva este artículo al vendedor minorista antes de comunicarse con Servicio al Cliente de
Weston Brands.

¡GUARDE ESTAS INSTRUCCIONES!

Consulte estas instrucciones y úselas para enseñar sobre el uso de este producto a otras personas.

ATTENTION!

VEUILLEZ INSPECTER CET EMBALLAGE AVEC SOIN POUR Y DÉTECTER
TOUTE PIÈCE MANQUANTE OU ENDOMMAGÉE.
SI DES PIÈCES ONT ÉTÉ ENDOMMAGÉES PENDANT LE TRANSPORT, VEUILLEZ
COMMUNIQUER AVEC LE DÉTAILLANT POUR OBTENIR DE L'AIDE.

Pour toutes les autres questions concernant l'utilisation du produit, les pièces manquantes, les problèmes ou l'activation de la garantie, veuillez communiquer avec l'équipe du service clientèle des produits Weston:

WestonBrands.com
Customer.Service@WestonBrands.com
Weston Brands, LLC, Southern Pines, NC 28387

Veillez communiquer avec le service clientèle des produits Weston AVANT de retourner
cet appareil au détaillant.

CONSERVER CES DIRECTIVES!

Veillez les consulter fréquemment et les utiliser pour la formation.

