

# proctor|silex.

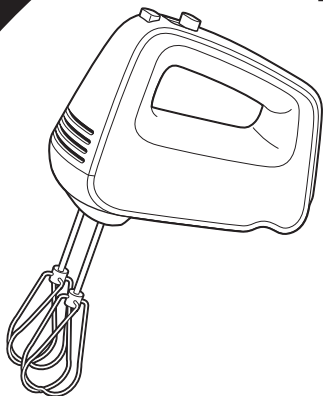

## Hand Mixer

## Batteur à main

## Batidora de mano

**READ BEFORE USE  
LIRE AVANT UTILISATION  
LEA ANTES DE USAR**

[www.proctorsilex.com](http://www.proctorsilex.com)  
For recipes, tips and product  
information.

[www.proctorsilex.ca](http://www.proctorsilex.ca)  
Pour des recettes,  
des conseils et des  
renseignements sur  
le produit.

[www.proctorsilex.com.mx](http://www.proctorsilex.com.mx)  
Para recetas, consejos, y  
información del producto.

**ENTER TO WIN \$100 TO SPEND ON WEBSITE.** Scan code or visit: [register.proctorsilex.com](http://register.proctorsilex.com).



**PARTICIPEZ POUR COURIR LA CHANCE DE GAGNER UN MONTANT DE 100 \$ À DÉPENSER SUR NOTRE SITE WEB.** Balayez le code ou visitez le [register.proctorsilex.com](http://register.proctorsilex.com).

**INGRESE PARA TENER LA OPORTUNIDAD DE GANAR \$100 PARA GASTAR EN NUESTRO SITIO WEB.** Escanee el código o visite [register.proctorsilex.com](http://register.proctorsilex.com).

Open to US customers only • Ce concours s'adresse aux clients des États-Unis seulement • Este concurso está disponible sólo a clientes de los Estados Unidos

# IMPORTANT SAFEGUARDS

When using electrical appliances, basic safety precautions should always be followed to reduce the risk of fire, electric shock, and/or injury to persons, including the following:

1. Read all instructions.
2. This appliance is not intended for use by persons with reduced physical, sensory, or mental capabilities, or lack of experience and knowledge, unless they are closely supervised and instructed concerning use of the appliance by a person responsible for their safety.
3. This appliance shall not be used by children. Keep the appliance and its cord out of reach of children.
4. Close supervision is necessary when any appliance is used near children. Children should be supervised to ensure that they do not play with the appliance.
5. To protect against risk of electrical shock, do not put cord, plug, base, or motor in water or other liquid.
6. Turn the appliance OFF (●), then unplug from outlet when not in use, before putting on or taking off parts, and before cleaning. To unplug, grasp the plug and pull from the outlet. Never pull from the power cord.
7. Avoid contacting moving parts. Keep hands, hair, and clothing, as well as spatulas and other utensils, away from beaters during operation to reduce risk of injury to persons and/or damage to mixer.
8. Remove beaters from mixer before washing.
9. Do not operate any appliance with a damaged supply cord or plug, or after the appliance malfunctions or has been dropped or damaged in any manner. Supply cord replacement and repairs must be conducted by the manufacturer, its service agent, or similarly qualified persons in order to avoid a hazard. Visit [proctorsilex.com](http://proctorsilex.com) for information on examination, repair, or adjustment.
10. The use of attachments not recommended or sold by the appliance manufacturer may cause fire, electric shock, or injury.
11. Do not use outdoors.
12. Do not let cord hang over edge of table or counter or touch hot surfaces, including stove.
13. Do not place on or near a hot gas or electric burner, or in a heated oven.

14. Check that the appliance is OFF (●) before plugging cord into wall outlet. To disconnect, turn the control to OFF (●); then remove plug from wall outlet. To unplug, grasp the plug and pull from the outlet. Never pull from the power cord.
15. Do not use appliance for other than intended purpose.
16. **CAUTION!** In order to avoid a hazard due to inadvertent resetting of the thermal cut-out, this appliance must not be supplied through an external switching device, such as a timer, or connected to a circuit that is regularly switched on and off by the utility.

# SAVE THESE INSTRUCTIONS

## Other Consumer Safety Information

**This appliance is intended for household use only.**

**⚠ WARNING Electrical Shock Hazard:** This appliance is provided with a polarized plug (one wide blade) to reduce the risk of electric shock. The plug fits only one way into a polarized outlet. Do not defeat the safety purpose of the plug by modifying the plug in any way or by using an adapter. If the plug does not fit fully into the outlet, reverse the plug. If it still does not fit, have an electrician replace the outlet.

The length of the cord used on this appliance was selected to reduce the hazards of becoming tangled in or tripping over a longer cord. If a longer cord is necessary, an approved extension cord may be used. The electrical rating of the extension cord must be equal to or greater than the rating of the appliance. Care must

be taken to arrange the extension cord so that it will not drape over the countertop or tabletop where it can be pulled on by children or accidentally tripped over.

**⚠ CAUTION Moving Parts Hazard.** To reduce the risk of personal injury, always unplug mixer before inserting or removing beaters.

**Wattage/Peak Power Information**  
The marked rating of the Hand Mixer is determined by Underwriters Laboratories as the maximum stabilized power consumption of the Hand Mixer at high speed under a loaded condition. Peak power is an average of the maximum wattage a hand mixer may consume during initial operation at high speed.

# Parts and Features

To order parts, visit:  
[proctorsilex.com](http://proctorsilex.com)

1. Eject Button (▲)
2. Speed Control and OFF (●) Switch
3. Boost Button
4. Bowl Rest™
5. Twisted Beaters

**Before first use:** Wash Beaters in hot, soapy water. Rinse and dry.

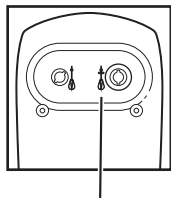
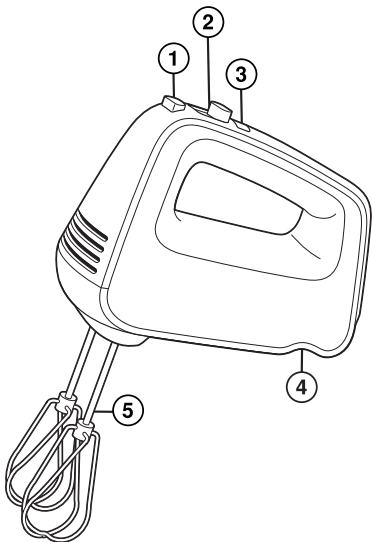

Insert Beater with collar into larger hole.

## How to Use Your Mixer

1. Make sure Mixer is unplugged and Speed Control is set to OFF (○). Insert Beater with collar into larger opening on bottom of Mixer. Push to click into place. Insert remaining Beater into remaining opening on bottom of Mixer.
2. Plug into outlet. Lower Beaters into bowl with ingredients.
3. Move Speed Control to desired speed, starting at 1 and increasing speed if necessary.
4. When finished mixing, move Speed Control to OFF (○) and unplug Mixer.
5. To eject Beaters, set Speed Control to OFF (○), and press (▲).

**NOTE:** Always unplug Mixer before attempting to remove attachments.

### Boost Button

Press and hold down Boost Button for additional power at any speed.

**NOTE:** Do not use Boost for more than two minutes at a time or motor may overheat.

### Bowl Rest™

Use Bowl Rest™ while adding ingredients or checking a recipe.

To use, turn Mixer OFF (○) and then set Mixer on edge of the bowl.

### NOTES:

- Never use Bowl Rest™ when Mixer is on.
- Do not use Bowl Rest™ on small or plastic mixing bowls.
- Do not lean Beaters against side of bowl.

## Mixing Guide

SPEED	FUNCTION
○	OFF
1	<b>LOW:</b> folding/mixing dry ingredients, muffins, quick breads
2	Cream butter and sugar; most cookie dough
3	<b>MEDIUM:</b> most packaged cake mixes
4	Frosting and mashed potatoes
5	<b>HIGH:</b> beating egg whites and whipping cream

## Care and Cleaning

**⚠ WARNING Electrical Shock Hazard.** Disconnect power before cleaning. Do not immerse mixer, cord, or plug in any liquid.

1. Always unplug Mixer from electrical outlet and eject attachments before cleaning.
2. Beaters are dishwasher-safe or wash in hot, soapy water; rinse and dry. **DO NOT** use the “SANI” setting when washing in the dishwasher. “SANI” cycle temperatures could damage your product.
3. Wipe Mixer body with a soft, damp cloth or sponge and dry. If necessary, use a nonabrasive cleanser.

# Limited Warranty

This warranty applies to products purchased and used in the U.S. and Canada. This is the only express warranty for this product and is in lieu of any other warranty or condition.

This product is warranted to be free from defects in material and workmanship for a period of three (3) years from the date of original purchase. During this period, your exclusive remedy is replacement of this product or any component found to be defective, at our option; however, you are responsible for all costs associated with our returning a product or component under this warranty to you. If the product or component is unavailable, we will replace with a similar one of equal or greater value.

This warranty does not cover glass, filters, wear from normal use, use not in conformity with the printed directions, or damage to the product resulting from accident, alteration, abuse, or misuse. This warranty extends only to the original consumer purchaser or gift recipient. Keep the original sales receipt, as proof of purchase is required to make a warranty claim. This warranty is void if the product is used for other than single-family household use or subjected to any voltage and waveform other than as specified on the rating label (e.g., 120 V ~ 60 Hz).

We exclude all claims for special, incidental, and consequential damages caused by breach of express or implied warranty. All liability is limited to the amount of the purchase price. **Every implied warranty, including any statutory warranty or condition of merchantability or fitness for a particular purpose, is disclaimed except to the extent prohibited by law, in which case such warranty or condition is limited to the duration of this written warranty.** This warranty gives you specific legal rights. You may have other legal rights that vary depending on where you live. Some states or provinces do not allow limitations on implied warranties or special, incidental, or consequential damages, so the foregoing limitations may not apply to you.

To make a warranty claim, do not return this appliance to the store. Please write Hamilton Beach Brands, Inc. 4421 Waterfront Dr., Glen Allen, VA 23060, or visit [proctorsilex.com/customer-service](http://proctorsilex.com/customer-service) in the U.S. or [proctorsilex.ca/customer-service](http://proctorsilex.ca/customer-service) in Canada. For faster service, locate the model, type, and series numbers on your appliance.

# PRÉCAUTIONS IMPORTANTES

Pour utiliser un appareil électroménager, vous devez toujours prendre des mesures élémentaires de sécurité pour réduire le risque d'incendie, d'électrocution et/ou de blessure corporelle, en particulier les mesures suivantes :

1. Lire toutes les instructions.
2. Cet appareil n'est pas destiné à être utilisé par des personnes dont les capacités physiques, sensorielles ou mentales sont réduites, ou manquant d'expérience et de connaissance, sauf si elles sont étroitement surveillées et instruites sur l'utilisation de l'appareil par une personne responsable de leur sécurité.
3. Cet appareil ne devrait pas être utilisé par des enfants. Garder l'appareil et son cordon hors de la portée des enfants.
4. Une surveillance étroite est requise pour tout appareil utilisé près des enfants. Surveiller que les enfants ne jouent pas avec l'appareil.
5. Pour éviter les risques d'électrocution, ne pas immerger le cordon, la fiche, la base ou le moteur dans l'eau ou tout autre liquide.
6. Fermer l'appareil (O), puis le débrancher de la prise lorsqu'il n'est pas utilisé, avant d'assembler ou de désassembler des pièces ou avant de le nettoyer. Pour le débrancher, tenir la fiche et la retirer de la prise. Ne jamais tirer sur le cordon.
7. Éviter le contact avec les pièces mobiles. Garder les mains, les cheveux et les vêtements, de même que les spatules et autres ustensiles, loin des fouets durant l'opération pour réduire le risque de blessure aux personnes et/ou des dommages au batteur.
8. Enlever les fouets du batteur avant le lavage.
9. Ne pas faire fonctionner un appareil électroménager avec un cordon ou une fiche endommagée, ou lorsque l'appareil ne fonctionne pas bien ou a été échappé ou endommagé d'une manière quelconque. Le remplacement et la réparation du cordon d'alimentation doivent être faits par le fabricant, son agent de service ou toute personne qualifiée de façon à éviter tout danger. Visiter [proctorsilex.ca](http://proctorsilex.ca) pour des renseignements concernant l'examen, la réparation ou l'ajustement.
10. L'utilisation d'accessoires non recommandés ou vendus par le fabricant de l'appareil peut provoquer un incendie, un choc électrique ou blesser quelqu'un.
11. Ne pas utiliser à l'extérieur.
12. Ne pas laisser pendre le cordon de la table ou du comptoir et éviter tout contact entre le cordon et les surfaces chaudes incluant la cuisinière.



13. Ne placer jamais votre appareil électroménager à proximité ou sur un brûleur électrique ou à gaz chaud ou dans un four chaud.
14. S'assurer que l'appareil est OFF (O/arrêt) avant de brancher la fiche dans la prise de courant. Pour débrancher, tourner la commande à et mettre à OFF (O/arrêt) puis débrancher la fiche de la prise de courant. Pour débrancher, saisir la fiche et la retirer de la prise. Ne pas tirer sur le cordon d'alimentation.
15. N'utiliser cet appareil que pour les fonctions auxquelles il est destiné.
16. **ATTENTION !** Afin d'éviter un danger découlant d'une réinitialisation accidentelle du rupteur thermique, se dispositif ne doit pas être alimenté par l'entremise d'un appareil de connexion externe, comme une minuterie, ou connecté à un circuit qui est régulièrement mis sous et hors tension par le service public.

# CONSERVER CES INSTRUCTIONS

## Autres consignes de sécurité pour le consommateur

Cet appareil est destiné à un usage domestique uniquement.

**⚠ AVERTISSEMENT Risque de choc électrique** : Cet appareil est fourni avec une fiche polarisée (une broche large) pour réduire le risque d'électrocution. Cette fiche n'entre que dans un seul sens dans une prise polarisée. Ne contrecarrez pas l'objectif sécuritaire de cette fiche en la modifiant de quelque manière que ce soit ou en utilisant un adaptateur. Si vous ne pouvez pas insérer complètement la fiche dans la prise, inversez la fiche. Si elle refuse toujours de s'insérer, faire remplacer la prise par un électricien.

La longueur du cordon installé sur cet appareil a été sélectionnée afin de réduire les risques d'enchevêtrement ou de faux pas causés par un fil trop long. L'utilisation d'une rallonge approuvée est permise si le cordon est trop court. Les caractéristiques électriques de la rallonge doivent être équivalentes ou supérieures aux caractéristiques de l'appareil. Prendre toutes les précautions nécessaires pour installer

la rallonge de manière à ne pas la faire courir sur le comptoir ou sur une table pour éviter qu'un enfant ne tire sur le cordon ou trébuche accidentellement.

**⚠ ATTENTION Risque de pièces en mouvement.** Pour réduire le risque de blessure personnelle, toujours débrancher le batteur avant d'insérer ou d'enlever les fouets.

### **Renseignements sur la puissance/ puissance de crête**

La notation marquée du batteur à main est déterminée par le Underwriters Laboratories comme la consommation stabilisée maximum de puissance du batteur à grande vitesse dans des conditions de charge. La puissance de crête est la puissance maximum moyenne consommée par le batteur pendant son fonctionnement initial à grande vitesse.

## Pièces et caractéristiques

Pour commander des pièces, visiter:  
[proctorsilex.ca](http://proctorsilex.ca)

1. Bouton d'éjection (▲)
2. Interrupteur de contrôle de vitesse et d'arrêt (○)
3. Bouton de surpuissance
4. Appui Bowl Rest™
5. Fouets torsadés

**Avant la première utilisation :**  
Laver les fouets à l'eau chaude savonneuse. Rincer et sécher.

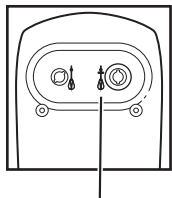

Insérer le fouet avec col dans le trou le plus grand.

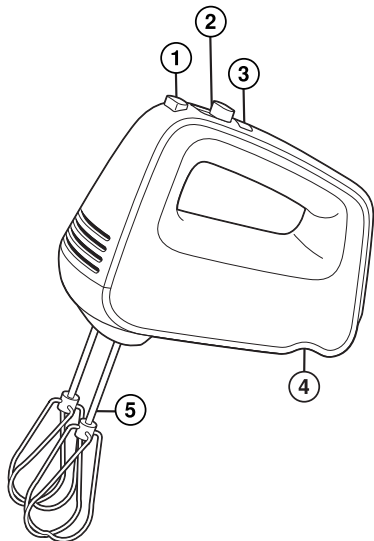

## Comment utiliser votre batteur à main

1. S'assurer que le batteur à main est débranché et que la commande de vitesse est à la position OFF (○/arrêt). Insérer le fouet avec col dans la plus grande ouverture en dessous du mélangeur à main. Pousser pour enclencher. Veuillez insérer l'autre fouet dans l'autre ouverture en dessous du mélangeur à main.
2. Brancher dans la prise de courant. Insérer les fouets dans le bol avec les ingrédients.
3. Placer le contrôle de vitesse à la vitesse désirée. Commencer à 1 et augmenter jusqu'à la vitesse désirée.
4. Dès la fin de l'utilisation, mettre la commande de vitesse à la position OFF (○/arrêt) et débrancher la fiche du batteur.
5. Pour éjecter les fouets, régler l'interrupteur de contrôle de vitesse à la position OFF (○/arrêt), et appuyer sur (▲).

**REMARQUE :** Toujours débrancher le batteur à main avant de retirer les fouets.

### Bouton de Boost (surpuissance)

Appuyer et maintenir le bouton de surpuissance pour un surplus de puissance à n'importe quelle vitesse.

**REMARQUE :** Ne pas utiliser la fonction Boost (surpuissance) pendant plus de deux minutes à la fois, car le moteur pourrait surchauffer.

### Bowl Rest™ (support de bol)

Utiliser le Bowl Rest™ pour ajouter des ingrédients ou pour vérifier une recette. Pour utiliser, mettre à OFF (○/arrêt), puis faites reposer le batteur sur le rebord du bol.

#### REMARQUES :

- N'utilisez jamais le Bowl Rest™ quand le batteur est en marche.
- N'utilisez jamais le Bowl Rest™ sur des petits ou des bols en matière plastique.
- Ne pas appuyer les fouets contre les bords du bol.

## Guide général pour battre

VITESSE	FONCTION
○	OFF (arrêt)
1	<b>LOW</b> (basse): vitesse lente pour mélanger des ingrédients secs, des muffins ou des pains écaillés
2	Pour mélanger le beurre et le sucre; la plupart des mélanges à biscuits
3	<b>MEDIUM</b> (moyen): vitesse moyenne pour la plupart des mélanges à gâteaux en paquets
4	Glaçage et pommes de terre pilées
5	<b>HIGH</b> (élevée): vitesse rapide pour battre la crème

## Entretien et nettoyage

**⚠ AVERTISSEMENT** **Risque de choc électrique.** Débrancher l'appareil avant le nettoyage. Ne pas immerger le batteur, le cordon et la fiche dans aucun liquide.

1. Veuillez toujours débrancher le mélangeur à main de la prise électrique et éjecter les accessoires avant de nettoyer.
2. Les fouets vont au lave-vaisselle ou peuvent être lavés dans de l'eau chaude savonneuse. Rincer et sécher. **NE PAS** utiliser le réglage "SANI" du lave-vaisselle. Les températures du cycle "SANI" peuvent endommager le produit.
3. Essuyer le boîtier du batteur à l'aide d'un chiffon ou d'une éponge douce et humide et essuyer pour sécher. Au besoin, utiliser un nettoyeur doux non abrasif.

## Garantie limitée

Cette garantie s'applique aux produits achetés et utilisés aux É.-U. et au Canada. C'est la seule garantie expresse pour ce produit et est en lieu et place de tout autre garantie ou condition.

Ce produit est garanti contre tout défaut de matériaux et de main-d'oeuvre pour une période de un (1) an à compter de la date d'achat d'origine. Au cours de cette période, votre recours exclusif se limitera au remplacement de ce produit ou tout autre composant défectueux, à notre discrétion. Cependant, vous êtes responsables des frais associés au retour du produit ou d'un composant en vertu de la présente garantie. Si le produit ou le composant est non disponible, nous le remplacerons avec un article similaire de valeur égale ou supérieure.

Cette garantie ne couvre pas le verre, les filtres, l'usure d'un usage normal, l'utilisation non conforme aux directives imprimées, ou des dommages au produit résultant d'un accident, modification, utilisation abusive ou incorrecte. Cette garantie s'applique seulement à l'acheteur original ou à la personne l'ayant reçu en cadeau. La présentation du reçu de vente d'origine comme preuve d'achat est nécessaire pour faire une réclamation au titre de cette garantie. Cette garantie s'annule si le produit est utilisé autrement que par une famille ou si l'appareil est soumis à toute tension ou forme d'onde différente des caractéristiques nominales précisées sur l'étiquette (par ex. : 120 V ~ 60 Hz).

Nous excluons toutes les réclamations au titre de cette garantie pour les dommages spéciaux, consécutifs et indirects causés par la violation de garantie expresse ou implicite. Toute responsabilité est limitée au prix d'achat. **Chaque garantie implicite, y compris toute garantie ou condition de qualité marchande ou d'adéquation à un usage particulier, est exonérée, sauf dans la mesure interdite par la loi, auquel cas la garantie ou condition est limitée à la durée de cette garantie écrite.** Cette garantie vous donne des droits légaux précis. Vous pouvez avoir d'autres droits qui varient selon l'endroit où vous habitez. Certaines provinces ne permettent pas les limitations sur les garanties implicites ou les dommages spéciaux ou indirects de telle sorte que les limitations ci-dessus ne s'appliquent peut-être pas à votre cas.

Pour faire une réclamation au titre de la garantie, veuillez ne pas retourner cet appareil au magasin. Veuillez nous écrire à Hamilton Beach Brands, Inc. 4421 Waterfront Dr., Glen Allen, VA 23060, ou visiter le site [proctorsilex.com/customer-service](http://proctorsilex.com/customer-service) aux États-Unis ou [proctorsilex.ca/customer-service](http://proctorsilex.ca/customer-service) au Canada. Pour obtenir un service plus rapide, veuillez repérer les numéros de modèle, de type et de séries sur votre appareil.

# SALVAGUARDIAS IMPORTANTES

Cuando utilice aparatos eléctricos, siempre deben seguirse precauciones de seguridad básicas a fin de reducir el riesgo de incendio, descarga eléctrica, y/o lesiones a personas, incluyendo las siguientes:

1. Lea todas las instrucciones.
2. Este aparato no se destina para utilizarse por personas cuyas capacidades físicas, sensoriales o mentales sean diferentes o estén reducidas, o carezcan de experiencia o conocimiento, a menos que dichas personas reciban una supervisión o capacitación para el funcionamiento del aparato por una persona responsable de su seguridad.
3. Este aparato no debe ser utilizado por niños. Mantenga el electrodoméstico y su cable fuera del alcance de los niños.
4. Verifique que el voltaje de su instalación corresponda con el del producto.
5. Se requiere de una estrecha supervisión cuando el aparato se use por o cerca de niños. Los niños deben supervisarse para asegurar que ellos no empleen los aparatos como juguete.
6. Para protegerse contra un riesgo de descarga eléctrica, no ponga el cable, enchufe, base o motor en agua o cualquier otro líquido.
7. APAGUE el electrodoméstico (●) y, después, desenchúfelo del tomacorriente cuando no esté en uso, antes de armar o desarmar piezas y antes de limpiarlo. Para desenchufarlo, tome el enchufe y retírelo del tomacorriente. Nunca tire del cable eléctrico.
8. Evite todo contacto con piezas móviles. Mantenga las manos, el cabello y la ropa, así como las espátulas y otros utensilios lejos de las aspas durante la operación para reducir el riesgo de lesiones a personas y/o averías en la batidora.
9. Saque las aspas de la batidora antes de lavarlos.
10. No opere ningún aparato con cables o enchufe dañados o después de que el aparato funcione mal o se caiga o dañe de cualquier manera. El reemplazo del cable de suministro y las reparaciones deben ser efectuadas por el fabricante, su agente de servicio, o personas igualmente calificadas para poder evitar un peligro. Visite [proctorsilex.com](http://proctorsilex.com) para información sobre examinación, reparación o ajuste.
11. El uso de accesorios no recomendados o vendidos por el fabricante del electrodoméstico puede provocar incendios, descargas eléctricas o lesiones personales.
12. No lo use en exteriores.
13. No deje que el cable cuelgue del borde de la mesa o cubierta, o toque superficies calientes, incluyendo la estufa.
14. No lo coloque sobre o cerca de un quemador caliente eléctrica o a gas, o dentro de un

horno caliente.

15. Verifique que el aparato esté OFF (○/apagado) antes de enchufar el cable en el tomacorriente. Para desconectar, gire el control a OFF (○/apagado), luego quite el enchufe del tomacorriente. Para desconectarlo, agarre el enchufe y retire del tomacorrientes. Nunca tire el cable de alimentación.
16. No use el aparato para otro propósito que no sea para el que fue hecho.
17. **¡PRECAUCIÓN!** A fin de evitar un riesgo debido a la reconfiguración inadvertida de la protección térmica, este artefacto no debe recibir suministro mediante un dispositivo de derivación externo, como un temporizador, o conectarse a un circuito que la empresa de servicio regularmente activa y desactiva.

# GUARDE ESTAS INSTRUCCIONES

## Otra información de seguridad para el cliente

Este aparato ha sido diseñado solamente para uso doméstico.

**⚠️ ADVERTENCIA** **Riesgo de descarga eléctrica:** Este aparato es provisto con un enchufe polarizado (una pata más ancha) para reducir el riesgo de una descarga eléctrica. El enchufe embona únicamente en una dirección dentro de un tomacorriente polarizado. No trate de obviar el propósito de seguridad del enchufe modificándolo de alguna manera o utilizando un adaptador. Si el enchufe no entra completamente en la toma, invierta el enchufe. Si aún no entra, haga que un electricista reemplace la toma.

El largo del cable que se usa en este aparato fue seleccionado para reducir el peligro de que alguien se enganche o tropiece con un cable más largo. Si es necesario usar un cable más largo, se podrá usar un cable de extensión aprobado. La clasificación eléctrica nominal del cable de extensión debe ser igual o mayor que la clasificación nominal del aparato. Es importante tener

cuidado de colocar el cable de extensión para que no se pliegue sobre el mostrador o la mesera en donde niños puedan tirar del mismo o tropezarse accidentalmente.

**⚠️ PRECAUCIÓN** **Riesgo de piezas en movimiento.** Para reducir el riesgo de lesiones personales, siempre desenchufe la batidora antes de colocar o quitar batidores.

### **Información sobre vataje/potencia máxima**

La clasificación marcada de la batidora de mano está determinada por Underwriters Laboratories como el consumo de energía máximo estabilizado de la batidora de mano a alta velocidad bajo una condición de carga.

La potencia máxima es un promedio del vataje máximo que una batidora de mano puede consumir durante la operación inicial a alta velocidad.

## Piezas y características

Para ordenar piezas, visite:  
[proctorsilex.com](http://proctorsilex.com)

1. Botón de expulsión (▲)
2. Control de velocidad e interruptor OFF (●)
3. Botón de impulso
4. Bowl Rest™
5. Batidores trenzados

**Antes del primer uso:** Lave las  
aspas en agua caliente jabonosa.  
Enjuáguelos y séquelos.

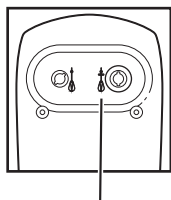
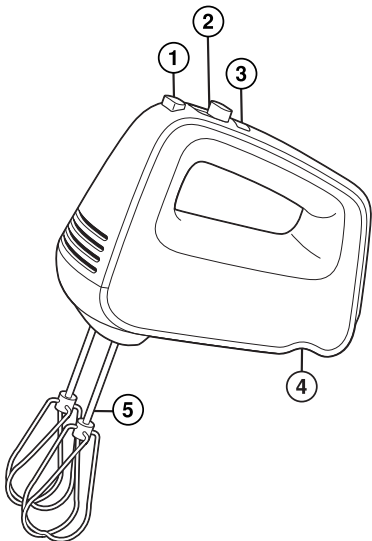

Inserte el batidor con  
collarín en el orificio  
más grande.



## Cómo usar su batidora de mano

1. Asegúrese que la batidora esté desenchufada y OFF (●/apagado). Inserte el batidor con collarín en la abertura más grande en la parte inferior de la batidora. Presione hasta que haga clic. Inserte el batidor restante en la apertura en el fondo de la batidora.
2. Enchufe la batidora en el tomacorriente. Baje los batidores en el tazón con los ingredientes.
3. Mueva el control de velocidad a la velocidad deseada, comenzando en 1 y aumentando la velocidad según sea necesario.
4. Cuando haya terminado, gire el control de velocidad a OFF (●/apagado) y desenchufe la batidora.
5. Para expulsar los batidores, ajuste el Control de velocidad a OFF (●/apagado) y presione (▲).

**NOTA:** Siempre desconecte la batidora antes de intentar remover los batidores.

### Botón de Boost (impulso)

Mantenga presionado el botón de impulso para obtener potencia adicional a cualquier velocidad.

**NOTA:** No use las función Boost (impulso) adicional durante más de dos minutos a la vez o el motor puede sobrecalentarse.

### Bowl Rest™ (soporte de tazón)

Utilice el Bowl Rest mientras agrega ingredientes o verifica una receta. Para usarlo, apague la batidora (●/apagado), luego coloque la batidora en el borde del tazón.

### NOTAS:

- Nunca use el Bowl Rest™ con la batidora encendida.
- No utilice Bowl Rest™ en tazones para mezclar pequeños o plásticos.
- No apoye los batidores contra el lado del tazón.

## Guía general de mezclado

VELOCIDAD	FUNCIÓN
●	OFF (apagado)
1	Velocidad <b>LOW</b> (baja) para incorporar o mezclar ingredientes secos, muffins o panes rápidos
2	Para mezclar manteca y azúcar; la mayoría de las masas de galletas
3	Velocidad <b>MEDIUM</b> (media) para la mayoría de las mezclas de pasteles
4	Glaseados y puré de papas
5	Velocidad <b>HIGH</b> (alta) para batir crema

## Cuidado y limpieza

**⚠ ADVERTENCIA** **Riesgo de descarga eléctrica.** Desconecte el cable de la toma antes de limpiar. No sumerja la batidora, cable o enchufe en ningún líquido.

1. Siempre desenchufe la batidora del tomacorriente y expulse los accesorios antes de limpiarla.
2. Los batidores son aptos para lavavajillas o lávelos con agua jabonosa caliente; enjuague y seque. NO use la configuración "SANI" al lavarlos en el lavavajillas. Las temperaturas del ciclo "SANI" podrían dañar su producto.
3. Limpie la carcasa con un paño suave y húmedo o una esponja y luego séquela. Si necesario, use un limpiador no abrasivo.

## GARANTÍA PARA PRODUCTOS COMPRADOS EN MÉXICO

PRODUCTO:

MARCA:

MODELO:

Grupo HB PS, S.A. de C.V. cuenta con una Red de Centros de Servicio Autorizada, por favor consulte en la lista anexa el nombre y dirección de los establecimientos en la República Mexicana en donde usted podrá hacer efectiva la garantía, obtener partes, componentes, consumibles y accesorios; así como también obtener servicio para productos fuera de garantía. Para mayor información llame al: **Centro de Atención al Consumidor: 800 71 16 100**

Grupo HB PS, S.A. de C.V. le otorga a partir de la fecha de compra:

**GARANTÍA DE 3 AÑOS.**

### COBERTURA

- Esta garantía ampara, todas las piezas y componentes del producto que resulten con defecto de fabricación incluyendo la mano de obra.
- Grupo HB PS, S.A. de C.V. se obliga a reemplazar, reparar o reponer, cualquier pieza o componente defectuoso; proporcionar la mano de obra necesaria para su diagnóstico y reparación, todo lo anterior sin costo adicional para el consumidor.
- Esta garantía incluye los gastos de transportación del producto que deriven de su cumplimiento dentro de su red de servicio.

### LIMITACIONES

- Esta garantía no ampara el reemplazo de piezas deterioradas por uso o por desgaste normal, como son: cuchillas, vasos, jarras, filtros, etc.
- Grupo HB PS, S.A. de C.V. no se hace responsable por los accidentes producidos a consecuencia de una instalación eléctrica defectuosa, ausencia de toma de tierra, clavija o enchufe en mal estado, etc.

### EXCEPCIONES

Esta garantía no será efectiva en los siguientes casos:

- Cuando el producto se hubiese utilizado en condiciones distintas a las normales. (Uso industrial, semi-industrial o comercial.)
- Cuando el producto no hubiese sido operado de acuerdo con el instructivo de uso.
- Cuando el producto hubiese sido alterado o reparado por personas no autorizadas por Grupo HB PS, S.A. de C.V. el fabricante nacional, importador o comercializador responsable respectivo.

El consumidor puede solicitar que se haga efectiva la garantía ante la propia casa comercial donde adquirió su producto, siempre y cuando Grupo HB PS, S.A. de C.V. no cuente con talleres de servicio.

## PROCEDIMIENTO PARA HACER EFECTIVA LA GARANTÍA

- Para hacer efectiva la garantía, lleve su aparato al Centro de Servicio Autorizado más cercano a su domicilio (consulte la lista anexa).
- Si no existe Centro de Servicio Autorizado en su localidad llame a nuestro Centro de Atención al Consumidor para recibir instrucciones de como hacer efectiva su garantía.

FECHA DE ENTREGA	SELLO DEL VENDEDOR	QUEJAS Y SUGERENCIAS
DÍA ____ MES ____ AÑO ____		Si desea hacer comentarios o sugerencias con respecto a nuestro servicio o tiene alguna queja derivada de la atención recibida en alguno de nuestros Centros de Servicio Autorizados, por favor dirigirse a: <b>GERENCIA INTERNACIONAL DE SERVICIO</b> <b>800 71 16 100</b> Email: <a href="mailto:mexico.service@proctorsilex.com">mexico.service@proctorsilex.com</a>

### CENTROS DE SERVICIO AUTORIZADOS

**Ciudad de México**  
ELECTRODOMÉSTICOS  
Av. Plutarco Elias Calles No. 1499  
Zacahuitzco, Benito Juárez,  
Ciudad de México, C.P. 09490  
Tel: 55 5235 2323

**CASA GARCÍA**  
Av. Patriotismo No. 875-B  
Mixcoac, Benito Juárez,  
Ciudad de México, C.P. 03910  
Tel: 55 5563 8723

**Nuevo León**  
FERNANDO SEPÚLVEDA REFACCIONES  
Ruperto Martínez No. 238 Ote.  
Col. Centro Monterrey, N.L., CP 64000  
Tel: 81 8343 6700

**Jalisco**  
SERVICIOS DE MANTENIMIENTO CASTILLO  
Garibaldi No. 1450  
Ladrón de Guevara, Guadalajara, Jalisco, C.P.  
44660  
Tel: 33 3825 3480

**Modelo:**  
**62501**

**Tipo:**  
**M51**

**Características Eléctricas:**  
**120 V ~ 60 Hz 120 W**

Los modelos incluidos en el instructivo de Uso y Cuidado pueden ir seguidos o no por un sufijo correspondiente a una o varias letras del alfabeto y sus combinaciones, separadas o no por un espacio, coma, diagonal, o guión. Como ejemplos los sufijos pueden ser: "Y" y/o "MX" y/o "MXY" y/o "Z".