

READ BEFORE USE

English 2

Visit hamiltonbeach.com for our complete line of products and Use and Care Guides – as well as delicious recipes, tips, and to register your product online.

LIRE AVANT UTILISATION

Français..... 8

Rendez-vous sur hamiltonbeach.ca pour notre liste complète de produits et de nos manuels utilisateur – ainsi que nos délicieuses recettes et nos conseils.

LEA ANTES DE USAR

Español 14

Visite hamiltonbeach.com (EE. UU.) o hamiltonbeach.com.mx (México) para ver otros productos de Hamilton Beach o para contactarnos.

Le invitamos a leer cuidadosamente este instructivo antes de usar su aparato.

Hamilton Beach®

Portable Food
Warmer
Chauffe-plats
portatif
Calentador de
alimentos
portátil



IMPORTANT SAFEGUARDS

When using electrical appliances, basic safety precautions should always be followed to reduce the risk of fire, electric shock, and/or injury to persons, including the following:

1. Read all instructions.
2. This appliance is not intended for use by persons (including children) with reduced physical, sensory, or mental capabilities, or lack of experience and knowledge, unless they are closely supervised and instructed concerning use of the appliance by a person responsible for their safety.
3. Close supervision is necessary when any appliance is used by or near children. Children should be supervised to ensure that they do not play with the appliance.
4. Do not touch hot surfaces. Use handles or knobs. Use pot holders when removing hot containers.
5. To protect against risk of electrical shock, do not immerse cord, plug, or base in water or other liquid.
6. Unplug from outlet when not in use and before cleaning. Allow to cool before putting on or taking off parts. To unplug, grasp the plug and pull from the outlet. Never pull from the power cord.
7. Do not operate any appliance with a damaged supply cord or plug, or after the appliance malfunctions or has been dropped or damaged in any manner. Supply cord replacement and repairs must be conducted by the manufacturer, its service agent, or similarly qualified persons in order to avoid a hazard. Contact Customer Service for information on examination, repair, or adjustment as set forth in the Limited Warranty.
8. The use of accessory attachments not recommended by the appliance manufacturer may cause injuries.
9. Do not use outdoors.
10. Do not let cord hang over edge of table or counter or touch hot surfaces, including stove.
11. Do not place on or near hot gas or an electric burner, or in a heated oven.
12. Do not warm liquids such as soups, or foods with high liquid/oil content.
13. Always attach plug to appliance first, then plug cord into the wall or 12-volt outlet. To disconnect, always remove cord plug from the outlet first, then remove plug from appliance. To unplug, grasp the plug and remove from outlet. Never pull from the power cord.
14. Do no use appliance for other than intended use.
15. **CAUTION!** To prevent damage or shock hazard, do not warm food in base. Warm food only in removable food tray.
16. **WARNING!** Spilled food can cause serious burns. Keep appliance and cord away from children. Never drape cord over edge of counter, never use outlet below counter, and never use with an extension cord.
17. Food tray may remain hot after unit is turned off.
18. Avoid sudden temperature changes, such as adding refrigerated foods into a heated food tray.
19.  **CAUTION: HOT SURFACE.** The temperature of accessible surfaces may be high when the appliance is operating.
20. Do not use food warmer while driving.
21. Do not place carry case in oven or microwave.
22. Only use carry case with this food warmer.
23. Do not operate food warmer while in the carry case.
24. To reduce spills and leaking, the food warmer must be completely secured and should be kept stable and level. Apply these same instructions when storing in carry case.
25. Power cord (part 11) and car adapter (part 12) must only be used on this food warmer. Do not use on other products.

SAVE THESE INSTRUCTIONS

Other Consumer Safety Information

Household Use Only. This appliance is only intended for the serving of foods. This appliance is not intended for use with any nonfood materials or products.

⚠ WARNING Electrical Shock Hazard: This appliance is provided with a polarized plug (one wide blade) to reduce the risk of electric shock. The plug fits only one way into a polarized outlet. Do not defeat the safety purpose of the plug by modifying the plug in any way or by using an adapter. If the plug does not fit fully into the outlet, reverse the plug. If it still does not fit, have an electrician replace the outlet.

A short power-supply cord is used to reduce the risk resulting from it being grabbed by children, becoming entangled in, or tripping over a longer cord.

To avoid an electrical circuit overload, do not use another high-wattage appliance on the same circuit with this appliance.

Parts and Features

Before first use: Wash Stainless Steel Food Tray, Food Tray Cover, Lid, Fork and Spoon in hot, soapy water. Rinse and dry.

To order parts, visit:
hamiltonbeach.com/parts

1	Stainless Steel Fork
2	Stainless Steel Spoon
3	Lid with Handle, 2 Latches
4	Food Tray Cover
5	Removable Stainless Steel Food Tray
6	Base
7	Dual Power Plug-In Outlets (for home/office/car)
8	Red Power Indicator Light (car use)
9	Orange Power Indicator Light (home/office use)
10	Utensil Compartment with Door and Steam Vent
11	120-Volt Detachable Electrical Power Cord
12	12-Volt Detachable Car Adapter
13	Carry Case

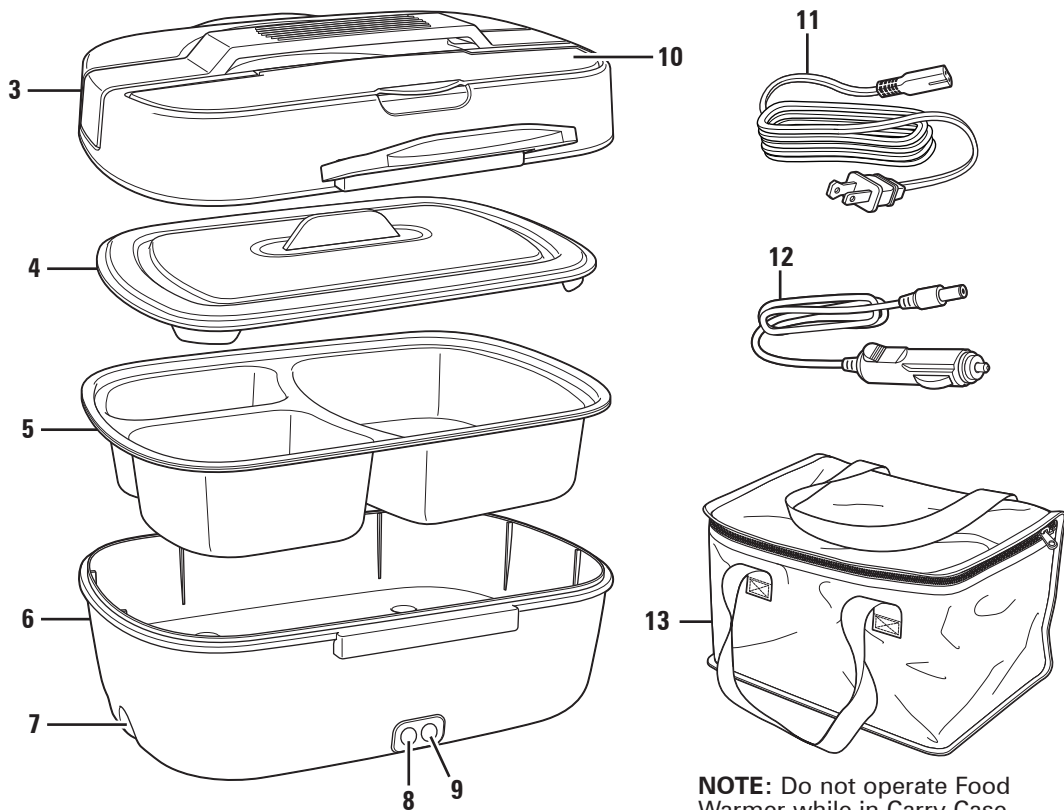
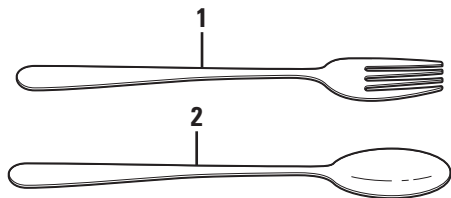

NOTE: Do not operate Food Warmer while in Carry Case.

How to Use

⚠ WARNING Food Safety Hazard.

- Food must be hot enough to prevent bacterial growth. This is a food warmer and is NOT a slow cooker. Food warmer must NOT be used to warm uncooked or undercooked foods. Food warmer should only be used to warm recipes involving thoroughly cooked ingredients. Visit foodsafety.gov for more information.
- Power cord (part 11) and car adapter (part 12) must only be used on this food warmer. Do not use on other products.

Tips Before First Use

- The night before or day of use, place fully cooked food in Food Tray. Slice thicker cuts of food and place in Food Tray first. Add Food Tray Cover and store in refrigerator until ready to use.
- Begin reheating food at least 1 hour before you plan to eat. If Food Tray has been stored in the refrigerator, allow additional time to reheat.
- Warming time may vary based on volume and thickness of food.
- Do not warm liquids such as soups, or foods with high liquid/oil content.

- Do not place Base in refrigerator.
- Do not use Food Warmer while driving.
- Always carry Food Warmer by Lid Handle.
- Portable Food Warmer should only be used to reheat thoroughly cooked food.
- Select Cord based on where you are warming your food.
- Do not place Food Warmer in freezer or microwave.
- Do not operate Food Warmer while in Carry Case.

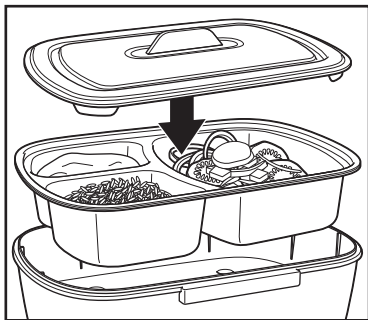

1. Place Removable Stainless Steel Food Tray onto Base and add Food Tray Cover. Always use Food Tray Cover when heating food.

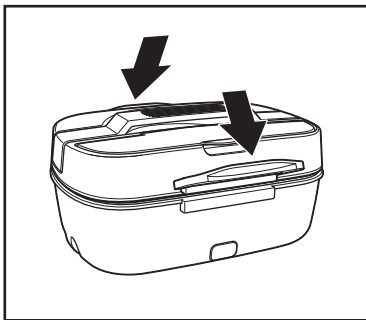

2. Add Lid onto Base and move Lid Latches down to lock Lid in place.

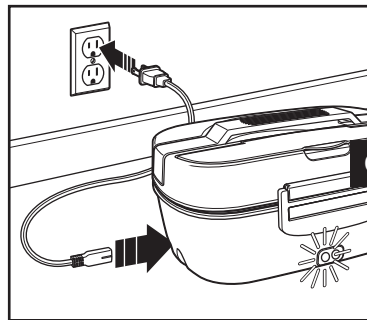

3. a. Plug 120-Volt Detachable Electrical Power Cord into Plug-In on Base. Then, plug into electrical outlet. Orange Power Indicator Light will illuminate.

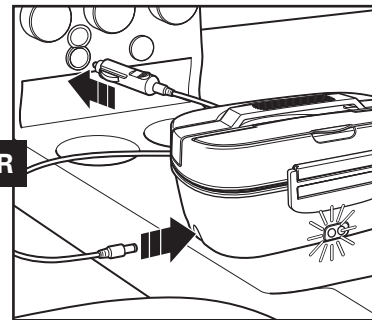

3. b. Plug 12-Volt Detachable Car Adapter into Plug-In on Base. Then, plug other end into car outlet. Red Power Indicator Light will illuminate.

NOTE: Begin reheating food at least 1 hour before you plan to eat.

How to Use (cont.)

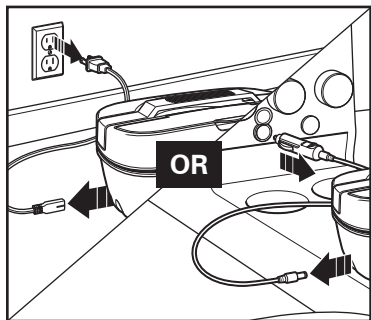

4. Unplug before eating.

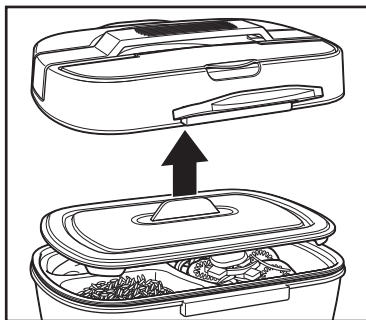

5. Lift Lid Latches up and remove Lid. Carefully lift Food Tray Cover to avoid condensation that collects on underside of Cover. Do not remove Food Tray, eat directly from Food Tray; in Base.
6. Allow all parts to cool before cleaning.

Care and Cleaning

1. Unplug and let cool.
2. Wash Lid with Handle in hot, soapy water. Rinse and dry.
3. Stainless Steel Food Tray, Food Tray Cover, Fork and Spoon are dishwasher safe. DO NOT use "SANITIZE" setting when washing

in dishwasher. SANITIZE cycle temperatures could damage your product.

4. Wipe Base with a soft damp cloth. Base should never be submerged in water or other liquid.

Troubleshooting

Food is not warm.

- Check to make sure both ends of Cord are plugged in.
- Check to see if Orange or Red Power Indicator Light is on.
- Increase warming time.

Red or Orange Power Indicator Light is not illuminating.

- Check to see if both ends of cord are plugged in. Then, see if Power Indicator Light is illuminated.
- If plugged in and Light doesn't illuminate, visit hamiltonbeach.com or write: Hamilton Beach Brands, Inc., Customer Service Department, 4421 Waterfront Dr., Glen Allen, VA 23060.

Limited Warranty

This warranty applies to products purchased and used in the U.S. and Canada. This is the only express warranty for this product and is in lieu of any other warranty or condition.

This product is warranted to be free from defects in material and workmanship for a period of five (5) years from the date of original purchase in Canada and one (1) year from the date of original purchase in the U.S. During this period, your exclusive remedy is repair or replacement of this product or any component found to be defective, at our option; however, you are responsible for all costs associated with returning the product to us and our returning a product or component under this warranty to you. If the product or component is no longer available, we will replace with a similar one of equal or greater value.

This warranty does not cover glass, filters, wear from normal use, use not in conformity with the printed directions, or damage to the product resulting from accident, alteration, abuse, or misuse. This warranty extends only to the original consumer purchaser or gift recipient. Keep the original sales receipt, as proof of purchase is required to make a warranty claim. This warranty is void if the product is used for other than single-family household use or subjected to any voltage and waveform other than as specified on the rating label (e.g., 120V ~ 60 Hz).

We exclude all claims for special, incidental, and consequential damages caused by breach of express or implied warranty. All liability is limited to the amount of the purchase price. **Every implied warranty, including any statutory warranty or condition of merchantability or fitness for a particular purpose, is disclaimed except to the extent prohibited by law, in which case such warranty or condition is limited to the duration of this written warranty.** This warranty gives you specific legal rights. You may have other legal rights that vary depending on where you live. Some states or provinces do not allow limitations on implied warranties or special, incidental, or consequential damages, so the foregoing limitations may not apply to you.

To make warranty claim, do not return this appliance to the store. Please write Hamilton Beach Brands, Inc., Customer Service Department, 4421 Waterfront Dr., Glen Allen, VA 23060, or visit hamiltonbeach.com/customer-service in the U.S. or hamiltonbeach.ca/customer-service in Canada. For faster service, locate the model, type, and series numbers on your appliance.

PRÉCAUTIONS IMPORTANTES

Pour utiliser un appareil électroménager, vous devez toujours prendre des mesures élémentaires de sécurité pour réduire le risque d'incendie, d'électrocution et/ou de blessure corporelle, en particulier les mesures suivantes :

1. Lire toutes les instructions.
2. Cet appareil n'est pas destiné à être utilisé par des personnes (y compris les enfants) dont les capacités physiques, sensorielles ou mentales sont réduites, ou manquant d'expérience et de connaissance, sauf si elles sont étroitement surveillées et instruites sur l'utilisation de l'appareil par une personne responsable de leur sécurité.
3. Une surveillance étroite est nécessaire lorsque tout appareil est utilisé par des, ou en présence d'enfants. Le nettoyage et l'entretien ne doit pas être fait par des enfants à moins d'être sous supervision. Les enfants doivent être supervisés afin d'assurer qu'ils ne jouent pas avec l'appareil.
4. Ne pas toucher les surfaces chaudes. Utiliser les poignées ou les boutons. Utiliser des sous-plats pour déposer les récipients chauds.
5. Pour se protéger contre le risque de choc électrique, ne pas immerger le cordon, la fiche ou la base dans l'eau ou tout autre liquide.
6. Débrancher l'appareil de la prise de courant électrique lorsqu'il n'est pas utilisé et avant un nettoyage. Le laisser refroidir avant un nettoyage et avant d'y placer ou d'y enlever des pièces. Pour débrancher, saisir la fiche et la retirer de la prise. Ne pas tirer sur le cordon d'alimentation.
7. Ne pas faire fonctionner un appareil électroménager avec un cordon ou une fiche endommagée, ou lorsque l'appareil ne fonctionne pas bien ou a été échappé ou endommagé d'une manière quelconque. Le remplacement et la réparation du cordon d'alimentation doivent être faits par le fabricant, son agent de service ou toute personne qualifiée de façon à éviter tout danger. Veuillez communiquer avec le service à la clientèle pour obtenir de l'information concernant l'inspection, la réparation ou le réglage, comme précisé dans la garantie limitée.
8. L'utilisation d'accessoires non recommandés par le fabricant de l'appareil peut causer des blessures.
9. Ne pas utiliser à l'extérieur.
10. Ne pas laisser pendre le cordon de la table ou du comptoir et éviter tout contact entre le cordon et les surfaces chaudes, incluant la cuisinière.
11. Ne pas placer l'appareil sur ou près d'un brûleur chaud à gaz ou d'un élément électrique, ou dans un four chauffé.
12. Ne pas utiliser l'appareil pour faire chauffer des liquides comme de la soupe ou des aliments à teneur élevée en liquide ou en huile.
13. Veuillez toujours brancher la fiche dans l'appareil en premier, puis brancher le cordon d'alimentation dans une prise murale ou une prise de 12 V. Pour débrancher, veuillez toujours retirer le cordon d'alimentation de la prise en premier, puis retirer la fiche de l'appareil. Pour débrancher, bien tenir la fiche et retirer de la prise. Ne jamais tirer par le cordon d'alimentation.
14. N'utiliser cet appareil que pour les fonctions auxquelles il est destiné.
15. **ATTENTION !** Pour éviter les dommages ou les risques d'électrocution, ne pas faire chauffer d'aliments dans la base. Ne faire chauffer des aliments que dans le plateau amovible.
16. **AVERTISSEMENT !** Les éclaboussures d'aliments peuvent causer des brûlures sérieuses. Garder l'appareil et son cordon hors de la portée des enfants. Ne jamais laisser pendre le cordon sur le bord du comptoir, ne jamais utiliser une prise située sous le comptoir et ne jamais utiliser avec une extension.
17. Le plateau peut rester chaud après que l'appareil a été éteint.
18. Éviter les changements de températures brusques comme l'ajout d'aliments réfrigérés dans un plateau chaud.
19.  **ATTENTION : SURFACE CHAUDE.** La température des surfaces extérieures sera plus élevée pendant le fonctionnement de l'appareil.

- 20. Ne pas utiliser le chauffe-plats en conduisant.
- 21. Ne pas mettre le sac de transport au four ou au micro-ondes.
- 22. N'utiliser le sac de transport qu'avec ce chauffe-plats.
- 23. Ne pas faire fonctionner le chauffe-plats lorsqu'il se trouve dans le sac de transport.
- 24. Pour réduire les dégâts et les fuites, le chauffe-plats doit être complètement fixe, stable et à niveau. Appliquer ces mêmes instructions lors du rangement de l'appareil dans le sac de transport.
- 25. Le cordon d'alimentation (pièce no 11) et l'adaptateur pour la voiture (pièce no 12) ne doivent être utilisés qu'avec ce chauffe-plats. Ne pas les utiliser pour d'autres appareils.

CONSERVER CES INSTRUCTIONS

Autres consignes de sécurité pour le consommateur

Appareil destiné à un usage résidentiel seulement. Cet appareil est conçu uniquement pour servir des aliments. Cet appareil n'est pas conçu pour être utilisé avec des matériaux ou des produits non alimentaires.

⚠ AVERTISSEMENT **Risque de choc électrique** : Cet appareil est fourni avec une fiche polarisée (une broche large) pour réduire le risque d'électrocution. Cette fiche n'entre que dans un seul sens dans une prise polarisée. Ne contrecarrez pas l'objectif sécuritaire de cette fiche en la modifiant de quelque manière que ce soit ou en utilisant un adaptateur. Si vous ne pouvez pas insérer complètement la fiche dans la prise, inversez la fiche. Si elle refuse toujours de s'insérer, faire remplacer la prise par un électricien.

Un cordon d'alimentation court est utilisé pour réduire les risques qu'il soit attrapé par un enfant, qu'il s'emmêle ou qu'il fasse trébucher quelqu'un comme pourrait le faire un cordon plus long. Pour éviter la surcharge du circuit électrique, ne pas utiliser un autre appareil à haute puissance sur le même circuit que cet appareil.

Pièces et caractéristiques

Pour commander des pièces, visiter :
hamiltonbeach.ca/parts

1	Fourchette en acier inoxydable
2	Cuillère en acier inoxydable
3	Couvercle avec poignée et 2 loquets
4	Couvercle du plateau
5	Plateau amovible en acier inoxydable
6	Base
7	Prises enfichables bimodes (pour la maison, le bureau et la voiture)
8	Voyant d'alimentation rouge (pour la voiture)
9	Voyant d'alimentation orange (pour la maison et le bureau)
10	Compartiment à ustensiles avec porte et évent à vapeur
11	Cordon d'alimentation électrique détachable de 120 volts
12	Adaptateur pour la voiture détachable de 12 volts
13	Sac de transport

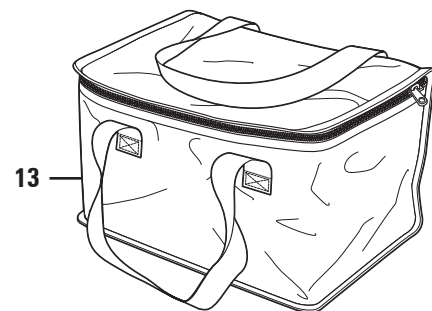
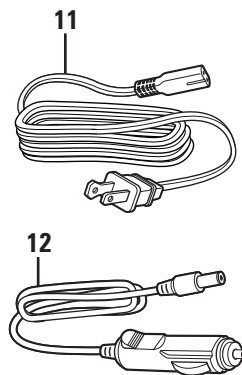
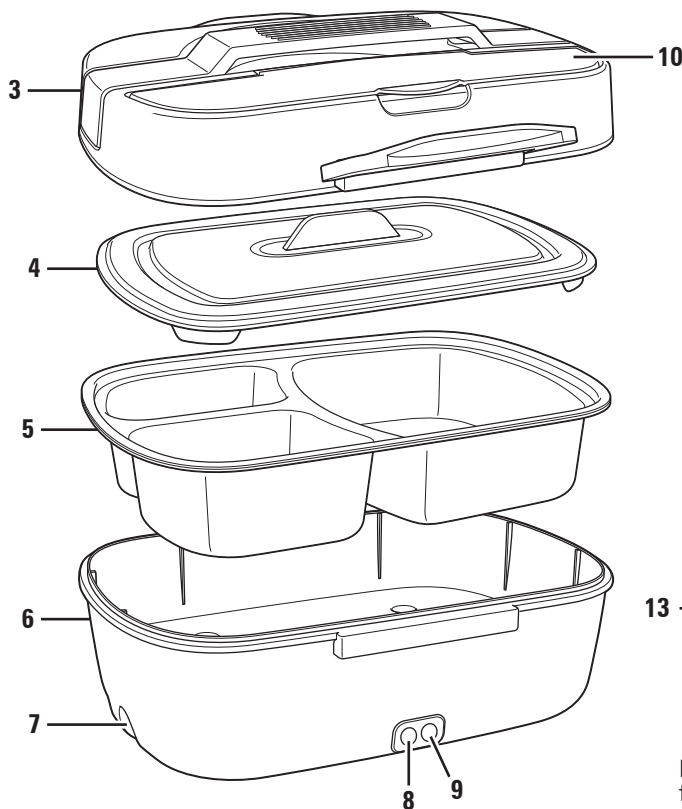
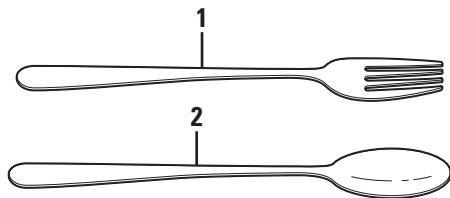

REMARQUE : Ne pas faire fonctionner le chauffe-plats lorsqu'il se trouve dans le sac de transport.

Utilisation

⚠ AVERTISSEMENT Risque pour la salubrité des aliments.

- Les aliments doivent être assez chauds pour éviter la prolifération bactérienne avant d'utiliser le réglage de réchaud. Cet appareil est un chauffe-plats et NON une mijoteuse. Le chauffe-plats ne doit PAS être utilisé pour faire chauffer des aliments crus ou qui ne sont pas entièrement cuits. Le chauffe-plats ne devrait être utilisé que pour réchauffer des plats composés d'ingrédients complètement cuits. Visiter foodsafety.gov (en anglais) pour obtenir plus d'informations.
- Le cordon d'alimentation (pièce no 11) et l'adaptateur pour la voiture (pièce no 12) ne doivent être utilisés qu'avec ce chauffe-plats. Ne pas les utiliser pour d'autres appareils.

Conseils avant la première utilisation

- Déposer les aliments entièrement cuits dans le plateau la veille ou le jour d'utilisation de l'appareil. Couper des portions plus épaisses d'aliments et les déposer dans le plateau en premier. Déposer le couvercle sur le plateau et le mettre au réfrigérateur jusqu'à l'utilisation.
- Commencer à faire chauffer la nourriture au moins une heure avant l'heure de service prévue. Si le plateau a été mis au réfrigérateur, allouer plus de temps au chauffage des aliments.
- Le temps de chauffage peut varier en fonction du volume et de l'épaisseur de la nourriture.
- Ne pas utiliser l'appareil pour faire chauffer des liquides comme de la soupe ou

des aliments à teneur élevée en liquide ou en huile.

- Ne pas mettre la base au réfrigérateur.
- Ne pas utiliser le chauffe-plats en conduisant.
- Toujours transporter le chauffe-plats par la poignée de son couvercle.
- Le chauffe-plats portable ne devrait être utilisé que pour réchauffer des aliments déjà entièrement cuits.
- Choisir le cordon d'alimentation en fonction de l'endroit où l'appareil est utilisé.
- Ne pas mettre le chauffe-plats au congélateur ou au micro-ondes.
- Ne pas faire fonctionner le chauffe-plats lorsqu'il se trouve dans le sac de transport.

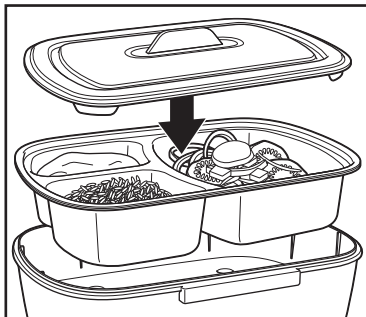

1. Déposer le plateau amovible en acier inoxydable dans la base et ajouter le couvercle du plateau. Toujours utiliser le couvercle du plateau au moment de faire chauffer des aliments.

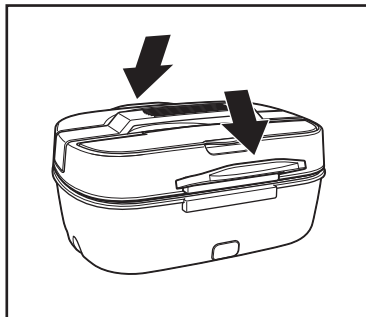

2. Ajouter le couvercle de l'appareil sur la base et abaisser les loquets pour le verrouiller en place.

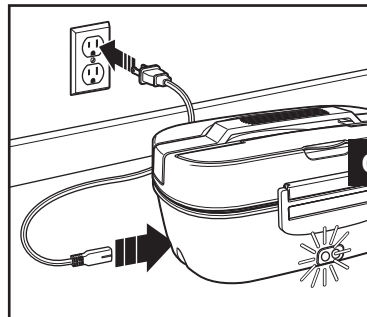

3. a. Brancher le cordon d'alimentation électrique détachable de 120 volts dans la prise enfichable de la base. Puis, brancher l'appareil dans une prise de courant. Le voyant d'alimentation orange s'allumera.

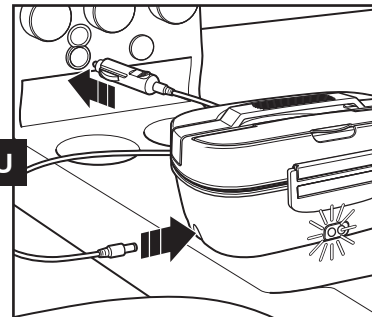

3. b. Brancher l'adaptateur pour la voiture détachable de 12 volts dans la prise enfichable de la base. Puis, brancher l'autre extrémité dans la prise de la voiture. Le voyant d'alimentation rouge s'allumera.

REMARQUE: Commencer à faire chauffer la nourriture au moins une heure avant l'heure de service prévue.

Utilisation (suite)

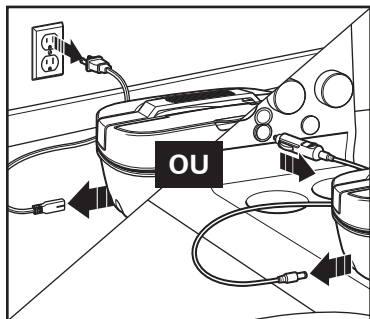

3. Débrancher l'appareil avant de manger.

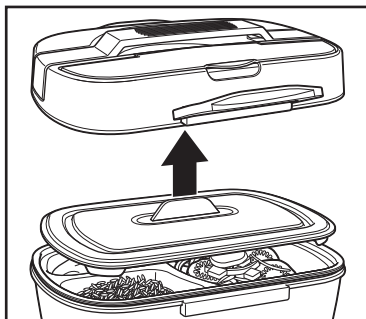

4. Soulever les loquets du couvercle et le retirer. Soulever soigneusement le couvercle du plateau pour éviter la condensation qui s'accumule dans sa face intérieure. Ne pas retirer le plateau. Manger directement dans le plateau qui se trouve dans la base.
5. Laisser toutes les pièces refroidir avant le nettoyage.

Entretien et nettoyage

1. Débrancher l'appareil et le laisser refroidir.
2. Laver le couvercle à poignée dans l'eau chaude savonneuse. Rincer et sécher.

3. Le plateau en acier inoxydable, le couvercle du plateau, la fourchette et la cuillère vont au lave-vaisselle. Ne pas utiliser le cycle « SANITIZE » lors du lavage au lave-vaisselle. Les températures du cycle « SANITIZE » pourraient endommager votre produit.
4. Essuyer la base avec un linge doux humide. La base ne devrait jamais être submergée dans l'eau ou dans un autre liquide.

Dépannage

La nourriture n'est pas chaude.

- Vérifier que les deux extrémités du cordon d'alimentation sont branchées.
- Vérifier si le voyant d'alimentation rouge ou orange est allumé.
- Augmenter le temps de chauffage.

Le voyant d'alimentation rouge ou orange ne s'allume pas.

- Vérifier si les deux extrémités du cordon d'alimentation sont branchées. Vérifier ensuite si le voyant d'alimentation s'allume.
- Si elles sont branchées et que le voyant ne s'allume pas, visiter hamiltonbeach.ca/customer-service ou écrire à : Service à la clientèle Hamilton Beach Brands, Inc., Customer Service Department, 4421 Waterfront Dr., Glen Allen, VA 23060.

Garantie limitée

Cette garantie s'applique aux produits achetés et utilisés aux É.-U. et au Canada. C'est la seule garantie expresse pour ce produit et est en lieu et place de tout autre garantie ou condition.

Ce produit est garanti contre tout défaut de matériaux et de main-d'oeuvre pour une période de cinq (5) ans à compter de la date d'achat d'origine au Canada et un (1) an à compter de la date d'achat d'origine aux É.-U. Au cours de cette période, votre recours exclusif se limitera au remplacement de ce produit ou tout autre composant défectueux, à notre discrétion. Cependant, vous êtes responsables des frais associés au retour du produit ou d'un composant en vertu de la présente garantie. Si le produit ou le composant est non disponible, nous le remplacerons avec un article similaire de valeur égale ou supérieure.

Cette garantie ne couvre pas le verre, les filtres, l'usure d'un usage normal, l'utilisation non conforme aux directives imprimées, ou des dommages au produit résultant d'un accident, modification, utilisation abusive ou incorrecte. Cette garantie s'applique seulement à l'acheteur original ou à la personne l'ayant reçu en cadeau. La présentation du reçu de vente d'origine comme preuve d'achat est nécessaire pour faire une réclamation au titre de cette garantie. Cette garantie s'annule si le produit est utilisé autrement que par une famille ou si l'appareil est soumis à toute tension ou forme d'onde différente des caractéristiques nominales précisées sur l'étiquette (par ex. : 120 V ~ 60 Hz).

Nous excluons toutes les réclamations au titre de cette garantie pour les dommages spéciaux, consécutifs et indirects causés par la violation de garantie expresse ou implicite. Toute responsabilité est limitée au prix d'achat. **Chaque garantie implicite, y compris toute garantie ou condition de qualité marchande ou d'adéquation à un usage particulier, est exonérée, sauf dans la mesure interdite par la loi, auquel cas la garantie ou condition est limitée à la durée de cette garantie écrite.** Cette garantie vous donne des droits légaux précis. Vous pouvez avoir d'autres droits qui varient selon l'endroit où vous habitez. Certaines provinces ne permettent pas les limitations sur les garanties implicites ou les dommages spéciaux ou indirects de telle sorte que les limitations ci-dessus ne s'appliquent peut-être pas à votre cas.

Pour faire une réclamation au titre de la garantie, veuillez ne pas retourner cet appareil au magasin. Veuillez nous écrire à Hamilton Beach Brands, Inc., Customer Service Department, 4421 Waterfront Dr., Glen Allen, VA 23060, ou visiter le site hamiltonbeach.com/customer-service aux États-Unis ou hamiltonbeach.ca/customer-service au Canada. Pour obtenir un service plus rapide, veuillez repérer les numéros de modèle, de type et de séries sur votre appareil.

SALVAGUARDIAS IMPORTANTES

Cuando utilice aparatos eléctricos, siempre deben seguirse precauciones de seguridad básicas a fin de reducir el riesgo de incendio, descarga eléctrica, y/o lesiones a personas, incluyendo las siguientes:

1. Lea todas las instrucciones.
2. Este aparato no se destina para utilizarse por personas (incluyendo niños) cuyas capacidades físicas, sensoriales o mentales sean diferentes o estén reducidas, o carezcan de experiencia o conocimiento, a menos que dichas personas reciban una supervisión o capacitación para el funcionamiento del aparato por una persona responsable de su seguridad.
3. Se necesita una supervisión estrecha al usar cualquier aparato por niños o en la presencia de los niños. La limpieza y la reparación no debe ser hecha por niños a menos que estén siendo supervisados. Los niños deben ser supervisados para asegurarse que no jueguen con el aparato.
4. Verifique que el voltaje de su instalación corresponda con el del producto.
5. No toque superficies calientes. Use los manijas o las perillas. Use guantes de cocina cuando remueva contenedores calientes.
6. Para protegerse contra el riesgo de choque eléctrico, no sumerja el cordón, el enchufe ni la base en agua ni en ningún otro líquido.
7. Desenchúfelo del tomacorriente cuando no lo esté usando y antes de la limpieza. Deje que se enfríe antes de colocar o sacar alguna pieza. Para desconectarlo, agarre el enchufe y retire del tomacorrientes. Nunca tire del cable eléctrico.
8. No opere ningún aparato con cables o enchufe dañados o después de que el aparato funcione mal o se caiga o dañe de cualquier manera. El reemplazo del cable de suministro y las reparaciones deben ser efectuadas por el fabricante, su agente de servicio, o personas igualmente calificadas para poder evitar un peligro. Comuníquese con Servicio al cliente para obtener información sobre la revisión, la reparación o los ajustes, según lo establecido en la Garantía limitada.
9. El uso de accesorios no recomendados por el fabricante de electrodomésticos puede causar lesiones.
10. No lo use al aire libre.
11. No deje que el cable cuelgue del borde de la mesa o cubierta, o toque superficies calientes, incluyendo la estufa.
12. No coloque el aparato sobre o cerca de un quemador a gas o eléctrico caliente, ni dentro de un horno caliente.
13. No caliente líquidos tales como sopas o alimentos con alto contenido de líquido/aceite.
14. Siempre conecte primero el enchufe al aparato, luego enchufe el cable en el tomacorriente de pared o en el contacto de 12 voltios. Para desconectar, siempre retire primero el enchufe del cable del tomacorriente y luego retire el enchufe del aparato. Para desenchufar, sujete el enchufe y retírelo del tomacorriente. Nunca jale del cable de alimentación.
15. No use el aparato para otro propósito que no sea para el que fue hecho.
16. **PRECAUCIÓN!** Para evitar daños o peligro de descargas, no caliente alimentos en la base. Caliente los alimentos sólo en la bandeja para alimentos extraíble.
17. **¡ADVERTENCIA!** Los alimentos derramados pueden causar quemaduras graves. Mantenga el electrodoméstico y el cable alejado de los niños. Nunca deje el cable en el borde del mostrador, no use la toma de corriente bajo el mostrador y jamás use un alargador.
18. La bandeja para alimentos puede permanecer caliente después de que la unidad se apaga.
19. Evite los cambios bruscos de temperatura, como agregar alimentos refrigerados a una bandeja para alimentos caliente.
20. **PRECAUCIÓN: SUPERFICIE CALIENTE.** La temperatura de las superficies accesibles puede ser alta cuando el aparato se encuentra en funcionamiento.



21. No utilice el calentador de alimentos mientras conduce.
22. No coloque el estuche de transporte en el horno o microondas.
23. Utilice el estuche de transporte únicamente con este calentador de alimentos.
24. No opere el calentador de alimentos mientras esté en el estuche de transporte.
25. Para reducir derrames y fugas, el calentador de alimentos debe estar completamente seguro y debe mantenerse estable y nivelado. Aplique estas mismas instrucciones al guardarlo en el estuche de transporte.
26. El cable de alimentación (pieza 11) y el adaptador de automóvil (pieza 12) solo deben usarse en este calentador de alimentos. No los use con otros productos.

GUARDE ESTAS INSTRUCCIONES

Otra información de seguridad para el cliente

Uso doméstico únicamente. Este aparato está destinado únicamente al servicio de alimentos. Este aparato no está destinado para usarse con ningún material o producto no alimenticio.

⚠ ADVERTENCIA **Riesgo de descarga eléctrica:** Este aparato es provisto con un enchufe polarizado (una pata más ancha) para reducir el riesgo de una descarga eléctrica. El enchufe embona únicamente en una dirección dentro de un tomacorriente polarizado. No trate de obviar el propósito de seguridad del enchufe modificándolo de alguna manera o utilizando un adaptador. Si el enchufe no entra completamente en la toma, invierta el enchufe. Si aún no entra, haga que un electricista reemplace la toma.

Se utiliza un cable corto de suministro de energía para reducir el riesgo de ser sujetado por niños, enredarse o tropezarse con un cable más largo.

Para evitar una sobrecarga eléctrica del circuito, no use otro aparato de alto voltaje en el mismo circuito con este aparato.

Piezas y características

Para ordenar piezas, visite:
hamiltonbeach.com/parts

Antes del primer uso: Lave la bandeja para alimentos de acero inoxidable, la cubierta de la bandeja de alimentos, la tapa, el tenedor y la cuchara con agua caliente y jabón. Enjuague y seque.

1	Tenedor de acero inoxidable
2	Cuchara de acero inoxidable
3	Tapa con asa, 2 cerrojos
4	Cubierta de la bandeja para alimentos
5	Bandeja para alimentos extraíble de acero inoxidable
6	Base
7	Tomacorrientes dobles (para el hogar/la oficina/el automóvil)
8	Luz roja indicadora de energía (uso en el automóvil)
9	Luz naranja indicadora de energía (uso doméstico/oficina)
10	Compartimento para utensilios con puerta y salida de vapor
11	Cable de alimentación eléctrica desmontable de 120 voltios
12	Adaptador de automóvil desmontable de 12 voltios
13	Estuche de transporte

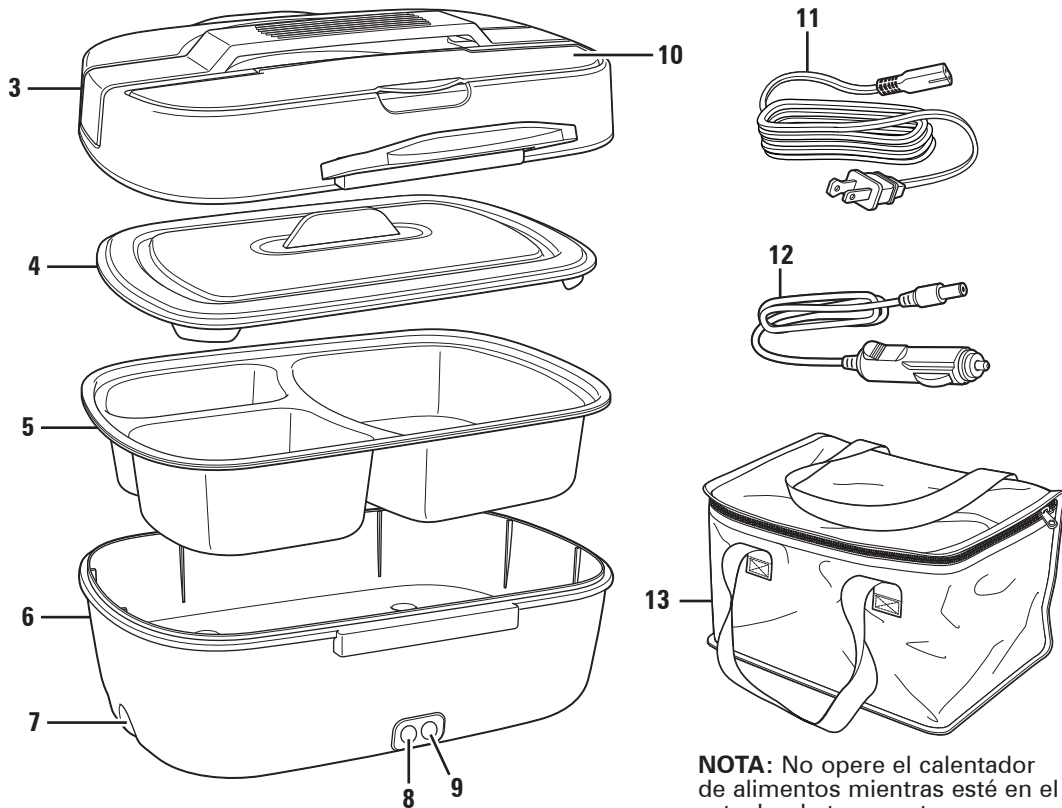
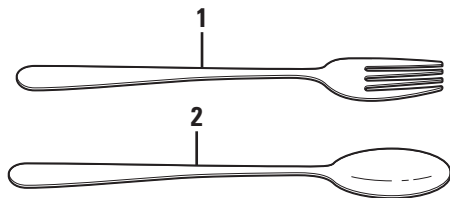

NOTA: No opere el calentador de alimentos mientras esté en el estuche de transporte.

Cómo usar

⚠ ADVERTENCIA Peligro de seguridad alimentaria.

- Los alimentos deben estar lo suficientemente calientes para evitar el crecimiento bacteriano antes de usar el ajuste de mantener caliente. Este es un calentador de alimentos y NO es una olla de cocción lenta. El calentador de alimentos NO debe usarse para calentar alimentos crudos o poco cocinados. El calentador de alimentos solo debe usarse para calentar recetas que incluyan ingredientes bien cocidos. Visite foodsafety.gov para más información.
- El cable de alimentación (pieza 11) y el adaptador de automóvil (pieza 12) solo deben usarse en este calentador de alimentos. No los use con otros productos.

Consejos para antes del primer uso

- La noche anterior o el día de uso, coloque los alimentos completamente cocidos en la bandeja para alimentos. Rebane los alimentos en trozos gruesos y colóquelos primero en la bandeja para alimentos. Agregue la cubierta de la bandeja para alimentos y guarde estas en el refrigerador hasta que estén listas para usarse.
- Comience a recalentar los alimentos por lo menos 1 hora antes de que los vaya a consumir. Si la bandeja para alimentos se ha guardado en el refrigerador, espere más tiempo para que se vuelva a calentar.
- El tiempo de calentamiento puede variar según el volumen y el grosor de los alimentos.

- No caliente líquidos tales como sopas o alimentos con alto contenido de líquido/aceite.
- No coloque la base en el refrigerador.
- No utilice el calentador de alimentos mientras conduce.
- Transporte siempre el calentador de alimentos por el asa de la tapa.
- El calentador de alimentos portátil solo debe usarse para recalentar alimentos bien cocidos.
- Seleccione el cable según el lugar donde esté calentando sus alimentos.
- No coloque el calentador de alimentos en el horno o microondas.
- No opere el calentador de alimentos mientras esté en el estuche de transporte.

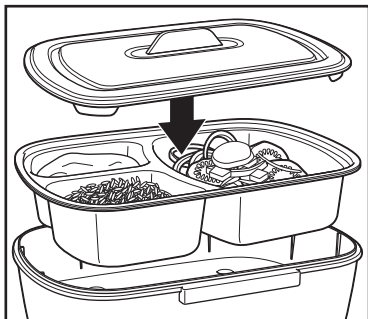

1. Coloque la bandeja para alimentos extraíble de acero inoxidable en la base y agregue la cubierta de la bandeja para alimentos. Utilice siempre la tapa de la bandeja para alimentos cuando caliente los alimentos.

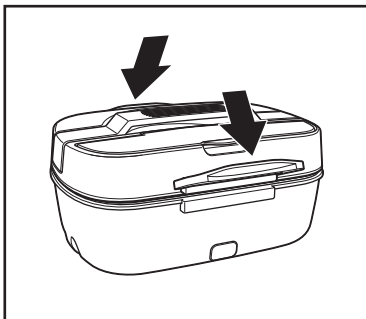

2. Agregue la tapa a la base y mueva los cerrojos de la tapa hacia abajo para trabar la tapa en su lugar.

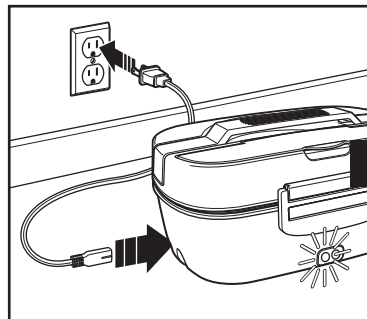

3. a. Enchufe el cable de alimentación eléctrica desmontable de 120 voltios en el enchufe de la base. A continuación, conéctela a un tomacorriente. La luz naranja indicadora de energía se iluminará.

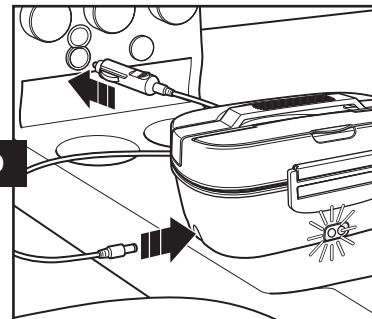

3. b. Enchufe el adaptador de automóvil desmontable de 12 voltios en el enchufe de la base. Luego, enchufe el otro extremo en el tomacorriente del automóvil. Se iluminará la luz roja indicadora de energía.

NOTA: Comience a recalentar los alimentos por lo menos 1 hora antes de que los vaya a consumir.

Cómo usar (cont.)

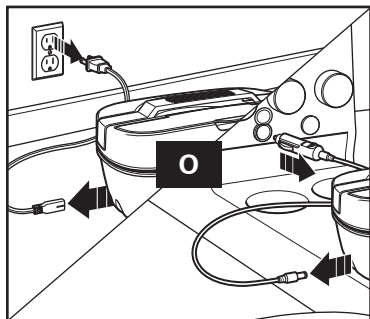

4. Desenchufe antes de comer.

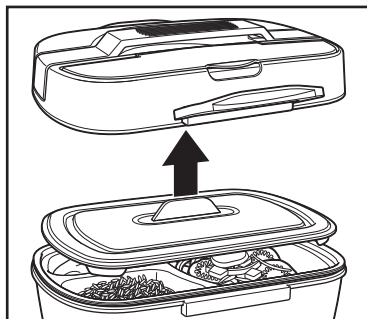

5. Levante los cerrojos y retire la tapa. Levante con cuidado la cubierta de la bandeja de alimentos para evitar contacto con la condensación en la parte inferior de la cubierta. No retire la bandeja para alimentos, coma directamente de la bandeja para alimentos; en la base.
6. Permita que todas las partes se enfríen antes de limpiarlas.

Cuidado y limpieza

1. Desenchufe y deje enfriar.
2. Lave la tapa con asa en agua jabonosa caliente.
3. Lave la bandeja para alimentos, la cubierta de la bandeja para alimentos, el tenedor y la cuchara, todos ellos de acero inoxidable, son aptos

para lavavajillas. NO use la configuración "HIGIENIZAR" al lavar en el lavavajillas. Las temperaturas del ciclo "HIGIENIZAR" podrían dañar su producto.

4. Limpie la base con un paño suave y húmedo. La base nunca debe sumergirse en agua u otro líquido.

Resolviendo problemas

Los alimentos no están calientes.

- Verifique que ambos extremos del cable estén enchufados.
- Verifique si la luz naranja o roja indicadora de energía está encendida.
- Aumente el tiempo de calentamiento.

El indicador de energía rojo o naranja no se ilumina.

- Verifique si ambos extremos del cable están enchufados. Luego, vea si la luz indicadora de energía está iluminada.
- Si están enchufados y la luz no se enciende, visite hamiltonbeach.com o escriba a: Hamilton Beach Brands, Inc., Customer Service Department, 4421 Waterfront Dr., Glen Allen, VA 23060.

GARANTÍA PARA PRODUCTOS COMPRADOS EN MÉXICO

PRODUCTO:

MARCA:

MODELO:

Grupo HB PS, S.A. de C.V. cuenta con una Red de Centros de Servicio Autorizada, por favor consulte en la lista anexa el nombre y dirección de los establecimientos en la República Mexicana en donde usted podrá hacer efectiva la garantía, obtener partes, componentes, consumibles y accesorios; así como también obtener servicio para productos fuera de garantía. Para mayor información llame sin costo:

Centro de Atención al Consumidor: 800 71 16 100

Grupo HB PS, S.A. de C.V. le otorga a partir de la fecha de compra:

GARANTÍA DE 1 AÑO.

COBERTURA

- Esta garantía ampara, todas las piezas y componentes del producto que resulten con defecto de fabricación incluyendo la mano de obra.
- Grupo HB PS, S.A. de C.V. se obliga a reemplazar, reparar o reponer, cualquier pieza o componente defectuoso; proporcionar la mano de obra necesaria para su diagnóstico y reparación, todo lo anterior sin costo adicional para el consumidor.
- Esta garantía incluye los gastos de transportación del producto que deriven de su cumplimiento dentro de su red de servicio.

LIMITACIONES

- Esta garantía no ampara el reemplazo de piezas deterioradas por uso o por desgaste normal, como son: cuchillas, vasos, jarras, filtros, etc.
- Grupo HB PS, S.A. de C.V. no se hace responsable por los accidentes producidos a consecuencia de una instalación eléctrica defectuosa, ausencia de toma de tierra, clavija o enchufe en mal estado, etc.

EXCEPCIONES

Esta garantía no será efectiva en los siguientes casos:

- a) Cuando el producto se hubiese utilizado en condiciones distintas a las normales. (Uso industrial, semi-industrial o comercial.)
- b) Cuando el producto no hubiese sido operado de acuerdo con el instructivo de uso.
- c) Cuando el producto hubiese sido alterado o reparado por personas no autorizadas por Grupo HB PS, S.A. de C.V. el fabricante nacional, importador o comercializador responsable respectivo.

El consumidor puede solicitar que se haga efectiva la garantía ante la propia casa comercial donde adquirió su producto, siempre y cuando Grupo HB PS, S.A. de C.V. no cuente con talleres de servicio.

PROCEDIMIENTO PARA HACER EFECTIVA LA GARANTÍA

- Para hacer efectiva la garantía, lleve su aparato al Centro de Servicio Autorizado más cercano a su domicilio (consulte la lista anexa).
- Si no existe Centro de Servicio Autorizado en su localidad llame a nuestro Centro de Atención al Consumidor para recibir instrucciones de como hacer efectiva su garantía.

FECHA DE ENTREGA	SELLO DEL VENDEDOR	QUEJAS Y SUGERENCIAS
DÍA _____ MES _____ AÑO _____		Si desea hacer comentarios o sugerencias con respecto a nuestro servicio o tiene alguna queja derivada de la atención recibida en alguno de nuestros Centros de Servicio Autorizados, por favor dirigirse a: GERENCIA INTERNACIONAL DE SERVICIO 800 71 16 100 Email: mexico.service@hamiltonbeach.com

CENTROS DE SERVICIO AUTORIZADOS

Ciudad de México

ELECTRODOMÉSTICOS

Av. Plutarco Elías Calles No. 1499
Zacahuitzco, Benito Juárez
Ciudad de México, C.P. 09490
Tel: 55 5235 2323

CASA GARCÍA

Av. Patriotismo No. 875-B
Mixcoac, Benito Juárez
Ciudad de México, C.P. 03910
Tel: 55 5563 8723

Nuevo León

FERNANDO SEPÚLVEDA REFACCIONES

Ruperto Martínez No. 238 Ote.
Col. Centro
Monterrey, N.L., C.P. 64000
Tel: 81 8343 6700

Jalisco

SERVICIOS DE MANTENIMIENTO CASTILLO

Garibaldi No. 1450
Ladrón de Guevara
Guadalajara, Jalisco, C.P. 44660
Tel: 33 3825 3480

Modelo:

33105

Tipo:

SC89

Características Eléctricas:

120 V~ 60 Hz 40 W/12 VDC 40 W

Los modelos incluidos en el instructivo de Uso y cuidado pueden ir seguidos o no por un sufijo correspondiente a una o varias letras del alfabeto y sus combinaciones, separadas o no por un espacio, coma, diagonal, o guión. Como ejemplos los sufijos pueden ser: "Y" y/o "MX" y/o "MXY" y/o "Z".