

proctorsilex

Read before use/Lire avant utilisation/Lea antes de usar.

Recipes, tips, product information, and registration: proctorsilex.com

Recettes, des conseils, des renseignements sur le produit et l'enregistrement : proctorsilex.ca

Recetas, consejos, información del producto y registro: proctorsilex.com.mx

⚠️ **WARNING** Fire Hazard:

- To reduce the risk of fire:
- Do not operate while unattended.
 - Do not use with food that has been spread with butter, jelly, frosting, etc.
 - Do not use with rice cakes, fried foods, frozen prepared foods, or nonbread items.
 - Do not use with toaster pastries. Always cook toaster pastries in a toaster oven.
 - Do not cover or use near curtains, walls, cabinets, paper or plastic products, cloth towels, etc.
 - Closely supervise when used by or near children.
 - Do not operate toaster in an enclosed space, such as an appliance cabinet, caddy, appliance garage, or other storage area.
 - To reduce the risk of fire, clean crumb tray regularly.
 - Always unplug toaster when not in use.
- Failure to follow these instructions can result in death or fire.

IMPORTANT SAFEGUARDS

When using electrical appliances, basic safety precautions should always be followed to reduce the risk of fire, electric shock, and/or injury to persons, including the following:

1. Read all instructions.
2. This appliance is not intended for use by persons (including children) with reduced physical, sensory, or mental capabilities, or lack of experience and knowledge, unless they are closely supervised and instructed concerning use of the appliance by a person responsible for their safety.
3. Close supervision is necessary when any appliance is used by or near children. Cleaning and user maintenance shall not be made by children unless they are supervised. Children should be supervised to ensure that they do not play with the appliance.
4. Do not attempt to dislodge food when toaster is plugged in. See cleaning instructions for details to dislodge food and remove crumbs.
5. To protect against electrical shock, do not immerse cord, plug, or toaster in water or other liquid.
6. Unplug from outlet when not in use and before cleaning. Allow to cool before cleaning appliance and putting on or taking off parts. To unplug, grasp the plug and pull from the outlet. Never pull from the power cord.
7. Do not operate any appliance with a damaged supply cord or plug, or after the appliance malfunctions or has been dropped or damaged in any manner. Supply cord replacement and repairs must be conducted by the manufacturer, its service agent, or similarly qualified persons in order to avoid a hazard. Contact Customer Service for information on examination, repair, or adjustment as set forth in the Limited Warranty.
8. Oversized foods, metal foil packages, or utensils must not be inserted in a toaster as they may involve a risk of fire or electric shock.
9. The bread may burn. A fire may occur if toaster is covered or touching flammable material, including curtains, draperies, walls, overhead cabinets, paper or plastic products, cloth towels, and the like, when in operation.
10. Do not place on or near a hot gas or electric burner or in a heated oven.
11. Do not touch hot surfaces. Use handles or knobs.
12. The use of accessory attachments not recommended by the appliance manufacturer may cause injuries.
13. Do not let cord hang over edge of table or counter or touch hot surfaces, including the stove.
14. Before unplugging toaster, make sure bread lifter is in "up" position.
15. Do not use outdoors.
16. Do not use appliance for other than intended use.
17. To disconnect, press ⊗ (cancel) button; then remove plug from wall outlet. To unplug, grasp the plug and pull from the outlet. Never pull from the power cord.
18. This product is for household use only.
19. Do not operate the appliance by means of an external timer or separate remote-control system.
20. Do not operate unattended.
21. Do not heat toaster pastries in toaster—use toaster oven. If you must use toaster, always set to lowest toast color setting. Never heat cracked, broken, or warped pastries, and never leave unattended.

22.



CAUTION: HOT SURFACE. Temperature of accessible surfaces may be high when the appliance is operating.

SAVE THESE INSTRUCTIONS

Other Consumer Safety Information

⚠️ **WARNING Electrical Shock Hazard:** This product is provided with a polarized plug (one wide blade) to reduce the risk of electric shock. The plug fits only one way into a polarized outlet. Do not defeat the safety purpose of the plug by modifying the plug in any way or by using an adapter. If the plug does not fit fully into the outlet, reverse the plug. If it still does not fit, have an electrician replace the outlet.

The length of the cord used on this appliance was selected to reduce the hazards of becoming tangled in or tripping over a longer cord. If a longer cord is necessary, an approved extension cord may be used. The electrical rating of the extension cord must be equal to or greater than the rating of the appliance. Care must be taken to arrange the extension cord so that it will not drape over the countertop or tabletop where it can be pulled on by children or accidentally tripped over.

To avoid an electrical circuit overload, do not use another high-wattage appliance on the same circuit with this appliance.

Parts and Features

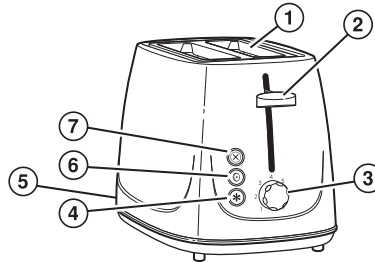

To order parts, visit: proctorsilex.com/parts

1. **Wide Slots with Bread Guides** – Allows for 1 slice of bread in each Slot.
2. **Bread Lifter** – Push down Bread Lifter to start Toaster. Raise Bread Lifter to remove food easily.
3. **Shade Selector** – Turn dial to adjust toast shade from 1 (lightest) to 7 (darkest).
4. *** (defrost) Button** – Use only on frozen foods that were made to be placed in a toaster. This feature allows additional time for food to thaw and heat through.
5. **Slide Out Crumb Tray** (on back of Toaster)
6. **Ⓞ (bagel) Button** – Press Ⓞ (bagel) Button after toast cycle has started to add additional toasting time for bagels, English muffins, or buns.
7. **⊗ (cancel) Button** – To cancel or end a cycle.

How to Toast

Before first use: New toasters may emit an odor during first use. This is normal and does not affect performance. We suggest running the first cycle once without any bread. Unplug. Allow to cool.

1. Plug into outlet.
 2. Place appropriate food items in Slots.
 3. Select toast shade by turning Shade Selector clockwise or counterclockwise from 1 to 7.
 4. Press Bread Lifter down. Select Ⓞ (bagel) or * (defrost), if desired. Program cannot be activated unless Bread Lifter is latched down.
 - When toasting a bagel, add bagel to Slots, press Bread Lifter down, and press Ⓞ (bagel) Button after toast cycle has started.
 - When using defrost, press * (defrost) Button after toast cycle has started.
 5. **NOTE:**
 - Bread Lifter will not latch down unless Toaster is plugged in.
 - Frozen foods may require an additional toasting cycle.
 5. Bread will pop up automatically at end of cycle.
 6. To stop toasting cycle sooner, press ⊗ (cancel) Button or lift up Bread Lifter.
- NOTE:** Do not heat toaster pastries (such as Pop-Tarts[®]) in Toaster—use toaster oven. If you must use Toaster, ALWAYS set to lowest shade setting; NEVER heat cracked, broken, or warped pastries; and NEVER leave unattended.
[®]Pop-Tarts is a registered trademark of the Kellogg Co.

Care and Cleaning

NOTE: If Toaster is used daily, Crumb Tray should be cleaned daily.

1. Unplug. Allow to cool. DO NOT turn Toaster upside down. Gently tap sides to release crumbs.
2. Slide out Crumb Tray, discard crumbs, and wipe tray with clean cloth. Slide Crumb Tray back into place.
3. Wipe outside of Toaster with a damp cloth. Do not use abrasive cleansers that may scratch surface of the Toaster.
4. To protect against crumbs becoming lodged in buttons, DO NOT turn Toaster upside down to release crumbs; this may affect operation of Toaster. Tilt Toaster and gently tap sides to release crumbs, then empty Crumb Tray.

Tips

- To remove food that becomes lodged in Slots, unplug Toaster from outlet and allow it to cool. Use a nonmetal utensil to loosen food from grill wires, allowing it to fall into Crumb Tray. Empty Crumb Tray.
- Toasting is affected by temperature of bread. Room-temperature bread may toast to a medium color on medium setting. The same type of bread that has been refrigerated may require a darker setting to reach a medium color.
- If Toaster is plugged in and elements are not glowing red, food will get toasted. While toasting, elements don't have to be red to be working properly.

Limited Warranty

This warranty applies to products purchased and used in the U.S. and Canada. This is the only express warranty for this product and is in lieu of any other warranty or condition.

This product is warranted to be free from defects in material and workmanship for a period of three (3) years from the date of original purchase. During this period, your exclusive remedy is replacement of this product or any component found to be defective, at our option; however, you are responsible for all costs associated with our returning a product or component under this warranty to you. If the product or component is unavailable, we will replace with a similar one of equal or greater value.

This warranty does not cover glass, filters, wear from normal use, use not in conformity with the printed directions, or damage to the product resulting from accident, alteration, abuse, or misuse. This warranty extends only to the original consumer purchaser or gift recipient. Keep the original sales receipt, as proof of purchase is required to make a warranty claim. This warranty is void if the product is used for other than single-family household use or subjected to any voltage and waveform other than as specified on the rating label (e.g., 120 V ~ 60 Hz).

We exclude all claims for special, incidental, and consequential damages caused by breach of express or implied warranty. All liability is limited to the amount of the purchase price. **Every implied warranty, including any statutory warranty or condition of merchantability or fitness for a particular purpose, is disclaimed except to the extent prohibited by law, in which case such warranty or condition is limited to the duration of this written warranty.** This warranty gives you specific legal rights. You may have other legal rights that vary depending on where you live. Some states or provinces do not allow limitations on implied warranties or special, incidental, or consequential damages, so the foregoing limitations may not apply to you.

To make warranty claim, do not return this appliance to the store. Please write Hamilton Beach Brands, Inc., Attn: Consumer Affairs, 261 Yadkin Road, Southern Pines, NC 28387, or visit proctorsilex.com/customer-service in the U.S. or proctorsilex.ca/customer-service in Canada. For faster service, include the model, type, and series numbers on your appliance.

⚠️ **AVERTISSEMENT** Risque d'incendie :

- Ne pas faire fonctionner sans surveillance
 - Ne pas utiliser avec des aliments beurrés, tartinés, glacés, etc.
 - Ne pas utiliser avec des croquettes de riz, des aliments frits, plats préparés surgelés ou des articles qui ne sont pas du pain.
 - Ne pas utiliser avec des pâtisseries à griller. Toujours faire cuire les pâtisseries à griller dans un four grille-pain.
 - Ne pas couvrir le grille-pain ou l'utiliser près de rideaux, murs, armoires, produits en papier ou en plastique, serviettes en tissu, etc.
 - Une bonne surveillance est nécessaire pour tout utilisation par des enfants ou près d'eux.
 - Ne pas faire fonctionner le grille-pain dans un endroit clos tel qu'une armoire pour appareils ménagers, une boîte de rangement, une armoire à micro-ondes ou un autre lieu de rangement.
 - Pour réduire le risque d'incendie, nettoyer périodiquement le ramasse-miettes.
 - Toujours débrancher le grille-pain lorsqu'on ne l'utilise pas.
- Le non-respect de ces instructions peut causer un décès ou un incendie.

PRÉCAUTIONS IMPORTANTES

Pour utiliser un appareil électroménager, vous devez toujours prendre des mesures élémentaires de sécurité pour réduire le risque d'incendie, d'électrocution et/ou de blessure corporelle, en particulier les mesures suivantes :

1. Lire toutes les instructions.
2. Cet appareil n'est pas destiné à être utilisé par des personnes (y compris les enfants) dont les capacités physiques, sensorielles ou mentales sont réduites, ou manquant d'expérience et de connaissance, sauf si elles sont étroitement surveillées et instruites sur l'utilisation de l'appareil par une personne responsable de leur sécurité.
3. Une surveillance étroite est nécessaire lorsque tout appareil est utilisé par des, ou en présence d'enfants. Le nettoyage et l'entretien ne doit pas être fait par des enfants à moins d'être sous supervision. Les enfants doivent être supervisés afin d'assurer qu'ils ne jouent pas avec l'appareil.
4. Ne pas essayer de déloger les aliments lorsque le grille-pain est branché. Consulter les instructions de nettoyage pour de plus amples détails sur la façon de déloger les aliments et de retirer les miettes.
5. Pour protéger contre le risque de choc électrique, ne pas immerger le cordon, la fiche ou le grille-pain dans l'eau ou autre liquide.
6. Débrancher l'appareil de la prise lorsqu'il n'est pas utilisé et avant de le nettoyer. Laisser l'appareil refroidir avant de le nettoyer et d'y ajouter ou d'y retirer des pièces. Pour le débrancher, tenir la fiche et la retirer de la prise en tirant. Ne jamais tirer sur le cordon d'alimentation.
7. Ne pas faire fonctionner un appareil électroménager avec un cordon ou une fiche endommagée, ou lorsque l'appareil ne fonctionne pas bien ou a été échappé ou endommagé d'une manière quelconque. Le remplacement et la réparation du cordon d'alimentation doivent être faits par le fabricant, son agent de service ou toute personne qualifiée de façon à éviter tout danger. Veuillez communiquer avec le service à la clientèle pour obtenir de l'information concernant l'inspection, la réparation ou le réglage, comme précisé dans la garantie limitée.
8. Ne pas insérer des aliments de trop grande taille, des emballages en feuille métallique ou des ustensiles dans les fentes du grille-pain, car ces éléments peuvent provoquer un risque d'incendie ou de choc électrique.
9. Le pain peut brûler. Un incendie peut survenir si le grille-pain est recouvert ou en contact avec un matériau inflammable, y compris rideaux, tentures, murs, armoires en surplomb, produits en papier ou en plastique, serviettes en tissu et autres articles semblables, lorsqu'il fonctionne.

10. Ne pas placer l'appareil sur ou près d'un brûleur chaud à gaz ou d'un élément électrique, ou dans un four chauffé.
11. Ne pas toucher les surfaces chaudes. Utiliser les poignées ou boutons.
12. L'utilisation d'accessoires non recommandés par le fabricant de l'appareil peut causer des blessures.
13. Ne pas laisser pendre le cordon de la table ou du comptoir et éviter tout contact entre le cordon et les surfaces chaudes, incluant la cuisinière.
14. Avant de débrancher le grille-pain, s'assurer que le levier d'éjection est à la position soulevée.
15. Ne pas utiliser à l'extérieur.
16. Ne pas utiliser cet appareil pour tout autre usage que celui recommandé.
17. Pour débrancher l'appareil, appuyer sur le bouton ⊗ (annuler), puis retirer la fiche de la prise murale. Pour le débrancher, tenir la fiche et la retirer de la prise en tirant. Ne jamais tirer sur le cordon d'alimentation.
18. Ce produit est destiné à l'utilisation domestique seulement.
19. Ne pas faire fonctionner cet appareil avec une minuterie externe ou un système de télécommande distinct.
20. Ne pas faire fonctionner le grille-pain sans supervision.
21. Ne pas chauffer de grillardises dans le grille-pain. Utiliser plutôt un four grille-pain. Si l'usage du grille-pain est requis, toujours régler le sélecteur de nuance à l'intensité la plus faible. Ne jamais faire chauffer des pâtisseries fissurées, brisées ou emballées et ne jamais faire fonctionner sans surveillance.
22. **⚠️ **ATTENTION : SURFACE CHAUDE.**** La température des surfaces extérieures sera plus élevée pendant le fonctionnement de l'appareil.

CONSERVER CES INSTRUCTIONS

Autres consignes de sécurité pour le consommateur

⚠️ **AVERTISSEMENT Risque de choc électrique :** Cet appareil est fourni avec une fiche polarisée (une broche large) pour réduire le risque d'électrocution. Cette fiche n'entre que dans un seul sens dans une prise polarisée. Ne contrecarrez pas l'objectif sécuritaire de cette fiche en la modifiant de quelque manière que ce soit ou en utilisant un adaptateur. Si vous ne pouvez pas insérer complètement la fiche dans la prise, inversez la fiche. Si elle refuse toujours de s'insérer, faire remplacer la prise par un électricien.

La longueur du cordon installé sur cet appareil a été sélectionnée afin de réduire les risques d'enchevêtrement ou de faux pas causés par un fil trop long. L'utilisation d'une rallonge approuvée est permise si le cordon est trop court. Les caractéristiques électriques de la rallonge doivent être équivalentes ou supérieures aux caractéristiques de l'appareil. Prendre toutes les précautions nécessaires pour installer la rallonge de manière à ne pas la faire courir sur le comptoir ou sur une table pour éviter qu'un enfant ne tire sur le cordon ou trébuche accidentellement.

Pour éviter la surcharge du circuit électrique, ne pas utiliser un autre appareil à haute puissance sur le même circuit que cet appareil.

Pièces et caractéristiques

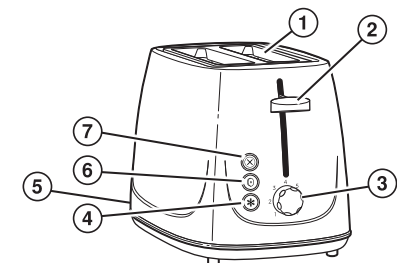

Pour commander des pièces, visiter : proctorsilex.ca/parts

1. **Fentes larges avec treillis protecteurs** – Permet d'insérer une tranche de pain dans chaque fente.
2. **Levier d'éjection** – Pousser vers le bas le levier d'éjection pour commencer à griller. Soulever le levier d'éjection pour faciliter le retrait de l'aliment.

REMARQUE : Le levier d'éjection ne s'enclenchera que si le grille-pain est branché.
3. **Sélecteur de nuance** – Tourner le cadran pour ajuster la nuance de cuisson des rôties de 1 (plus pâle) à 7 (plus foncé).
4. **Bouton * (décongeler)** – Utiliser ce réglage seulement pour les aliments congelés conçus pour aller au grille-pain. Cette fonction prolonge le temps de chauffage pour décongeler et réchauffer complètement les aliments.
5. **Ramasse-miettes coulissant** (à l'arrière du grille-pain)
6. **Bouton Ⓞ (bagel)** – Appuyer sur le bouton Ⓞ (bagel) après le début du cycle de grillage pour prolonger la durée de grillage des bagels, des muffins anglais ou des brioches.
7. **Bouton ⊗ (annuler)** – Utiliser ce réglage pour annuler ou mettre fin à un cycle.

Comment faire griller

Avant la première utilisation : Les nouveaux grille-pains peuvent dégager une odeur lors de la première utilisation. Cela est normal et n'affecte en rien la performance. Nous vous suggérons d'exécuter le premier cycle sans pain. Débrancher. Laisser refroidir.

1. Brancher sur une prise de courant.
2. Déposer les aliments appropriés dans les fentes.
3. Sélectionner une nuance de cuisson des rôties en tournant le sélecteur de nuance dans le sens horaire ou antihoraire, de 1 à 7.

4. Abaisser le levier d'éjection. Choisir ☺ (bagel) ou ✳ (dégeler) si souhaité. Le programme ne peut être activé tant que le levier d'éjection n'est pas enclenché.
- Pour faire griller un bagel, déposer le bagel dans les fentes, abaisser le levier d'éjection et appuyer sur le bouton ☺ (bagel) après le début du cycle de grillage.
 - Pour utiliser la fonction de décongélation, appuyer sur le bouton ✳ (dégeler) après le début du cycle de grillage.

REMARQUES :

- Le levier d'éjection ne s'enclenche pas tant que le grille-pain n'est pas branché.
 - Certains aliments congelés peuvent demander un autre cycle de grillage.
5. À la fin du cycle de grillage, le pain remonte automatiquement.
6. Pour arrêter le cycle de grillage plus tôt, appuyer sur le bouton ⊗ (annuler) ou remonter le levier d'éjection.

REMARQUE : Ne pas faire chauffer les pâtisseries à griller (telles que Pop-Tarts^{MD}) dans le grille-pain—utiliser un four grille-pain. Si vous devez utiliser un grille-pain, TOUJOURS utiliser le réglage le plus faible, NE JAMAIS faire chauffer des pâtisseries fissurées, brisées ou déformées, et NE JAMAIS faire fonctionner sans surveillance.

^{MD}Pop-Tarts est une marque de commerce déposée de la Cie Kellogg.

Entretien et nettoyage

REMARQUE : Si le grille-pain est utilisé quotidiennement, le ramasse-miettes doit être nettoyé chaque jour.

- Débrancher. Laisser refroidir. NE PAS retourner le grille-pain. Tapoter délicatement sur les côtés pour dégager les miettes.
- Faire glisser le ramasse-miettes hors de l'appareil, jeter les miettes et essuyer le plateau avec un linge propre. Replacer le ramasse-miettes en le glissant dans l'appareil.
- Essuyer l'extérieur du grille-pain à l'aide d'un chiffon humide. Ne pas utiliser de nettoyant abrasif ni de tampon à récurer en métal qui risque d'égratigner la surface du grille-pain.
- Pour éviter que des miettes ne se logent dans les boutons de programmation, NE PAS retourner le grille-pain à l'envers pour déloger les miettes; cela pourrait compromettre le fonctionnement du grille-pain. Incliner le grille-pain et tapoter délicatement les côtés de l'appareil pour déloger les miettes, puis vider le ramasse-miettes.

Conseils

- Pour retirer la nourriture coincée dans les fentes, débrancher le grille-pain de la prise et le laisser refroidir. Utiliser un ustensile non métallique pour déloger la nourriture des fils chauffants et la faire tomber dans le ramasse-miettes. Vider le ramasse-miettes.
- La température du pain influence son grillage. Le pain à température ambiante devrait atteindre un grillage moyen avec le réglage moyen. Si le même type de pain est réfrigéré, il pourrait nécessiter un réglage plus foncé pour atteindre un grillage moyen.
- Si le grille-pain est branché, il grille la nourriture même si ses éléments ne sont pas incandescents. Lors du grillage, les éléments n'ont pas à être incandescents pour fonctionner adéquatement.

Garantie limitée

Cette garantie s’applique aux produits achetés et utilisés aux É.-U. et au Canada. C’est la seule garantie expresse pour ce produit et est en lieu et place de tout autre garantie ou condition.

Ce produit est garanti contre tout défaut de matériaux et de main-d’oeuvre pour une période de trois (3) ans à compter de la date d’achat d’origine. Au cours de cette période, votre recours exclusif se limitera au remplacement de ce produit ou tout autre composant défectueux, à notre discrétion. Cependant, vous êtes responsables des frais associés au retour du produit ou d’un composant en vertu de la présente garantie. Si le produit ou le composant est non disponible, nous le remplacerons avec un article similaire de valeur égale ou supérieure.

Cette garantie ne couvre pas le verre, les filtres, l’usure d’un usage normal, l’utilisation non conforme aux directives imprimées, ou des dommages au produit résultant d’un accident, modification, utilisation abusive ou incorrecte. Cette garantie s’applique seulement à l’acheteur original ou à la personne l’ayant reçu en cadeau. La présentation du reçu de vente d’origine comme preuve d’achat est nécessaire pour faire une réclamation au titre de cette garantie. Cette garantie s’annule si le produit est utilisé autrement que par une famille ou si l’appareil est soumis à toute tension ou forme d’onde différente des caractéristiques nominales précisées sur l’étiquette (par ex. : 120 V ~ 60 Hz).

Nous excluons toutes les réclamations au titre de cette garantie pour les dommages spéciaux, consécutifs et indirects causés par la violation de garantie expresse ou implicite. Toute responsabilité est limitée au prix d’achat. **Chaque garantie implicite, y compris toute garantie ou condition de qualité marchande ou d’adéquation à un usage particulier, est exonérée, sauf dans la mesure interdite par la loi, auquel cas la garantie ou condition est limitée à la durée de cette garantie écrite.** Cette garantie vous donne des droits légaux précis. Vous pouvez avoir d’autres droits qui varient selon l’endroit où vous habitez. Certaines provinces ne permettent pas les limitations sur les garanties implicites ou les dommages spéciaux ou indirects de telle sorte que les limitations ci-dessus ne s’appliquent peut-être pas à votre cas.

Pour faire une réclamation au titre de la garantie, veuillez ne pas retourner cet appareil au magasin. Veuillez nous écrire à Hamilton Beach Brands, Inc., Attn: Consumer Affairs, 261 Yadkin Road, Southern Pines, NC 28387, ou visiter le site proctorsilex.com/customer-service aux États-Unis ou proctorsilex.ca/customer-service au Canada. Pour obtenir un service plus rapide, veuillez inclure les numéros de modèle, de type et de série de votre appareil.

⚠ ADVERTENCIA
Riesgo de incendio: Para reducir el riesgo de incendio:

- No deje el tostador desatendido mientras está en funcionamiento.
- No lo use con alimentos que hayan sido untados con mantequilla, jalea, glaseado, etc.
- No lo use con galletas de cereal de arroz, alimentos fritos, alimentos preparados congelados o alimentos que no sean pan.
- No lo use con pasteles para tostador. Siempre cocine los pasteles para tostador en un horno tostador.
- No lo cubra ni lo use cerca de cortinas, paredes, gabinetes, productos de papel o de plástico, toallas de tela, etc.
- Se requiere una supervisión estricta cuando este aparato es usado por niños o en su cercanía.

- No haga funcionar el tostador en un espacio encerrado, como un armario para electrodomésticos, un carrito, una bodega de electrodomésticos u otra área para almacenaje.
- Para reducir el riesgo de incendio, limpie la bandeja recogemigas regularmente.
- Siempre desenchufe el tostador cuando no esté en uso.

El no seguir estas instrucciones puede resultar en muerte o incendio.

SALVAGUARDIAS IMPORTANTES

Cuando utilice aparatos eléctricos, siempre deben seguirse precauciones de seguridad básicas a fin de reducir el riesgo de incendio, descarga eléctrica, y/o lesiones a personas, incluyendo las siguientes:

- Lea todas las instrucciones.
- Este aparato no se destina para utilizarse por personas (incluyendo niños) cuyas capacidades físicas, sensoriales o mentales sean diferentes o estén reducidas, o carezcan de experiencia o conocimiento, a menos que dichas personas reciban una supervisión o capacitación para el funcionamiento del aparato por una persona responsable de su seguridad.
- Se necesita una supervisión estrecha al usar cualquier aparato por niños o en la presencia de los niños. La limpieza y la reparación no debe ser hecha por niños a menos que estén siendo supervisados. Los niños deben ser supervisados para asegurarse que no jueguen con el aparato.
- Verifique que el voltaje de su instalación corresponda con el del producto.
- No intente desatorar los alimentos cuando el tostador esté enchufado. Consulta las instrucciones de limpieza para obtener detalles sobre cómo desatorar los alimentos y sacar las migas.
- Para protegerse contra el riesgo de choque eléctrico, no sumerja el cable, el enchufe o el tostador en agua ni en ningún otro líquido.
- Desenchufe del tomacorriente cuando no esté en uso y antes de limpiarlo. Deje que se enfríe el aparato antes de limpiarlo y poner o quitar piezas. Para desenchufar, sujete el enchufe y retírelo del tomacorriente. Nunca jale del cable de alimentación.
- No opere ningún aparato con cables o enchufe dañados o después de que el aparato funcione mal o se caiga o dañe de cualquier manera. El reemplazo del cable de suministro y las reparaciones deben ser efectuadas por el fabricante, su agente de servicio, o personas igualmente calificadas para poder evitar un peligro. Comuníquese con Servicio al cliente para obtener información sobre la revisión, la reparación o los ajustes, según lo establecido en la Garantía limitada.
- No se deben insertar alimentos demasiado grandes, utensilios o paquetes envueltos en papel de aluminio, ya que estos artículos pueden roducir un riesgo de incendio o de descarga eléctrica.
- El pan puede arder. Puede ocurrir un incendio si el tostador está cubierto o en contacto con material inflamable como cortinas, paredes, armarios por encima, productos de papel o de plástico, toallas de tela u objetos semejantes, cuando está en operación.
- No coloque el aparato sobre o cerca de un quemador a gas o eléctrico caliente, ni dentro de un homo caliente.
- No toque superficies calientes. Use manijas o perillas.
- El uso de accesorios no recomendados por el fabricante de electrodomésticos puede causar lesiones.
- No deje que el cable cuelgue del borde de la mesa o cubierta, o toque superficies calientes, incluyendo la estufa.
- Antes de desenchufar el tostador, asegúrese de que el elevador de pan esté hacia arriba.
- No lo use al aire libre.
- No use el aparato eléctrico para ningún otro fin que no sea el indicado.
- Para desconectar, presione el botón ⊗ (cancelar) y a continuación retire el enchufe del tomacorriente. Para desenchufar, sujete el enchufe y retírelo del tomacorriente. Nunca jale del cable de alimentación.
- Este producto es para uso doméstico solamente.
- No haga funcionar el aparato mediante un temporizador externo o un sistema de control remoto separado.
- No haga funcionar el tostador sin vigilancia.
- No caliente pasteles para tostador en el tostador; en su lugar utilice un horno tostador. Si debe utilizar un tostador, siempre use la configuración de nivel de tostado más baja. Nunca caliente pasteles quebrados, rotos o torcidos y nunca los descuide.
- ⚠ **PRECAUCIÓN: SUPERFICIE CALIENTE.** La temperatura de las superficies accesibles puede ser alta cuando el aparato se encuentra en funcionamiento.

GUARDE ESTAS INSTRUCCIONES

⚠ ADVERTENCIA
Riesgo de descarga eléctrica: Este aparato es provisto con un enchufe polarizado (una pata más ancha) para reducir el riesgo de una descarga eléctrica. El enchufe embona únicamente en una dirección dentro de un tomacorriente polarizado. No trate de obviar el propósito de seguridad del enchufe modificándolo de alguna manera o utilizando un adaptador. Si el enchufe no entra completamente en la toma, invierta el enchufe. Si aún no entra, haga que un electricista reemplace la toma.

El largo del cable que se usa en este aparato fue seleccionado para reducir el peligro de que alguien se enganche o tropiece con un cordón más largo. Si es necesario usar un cable más largo, se puede usar un cable de extensión aprobado. La clasificación nominal eléctrica del cable de extensión deberá ser igual o mayor que la clasificación nominal del aparato. Es importante tener cuidado de colocar el cable de extensión para que no se pliegue sobre el mostrador o la mesera en donde niños puedan tirar del mismo o tropezarse accidentalmente. Para evitar una sobrecarga eléctrica del circuito, no use otro aparato de alto voltaje en el mismo circuito con este aparato.

Piezas y características

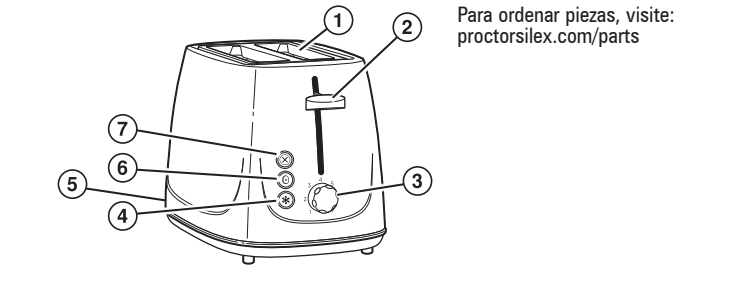

Para ordenar piezas, visite: proctorsilex.com/parts

- Ranuras anchas con guías para el pan** – Permite 1 rebanada de pan en cada ranura.
- Elevador de pan** – Presione el elevador de pan hacia abajo para poner en funcionamiento el tostador. Después de finalizado el ciclo de tostado, levante el elevador de pan para quitar los alimentos con facilidad.
- Selector de tonalidad** – Gire el selector para ajustar el tono de tostado de 1 (más claro) a 7 (más oscuro).
- Botón ✳ (descongelar)** – Utilizar sólo con alimentos congelados que fueron hechos para ser colocados en un tostador. Esta función prolonga el tiempo para que los alimentos se descongelen y se calienten.
- Bandeja recogemigas extraíble** (en la parte posterior del tostador)
- Botón ☺ (bagel)** – Oprima el botón ☺ (bagel) después de iniciado el ciclo de tostado, para agregar tiempo de tostado adicional para bagels, muffins ingleses o bollos.
- Botón ⊗ (cancelar)** – Úselo para cancelar o finalizar un ciclo.

Cómo tostar

Antes del primer uso: Los tostadores nuevos pueden emitir un olor durante su primer uso. Esto es normal y no afecta el funcionamiento. Sugerimos ejecutar el primer ciclo una vez sin pan. Desenchufe. Permita que se enfríe.

- Enchufe en un tomacorriente.
- Coloque los alimentos apropiados en las ranuras.
- Seleccione un tono de tostado girando el selector de tonalidad en el sentido de las agujas del reloj o en sentido contrario de 1 a 7.
- Presione el elevador de pan hacia abajo. Seleccione ☺ (bagel) o ✳ (descongelar), si lo desea. El programa no podrá activarse a no ser que el elevador de pan esté enganchado.
 - Cuando tueste un bagel, agregue el bagel a las ranuras, presione el elevador de pan hacia abajo y presione el botón ☺ (bagel) después de que se haya iniciado el ciclo de tostado.

- Cuando utilice la función de descongelar, presione el botón ✳ (descongelar) después de que se haya iniciado el ciclo de tostado.

NOTAS:

- El elevador de pan no se enganchará a menos que el tostador esté enchufado.
- Los alimentos congelados pueden requerir un ciclo de tostado adicional.

- Al finalizar el ciclo de tostado, el pan saltará automáticamente.
- Para detener el ciclo de tostado antes, presione el botón ⊗ (cancelar) o levante el elevador de pan.

NOTA: No caliente los pasteles para tostador (tales como Pop-Tarts[®]) en el tostador—use un horno tostador. Si tiene que usar el tostador, SIEMPRE fíjelo en la marca más baja, NUNCA caliente artículos de pastelería que estén partidos, rotos o alabeados y NUNCA los deje desatendidos.

[®]Pop-Tarts es una marca registrada de Kellogg Co.

Cuidado y limpieza

NOTA: Si el tostador se usa a diario, la bandeja recogemigas debe limpiarse a diario.

- Desenchufe. Permita que se enfríe. NO voltees el tostador boca abajo. Golpea suavemente los lados para soltar las migajas.
- Deslice hacia fuera la bandeja recogemigas, deseche las migas y limpie la bandeja con un paño limpio. Vuelva a colocar la bandeja recogemigas en su sitio.
- Limpia el exterior del tostador con un paño húmedo. No use limpiadores abrasivos que puedan rayar la superficie del tostador.
- Para evitar que las migas se alojen en los botones de programación, NO coloque el tostador boca abajo para soltar las migas; esto puede afectar el funcionamiento del tostador. Incline el tostador y golpee suavemente los lados para soltar las migas y luego vacíe la bandeja recogemigas.

Sugerencias

- Para retirar los alimentos atorados en las ranuras, desenchufe el tostador del tomacorriente y deje que se enfríe. Use un utensilio no metálico para aflojar los alimentos de los alambres de la parrilla, permitiendo que caigan dentro de la bandeja recogemigas. Vacíe la bandeja recogemigas.
- El tostado se ve afectado por la temperatura del pan. El pan a temperatura ambiente se puede tostar a un color medio en el ajuste medio. El mismo tipo de pan que se ha refrigerado puede requerir una configuración más oscura para alcanzar un color medio.
- Si el tostador está enchufado y los elementos no se iluminan en rojo, los alimentos se tostarán. Mientras se tuesta, los elementos no tienen que estar rojos para que funcionen correctamente.

proctor|**silex**[®]

Grupo HB/PS, S.A. de C.V. Monte Elbruz No. 124 - 401 Col. Polanco V Sección, Miguel Hidalgo Ciudad de México, C.P. 11560		
GARANTÍA PARA PRODUCTOS COMPRADOS EN MÉXICO		
PRODUCTO: _____	MARCA: _____	MODELO: _____

Grupo HB/PS, S.A. de C.V. cuenta con una Red de Centros de Servicio Autorizada, por favor consulte en la lista anexa el nombre y dirección de los establecimientos en la República Mexicana en donde usted podrá hacer efectiva la garantía, obtener partes, componentes, consumibles y accesorios; así como también obtener servicio para productos fuera de garantía. Para mayor información llame al:

Centro de Atención al Consumidor: 800 71 16 100

Grupo HB/PS, S.A. de C.V. le otorga a partir de la fecha de compra:
GARANTIA DE 3 AÑOS.

COBERTURA

- Esta garantía ampara, todas las piezas y componentes del producto que resulten con defecto de fabricación incluyendo la mano de obra.
- Grupo HB/PS, S.A. de C.V. se obliga a reemplazar, reparar o reponer, cualquier pieza o componente defectuoso; proporcionar la mano de obra necesaria para su diagnóstico y reparación, todo lo anterior sin costo adicional para el consumidor.
- Esta garantía incluye los gastos de transportación del producto que deriven de su cumplimiento dentro de su red de servicio.

LIMITACIONES

- Esta garantía no ampara el reemplazo de piezas deterioradas por uso o por desgaste normal, como son: cuchillas, vasos, jarras, filtros, etc.
- Grupo HB/PS, S.A. de C.V. no se hace responsable por los accidentes producidos a consecuencia de una instalación eléctrica defectuosa, ausencia de toma de tierra, clavija o enchufe en mal estado, etc.

EXCEPCIONES

Esta garantía no será efectiva en los siguientes casos:

- Cuando el producto se hubiese utilizado en condiciones distintas a las normales. (Uso industrial, semi-industrial o comercial.)
- Cuando el producto no hubiese sido operado de acuerdo con el instructivo de uso.
- Cuando el producto hubiese sido alterado o reparado por personas no autorizadas por Grupo HB/PS, S.A. de C.V. el fabricante nacional, importador o comercializador responsable respectivo.

El consumidor puede solicitar que se haga efectiva la garantía ante la propia casa comercial donde adquirió su producto, siempre y cuando Grupo HB/PS, S.A. de C.V. no cuente con talleres de servicio.

PROCEDIMIENTO PARA HACER EFECTIVA LA GARANTÍA

- Para hacer efectiva la garantía, lleve su aparato al Centro de Servicio Autorizado más cercano a su domicilio (consulte la lista anexa).
- Si no existe Centro de Servicio Autorizado en su localidad llame a nuestro Centro de Atención al Consumidor para recibir instrucciones de como hacer efectiva su garantía.

FECHA DE ENTREGA	SELLO DEL VENDEDOR	QUEJAS Y SUGERENCIAS
DÍA _____		Si desea hacer comentarios o sugerencias con respecto a nuestro servicio o tiene alguna queja derivada de la atención recibida en alguno de nuestros Centros de Servicio Autorizados, por favor dirigirse a: <p>GERENCIA INTERNACIONAL DE SERVICIO 800 71 16 100 Email: mexico.service@proctorsilex.com</p>
MES _____		
AÑO _____		

Ciudad de México <p>ELECTRODOMÉSTICOS Av. Plutarco Elias Calles No. 1499 Zacahuitzco, Benito Juárez, Ciudad de México, C.P. 09490 Tel: 55 5235 2323</p>	Nuevo León <p>FERNANDO SEPÚLVEDA REFACCIONES Ruperto Martínez No. 238 Ote. Col. Centro Monterrey, N.L., C.P. 64000 Tel: 81 8343 6700</p>
--	---

CASA GARCÍA <p>Av. Patriotismo No. 875-B Mixcoac, Benito Juárez, Ciudad de México, C.P. 03910 Tel: 55 5563 8723</p>	Jalisco <p>SERVICIOS DE MANTENIMIENTO CASTILLO Garibaldi No. 1450, Ladrón de Guevara Guadalajara, Jalisco, C.P. 44660 Tel: 33 3825 3480</p>
--	--

Modelos:	Tipo:	Características eléctricas:
22660, 22661	T148	120 V ~ 60 Hz 700 W
Los modelos incluidos en el instructivo de Uso y cuidado pueden ir seguidos o no por un sufijo correspondiente a una o varias letras del alfabeto y sus combinaciones, separadas o no por un espacio, coma, diagonal, o guión. Como ejemplos los sufijos pueden ser: "Y" y/o "MX" y/o "MXY" y/o "Z".		

840374400 A3 - 11.7 x 16.5 in	02/24
---------------------------------	-------